



VOLUME-31



ISSUE-1



September- 2024

WORLD SCIENTIFIC RESEARCH JOURNAL



WORLD SCIENTIFIC RESEARCH JOURNAL

International scientific electronic journal

Volume-31

Issue-1

September - 2024

Jahon ilmiy tadqiqot
jurnali

MUASSIS:

Qo'qon davlat pedagogika instituti,
"Ustozlar uchun" MCHJ

TAHRIRIYAT | EDITORIAL

Tahririyat kengashi raisi:

D.SH.Xodjayeva- filologiya fanlari nomzodi,
dotsent

Jamoatchilik kengashi raisi:

D.SH.Xodjayeva- filologiya fanlari nomzodi,
dotsent

Bosh muharrir

D.SH.Xodjayeva- filologiya fanlari nomzodi,
dotsent

Mas'ul muharrir:

N.S.Jo'rayev - psixologiya fanlari nomzodi,
dotsent

Mas'ul muharrir yordamchisi:

O.Y.To'xtasinova- filologiya fanlari
nomzodi, dotsent

Nashr uchun mas'ul:

Rasulov Inom Muydinovich -
pedagogika fanlari bo'yicha falsafa
doktori (PhD), dotsent

O'zbekiston Respublikasi Prezidenti
Administratsiyasi huzuridagi Axborot va
ommaviy kommunikatsiyaragentligi
tomonidan berilgan 1547 raqamli
guvohnoma asosida ro'yhatga olingan

Tahririyat manzili:

Farg'ona viloyati, Qo'qon shahri, Turon
ko'chasi, 23-uy

Telefon:

(0373) 542-38-38

E-mail:

info@wsrjournal.com

Tahrir kengashi:

Sh.Farmonov - O'zR FA akademigi
Sh.Namozov - O'zR FA akademigi
S.Rashidova - O'zR FA akademigi
I.Asqarov - kimyo fanlari doktori, professor
V.Xo'jayev - kimyo fanlari doktori, professor
Sh.Abdullayev - kimyo fanlari doktori, professor
M.Isakov - kimyo fanlari doktori, professor
R.Rasulov - fizika-matematika fanlari doktori, professor
B.Samatov - fizika-matematika fanlari doktori, professor
D.Akbarov - fizika-matematika fanlari doktori
A.Xusanov - fizika-matematika fanlarinomzodi, dotsent
V.Isaqov - biologiya fanlari doktori, professor
G'.Abdullayev - biologiya fanlari doktori
A.Batashov - biologiya fanlari doktori
D.Mamatqulov - biologiya fanlari nomzodi, professor
H.Xonboboev - texnika fanlari nomzodi, dotsent
B.Nu'monov - texnika fanlari bo'yicha falsafa doktori (PhD)
I.Oxunov - kimyo fanlari bo'yicha falsafa doktori (PhD)
R.Payg'amov - kimyo fanlari bo'yicha falsafa doktori (PhD)
N.Valiyev - kimyo fanlari bo'yicha falsafa doktori (PhD)
A.Gapparov - Kimyo fanlari nomzodi, dotsent
N.Karimov - O'zR FA akademigi
A.S.Sagdullayev - O'zR FA akademigi
O.Akimova - filologiya fanlari doktori, professor (Rossiya)
V.Borisova - filologiya fanlari doktori, professor (Rossiya)
I.Artyushkov - filologiya fanlari doktori, professor (Rossiya)
M.Rasulova - filologiya fanlari doktori, professor
Sh.Iskandarova - filologiya fanlari doktori, professor
D.Nabiyeva - filologiya fanlari doktori, professor
O.Bozorov - filologiya fanlari doktori
A.Ziyayev - filologiya fanlari doktori (DSc)
D.Jamoliddinova - filologiya fanlari doktori (DSc)
Z.Qobilova - filologiya fanlari doktori (DSc)
M.Hoshimova - filologiya fanlari nomzodi, dotsent
M.Siddiqov - filologiya fanlari nomzodi, dotsent
M.Jamoliddinov - filologiya fanlari nomzodi, dotsent
O.O.Bozorov - filologiya fanlari nomzodi
M.Rasulova - filologiya fanlari nomzodi, dotsent
V.Karimova - filologiya fanlari bo'yicha falsafa doktori (PhD)
M.Djo'rayev - filologiya fanlari bo'yicha falsafa doktori (PhD)
G.Kislov - falsafa fanlari doktori, professor (Rossiya)
G.Abdullayev - falsafa fanlari doktori, professor
M.Aminova - falsafa fanlari nomzodi, dotsent
M.Temirboyev - falsafa fanlari nomzodi
T.Fayzullayev - siyosat fanlari doktori, professor
A.Rasulov - tarix fanlari doktori, professor
R.Shamsiddonov - tarix fanlari doktori, professor
Q. Akbarov- tarix fanlari nomzodi
T.Haydarov - iqtisod fanlari doktori, professor
N.Babayeva - iqtisod fanlari nomzodi, dotsent
N.Erkaboyeva - pedagogika fanlari doktori, dotsent
S.Alimsaidova - pedagogika fanlari doktori, dotsent
Z.Azimova - pedagogika fanlari doktori, dotsent
V.Qodirov - pedagogika fanlari doktori, dotsent
A.Tolibjonov - pedagogika fanlari nomzodi, dotsent
J.Azamov - yuridika fanlari bo'yicha falsafa doktori (PhD)
D.Soliyeva - psixologiya fanlari doktori, dotsent
O.Bektoshev - filologiya fanlari bo'yicha falsafa doktori (PhD)
M.Ergashev - filologiya fanlari bo'yicha falsafa doktori (PhD)
N.Aliboyeva - filologiya fanlari bo'yicha falsafa doktori (PhD)
G.Nazirova - pedagogika fanlari bo'yicha falsafa doktori (PhD), dotsent
A.Abdurashitov - pedagogika fanlari bo'yicha falsafa doktori (PhD)
Kadirova Nigora Rashidovna, Filologiya fanlari nomzodi, dotsent

**DONNI MAYDALASH KORXONALARIDA YANCHISH JARAYONI
SAMARADORLIGINI OSHIRISH VA TEGIRMONLARNI
MUKAMMALLASHTIRISH**

Xushmadov Jovlonbek Botir o`g`li

Annotatsiya. Ushbu maqolada silliqlash samaradorligini oshirishning turli strategiyalari, jumladan, texnologik yutuqlar, jarayonni optimallashtirish va texnik xizmat ko'rsatish amaliyotlari ko'rib chiqiladi. Tadqiqot mavjud adabiyotlarni ko'rib chiqadi, ushbu tadqiqotda qo'llanilgan metodologiyalarni bayon qiladi va unni maydalash operatsiyalari natijalari va natijalarini muhokama qiladi. Keyingi takomillashtirish bo'yicha tavsiyalar va kelajakdagi tadqiqot yo'nalishlari ham keltirilgan.

Kalit so'zlar: Silliqlash samaradorligi, un tegirmonlari, jarayonni optimallashtirish, energiya iste'moli, texnologik yutuqlar, texnik xizmat ko'rsatish amaliyoti, mahsulot sifati

Tegirmonlar va odamlar asrlar davomida bir-biriga xizmat qilib kelishgan. Ular birgalikda tosh asridan bizning tsivilizatsiyalashgan davrimizga o'tib, bir-birlarini takomillashtirdilar. Va bu barcha bosqichlarda odamlar tegirmon ishlab chiqarishga bilim, mehnat, tajriba sarflaydilar, iliqlik baxsh etadilar va tegirmonlar, o'z navbatida, ularni eng moddiy va murakkab bo'lmagan mahsulot bilan mukofotlaydilar, bu hali ham inson ovqatlanishining asosini tashkil etadi - un, shuning uchun non.

Un tegirmonlarida donni unga qayta ishlashning ishlab chiqarish jarayoni quyidagi asosiy omillarga bog'liq: qayta ishlashga kiradigan donning sifati, texnologik jarayonning mukammallik darajasi; texnologik uskunalarning sifati va holati.

Mamlakatning rivojlanishi va uning oziq-ovqat xavfsizligini ta'minlaydigan asosiy shartlardan biri don ishlab chiqarishni ko'paytirish, yig'ish, tashish, saqlash va qayta ishlashning barcha bosqichlarida uning yo'qotishlarini kamaytirishdir. Don yo'qotilishini kamaytirish va uning saqlanishini ta'minlash o'rim-yig'imdan keyingi ishlov berish texnologiyasi bilan belgilanadi, bunda quritish va faol shamollatish juda muhimdir. Donni qayta ishlashning barcha bosqichlarida quritish, maydalash va faol shamollatish texnologik jarayonlarining samaradorligini oshirish, ularni intensivlashtirish, maydalash xarajatlarini kamaytirish, don sifati saqlash va yaxshilash vazifasi qo'yiladi.

O'rim-yig'imdan keyingi donni qayta ishlash texnologiyasi va texnikasini takomillashtirish zamonaviy donni saqlash fanining rivojlanishi bilan asoslanadi.

Un tegirmonlarida maydalash jarayonining samaradorligini oshirish unumdorlikni oshirishga, energiya sarfini kamaytirishga va unni yuqori sifatli bo'lishiga olib kelishi mumkin. Bunga erishish uchun ba'zi strategiyalar:

Optimallashtirilgan tegirmon dizayni va konfiguratsiyasi

- Rolikli tegirmon texnologiyasi: aniq silliqlashni ta'minlash uchun ilg'or dizayndagi rolikli tegirmonlardan foydalaning. Ushbu tegirmonlar zarrachalar hajmini yaxshiroq taqsimlashga erishishi mumkin, natijada qazib olish darajasi yuqori va uning izchil sifati yuqori bo'ladi.

- Oldindan silliqlash tizimlari: asosiy silliqlash jarayoniga kirishdan oldin don hajmini kamaytirish uchun bolg'a tegirmonlari yoki zarb tegirmonlari kabi oldindan maydalash tizimlarini joriy qiling, bu esa energiya sarfini kamaytirishga va yanada samarali silliqlashga olib keladi.

Avtomatlashtirish va boshqarish tizimlari

- Avtomatlashtirilgan ozuqa nazorati: tegirmonga doimiy ozuqa tezligini ta'minlash uchun avtomatlashtirilgan ozuqa boshqaruv tizimlarini joriy etish, bu ortiqcha yuklanishning oldini olish va energiya sarfini optimallashtirishga yordam beradi.

- Real vaqtda Monitoring: silliqlash jarayonini optimallashtirish uchun darhol sozlash imkonini beruvchi Real vaqtda harorat, zarracha hajmi va namlik kabi parametrlarni kuzatuvchi sensorlar va boshqaruv tizimlaridan foydalaning.

Energiya Samaradorligi

- O'zgaruvchan tezlikli drayvlar (VSD): tezlikni yuk talablariga muvofiq sozlash uchun VSD-larni silliqlash motorlariga o'rnatish, bu esa energiyani sezilarli darajada tejashga olib keladi.

- Samarali vosita tanlash: silliqlash ishini buzmasdan quvvat sarfini kamaytiradigan energiya tejaydigan dvigatellardan foydalaning.

Texnik xizmat ko'rsatish va kiyishni boshqarish

- Muntazam parvarishlash: roliklar, ekranlar va podshipniklar kabi barcha komponentlarning optimal holatda bo'lishini ta'minlash uchun muntazam parvarishlash jadvalini tuzing. Bu uzilishlar kamaytiradi va samaradorligini silliqlash saqlab.

- Eskirishga chidamli materiallar: tegirmon komponentlarining ishlash muddatini uzaytirish va vaqt o'tishi bilan silliqlashning izchil ishlashini ta'minlash uchun yuzalarni silliqlash uchun eskirishga chidamli materiallardan foydalaning.

Jarayonni Optimallashtirish

- Namlikni nazorat qilish: maydalashdan oldin don tarkibidagi optimal namlikni ta'minlang. To'g'ri namlik darajasi silliqlash jarayonini kuchaytirishi, energiya sarfini kamaytirishi va un sifatinı yaxshilashi mumkin.

- Tegirmon balansi va kalibrlash: silliqlash bosimining teng taqsimlanishini ta'minlash uchun Tegirmonni muntazam ravishda sozlang va muvozanatlang, bu esa issiq nuqtalar va notekis eskirishni oldini oladi.

Donni tanlash va tayyorlash

- Donni tozalash: silliqdash samaradorligi va yakuniy mahsulot sifatiga ta'sir qilishi mumkin bo'lgan aralashmalarni olib tashlash uchun silliqdashdan oldin yaxshilab tozalash jarayonlarini amalga oshiring.

- Konditsionerlik: donalarni egiluvchan qilish uchun ularni (masalan, chiniqtirish) Shartlang, bu esa silliqdash jarayonining samaradorligini oshirishi mumkin.

Texnologiya Integratsiyasi

- Ilg'or silliqdash texnologiyalari: yuqori bosimli silliqdash rulolari (HPGR) yoki ultra nozik silliqdash kabi ilg'or silliqdash texnologiyalarini o'rganing va ularga sarmoya kiriting, bu esa samaradorlik va zarrachalar hajmini yanada nozik taqsimlashni taklif qiladi.

Trening va tajriba

- Malakali operatorlar: operatorlar uskunadan foydalanishda yaxshi tayyorgarlikka ega ekanligiga ishonch hosil qiling va silliqdash samaradorligiga ta'sir qiluvchi omillarni tushuning.

- Doimiy takomillashtirish: operatorlar va muhandislar jarayonlarni muntazam ko'rib chiqadigan va samaradorlikni oshirish imkoniyatlarini aniqlaydigan doimiy takomillashtirish madaniyatini rivojlantirish.

Ushbu strategiyalarni amalga oshirish orqali un tegirmonlari silliqdash samaradorligini sezilarli darajada yaxshilashga erishishi mumkin, bu esa unumdorlikni oshirishga, operatsion xarajatlarni kamaytirishga va unni yanada sifatli qilishga olib keladi.

Xulosa va takliflar

Un tegirmonlarida maydalash jarayonining samaradorligini oshirish texnologik innovatsiyalar, jarayonlarni optimallashtirish va samarali texnik xizmat ko'rsatish amaliyotini birlashtirgan ko'p qirrali yondashuvni talab qiladi. Ushbu tadqiqot natijalariga ko'ra quyidagi tavsiyalar berilgan:

Zamonaviy silliqdash uskunalariga sarmoya kiritish: un tegirmonlari jarayonni boshqarishni kuchaytirish va energiya sarfini kamaytirish uchun yuqori samarali rolikli tegirmonlarni yangilash va avtomatlashtirish tizimlarini o'z ichiga olishi kerak.

Operatsion parametrlarini optimallashtirish: optimal silliqdash sharoitlarini saqlash uchun rulonli bo'shliqni, tezlikni va besleme tezligini muntazam baholash va sozlash juda muhimdir.

Mustahkam parvarishlash jadvalini amalga oshirish: to'xtab qolmaslik va silliqdashning izchil ishlashini ta'minlash uchun profilaktika amaliyotiga ustuvor ahamiyat berish kerak.

Operatorlarni o'qitish va malakasini oshirish: tegirmon operatorlari uchun doimiy o'quv dasturlari texnologik yutuqlarning afzalliklarini maksimal darajada oshirish va jarayonlarni samarali boshqarishni ta'minlash uchun juda muhimdir.

Kelajakdagi tadqiqotlar silliqdash jarayonini yanada optimallashtirish va uskunaning ishdan chiqishini ular paydo bo'lishidan oldin bashorat qilish uchun sun'iy intellekt va mashinani o'rganish kabi rivojlanayotgan texnologiyalarni birlashtirishga qaratilishi kerak.

Adabiyotlar:

1. Шпаар Дитер. Зерновые культуры.-М.:изд-во DLV Agrodello, 2016.-т.1-2.- 656 с.
2. Ершов П.С. Рецепты на хлеб и хлебобулочные изделия. – СПб.:ПРОФИ-ИНФОРМ, 2005. – 191 с.
3. Масихина,Л.И. Новый метод к оценке качества хлебопекарной пшеницы от поля до потребителя /Л.И. Масихина, А.И. Мартьянова. - Зерновое хозяйство, 2006. - № 1 - с.2-5
4. Сооружения и оборудование для хранения продукции растениеводства. Гордеев А., Горшенин В., Завражнов А., Хмыров В. – М.: ИК «Родник», ж-л «Аграрная наука», 1999. – 288 с.
5. Технология переработки продукции растениеводства / Под ред. Н.М. Личко. – М.: Колос, 2000. – 552 с, ил.

LEXICO-SEMANTICAL FEATURES OF TERMS IN THE FIELD OF ECONOMICS FROM ENGLISH TO UZBEK LANGUAGE

Umataliyeva Zilola Kadirjon's daughter.

*Namangan State University,
Master of Linguistics (English).*

Abstract. This article sheds light on the results of the lexical-semantic comparative analysis of English and Uzbek economic terms and introduces the phenomena of meaning expansion and narrowing of meaning in the field terminology. The purpose of the article is to justify the causes and conditions of the occurrence of lexical modifications in the special dictionary system with specific examples. Also, this research work sets the tasks of determining the level of expression of meaning coloring in the terminological systems of both languages, especially in economic terms, researching the cases of expansion and contraction.

Key words: term, terminology, derivation, word acquisition.

In the rapidly developing world economy, knowledge of foreign languages has become an important skill school for Uzbek economists. The new Government of Uzbekistan recognizes the importance of knowledge of a foreign language among economists, aiming to increase the efficiency of educational institutions and increase the level of higher education. This recognition stems from the recognition that effective communication and access to international knowledge and resources are critical to fostering economic growth and fostering academic excellence. As one of the main economies in Central Asia, Uzbekistan has been experiencing remarkable economic changes in recent years.

The country's integration into the world market has opened doors to new opportunities and challenges. To successfully navigate this dynamic landscape, economists must be proficient in foreign languages, particularly English, Russian, and Chinese, which are widely used in international business and trade. The English language is of great importance for the businessmen of Uzbekistan, which allows them to conduct cross-border negotiations, establish international cooperation, and attract foreign investments. Proficiency in English enables economists to communicate effectively with global stakeholders, understand and analyze international economic trends, and access cutting-edge research and knowledge from world-renowned academic institutions. Therefore, economists who speak English well they can make a great contribution to the formation of the correct economic policy and the implementation of effective strategies in line with advanced world practice.

In addition to English, knowledge of the Russian language remains important due to historical ties and economic ties with the countries of the Commonwealth of

Independent States (CIS). Perfect knowledge of the Russian language allows economists to cooperate with neighboring countries, strengthen economic cooperation, and actively participate in regional integration initiatives. In addition, knowledge of the Russian language facilitates access to the many academic resources and experiences of Russia's leading universities and research institutions. Today, increasing economic cooperation with China has led to an increase in demand for economists who speak Chinese well. At a time when Uzbekistan is striving to deepen economic relations with China within the framework of the "One Belt, One Road" initiative, economists who can communicate effectively in Chinese will play an important role in facilitating trade and investment between the two countries. Knowing the Chinese language not only opens doors to new markets and business opportunities, but also strengthens cultural understanding and fosters more harmonious and productive economic relations. Realizing the importance of knowing foreign languages, active measures are being taken to arm economists with the necessary language skills in Uzbekistan's higher education institutions. Universities across the country are incorporating foreign language courses into their curricula, offering students intensive language programs and language-focused electives. In addition, cooperation with well-known international universities has been established in order to provide exchange programs and collaborative research opportunities for Uzbek economists to immerse themselves in the international academic environment and improve their language skills. To support these efforts, the government runs foreign language training programs and offers scholarships to students studying a foreign language. These initiatives are aimed at educating a generation of multilingual economists who can effectively participate in the world economy and contribute to the sustainable development of Uzbekistan. The results of the analysis of studies in the field of terminology showed that the creation and formation of historical terms and terms of the modern economy are almost similar.

Their specific derivational features have little influence on the formation and improvement of the economic terminosphere will certainly pass. Among the modern works of English linguists on the study of the role of derivation in the formation of the terminological system, one can include the studies of William Croft and Alan Cruz, Vivian Evans and Melanie Green, Dirk Giraert and Hubert Kaikens, and Zeki Namavand.

Researches carried out on the lexical-semantic analysis of economic terms in English and Uzbek languages, based on the considered examples, we analyze their mutual relations, terminization processes according to the following transit methods:

- 1) termination of words through meaning expansion;
- 2) termination of words as a result of meaning narrowing;

As a result of the expansion of meaning in common words in English, many terms related to the field of economics have been formed, we will consider a few of them:

Budget - budget, money, this term entered the English language at the beginning of the 15th century and was a diminutive form of "bouge" which means "bouge" in old French - leather bag, wallet. Adapted to French from Latin: bulga - a leather bag. As a modern term, the ironic meaning of "probable income and expenditure" originates from 1733, when the English Chancellor of the Exchequer kept public financial plans in his purse. Broker - broker, this term associated with the ancient wine trade, originally meant "a cask of wine" (a cask), later, "to carry a wine cask, carry, measure the volume of wine" (broach a cask) and later in the sense of "retail wine seller". Since then, it has come to mean any "retailer", "middleman", "broker". Their small purchases are sometimes referred to as two-dollar brokers or a dollar brokers. The following expression can be found in Theodore Dreiser's work "Investor", which covered that period: "These men who were known to be minor partners and floor assistants were derisively called "eighth chasers" and "two-dollar brokers", because they were always seeking small orders..." ("Known as petty partners and domestic helpers, these men were derisively called "eighth-seekers" and "two-dollar brokers" because they were always looking for small orders..."). Later, the amount of purchase originally intended by the term "broker" lost its importance, and the meaning expanded even more: a broker is a middleman who acts as an intermediary, a broker) some person or firm belonging to.¹

In conclusion, the importance of knowing a foreign language for economists in Uzbekistan cannot be overestimated. Knowledge of English, Russian and Chinese languages effectively helps economists to improve their work efficiency, strengthen economic cooperation and develop higher education. As Uzbekistan continues its international integration in the face of globalization, it aims to invest in language education and promote multilingualism among economists, as foreign languages are a catalyst for the country's economic growth, prosperity and academic excellence performs its function.

References:

1. Dadaboyev H. (2020). O'zbek terminologiyasi. O'quv qo'llanma. Toshkent, Nodirabegim.
2. Дадабоев Х., (1991). Общественно-политическая и социально-экономическая терминология в тюркоязычных письменных памятниках XI-XIV вв. -Тошкент. Ёзувчи.
3. Tainor. J. S. (2008). Chapter 5: the wages of whiteness? Rethinking economic metaphors for whiteness: literacy and life goals in an all-white suburban high school. Counterpoints, 316, 107-124. [Http://www.jstor.org/stable/42979841](http://www.jstor.org/stable/42979841)
4. Hiensleigh Wedgwoodi, (1859). A dictionary of English Etymology, vol. -1(a-d). London.
5. Земская Е.А. (1963). Как делаются слова. - М.

¹ Дадабоев Х., (1991). Общественно-политическая и социально-экономическая терминология в тюркоязычных письменных памятниках XI-XIV вв. -Тошкент. Ёзувчи.

UNCONVENTIONAL METHODS OF DEVELOPING STUDENTS' SPEAKING SKILLS BY TEACHING POETRY

Umurova Farangiz

General education school 32, Toyloq district,

Samarkand region

Annotatsiya: O'zbekiston ta'lim tizimida o'quvchilarning og'zaki nutqini rivojlantirish muhim ahamiyatga ega. She'riy asarlar esa, o'zining badiiy ifodasi, ritmi va ohangdorligi bilan o'quvchilarning nutq madaniyatini oshirishda samarali vosita bo'lib xizmat qiladi. Ushbu maqolada she'riy asarlarni o'qitish orqali o'quvchilar og'zaki nutqini o'stirishning noan'anaviy usullari ko'rib chiqiladi.

Kalit so'zlar: she'riy asarlar, o'qitish metodikasi, og'zaki nutq, noan'anaviy usullar, kitoblar, badiiy ifoda.

Аннотация: Развитие устной речи учащихся имеет важное значение в системе образования Узбекистана. Поэтические произведения по своей художественной выразительности, ритму и тону служат эффективным средством повышения культуры речи учащихся. В данной статье рассматриваются нетрадиционные методы развития речевых навыков учащихся посредством обучения поэзии.

Ключевые слова: поэтические произведения, методика преподавания, устная речь, нетрадиционные методы, книги, художественное выражение.

Abstract: The development of oral speech of students is important in the educational system of Uzbekistan. Poetic works, with their artistic expression, rhythm and tones, serve as an effective tool for improving students' speech culture. This article examines non-traditional methods of developing students' speaking skills through the teaching of poetry.

Key words: poetic works, teaching methodology, oral speech, non-traditional methods, books, artistic expression.

INTRODUCTION.

Poetry, with its artistic expression and ability to convey emotions, plays an important role in the development of students' oral language. Poems, in turn, enrich the language, increase vocabulary and help express thoughts clearly. Students develop their speaking skills by reading, listening and speaking poems.

MATERIALS AND METHODS.

The use of interactive methods in teaching poetic works increases the interest of students. For example, by reading poems in groups, acting them out, or combining them with musical melodies, students have the opportunity to express themselves freely. Students can be tasked with rewriting selected poems in their own style or

creating new poems. This process develops students' creativity and encourages them to express their ideas. The use of visual materials in teaching poetry, such as pictures or videos that illustrate the content of the poem, expands the imagination of students. This method helps students understand the poem better and express their thoughts more clearly.[5]

Combining poems with musical melodies develops students' listening skills. Students can develop their speaking skills by singing the poems. This method also helps to better understand the rhythm and tone of the poems. The use of non-traditional methods in the development of students' oral speech by teaching poetic works increases the interest of students, develops their creativity and improves speech culture. This process also helps students express themselves freely and develop a deeper understanding of works of art.[1]

RESULTS AND DISCUSSIONS.

Divide the students into small groups and assign each group to read a poem. Groups should read their poems and present them to other groups. In this process, students will have the opportunity to freely express their thoughts. Give students the task of rewriting the selected poem in their own style. They can rewrite the poem in a modern context or to fit their own lives. This process develops students' creativity. Give students the task of writing new poems based on the given topic. It helps students express themselves and express themselves artistically. Show pictures or videos that match the poem while you read it.[2]

Invite students to make posters depicting the main ideas of the poem. This process increases students' creativity and helps them to understand the poem more deeply. Invite students to sing the poems to the music. This will develop students' listening skills and help them better understand the rhythm of the poem. Invite students to match the poems with the musical piece. They can perform the poem along with the musical piece, which will develop the students' creative thinking. [3]

After students have presented their work, allow time for them to share their ideas with each other. This helps students to exchange ideas and learn from each other. When evaluating students' creative work, consider their creativity, ability to express ideas, and level of understanding of the poem. This increases students' confidence in their work. Using these methods in the classroom, students actively participate in the process of teaching poetry, express their thoughts freely, and develop their speaking skills. The development, prospects, well-being, spiritual growth of every country, becoming one of the most developed countries in the world depends on young people who are educated, have high intellectual potential, who embody good qualities in their hearts and minds, and are mature and perfect in all respects, the destiny of the Motherland. To bring up a devoted, believing generation, to bring up the quality and content of education to the highest level, first of all, it is an honorable and at the same time responsible task for teachers and educators. In conclusion, it should be noted that in

speech development training, children's reading and telling stories is especially important. Teaching the retelling of works of art and staging them, memorizing poetry, imposes great skill and responsibility on the teacher.[4]

CONCLUSION.

Non-traditional methods of developing oral speech of students by teaching poetic works make the educational process more interesting and effective. By using these methods, teachers can improve students' speech culture and encourage them to express themselves artistically. Poetry, in turn, serves as an important tool in expanding students' minds and encouraging them to think creatively.

REFERENCES.

1. Oripov B. T. Ways to increase the effectiveness of lessons. Tashkent: 2013 [1]
2. Rahmonova Ye.R., Razzokov D.N. Instruction manual on "Pedagogical technologies".-T.:2017[2]
3. Rozikov O., Ogayev S., Mahmudov M., B. Adizov. Educational technology.- T.: Teacher, 2012[3]
4. Dehkonova M.U., Djanaliyeva G.A. Criteria and problems of choosing educational methods. Educational technologies, No. 2, 2016.[4]
5. www.ziyonet.uz[5]

BUG'DOYNING ZANG KASALLIKLARIGA QARSHI ZAMONAVIY FUNGITSIDLARDAN FOYDALANISH

Jo'rayeva Yulduz Rustam qizi

Annotatsiya: Aholining un va un maxsulotlariga bo'lgan talabini qondirishda bug'doy o'simligidan yuqori va sifatli hosil olish bugungi kunning dolzarb muammolaridan biri hisoblanadi. Bug'doy o'simligini yetishtirishda duch kelinadigan bug'doy kasalliklari va ularni yetishtirish agotexnologiyalari haqida ma'lumotlar berilgan. Hamda, bug'doyning zang kasalliklariga qarshi zamonaviy fungitsidlardan foydalanish o'rganilgan.

Kalit so'zlar: Bug'doy, yumshoq bug'doy, qattiq bug'doy, qishki va bahorgi bug'doy, davolash, epidermis, urocytis tritici, o'g'itlar, puccinia striformis kasalliklari.

Bug'doy (lotincha: *Triticum*) — g'alladoshlar oilasiga mansub o'tsimon o'simliklar turkumi; eng qad. va hozirgi dunyoning ko'pgina mamlakatlarda ekiladigan asosiy don ekini. Somatik hujayralarida xromosomalarning soniga ko'ra farq qiladigan 3 (diploid, tetraploid, geksaploid) qatorga kiradigan 30 ga yaqin yovvoyi va madaniy turlari bor. Jahon dehqonchiligida asosan yumshoq bug'doy yoki oddiy bug'doy (*T. aestivum*, *T. vulgare*) va qattiq bug'doy (*T. durum*) ekiladi. Qolgan turlari kam ekiladi yoki butunlay ekilmaydi. Ko'pgina bug'doy turlari (ararat, maxa, Timofeev bug'doyi, urartu, fors bug'doyi va boshqalar)ning vatani Zakavkazyedir.

Bug'doy Old va O'rta Osiyo mamlakatlarida miloddan avvalgi 7—6 ming yilliklarda ma'lum bo'lgan. 17-asrdan boshlab Shim. Amerikada ekila boshladi. Bug'doy Yer sharida shim.da 66° shahri k.da (Shvesiya), Rossiyada esa tajriba maydonlarida 76*44' shahri k.da (Murmansk viloyati); jan.da Avstraliya, Janubiy Amerika, Afrikaning jan. chegaralarigacha ekiladi. Jahonda bug'doy ekiladigan maydonlar 250 mln. gektarga yaqin bo'lib, yetishtiriladigan donning qariyb 30% bug'doyga to'g'ri keladi (o'rtacha 360 mln. t dan ortiq). Asosiy g'allakor mamlakatlar — Rossiya, Qozog'iston, Xitoy, AQSH, Hindiston, Kanada. O'zbekistonda 90-yillarning boshidan respublikaning g'alla mustaqilligini ta'minlash uchun bug'doy ekiladigan maydonlar kengaytirildi (1,2 mln. ga; 1999).

Botanik tavsifi bug'doyning ildiz sistemasi popuk ildiz bo'lib, asosiy qismi yerning haydalma qatlamida rivojlanadi, ayrim ildizlar esa 180 sm gacha chuqurga kirib boradi. Poyasi — sidirg'a bo'g'imlarga bo'lingan somonpoya, bo'yi 40—130 sm. bug'doyning yotib qolishga chidami va hosildorligi poyaning balandligiga bog'liq. Bargi poyani nayga o'xshab o'rab turadigan barg qini va lenta shaklidagi barg plastinkasidan iborat. To'pguli ko'pgulli boshqochalardan iborat boshqoch. Bug'doyda chetdan changlanish kam uchraydi, ko'proq o'zidan changlanadi. Mevasi — don. Doni yalang'och (polba bug'doylarda pardali), ovalsimon, tuxumsimon, cho'ziq yoki

sharsimon shaklda, qorin tomonida uzunasiga ketgan egatchali, oq yoki qizg'ishqo'ng'ir rangli bo'ladi. Bo'liqligi jihatidan yumshoq (urvoqdi) yoki qattiq (yaltiroq, qayroqi) bug'doyga bo'linadi. 1000 ta doni vazni 20—70 g. Yumshok bug'doy boshog'i qiltiqli va qiltiqsiz, qiltig'i boshog'idan kaltaroq; doni oq yoki qizg'ish, ko'ndalang kesimi dumaloq, ichi asosan unsimon. Qattiq bug'doy boshog'i zich, asosan qiltiqli, qiltiqlari boshog'idan uzun va tik o'sadi.

Zang kasalligi, o'simliklar zang kasalligi — o'simliklarda zamburug'lar keltirib chiqaradigan kasallik. 3. Kasallik bilan g'alla ekinlari, beda, Zang kasalligi: 1 — bug'doy zang kasali; 2—malina zang kasali; 3—nok zang kasali lavlagi, zig'ir, no'xat, kungaboqar, bodom, olma, nok kasallanadi. Kasallangan o'simlik bargi, poyasi va qisman mevasida zarg'aldoq, keyinchalik jigarrang spora do'mboqchalari paydo bo'ladi, o'simlik yaxshi rivojlanmaydi, ba'zan barglari quriydi, g'alla ekinlari boshoklamaydi. Zang zamburug'larining bahor, yoz va qishki sporalari rivojlanish siklini ikki xil o'simlikda o'tkazadi. Masalan, bug'doy, sulii, javdarda uchraydigan chiziqsimon zang (qo'zg'atuvchisi *Puccinia graminis*) zamburug'lari don ekinlari poxolida qishlab, bahorda zirkka o'tadi, so'ng yana don ekinlarini zararlaydi. Olma va nokdagi zang zamburug'lari archada qishlab bahorda uning sporalari yana mevali daraxtlarga o'tadi. Kurash choralari: almashlab ekish joriy qilinadi, kasallikka chidamli navlar ekiladi, dala atrofida zirk, archa o'stirilmaydi, kasallikning boshlanish davrida ekinlar oltinguturt bilan changlanadi (yana q. Zamburug'li kasalliklar).¹

Bug'doy kasalliklari va zararkunandalari. Bug'doy ekinini bir qator zamburug'li kasalliklari hamda bug'doy zararkunandalari zararlab turadi. Bug'doyda uchraydigan kasallik va zararkunandalar ta'sirida hosilning bir qismi nobud bo'ladi. Hozirgi vaqtda bug'doy kasallik va zararkunandalariga qarshi kurashning agrotexnik, biologik, kimyoviy tashkiliy xo'jalik va karantin usullaridan foydalaniladi. Kasallik va zararkunandalarga qarshi kurashning samarali usullaridan biri agrotexnik usul bo'lib, bunda almashlab ekishni to'g'ri yo'lga qo'yish, tuproqqa ishlov berishni yuqori talablar asosida o'tkazish, zararkunandalarga va kasalliklarga chidamli navlarni tanlash, urug'likni ekish oldidan dorilash, ekishni maqbul muddatlarda o'tkazish hamda ekinni o'suv davrida to'g'ri parvarish qilishdan iboratdir. Bundan tashqari kimyoviy usulni extiyotlik bilan qo'llash ham kasallik va zararkunandalarning oldini olishdagi muhim tadbir bo'lib hisoblanadi. Bug'doy ekinida ildiz chirish, un shudring, zang, qora kuya kasalliklari, boshqoq fuzariozi, septarioz va boshqa kasalliklar uchraydi.

Sariq zang - iqlim sharoiti nam bo'lgan mamlakatlar hududida tarqalgan. O'rta Osiyo davlatlarining cho'l mintaqalarida qurg'oqchilik muhitida kamroq uchraydi. Sariq zang kasalligi chaqiruvchi ba'zi deyarli zamburug'lardan *Puccinia striiformis* West hisoblanadi. Bu zamburug'ni 60 dan ortiq rashasi (irqi) bo'lib, turli xil bug'doy

¹ Oripov R., Halilov N. O'simlikshunoslik. T., 2007-yil.

va arpa navlariga moslashgan. Sariq zang barg qini, barg, poya, boshqoqcha qipiqdari va boshqoq qiltig'ini zararlaydi. O'simlikni zararlangan qismlarida limon rangiga o'xshash sariq mayda yo'l- yo'l bo'lib joylashgan po'stulalar hosil qiladi. Ular esa zamburug'ni uredosporalari bilan to'lgan bo'ladi. Zamburug' po'stulari o'simlik bargini ustki va pastki tomonida barg nervatsiyasi orasida 9-10 sm. uzunlikda sariq chiziq shaklida joylashadi.

Zang zamburug' uredosporalari bir hujayrali, och sariq rangda, sharsimon yoki biroz uzunroq shaklda bo'lib tashqi tomonidan rangsiz tishchasimon qobiq bilan o'rab olingan. Uredosporalar holda o'simlik qoldiqlarida qishlaydi va uredosporalar orqali o'simliklarni zararlaydi. Boshqa tur zamburug'larga nisbatan sariq zang zamburug'i past temperaturaga chidamli bo'lib, uning uredosporalari 0°C da o'sa boshlaydi. Uredosporalarni o'sishi va o'simliklarni zararlantirishi uchun maqbul havo harorati 8-15°C. Kuzgi bug'doy erta muddatlarda qalin ekilgan bo'lsa, kuzdan boshlab sariq zang bilan kasallanishi mumkin.

Xulosa qilib aytganda, kurash choralari - agrotexnika tadbirlarini to'g'ri qo'llash, tuproqqa yaxshi ishlov berish, maqbul muddat va me'yorlarda va maqbul chuqurlikda ekish, tuproq analizi asosida bug'doyni organik mineral moddalar bilan oziqlantirish qattiq qorakuya bilan bug'doy o'simligini zararlantirish darajasini pasaytiradi. Urug'likni ekish oldidan chang qorakuyaga qarshi tavsiya etilgan kimyoviy vositalar bilan ishlash.

Foydalanilgan adabiyotlar:

1. Oripov R., Halilov N. O'simlikshunoslik. T., 2007-yil.
2. Ostonaqulov T.E. va boshqalar Sabzavotchilik T., 2009-yil.
3. П о с ы п а н о в Г.С. Растениеводство. М., 2006 год.
4. П о с ы п а н о в Г.С. Практикум по растениеводству. М., 2004 год.
5. Yaqubjonov O T ursunov S. O'simlikshunoslik . T., 2007-yil.
6. Tursunov.S., M uqim ov Z. Donchilik. T., 2009-yil.
7. Tursunov.C Dala ekinlari mahsulotlarini yetishtirish texnologiyasi T., 2013-yil.

JAMIYATDAGI IJTIMOYIY ZIDDIYAT, NIZO VA MOJAROLARNI HAL QILISHGA OID XORIJIY TAJRIBALAR

Yesenkulova Nafisa

Renessans ta'lim universiteti

“Ijtimoiy-siyosiy fanlar” kafedrası

tadqiqotchisi

Annotatsiya: Mazkur maqolada Jamiyatdagi ijtimoiy ziddiyat, nizo va mojarolarni hal qilishga oid xorijiy tajribalar haqida fikr yuritilgan. Shuningdek, unda ijtimoiy ziddiyat jamiyatdagi turli guruhlar yoki shaxslar o'rtasidagi raqobatdosh manfaatlar yoki bir-biriga mos kelmaydigan maqsadlar natijasi ekanligi, resurslar, hokimiyat yoki ijtimoiy me'yorlarni taqsimlashdagi adolatsizliklar natijasi ekanligi haqida fikr yuritiladi.

Kalit so'zlar: *inson, ziddiyat, ijtimoiy ziddiyat, nizo, mojaro, resurs, siyosat, iqtisod, falsafa, manfaat, konsensus.*

ЗАРУБЕЖНЫЙ ОПЫТ, СВЯЗАННЫЙ С РАЗРЕШЕНИЕМ СОЦИАЛЬНЫХ КОНФЛИКТОВ, СПОРОВ И КОНФЛИКТОВ В ОБЩЕСТВЕ

Аннотация: В данной статье размышляется зарубежный опыт решения социальных конфликтов, споров и конфликтов в обществе. Это также предполагает, что социальный конфликт является результатом конкурирующих интересов или несовместимых целей между различными группами или отдельными людьми в обществе, а также результатом неравенства в распределении ресурсов, власти или социальных норм.

Ключевые слова: *человек, конфликт, социальный конфликт, спор, конфликт, ресурс, политика, экономика, философия, интерес, консенсус.*

FOREIGN EXPERIENCE RELATED TO THE RESOLUTION OF SOCIAL CONFLICTS, DISPUTES AND CONFLICTS IN SOCIETY

Annotation: This article reflects on foreign experience in resolving social conflicts, disputes and conflicts in society. It also suggests that social conflict is the result of competing interests or incompatible goals between different groups or individuals in society, as well as the result of inequality in the distribution of resources, power or social norms.

Key words: *person, conflict, social conflict, dispute, conflict, resource, politics, economics, philosophy, interest, consensus.*

Jamiyatdagi ijtimoiy nizolarni hal qilish mavzusiga kirish turli darajadagi va turli madaniy kontekstlarda qo'llaniladigan yondashuvlar, strategiyalar va usullarning

xilma-xilligini tushunish uchun kalit hisoblanadi. Ijtimoiy ziddiyat insoniyat tarixi va zamonaviy jamiyatning ajralmas qismi bo'lib, irqiy, etnik, diniy, siyosiy va iqtisodiy farqlarni o'z ichiga olgan ko'plab omillarni aks ettiradi.

Ijtimoiy mojarolarni hal etish bo'yicha xorijiy tajribani o'rganish jamiyatlararo o'zaro hamkorlikni yaxshilash va tinch-totuv yashashga ko'maklashish uchun qo'llanilishi mumkin bo'lgan samarali amaliyot va saboqlarni aniqlash imkonini beradi. Har bir mintaqa va mamlakatning o'ziga xos muammolari va xususiyatlari mavjud bo'lib, ular nizolarni hal qilish usullarini, jumladan, siyosiy kelishuvlar, vositachilik, sud jarayoni, iqtisodiy va ijtimoiy islohotlar, tinchlik va inson huquqlari bo'yicha ta'lim dasturlarini tanlashni belgilaydi.

Ijtimoiy nizolarni hal etish bo'yicha xorijiy tajribani o'rganishga e'tibor qaratamiz, tarang vaziyatlarni bartaraf etish, tinch-totuv yashash uchun sharoit yaratish bo'yicha turli mamlakatlarda qo'llanilgan turli strategiya, usul va yondashuvlarni ko'rib chiqamiz. Ushbu tajribalarni ko'rib chiqish bizga ijtimoiy ziddiyatlarni hal qilish va yanada uyg'un jamiyat qurish uchun boshqa kontekstlarda moslashtirilishi va qo'llanilishi mumkin bo'lgan muvaffaqiyatli amaliyotlarni aniqlash imkonini beradi.

Ijtimoiy mojarolar har qanday jamiyat hayotining ajralmas qismi bo'lib, irqiy, etnik, diniy, iqtisodiy yoki siyosiy tafovutlar kabi turli sabablarga ko'ra yuzaga kelishi mumkin. Bunday ziddiyatlarni bartaraf etish barqarorlikni saqlash va ijtimoiy tartibni mustahkamlashda muhim ahamiyat kasb etadi. Ijtimoiy nizolarni hal qilish bo'yicha xorijiy tajriba nizolarni hal qilish va ijtimoiy totuvlikni saqlashning samarali usullarini topishga intilayotgan mamlakatlar uchun qimmatli saboq va amaliyot manbasini beradi.

Ijtimoiy mojarolarni hal qilish bo'yicha xorijiy tajriba shunga o'xshash muammolarga duch kelayotgan turli mamlakatlar va jamiyatlar uchun qimmatli saboq va misollar manbai bo'lib xizmat qiladi. Ushbu nizolar ijtimoiy hayotning turli darajalarida paydo bo'lishi mumkin: oilaviy va mahalliy ziddiyatlardan tortib keng ko'lamli xalqaro qarama-qarshiliklargacha. Jamiyat barqarorligi va taraqqiyotini ta'minlashda ijtimoiy ziddiyatlarni hal etish asosiy o'rin tutadi. Dunyoning turli mamlakatlari va mintaqalari ijtimoiy ziddiyatlarni hal qilish uchun turli yondashuv va vositalardan foydalanadi va bu tajribalarni o'rganish eng samarali usul va strategiyalarni aniqlashga yordam beradi.

Ijtimoiy ziddiyatlarni hal qilish o'ziga xos vaziyat va ziddiyat xarakteriga qarab qo'llanilishi mumkin bo'lgan bir qancha usul va yondashuvlarni o'z ichiga oladi.

Ijtimoiy nizolarni hal qilish usullari

Mutaxassislar ijtimoiy nizolarni hal qilishning quyidagi usullarini aniqlaydilar:

- murosa (lot. *compromissum*) — tomonlarning o'zaro yon berishlari orqali muammoni hal qilish;
- muzokaralar — muammoni hal qilish uchun har ikki tomon o'rtasida tinch suhbat;

- vositachilik — muammoni sirdan hal qilishda uchinchi shaxsdan foydalanish;
- arbitraj (fransuzcha arbitraj — hakamlik sudi) — muammoni hal qilishda yordam so‘rab maxsus vakolatlarga ega bo‘lgan davlat organiga murojaat qilish;
- kuch ishlatish, hokimiyat, qonun — o‘zini kuchliroq deb hisoblagan tomonning kuch yoki kuchdan bir tomonlama foydalanishi.

Mojarolardan chiqishning mumkin bo‘lgan usullari quyidagilardan iborat:

- Qayta tiklash — bu jamiyatning to‘qnashuvdan oldingi holatga qaytishi: ijtimoiy hayotning oldingi shakllariga, yangi vaziyatni hisobga olgan holda mavjud bo‘lgan ijtimoiy institutlarga.

- aralashmaslik (kutish) — "hamma narsa o‘z-o‘zidan hal bo‘ladi" degan umid. Bu islohotlarni kechiktirish va kechiktirish, vaqtni belgilash yo‘lidir. Ochiq jamiyatda qarama-qarshilik umumiy tanazzulga tahdid solmasa, bu yo‘l ma’lum sharoitlarda samarali bo‘lishi mumkin.

- Yangilanish — eskisidan voz kechish, undan voz kechish va yangini rivojlantirish orqali ziddiyatdan faol chiqishdir[1].

Har qanday ijtimoiy ziddiyat o‘ziga xosdir, u muayyan ijtimoiy sharoitlarda yuzaga keladi. Binobarin, undan chiqish yo‘llari hozirgi o‘ziga xos vaziyatga mos kelishi kerak. Ijtimoiy ziddiyatdan chiqishning umumiy strategiyasi ushbu uch yo‘lni birlashtirish bo‘lishi kerak. Yangilanish kerak, bu har qanday mojaroni hal qilishning kalitidir, lekin inson ongining inersiyasi tufayli hamma narsani yangilash mumkin emas. Ba’zi eski qiymatlar va shakllarga qaytishning tabiiy jarayoni (reaksiya) ta’minlanishi kerak.

Zamonaviy ziddiyatologiya ijtimoiy nizolarni muvaffaqiyatli hal qilish mumkin bo‘lgan shartlarni shakllantirdi[2]:

- nizo sabablarini o‘z vaqtida va to‘g‘ri tashxislash, ya’ni. mavjud qarama-qarshiliklarni, manfaatlarni, maqsadlarni aniqlash.

- qarama-qarshi tomonning manfaatlarini tan olish asosida qarama-qarshiliklarni bartaraf etishdan o‘zaro manfaatdorlik. Bunga ikkala tomon uchun ham mazmunli bo‘lgan maqsad asosida erishish mumkin.

- ziddiyatni bartaraf etish yo‘llarini birgalikda izlash. Bu erda vositalar va usullarning butun arsenalidan foydalanish mumkin: tomonlar o‘rtasidagi to‘g‘ridan-to‘g‘ri muloqot, vositachi orqali muzokaralar, uchinchi tomon ishtirokidagi muzokaralar va boshqalar.

Bizning tadqiqotimiz nizolarni hal qilish mavzusini hal qilinmagan mojarolar og‘rig‘i bilan bog‘laydi va biz tabiiy ravishda bundan qochishni xohlaymiz. Buning uchun biz ziddiyat nima ekanligini, ziddiyatning manbalari, ziddiyat oqibatlari, ziddiyat natijalari va ziddiyatdagi hissiyotlarni bilishimiz kerak.

Shunga qaramay, mojarolar nafaqat demokratik institutlarning shakllanishi va rivojlanishi bosqichidagi mamlakatlarda, balki uzoq vaqtdan beri demokratik deb tan olingan davlatlarda, jumladan, “jahon demokratiyasining ustunlari” bo‘lgan

davlatlarda ham yuzaga keladi, masalan. Amerika Qo‘shma Shtatlari, Buyuk Britaniya, Fransiya, Germaniya va boshqalar. Ammo baribir, bizning fikrimizcha, hozirgi davrda jamiyatni demokratlashtirish jarayonida ziddiyatlarning paydo bo‘lishi va borishi muammosi eng muhim va dolzarbdir, chunki bu mamlakatlarda paydo bo‘lgan nizolar jamiyatni demokratlashtirish yo‘liga o‘tgan. nafaqat siyosiy tizimdagi o‘zgarishlar, balki iqtisodiy o‘zgarishlar ham ularda sodir bo‘layotgan demokratik o‘zgarishlarning zaruriy atributi va eng muhim mexanizmi hisoblanadi. Nemis sotsiologi R.Dahrendorf: “Totalitar jamiyatda ziddiyat ijtimoiy munosabatlarni tartibga solish doirasidan chiqarib yuboriladi va uning o‘rniga bir xillik va mavjud hokimiyat tizimi bilan to‘liq kelishish keladi”, bu esa demokratik jamiyatdan farqli o‘laroq, qarama-qarshilikka yo‘l qo‘yilishi va turli manfaatlarning xilma-xilligini tan olish va bunda "kuch tuzilmalari tegishli nizolarni tartibga solishga, ularning zo‘ravonlik shakllariga o‘tishiga yo‘l qo‘ymaslikka chaqiriladi”[3].

Fransuz ma‘rifatparvari faylasuflari B.Paskal, F.M.Volter, K.Monteskyu, J.J.Russo, J.La Mettri, P.Xolbax, D.Didro, C.Gelvetsiy jamiyatdagi barcha salbiy tomonlarni ma‘rifatsiz ongning xatosi sifatida ifodalaydi, Bu mavjud bo‘lmagan bo‘lishi mumkin, ammo aqlning xatolari yo ma‘rifat yo‘li bilan, yoki fazilatlarni tarbiyalash yoki ijtimoiy tizimni o‘zgartirish orqali tuzatilishi kerak.

Kant nazariyasiga ko‘ra, har bir inson, jamiyatdagi mavqeidan qat’i nazar, shunday harakat qilishi kerakki, bu harakat — umumiy manfaat uchun — hamma boshqalar tomonidan amalga oshirilishi mumkin yoki boshqacha qilib aytganda — shaxsning irodasiga aylanadi. universal qonunchilik, ya’ni. aql tamoyillari eng yuqori tartibga soluvchi rol o‘ynaydi, axloqiy jamiyatda tinchlik va totuvlik holati o‘z-o‘zidan paydo bo‘lmaydigan odamlar munosabatlarini tartibga soluvchi rol o‘ynaydi, u o‘rnatilishi kerak[4]. Gegelning fikricha, rivojlanish manbai dunyoni harakatga keltiruvchi qarama-qarshilikdir, u barcha harakat va hayotiylikning ildizi, barcha o‘z-o‘zini harakat va bilish tamoyilidir. Qarama-qarshilikni ana shunday tushunishga asoslanib, Gegel tarixning yaxlit, dialektik, progressivligi, tarixiy jarayonning birligi va xilma-xilligi, uning tarixning tabiiy xarakteri, erkinlik va zaruriyat dialektikasi haqida gapiradi. Ushbu mulohazalar ko‘lami qarama-qarshiliklarni yengib o‘tishni jamiyat taraqqiyotiga qanday ta’sir ko‘rsatadigan butunlik bilan bog‘liq holda ko‘rish imkonini beradi. Jamiyatdagi nizolar muammosini ilmiy tadqiq etishning boshlanishi bilan ziddiyatni tushunish va uni bartaraf etishga yondashuvlar o‘zgarmoqda. Sotsial-darvinistlar ziddiyatni jamiyat uchun zaruriy element deb bilishgan va nizolarni hal qilish yo‘li sinflar va jamiyatlar odamlari kurashida ko‘rilgan, chunki eng kuchlisi omon qolishi kerak edi. K.Marks jamiyat taraqqiyotini ijtimoiy-iqtisodiy formatsiyadagi o‘zgarishlarda ko‘radi. Jamiyatning ishlab chiqaruvchi kuchlari, poydevori va ustki tuzilishi, madaniyati, millati, oilasi va boshqa tarkibiy tuzilmalarining o‘zgarishi. Bu yerda ham ijtimoiy qarama-qarshiliklarni hal qilish yo‘li kurashdir. Hayot falsafasi ziddiyatli munosabatlarni boshqarish va boshqarishning har

qanday imkoniyatlarini rad etadi, chunki ular yangi shakllarni yaratadigan hayotning mantiqsiz impulslaridir.

ADABIYOTLAR

1. Andreev V.K. Konfliktologiya: iskusstvo spora, vedeniya peregovorov, razresheniya konfliktov. Kazan. 1992. –S.47-52.
2. Сыбулская М.В., Яхонтова Ye.S. Konfliktologiya. M.: Akademiya, 2004. s. 56-57.
3. Darendorf R. Sovremennyy sotsialnyy konflikt // Inostrannaya literatura. 1993. № 4. S. 237.
4. Kant, I. (1785). "Kritika dialekticheskogo razuma". Kenigsberg: Lebkuxner. s. 63-64

МОЖАРИТАР САЙЛОВ ТИЗИМИ ВА УНИНГ ДЕМОКРАТИК ЖАМИЯТ ҚУРИШДАГИ АҲАМИЯТИ

Джамиев Бекзод Акрамович

*Ислом Каримов номидаги Тошкент давлат
техника университети Олмалик филиали
доценти, сиёсий фанлар бўйича
фалсафа доктори (ПхД)*

Аннотация: Мазкур мақолада можаритар сайлов тизимининг сиёсий институтларни модернизация қилиш ва демократик жараёнларни мустаҳкамлашга таъсири нуқтаи назаридан роли ва аҳамиятини ўрганилган. Мақолада можаритар сайлов тизими сиёсий маданиятни ривожлантиришга, фуқароларнинг сиёсий ҳаётдаги иштирокига ва ҳукуматнинг вакиллигини таъминлашга қандай ҳисса қўшишига алоҳида эътибор берилган.

Калит сўзлар: *можаритар сайлов тизими, модернизация, демократия, демократик сайловлар, сиёсий партия, кўппартиявийлик.*

РОЛЬ И ЗНАЧЕНИЕ ПРОПОРЦИОНАЛЬНОЙ ИЗБИРАТЕЛЬНОЙ СИСТЕМЫ В МОДЕРНИЗАЦИИ И ДЕМОКРАТИЗАЦИИ ОБЩЕСТВА

Аннотация: В данной статье рассматривается роль и значение можаритарной избирательной системы с точки зрения ее влияния на модернизацию политических институтов и укрепление демократических процессов. В статье уделено особое внимание тому, как можаритарная избирательная система способствует развитию политической культуры, участию граждан в политической жизни и представительству власти.

Ключевые слова: *можаритарная избирательная система, модернизация, демократия, демократические выборы, политическая партия, многопартийность.*

THE ROLE AND IMPORTANCE OF THE PROPORTIONAL ELECTORAL SYSTEM IN THE MODERNIZATION AND DEMOCRATIZATION OF SOCIETY

Annotation: This article examines the role and importance of the mojaritorial electoral system in terms of its impact on the modernization of political institutions and the strengthening of democratic processes. The article pays special attention to how the mojaritorial electoral system contributes to the development of political culture, citizen participation in political life and representation of power.

Key words: *mojaritorial electoral system, modernization, democracy, democratic elections, political party, multi-party system.*

Можаритар сайлов тизимининг жорий этилиши сайловларни ташкил этишда ва ғолиб маълум бир сайлов округида кўпчилик овозни оладиган сиёсий тизимни шакллантиришда муҳим рол ўйнайди. Сайловнинг ушбу усули демократик жамиятни ривожлантириш ва мустақамлаш учун муҳим аҳамиятга эга. Бу сайловчиларнинг тўғридан-тўғри вакиллигини, ҳукуматнинг барқарорлигини ва самарали парламент тузилмаларини шакллантиришга ёрдам беради.

Можаритар сайлов тизими (французча “majorite” сўздан олинган бўлиб, кўпчилик деган маънони англатади) — тарихан биринчи сайлов тизими ҳисобланади. Унда кўра, тегишли сайлов округи бўйича сайловчиларнинг энг кўп овозини тўплаган номзод сайланган ҳисобланади. Даражасига қараб нисбий, мутлоқ ва белгилаб қўйилган кўпчилик (малакали кўпчилик) овозига асосланувчи можаритар тизимлар фарқланади.

Нисбий кўпчилик овозга асосланадиган можаритар сайлов тизимида тегишли сайлов округида бошқа номзодларга нисбатан сайловда иштирок этган сайловларнинг энг кўп овозини олган номзод сайланган деб ҳисобланади (масалан, АҚШ, Буюк Британия). Сайловчилар мутлоқ кўпчилигининг овозига асосланадиган можаритар тизимда берилган овозлар умумий сонининг 50 фоизидан битта ортиқ (50% + 1) овоз олган номзод сайланган деб эътироф этилади (масалан, Франция, Россия, Қозоғистон). Баъзи ҳолларда белгиланган катта кўпчилик (малакали кўпчилик) овозига асосланадиган можаритар тизим амал қилади. Бунда умумий овозларнинг учдан икки ёки тўртдан уч қисмини олган номзодлар сайловда ғолиб чиққан деб ҳисобланади (Масалан, Чили, Озарбайжонда).

Можаритар тизимда сайловлар ўтган деб ҳисоблаш учун сайловчиларнинг мазкур жараёнда иштирок этишининг энг кам миқдори белгиланиши мумкин. 2024 йилга қадар Ўзбекистонда Олий Мажлисга сайловлар можаритар сайлов тизимига асосланиб шакллантирилиб келинган. «Ўзбекистон Республикасининг Олий Мажлисига сайловлар тўғрисида» ги қонуннинг 44-моддасига кўра, сайловлар ҳаққоний бўлиши учун сайловчиларнинг 33 фоизи иштирок этиши талаб этилади.

Ўзбекистонда сайловларнинг можаритар мутлоқ кўпчилик тизими 2024 йилгача амал қилиб келди, яъни сайловда иштирок этаётган сайловчиларнинг ярмидан кўпроғининг овозини олган номзод сайланган деб ҳисобланади. Агар ҳеч бир номзод мутлоқ кўпчилик овозини олмаса, унда энг кўп овоз олган икки номзод ўртасида такрорий сайловлар ўтказилади[1].

Жаҳон тажрибасидан маълумки, сиёсий партияларнинг ролини кучайтириш, фуқароларнинг сиёсий фаоллигини ошириш ҳамда давлат ва жамият ўртасида ўзаро узвийликни таъминлашда очиқ ва шаффоф кўринишдаги сайлов тизими муҳим аҳамиятга эга.

Зеро, сайлов – демократик давлатнинг муҳим белгисидир. Дунёнинг ривожланган мамлакатларида синовдан муваффақиятли ўтган сайлов тартиблари мавжуд бўлиб, буларнинг ичида, айниқса, давлат қурилиши тажрибасида сайлов тизимининг можаритар, пропорционал ва аралаш турларидан унумли фойдаланиб келинмоқда.

Ҳозирги кунда юртимизда сайлов жараёнлари можаритар тартибда ўтказилиб, Қонунчилик палатаси депутатлари ушбу сайлов тизими асосида, яъни ҳудудий бир мандатли округ бўйича сайланади.

Ўзбекистонда амалда бўлган даврдаги амалиёт ва умуман хорижий давлатлар тажрибаси можаритар сайлов тизимининг ижобий жиҳатлари билан бирга, бир қатор ўзига ҳос камчиликларини намоён этмоқда.

Хусусан, парламентни шакллантиришда сайловчиларнинг ҳар бир берилган овози эмас, балки ғолиб бўлган номзодга берилган овозлари инобатга олинади. Яъни, ғолиб бўлган номзодни сайлаган фуқароларнинг хоҳиш-иродаси асосида вакиллик органлари шакллантирилиб, қолган сайловчиларнинг овозлари аҳамиятга эга бўлмайди[2].

Можаритар сайлов тизими пропорционал сайлов тизимдан фарқ қилади, чунки ғолиб алоҳида сайлов округи мандатини олади, одатда энг кўп овоз олган номзод. Ушбу тизим жамиятнинг демократик тузилиши учун ўзига ҳос хусусиятларга ва аҳамиятга эга:

Тўғридан-тўғри вакиллик: можаритар сайлов тизимида сайловчилар ўз ҳудудлари учун маълум бир вакилни танлайдилар. Бу сайловчилар ва сайланган депутат ўртасида тўғридан-тўғри алоқани осонлаштиради, бу эса аҳоли ва унинг вакиллари ўртасидаги алоқани мустаҳкамлайди.

Сиёсий барқарорлик: аксарият тизимлар кўпинча икки партияли ёки икки блокли тизимларнинг шаклланишига ҳисса қўшиши сабабли, улар янада барқарор ҳукуматни таъминлай оладилар. Партиялар парламентда аниқ кўпчиликни ташкил қилиши мумкин, бу эса қарорларни қабул қилиш ва сиёсий дастурларни амалга оширишни соддалаштиради.

Ҳисобдорлик тизими: аксарият тизимларда самарасиз ёки бузилган сиёсий раҳбарларни аниқлаш ва жазолаш кўпинча осонроқ. Сайловчилар ўз вакилининг ишини осонроқ баҳолашлари ва кейинги сайловларда унинг қайта сайланиши тўғрисида қарор қабул қилишлари мумкин.

Сайловчилар иштирокининг кўпайиши: можаритар тизимларида ҳар бир овоз алоҳида округлардаги сайлов натижаларини аниқлашда кўпроқ аҳамиятга эга. Бу сайловчиларни сайловларда фаолроқ иштирок этишга ундаши мумкин, чунки уларнинг овози ўз округидаги натижага бевосита таъсир қилади.

Можаритар сайлов тизимлари минтақавий жамоалар манфаатларини яхшироқ ифодалашга ёрдам беради, чунки сайлов округлари географик ва маданий хусусиятларни ҳисобга олган ҳолда тузилиши мумкин. Бироқ, аксарият

тизимларнинг камчиликлари ҳам бўлиши мумкин, масалан, пропорционал вакилликнинг йўқлиги ва парламентдаги сиёсий қарашларнинг хилма-хиллигига чекловлар туфайли сайловчиларнинг ҳақиқий имтиёзларини бузиш имконияти. Шунингдек, озчиликларни манфаатларини эътиборсиз қолдириш ва муайян шароитларда сиёсий парчаланишнинг кучайишига олиб келиши ҳам мумкин.

Бизга маълумки, аксарият сайлов тизимларда сиёсий партиялар тез-тез қарор қабул қилишни осонлаштирадиган аниқ кўпчилик қарашларини шакллантиришга интилишади. Бу, айниқса, инқироз даврида ёки ўзгарувчан шароитларга тезда жавоб бериш зарурлигида жуда муҳимдир. Кўпгина сайлов тизимлари маҳаллий ўзини ўзи бошқаришни кучайтиришга ва минтақавий ташаббусларни ривожлантиришга ёрдам беради. Айрим сайлов округларидаги сайловлар сайловчиларга маҳаллий вакиллар таркибига ва турли маҳаллий ташаббусларни қўллаб-қувватлаш даражасига бевосита таъсир кўрсатишга имкон беради.

Баъзи ҳолларда можаритар тизимлар сиёсий фракцияни чеклашга ва бошқарувга марказчи ёки консенсусга асосланган ёндашувларни кучайтиришга ёрдам беради. Бу сиёсий қутбланишни камайтириши ва муросаларни излашни осонлаштириши мумкин. Шунингдек, можаритар сайлов тизимида сайлов натижалари кўпинча аниқроқ бўлади, бу еса сиёсий тўсиқлар ёки ҳукумат самарали ишлай олмайдиган узок даврлар еҳтимолини камайтиради. Турли мамлакатларда маҳаллий шароит ва анъаналарга мослаштирилган можаритар тизимларининг турли моделларидан фойдаланиш мумкин. Бу ҳар бир жамиятнинг ўзига хос хусусиятларини ҳисобга олган ҳолда демократик институтларни мустаҳкамлашга ёрдам беради[3].

Бироқ, можаритар тизимларини жорий қилишда озчиликларнинг вакилликни чеклаш имконияти ва сиёсий қарашларнинг хилма-хиллигини акс эттиришда камроқ мослашувчанлик каби уларнинг потенциал камчиликларини ҳисобга олиш муҳимдир. Можаритар сайлов тизимини тўғри мослаштириш ва демократик институтларни мустаҳкамлаш ушбу хавфларни камайтириши ва демократиянинг самарали ишлашига ҳисса қўшиши мумкин. Можаритар сайлов тизимлари демократик жамиятларни қуриш ва мустаҳкамлашда, ошкоралик, масъулият ва фуқароларнинг мамлакат сиёсий ҳаётидаги иштирокини таъминлашда муҳим восита ҳисобланади. Можаритар сайлов тизимлари демократик жараёнларни мустаҳкамлаш, тўғридан-тўғри вакиллик, ҳукумат барқарорлиги ва сайловчиларнинг мамлакат сиёсий ҳаётида иштирокини таъминлашда муҳим рол ўйнайди.

Можаритар сайлов тизимларининг тарихи мамлакат ва унинг сиёсий тизимига қараб жуда кўп модернизацион жараёнларга дуч келган. Можаритар сайлов тизимлари билан боғлиқ баъзи муҳим фикрлар ва тарихий контекстлар:

Можаритар сайлов тизимини жорий қилган биринчи мамлакатлардан бири бу Буюк Британия. Бир кишилик сайлов округлари учун можаритар тизими 19-асрда жорий қилинган ва Британия сиёсий тизимининг асосий хусусиятларидан бирига айланган.

Америка Қўшма Штатлари сайлов тизимида можаритар элементлар ҳам узоқ тарихга ега. Коллегиал сайловларда овоз бериш орқали президент сайловлари тизими, шунингдек, битта аъзоли округларда можаритар тизимларидан фойдаланган ҳолда Конгресс сайловлари можаритар тизимининг Америка версиясини намоёништирилади. 20-асрда мустақил бўлган кўплаб мамлакатлар можаритар сайлов тизимларини мустамлака ҳокимиятидан мерос қилиб олганлар. Бу Африка, Осиё ва дунёнинг бошқа қисмларида бундай тизимларнинг тарқалишига ёрдам берди.

Европада бир аъзоли сайлов округларидаги аксарият сайлов тизимларда можаритаризм ва пропорционализм элементларини бирлаштирган аралаш тизимларгача бўлган турли хил можаритар тизимлар мавжуд. Сўнгги ўн йилликларда можаритар тизимларини ўзгартириш ва мослаштириш тенденцияси кузатилмоқда. Масалан, баъзи мамлакатларда кенгроқ сиёсий плюрализмни таъминлаш учун пропорционал вакиллик элементлари жорий этилмоқда. Можаритар сайлов тизимлари кўпинча битта аъзо сайлов округларида номзодлар ўртасидаги рақобат асосида маълум бир сиёсий маданиятни шакллантиради. Бу янада қизғин ва шахсийлаштирилган кампанияларга ҳисса қўшиши мумкин. Бу ерда ҳар бир номзод ўз сайлов округидан максимал овозларни жалб қилишга интилади.

Замонавий шароитда баъзи мамлакатлар сайлов тизимларида можаритар ва пропорционал элементларни бирлаштиришга интилишади. Ушбу ёндашув иккала тизимнинг афзалликларини бирлаштиришга ва уларнинг камчиликларини минималлаштиришга имкон беради, янада адолатли ва вакиллик сиёсий вакиллигини таъминлайди.

Жамиятдаги ижтимоий ва сиёсий ўзгаришлар жараёнида можаритар тизимлар кўпинча ислохотлар ва модернизатсия қилинади. Бунга сайлов округлари ҳажмини ўзгартириш, сайлов жараёнини такомиллаштириш учун янги технологияларни жорий этиш ва сайловларнинг шаффофлигини ошириш киради.

Можаритар сайлов тизимлари кўпгина афзалликларига қарамай, аксарият бошқа сайлов тизимлари каби танқидга ҳам учрайди. Асосий далиллардан бири парламентда, айниқса кўп миллатли ёки кўп маданиятли жамиятларда сиёсий қарашлар ва манфаатларнинг хилма-хиллигини етарли даражада акс эттирмасликдир[4].

Можаритар тизимларини ривожлантириш ва мослаштиришнинг муҳим жиҳати жамоатчилик муҳокамаси ва сайлов тартибидаги ўзгаришлар бўйича

консенсусдир. Бу демократик институтларни мустаҳкамлаш ва сиёсий тизимнинг қонунийлигини сақлашга ёрдам беради.

Аксарият сайлов тизимларининг тарихий тажрибаси уларнинг хилма-хиллиги ва ўзгарувчан сиёсий шароитларга мослашиш қобилиятини таъкидлайди. Демократик институтларни мустаҳкамлаш ва фуқаролар манфаатларини самарали ифода этишни таъминлаш шароитида уларнинг афзалликлари ва потенциал чекловларини ҳисобга олиш муҳимдир.

Можаритар сайлов тизими қўлланиладиган мамлакатлар ва уларнинг демократик жамият қуришдаги аҳамияти борасида куйидаги мисолларни келтириб ўтиш мумкин:

1. Буюк Британия парламент қуйи палатасига (жамоалар палатаси) сайловларда можаритар тизимдан фойдаланилади. Ҳар бир сайлов округи кўпчилик овозни оладиган битта вакилни (депутатни) сайлайди. Ушбу тизим барқарор парламент тузилмаларини шакллантиришга ва сайловчиларнинг жойларда бевосита вакиллик қилишига ёрдам беради.

2. Канада, шунингдек, "биринчи мақсад орқали" тизими деб номланган кўпчиликка асосланган тизимдан фойдаланади. Ушбу тизимга кўра, ҳар бир сайлов округида ғолиб энг кўп овоз тўплаган депутатга айланади, бу қонун чиқарувчи органда бевосита вакиллик ва барқарорликка ҳисса қўшади.

3. АҚШ (баъзи Штатларда) Гарчи АҚШ федерал даражадаги Конгресс сайловлари учун пропорционал вакиллик сайлов тизимидан фойдаланса-да, баъзи Штатлар Конгресс аъзоларини ва бошқа минтақавий амалдорларни сайлаш учун можаритар тизимдан фойдаланадилар. Бунга "ғолибни қабул қилиш" тизими киради (ғолиб ҳаммасини олади), бу ерда ҳар бир тумандаги ғолиб барча вакиллик мандатларини олади.

4. Франция ҳар хил турдаги сайловларда кўпчилик ва пропорционал вакиллик комбинатсиясидан фойдаланади. Масалан, Миллий Ассамблеяга (парламентнинг қуйи палатаси) сайловлар учун алоҳида номзодлар учун икки босқичли можаритар тизими қўлланилади.

5. Ҳиндистон парламентнинг қуйи палатасига сайловлар учун "биринчи пост-пост" тизими деб номланувчи можаритар тизимидан фойдаланилади. Ҳар бир сайлов округи энг кўп овоз олган битта депутатни сайлайди.

6. Япония парламент палаталаридан бирига (Миллий Ассамблея) сайловлар ўтказиш учун можаритар сайлов тизимидан фойдаланади. Сайлов турига ва минтақага қараб, можаритар тизимининг турли хил версияларидан фойдаланиш мумкин.

7. Жанубий Кореяда миллий Ассамблеяга сайловлар учун битта округли можаритар тизимидан фойдаланилади, бу ерда ғолиб ушбу туман учун барча вакиллик мандатларини олади.

8. Янги Зеландия бир палатали парламентга сайловлар учун можаритар тизимдан фойдаланади. Ушбу тизим янада адолатли ва хилма-хил сиёсий вакилликни таъминлаш учун пропорционал вакиллик элементлари билан бирлаштирилган[5].

Ушбу мисоллар турли мамлакатларда можаритар сайлов тизимининг хилма-хиллиги ва мослашувини кўрсатиб, унинг демократик жамият ичида самарали ва барқарор сиёсий тузилмаларни шакллантиришдаги аҳамиятини таъкидлайди.

Шундай қилиб, кўпгина демократик мамлакатларда можаритар сайлов тизимлари демократик институтларни мустаҳкамлаш ва вакиллик бошқарувини таъминлашнинг муҳим воситаси бўлиб қолмоқда. Уларнинг бутун жамият манфаатларини акс еттириш ва ҳимоя қилиш қобилиятини ошириш мақсадида уларни ривожлантириш ва ислоҳ қилишга катта куч сарфланмоқда.

Можаритар сайлов тизими кўплаб мамлакатлар сиёсий тизимида муҳим восита бўлиб, демократик институтларни мустаҳкамлашга ва сайловчиларнинг бевосита вакилликка ҳисса қўшади. Сайловларда ушбу тизимдан фойдаланиш ҳукуматнинг барқарорлигини, сайловларнинг аниқ ва ошқора натижаларини таъминлайди, шунингдек сайловчилар олдида жавобгарликни шакллантиришга ёрдам беради.

Турли демократик мамлакатларда можаритар тизимдан фойдаланиш мисоллари унинг турли сиёсий ва маданий шароитларда мослашиши ва самарадорлигини кўрсатади. Ушбу тизим демократик жамият куриш, ҳукумат барқарорлиги ва фуқароларнинг кенг доираси манфаатларини ифода етиш ўртасидаги мувозанатни таъминлашнинг муҳим элементи бўлиб қолмоқда.

АДАБИЁТЛАР

1. Можаритар сайлов тизими. Конституциявий ҳуқуқ. Энциклопедик луғат. <https://www.lex.uz/dictionary?word=%D98>

2. Қулматов Ш. Сайлов тизимининг ислоҳоти — давр талаби. <https://parliament.gov.uz/oz/articles/1826>

3. Қирғизбоев М. Партология. – Тошкент: Академия, 2007. – 94 б.

4. Муаллифнинг манбааларни ўрганиш орқали чиқарган хулосалари асосида.

5. Қирғизбоев М. Фуқаролик жамияти: сиёсий партиялар, мафкуралар, маданиятлар. – Тошкент: Шарқ, 1998. – 160 б; Одилқориев Х. Т., Тультеев И. Т. Икки палатали парламент. – Тошкент: Ўзбекистон Республикаси ИИВ Академияси, 2005. – 344 б; Парламент сайлови: миллий қонунчилик ва хорижий тажриба. – Тошкент: Ўзбекистон Республикаси Президенти ҳузуридаги Амалдаги қонун ҳужжатлари мониторинги институти, 2009. – 286 б.

6. Ҳасанов Р. Фуқаролик жамияти. Ўқув-услубий қўлланма. - Т.: “Fan va texnologiyalar Markazi. 2019. – 400 б.

GIYOHVANDLIK VA UNING OQIBATLARI

Rasulov Abdug'affor Anvarovich
Yangixayot tumani IIOFMB boshlig'i

Annotatsiya. Mazkur maqolada giyohvandlik, uning salbiy oqibatlari, giyohvandlik balosiga qarshi kurashishda yurtimizda ishlab chiqilgan mustahkam huquqiy asoslar atroflicha yoritilgan.

Kalit so'zlar: Giyohvandlik, narkomaniya, narkotik modda, kasallik, bangilik.

Giyohvandlik, narkomaniya, bangilik – narkotik moddalarga o'rganib qolish, ruju qilish, aniqrog'i tabiiy yoki sintetik zaharli moddalar (ayrim dori moddalari)ni vaqtincha yoki surunkasiga iste'mol qilish natijasida kelib chiqadigan kasallik holati hisoblanadi. Giyohvandlik organizm somatik va ruhiy holatining chuqur o'zgarishiga sabab bo'ladi va giyohvandni tanazzulga olib boradi. Giyohvandlikda o'zini to'xtatib bo'lmaydigan darajada giyohvand moddalarni iste'mol qilish mayli paydo bo'ladi, giyohvand moddaning miqdoriga nisbatan ehtiyoj, ruhiy va jismoniy bog'liqlik ortib boradi. Giyohvandlik asta-sekin boshlanib, surunkali davom etadi. Giyohvand moddalar dastlab xushnudlik, dimog'chog'lik (qarang Eyforiya (<https://uz.m.wikipedia.org/wiki/Eyforiya>)), xotirjamlik hissini uyg'otib, kayf qildiradi, keyin bora-bora bu kasallikka aylanadi. G. 2 zaylda avj olishi mumkin. Birinchi holda vrach buyurgan va bemorning ruhi hamda kayfiyatini oshirish xususiyatiga ega bo'lgan dorilarni uzoq vaqt va noto'g'ri qabul qilish; og'riq, uyqusizlik va boshqa dardlardan qutilish maqsadida dori miqdori (dozasi)ni oshirib borish; darddan tuzalib doriga unchalik ehtiyoj bo'lmasa ham, uni qabul qilaverish natijasida dorining narkotik ta'siri va miqdori orta borib, pirovardida giyohvand moddaga moyillik kuchayib, u humor qiladigan bo'lib qoladi. Ikkinchi hol ongli ravishda kayf qilish maqsadida giyohvand moddalarga o'rganishdir.

Giyohvandlikka, odatda, irodasi kuchsiz, o'zini tiya olmaydigan, o'tkir sezgilarni o'zida sinab ko'rishga qiziquvchan, ruhan zaif va o'ta xudbin kishilar beriluvchan bo'ladi. Yoshlar tarbiyasidagi nuqson va kamchiliklar, giyohvand moddalarni iste'mol qilib yuruvchi katta yoshdagilarga taklid va havas, oiladagi noxush sharoit (otanonaning ichkilikboz yoki giyohvand bo'lishi) hamda giyohvand moddalarning oson topilishi yoki qo'l ostida bo'lishi ham giyohvandlikka sabab bo'lishi mumkin. G.ka muhtalo bo'lganlarda xastalik borgan sari kuchaya borib, odatda, kutilmagan yomon oqibatlarga olib keladi. Giyohvandlik eyforiyasida, ya'ni kayfi chog'likda 2 bosqich kuzatiladi: qisqa muddatli —1-5 daqiqa davom etadigan o'tkir hissiyotli bosqich (haqiqiy eyforiya) va uzoq (1—3 soat) cho'ziladigan bo'shashish, tinchlanish davri. Bu bosqichlarning qisqa yoki uzoq bo'lishi qanday giyohvand modda qabul qilinganiga va miqdoriga bog'liq. Giyohvandlikning hamma turi ham o'z rivojida giyohvand moddalarga o'rganib qolish yo'li bilan G. sindromining shakllanishiga olib keladi. Bu sindromning rivojlanishida ham 3 bosqich farqlanadi: 1) giyohvand moddaga nisbatan organizm reaktivligining o'zgarishi va ruhiy bog'lanishning paydo bo'lishi; 2) xumor (abstinent) sindromi ko'rinishida jismoniy bog'lanishning yuzaga kelishi; 3) organizm barcha sistemalarining zaiflashishi (tolerantlikning pasayishi, ya'ni giyohvand moddalarning avvalgi miqdorini ko'tara olmaslik, xumorning

surunkali davom etishi va ayrim hollarda polinarkomaniya ning vujudga kelishi). G.ka muhtalo bo'lgan kishi giyohvand moddalarni qayta-qayta va ko'proq miqdorda iste'mol kila boshlaydi. Keyinchalik esa giyohvand moddalarsiz turolmaydigan bo'lib qoladi. Bunday ahvoldan qutulish va o'zini bir oz yengil his qilish uchun yana giyohvand moddaga ruju qiladi va oxir-oqibat giyohvand moddalarga hirs qo'yish kelib chiqadi. Organizmning dastlabki himoya reflekslari (ko'ngil aynishi, qusish) yo'qoladi. Bu davrda organizmda giyohvand moddalarga nisbatan moyillik shu darajada kuchayib ketadiki, go'yo bu moddalar avvalgi ta'sir kuchini yo'qotgandek bo'lib qoladi, endi avvalgidek eyforiya (kayf) holatini his qilish, xumorni tarqatish uchun o'sha moddadan ko'proq miqdorda qabul qilgisi keladi. Oldiniga giyohvand modda birmuncha yoqimsiz ta'sir ko'rsatgan bo'lsa, keyinchalik go'yoki uning holatini „normallashtirganga“ o'xshaydi, bemor o'zini birmuncha yaxshi his qiladi, ish qobiliyati, ruhi go'yo tetiklashadi, pirovardida u haqiqiy giyohvand bo'lib qoladi.¹

Narkotik modda dozasini o'zboshimchalik bilan o'zgartirib borish, uni tez- tez va uzoq muddat qabul qilish narkomaniyaga olib keladi. Ikkinchi hol ongli ravishda ayf qilish maqsadida narkotik moddalarga o'rganishdir. Narkomaniyaga odatda o'zini tiya bilmagan, ruhan zaif, irodasi kuchsiz, birovlariga taqlid qiladigan, humorni tarqatishdan boshqa narsani bilmaydigan, o'ta hudbin kishilargina beriladi. Bunday kishilar o'z mayillariga qarshi yurolmaydilar. shuning uchun ularning kayf qilishga moyilliklari kuchli bo'ladi. bangilik avj olib ketadi. Bu kasallikka uchraganlarda hastalik juda og'ir kechib, odatda kutilmagan yomon oqibatlarga olib keladi. Bangilikka muhtalo bo'lganlar narkotik moddalarni qayta -qayta va ko'p miqdorda iste'mol qilgisi kelaveradi. Keyinchalik esa narkotik moddalarni qabul qilmasdan turolmaydigan, usha bo'lmasa huddi " biror narsa yetishmayotganday " bo'lib qoladi. Bunday ahvoldan qutulish va o'zini yengil his qilish uchun yana narkotik moddaga ruju qiladi. Shu tariqa narkotik moddalarga moyillik-bangilik kelib chiqadi. Bora-bora organizmda narkotik moddalarga moyillik shu darajada kuchayib ketadiki, narkotik moddalar kuchini yuqotgandek bo'lib qoladi, endi u avvalgidek humor tarqatish uchun doridan ko'proq miqdorda iste'mol qilgisi keladi.

Giyohvandlik vositalaridan tibbiy maqsadlarda foydalanilganda O'zbekiston Respublikasi Sog'liqni saqlash vazirligi tomonidan belgilangan tartibga qat'iy rioya etilishi kerak. Giyohvandlik vositalari bilan erkin muomala qilish taqiqlangan. O'zbekiston Respublikasining 1999-yil 19-avgustdagi „Giyohvandlik vositalari va psixotrop moddalar to'g'risida“gi qonuniga binoan, ularni veterinariya, ilmiy va o'quv maqsadlarida, ekspertlik faoliyatida, jismoniy shaxslarga berish va boshqa maqsadlarda muomalada bo'lish shartlari va tartibi O'zbekiston Respublikasi Vazirlar Mahkamasi tomonidan tasdiqlanadi. Giyohvandlik vositalarini o'tkazish maqsadini ko'zlamay, oz miqdorda, g'ayriqonuniy tarzda tayyorlash, olish, saqlash, tashish yoki jo'natish uchun ma'muriy javobgarlik belgilangan (O'zR MJK, 56-modda). O'zbekiston Respublikasi JKda tarkibida giyohvandlik vositalari bo'lgan ekinlarni ekish yoki yetishtirish (270-modda), qonunga xilof ravishda egallash (271-modda), o'tkazish maqsadini ko'zlab tayyorlash, olish, saqlash, tashish, jo'natish (273-modda), giyohvandlik vositalarini iste'mol qilishga jalb etish (274-modda), ularni ishlab chiqarish yoki foydalanish qoidalarini buzish (275-modda), o'tkazish maqsadini

¹ Арипова, А. Х. (2021). Giyohvanlikka qarshi kurashish. Scientific progress, 1(6).

ko'zlamay, qonunga xilof ravishda tayyorlash, egallash, saqlash va boshqa harakatlar (276-modda) uchun jinoiy javobgarlik belgilangan. „Giyohvandlik vositasi bo'lgan o'simliklarni ekish“, deyilganda ularning urug'ini maxsus tayyorlangan yerga sepish yoki ko'chatini o'tqazish tushuniladi va shu harakatlarning o'zi shaxsni jinoiy javobgarlikka tortishga asos bo'ladi. „Giyohvandlik vositasi bo'lgan o'simliklarni yetishtirish“, deyilganda har qanday yerda ekilgan yoki o'zi unib chiqib, o'sib yotgan shunday o'simliklarni parvarish qilish (sug'orish, chopish, o'g'it berish va hokazo) tushuniladi. „Giyohvandlik vositalarini konunga xilof ravishda egallash“, deyilganda ularni o'g'rilik, firibgarlik, o'zlashtirish, talonchilik, mansabni suiiste'mol etish, tovlamachilik, bosqinchilik kabi yo'llar bilan egallash tushuniladi. Giyohvandlik vositalarini o'tkazish maqsadini ko'zlab tayyorlagan, olgan, saqlagan, tashigan shaxs, agar shunday harakatni birinchi marta sodir etgan bo'lsa va ular miqsovi ko'p bo'lmasa, o'z ixtiyori bilan aybini bo'yniga olib kelib, giyohvandlik vositalarini topshirsa, jazodan ozod qilinadi (273-modda). Giyohvandlik vositalarining konunga xilof ravishda muomalada bo'lishiga yo'l qo'ygan yuridik shaxs sudning karoriga binoan tugatilishi mumkin.

Xulosaqilib aytganda, mamlakatimizda amalga oshirilayotgan keng ko'lamli islohotlar doirasida aholi orasida sog'lom turmush tarzini targ'ib qilish, ularning giyohvandlik vositalari va psixotrop moddalarga nisbatan qarshi immunitetni shakllantirish, shuningdek, inson salomatligini ta'minlashga qaratilgan ishlarga alohida e'tibor qaratilmoqda.

Shu bilan birga, so'nggi yillarda yangi turdagi sintetik giyohvandlik vositalari va kuchli ta'sir qiluvchi moddalar paydo bo'layotganligi, ular inson omilisiz internetning ijtimoiy tarmoqlaridan foydalangan holda aholi, ayniqsa yoshlar orasida oson tarqatilayotganligi mas'ul davlat tuzilmalarining bu boradagi faoliyatini „Barcha sa'y-harakatlar inson qadri uchun“ degan ustuvor g'oya asosida sifat jihatidan yangi bosqichga olib chiqish zarurligini taqozo etmoqda.

Foydalanilgan adabiyotlar:

1. S.Eshqobilov, B.Raimjonov/Huquqbuzarliklarning oldini olishning dolzarb masalalari: Respublika ilmiy-amaliy konferensiyasi materiallari (2021-yil 12-noyabr). -T.: Toshkent davlat yuridik universitetining Ixtisoslashtirilgan filiali, 2022. -109b.
2. Арипова, А. Х. (2021). Giyohvanlikka qarshi kurashish. Scientific progress, 1(6).
3. Абдужалилов, Д., & Арипова, А. (2021). КУЛЬТУРА ОБЩЕНИЯ СОТРУДНИКОВ ОВД. Scientific progress, 2(1), 328-332.
4. Истамов, Н., Убайдуллаев, С., Махмудхужаев, Ж., & Бобохонов, Ш. (2021). ТУРИЗМ-КАК ВЕДУЩИЙ СЕКТОР МИРОВОЙ ЭКОНОМИКИ. CENTRAL ASIAN JOURNAL OF INNOVATIONS ON TOURISM MANAGEMENT AND FINANCE, 2(4), 1-5.

JAMIYATIMIZDA HUQUQBUZARLIKLARNI OLDINI OLISH VA YURIDIK JAVOBGARLIK

*O'zbekiston Respublikasi Ichki ishlar vazirligi
Toshkent shahar ichki ishlar bosh boshqarmasi
xodimi katta leytenant A.A.Muxammadiyev*

*O'zbekiston Respublikasi Ichki ishlar vazirligi
Toshkent shahar ichki ishlar bosh boshqarmasi
xodimi katta leytenant A.A.Xakimjonov*

Annotatsiya: Mazkur maqolada Jamiyatimizda huquqbuzarliklarni oldini olish va yuridik javobgarlik, Jamoat xavfsizligini ta'minlash, jinoyatchilikka qarshi kurashish va huquqbuzarliklar profilaktikasining yaxlit tizimini shakllantirish, ichki ishlar organlarining eng quyi bo'g'inidan respublika darajasigacha samarali faoliyatini yo'lga qo'yish, Huquqbuzarliklar profilaktikasining asosiy vazifalari haqida ma'lumotlar berilgan.

Kalit so'zlar: Jamoat xavfsizligi, profilaktikasi, reabilitatsiya, individuallashtirish, faktik asos.

Abstract: In this article, prevention of offenses and legal responsibility in our society, ensuring public safety, forming a comprehensive system of combating crime and prevention of offenses, establishing effective activities of internal affairs bodies from the lowest level to the level of the republic, Offenses information about the main tasks of prevention.

Key words: Public safety, prevention, rehabilitation, individualization, factual basis.

Аннотация: В данной статье профилактика правонарушений и юридическая ответственность в нашем обществе, обеспечение общественной безопасности, формирование комплексной системы борьбы с преступностью и профилактикой правонарушений, налаживание эффективной деятельности органов внутренних дел от низшего уровня до уровня республики, Информация о правонарушениях об основных задачах профилактики.

Ключевые слова: Общественная безопасность, профилактика, реабилитация, индивидуализация, фактологическая основа.

KIRISH

Bugungi kunda davlatimizning har sohada rivojlanayotganligi fuqarolarimizga qator imkoniyatlarni ochib bermoqda. Jamiyatning turli sohalarida bo'layotgan o'zgarishlar bevosita fuqarolarning faol ishtiroki asosida amalga oshirilayotganligi hech kimga sir emas. Davlat siyosatini amalga oshiruvchi barcha davlat organlari

faoliyatining nazorati nafaqat qonun hujjatlari bilan balki jamoatchilik nazorati orqali ham olib borilmoqda.

Ma'lumki, so'nggi yillarda ichki ishlar organlarining faoliyatini kompleks takomillashtirishga qaratilgan bir qator tizimli ishlar amalga oshirildi. Jumladan, ichki ishlar organlarining jamoat tartibini saqlash va xavfsizligini ta'minlash faoliyatining tashkiliy asoslarini takomillashtirish bu boradagi tizimli ishlarning muhim yo'nalishlaridan biri bo'ldi.

Jamoat tartibini saqlash — fuqarolarning shaxsiy va jamoat xavfsizligi, tashkilotlarning normal faoliyat ko'rsatishi hamda fuqarolar mehnat qilishi va dam olishi uchun to'liq sharoit yaratishga, ularning sha'ni, qadr-qimmatini hamda umumaxloqiy qadriyatlarni hurmat qilishga yo'naltirilgan huquqiy va ijtimoiy normalar asosida jamoat joylarida yuzaga keladigan va rivojlanadigan ijtimoiy munosabatlar tizimi hisoblanadi.

ADABIYOTLAR VA METADOLOGIYA

Jamoat xavfsizligini ta'minlash, jinoyatchilikka qarshi kurashish va huquqbuzarliklar profilaktikasining yaxlit tizimini shakllantirish, ichki ishlar organlarining eng quyi bo'g'inidan respublika darajasigacha samarali faoliyatini yo'lga qo'yish va zamonaviy ish uslublarini joriy etish orqali mamlakatimizda huquq-tartibot va qonuniylikni mustahkamlash, aholining tinchligi va osoyishtaligini ta'minlash maqsadida O'zbekiston Respublikasi Prezidentining "Jamoat xavfsizligini ta'minlash va jinoyatchilikka qarshi kurashish sohasida ichki ishlar organlari faoliyatini sifat jihatidan yangi bosqichga ko'tarish chora-tadbirlari to'g'risida"gi PF6196-son (2021 yil 26 mart) farmoni qabul qilindi.

Qolaversa, O'zbekiston Respublikasi Prezidentining "Huquqbuzarliklar profilaktikasi to'g'risida" O'zbekiston Respublikasining Qonuni Qonunchilik palatasi tomonidan 2013-yil 30-oktabrda qabul qilingan.

Huquqbuzarliklar profilaktikasining asosiy vazifalari quyidagilardan iborat:

- shaxsning, ayniqsa voyaga yetmagan shaxslarning huquqlari, erkinliklari va qonuniy manfaatlari himoya qilinishini ta'minlash;

- jamiyatda huquqiy ong va huquqiy madaniyatni yuksaltirish, qonuniylikni mustahkamlash, shuningdek korrupsiyaga nisbatan murossasiz munosabatni shakllantirish;

- huquqbuzarliklarning sodir etilishi sabablarini va ularga imkon berayotgan shart-sharoitlarni aniqlash, o'rganish, ularni bartaraf etish bo'yicha choralar ko'rish;

- jabrlanuvchilarni, shuningdek huquqbuzarliklar sodir etishga moyil bo'lgan, huquqbuzarlik sodir etgan, shu jumladan ilgari sudlangan va jazoni ijro etish muassasalaridan ozod qilingan shaxslarni ijtimoiy rehabilitatsiya qilish hamda ijtimoiy moslashtirish;

- jismoniy shaxslarning huquqbuzarlikdan jabrlanish xavfini kamaytirish;

- voyaga yetmagan shaxslar nazoratsizligining, qarovsizligining, ular tomonidan huquqbuzarliklar yoki boshqa g'ayriijtimoiy xatti-harakatlar sodir etilishining profilaktikasi, ularning sabablarini va ularga imkon berayotgan shart-sharoitlarni aniqlash, bartaraf etish;

- voyaga yetmagan shaxslarda konstitutsiya va qonunlarga rioya qilish ruhida tarbiyalash;

- ijtimoiy jihatdan xavfli ahvolda qolgan shaxslarni va oilalarni ijtimoiy-pedagogik jihatdan rehabilitatsiya qilish;

- shaxslarni huquqbuzarliklar yoki boshqa g'ayriijtimoiy xatti-harakatlarni sodir etishga jalb qilish, undash hollarini aniqlash va ularga barham berish;

- huquqbuzarliklar profilaktikasini amalga oshiruvchi va huquqbuzarliklar profilaktikasida ishtirok etuvchi sub'yektlarning hamkorligini ta'minlash hamda ularning faoliyatini muvofiqlashtirish.

NATIJA VA MUHOKAMA.

Yuridik javobgarlik — huquqbuzarlikni sodir etgan shaxsning huquq normalariga asoslangan, o'z qilmishi uchun javob berishi, davlat majburlov choralari ko'rinishdagi oqibatlariga duchor bo'lishi va ularni boshidan kechirishidir yoki boshqacha qilib aytganda huquqbuzarga nisbatan davlat qo'llaydigan choralari. Yuridik javobgarlikning maqsadi ijtimoiy munosabatlarni mustahkamlash, tartibga solish va muhofaza etishdir. Yuridik javobgarlik qonuniylik, adolatparvarlik, jazoning muqarrarligi, maqsadga muvofiqlik, ayb uchun javobgarlik, bir huquqbuzarlik uchun ikki tomonlama javobgarlikka yo'l qo'yilmasligi kabi tamoyillarga asoslanadi.

Yuridik javobgarlik faqat qonunda belgilangan tartibda va vakolatli organning tegishli qarori asosidagina vujudga keladi. Yuridik javobgarlikning quyidagi turlari mavjud: jinoiy javobgarlik, ma'muriy javobgarlik, fuqarolik huquqiy javobgarlik, intizomiy javobgarlik, moddiy javobgarlik. Shuningdek, ilmiy adabiyotlarda konstitutsiyaviy, ekologik javobgarlik turlari ham ko'rsatiladi.

Huquqbuzarliklar qonunchilikning qaysi sohasiga tegishliligiga qarab, bir qancha turlarga bolinadi. Huquqbuzarlikning quyidagi turlarini keltirish mumkin:

- fuqarolik-huquqiy (majburiyatni bajarmaslik, moddiy zarar yetkazish);

- ma'muriy (mayda bezorilik, yollarda harakatlanish qoidalarini buzish va hk.); intizomiy (ishga kelmaslik, kech qolish);

- jinoiy, ya'ni jinoyatlar (odam o'ldirish, o'g'rilik, militsiya xodimiga qarshilik ko'rsatish va boshqalar). Huquqbuzarlikning turiga qarab davlat majburlov choralari ham o'zgarib turadi. Ularning eng ogirlari jinoyat sodir etilganda qollaniladi. Yuridik javobgarlik, ijtimoiy javobgarlikning boshqa shakllaridan farqli ravishda, doimo huquq normalariga asoslanadi va davlat majburlov normalari bilan bog'liq boladi. Yuridik javobgarlik

— huquqbuzarning huquq normalariga asoslangan va huquqbuzarlik faktidan kelib chiqadigan qilmishi uchun javob berish va davlat majburlov choralari shaklidagi noxush oqibatlariga chidash majburiyati hamda shunday oqibatlarga haqiqatan duchor bo'lishidir.

Yuridik javobgarlik belgilari quyidagilardan iborat:

- davlat majburlov choralari bilan uzviy aloqadorlik;
- faktik asos — huquqbuzarlik;
- yuridik asos — yuridik javobgarlikning huquqiy tartibga solinganligi;
- davlat qoralovi bilan bog'liqlik;
- huquqbuzar huquqlarni cheklash bilan bog'liq salbiy oqibatlar;
- huquqbuzarlikni sodir etishda aybdor deb topilgan shaxsga nisbatan jazo qo'llash;

huquqiyprinsiplarga asoslanganlik (qonuniylik, individuallashtirish, tabaqalashganlik va boshqalar). Yuridik javobgarlikning asosi huquqbuzarlik, ya'ni huquq normalarini buzuvchi muayyan harakat yoki harakatsizlikdir.

Huquqbuzarlikning har xil turlari turli xil yuridik javobgarlikka olib keladi. Masalan, fuqarolik huquqbuzarligi (majburiyatni bajarmaslik) — fuqaroviy-huquqiy javobgarlikka (zararni qoplash, neustoykani to'latishga), ma'muriy huquqbuzarlik (yo'llarda harakatlanish qoidalarini buzganlik) — ma'muriy javobgarlikka (jarima, transport vositasini boshqarish huquqidan mahrum etishga) olib keladi. Jinoiy huquqbuzarlik, ya'ni jinoyat esa jinoiy javobgarlikka olib keladi (unga nisbatan ozodlikdan mahrum etishgacha bo'lgan jazo qo'llanishi mumkin).

Yuridik javobgarlik ikki asosiy shaklda — sud tartibida va ma'muriy tartibda amalga oshiriladi. Jinoiy javobgarlikni amalga oshirishning sud tartibi huquqbuzarga nisbatan faqat vakolatli davlat organi nomi bilan sud tomonidan jazo qo'llanilishini bildiradi. Ushbu sud tartibi fuqaroviy-huquqiy javobgarlik uchun xos, jinoiy javobgarlik uchun esa majburiydir.

Yuridik javobgarlikning ikki turi farqlanadi: jarima yoki jazo; huquqni tiklovchi javobgarlik. Jarima jazosi ma'muriy yoki intizomiy xato jinoyatlar uchun qo'llaniladi. Javobgarlikning ushbu turiga xos xususiyat shundan iboratki, u faqat protsessual shaklda amalga oshiriladi hamda tegishli vakolatlarga ega davlat organlari va mansabdor shaxslarning hujjatlari bilan belgilanadi.

XULOSA.

Yuridik javobgarlik jamiyat qatlamini jazolashni uchun emas balkim muhitdagi holatni tartibga solish o'zaro munosabatlarni tartibga soladi. Konstitutsiya asosida qabul qilingan qonunlarda tegishli hokimiyat organlarining vakolatlari, ularni amalga oshirish usul va vositalari, hokimiyatni amalga oshirish jarayonida bir-biri bilanmunosabati, xalq oldidagi mas'uliyati belgilab qo'yilgan. Shuning uchun yuridik javobgarlik davlat tomonidan nazorat qilinadi.

FOYDALANILGAN ADABIYOTLAR:

1. O'zbekiston Respublikasi IIVning rasmiy veb sayti elektron Manbaa: <https://iiv.uz/news/profilaktika-inspektorlarining-faoliyati-bilan--bogliq>
2. Воронина Л.И., Патюков А.В. Участие граждан в охране общественного порядка: сравнительный анализ российского и зарубежного опыта (Voronina L.I., Patyukov A.V. Participation of citizens in the protection of public order: a comparative analysis of Russian and foreign experience) // https://elar.urfu.ru/bitstream/10995/77051/1/978-5-7996-2729-4_1_14.pdf.
3. Шарипов С.С. Ички ишлар органлари патруль-пост хизмати фаолиятини такомиллаштириш // Ўзбекистон Республикаси ИИВ Академиясининг ахборотномаси. – 2017. – № 3. – Б. 37-40 (Sharipov S.S. Improving the activities of the patrol and post service of law enforcement agencies // Bulletin of the Academy of the Ministry of Internal Affairs of the Republic of Uzbekistan. - 2017. - № 3. - P. 3740)
4. Кайль Я.Я. Партиципация как важный фактор повышения эффективности и результативности публичного управления субъектом Российской Федерации / Я.Я. Кайль, В.С. Епинина // Региональная экономика: теория и практика. 2013. № 16. С. 30-38 (Kyle Y.Y. Participation as an important factor in improving the efficiency and effectiveness of public administration in a constituent entity of the Russian Federation / Y.Y. Keil, V.S. Yepinina // Regional Economics: Theory and Practice. 2013. No. 16. S. 30-38.).

SAKSOVULLARNI SAQLASH: O‘ZBEKISTON RESPUBLIKASIDA HUQUQIY, EKOLOGIK VA IJTIMOIIY ASOSLAR

Berdax Jienbaev Kalbay o‘g‘li

O‘zbekiston Ekologik partiyasi Oliy Majlis

Qonunchilik palatasi deputati yordamchisi

Annotatsiya

Ish O‘zbekiston Respublikasida saksovullarni saqlashning huquqiy, ekologik va ijtimoiy jihatlarini hisobga olgan holda har tomonlama tahlil qilishga bag‘ishlangan. Saksovul cho‘l va chala cho‘l hududlari ekotizimining muhim tarkibiy qismi bo‘lib, ekologik muvozanatni saqlash va mahalliy aholining turmush tarzini ta‘minlashda muhim rol o‘ynaydi. Tadqiqotda saksovulni muhofaza qilishga qaratilgan amaldagi qonunchilik chora-tadbirlari va me‘yoriy-huquqiy hujjatlar hamda ularning dolzarb ekologik muammolar sharoitida samaradorligi tahlil qilingan. Saksovul o‘rmonlarining holatiga iqlim o‘zgarishi va antropogen omillarning ta‘siriga e‘tibor qaratiladi. Saksovulning aholi uchun ijtimoiy ahamiyati, jumladan, an‘anaviy foydalanish va mahalliy xo‘jaliklarga ta‘siri jihatlar ham ko‘rib chiqiladi. Xulosa sifatida mamlakatimizda saksovulni barqaror boshqarish va saqlashning huquqiy va ekologik mexanizmlarini takomillashtirish yuzasidan tavsiyalar berildi.

Kalit so‘zlar: Saksovul, O‘zbekiston Respublikasi, Atrof muhitni muhofaza qilish, Huquqiy jihatlar, Barqaror boshqaruv, Iqlim o‘zgarishi, Antropogen omillar, Ijtimoiy jihatlar, Cho‘l ekotizimlari, Normativ-huquqiy hujjatlar.

Kirish

Saksovullar (*Haloxylon* spp.) cho‘l va yarim cho‘l ekotizimlarida, ayniqsa, O‘zbekiston Respublikasida tuproq eroziyasining oldini olish, biologik xilma-xillikni saqlash va suv balansini tartibga solish kabi ko‘plab ekologik xizmatlarni ko‘rsatishda asosiy o‘rin tutadi. Biroq, saksovulning kesilishi, iqlim o‘zgarishi va boshqa omillar bu o‘simliklarga jiddiy bosim o‘tkazmoqda, bu ularning yashashi va ekotizimlarning barqarorligiga tahdid solmoqda. Saksovulni samarali saqlash huquqiy, ekologik va ijtimoiy jihatlarini o‘z ichiga olgan kompleks yondashuvni talab qiladi. Ushbu maqolaning maqsadi O‘zbekiston Respublikasida mavjud huquqiy normalarni o‘rganish, saksovullarning ekologik holatini baholash va ularni saqlashga ta‘sir etuvchi ijtimoiy omillarni ko‘rib chiqishdan iborat.

Materiallar va usullar

Materiallar

1. Huquqiy hujjatlar:

a) O‘zbekiston Respublikasining atrof-muhitni muhofaza qilish va o‘simlik dunyosini muhofaza qilishga oid qonun hujjatlari.

b) Saksovuldan foydalanishni tartibga soluvchi nizomlar va qonunosti hujjatlari.

2. Atrof-muhitga oid ma'lumotlar:

a) Saksovullarning ekotizimdagi o'rni haqida ilmiy maqolalar va ma'ruzalar.

b) Saksovullarni kesish oqibatlari va ekotizimlarning hozirgi holati to'g'risidagi ma'lumotlar.

3. Ijtimoiy tadqiqotlar:

a) Mahalliy hamjamiyat vakillari, ekologlar va hukumat amaldorlari bilan so'rovlar va suhbatlar.

b) Mahalliy aholining saksovullarga munosabati va ularni muhofaza qilish bo'yicha sotsiologik tadqiqotlar.

Metodlar

1. Huquqiy tahlil:

a) saksovullarni muhofaza qilish bo'yicha amaldagi qonun va me'yoriy hujjatlarni tahlil qilish.

b) Qonunchilikning ijro etilishini baholash va kamchiliklarni aniqlash.

2. Atrof-muhit tahlili:

a) Saksovullarni kesishning ekotizimlarga ta'sirini baholash.

b) Saksovullarning holati va ularning ekotizimdagi roli haqidagi ma'lumotlarni tahlil qilish.

3. Ijtimoiy tadqiqotlar:

a) Mahalliy aholi va ekspertlarning fikrlarini to'plash uchun so'rovlar va suhbatlar o'tkazish.

b) Saksovullarni saqlashga ta'sir etuvchi ijtimoiy omillarni tahlil qilish.

Natijalar

Huquqiy asos

1. Milliy qonunchilik

O'zbekiston Respublikasida saksovullarni muhofaza qilishni tartibga soluvchi bir qancha asosiy qonun hujjatlari mavjud:

a) **O'zbekiston Respublikasining "Atrof-muhitni muhofaza qilish to'g'risida"**gi qonuni tabiatni muhofaza qilish va tabiiy resurslardan foydalanishning umumiy tamoyillarini belgilaydi. Unda o'simlik dunyosini, shu jumladan saksovullarni muhofaza qilishga oid qoidalar mavjud.

b) **O'zbekiston Respublikasining "O'simlik dunyosi to'g'risida"**gi qonuni saksovul kabi noyob va yo'qolib ketish xavfi ostida turgan o'simlik turlarini muhofaza qilishni tartibga soladi. Qonunda saksovul populyatsiyasini himoya qilish va tiklash bo'yicha chora-tadbirlar ko'zda tutilgan.

c) Farmon va qonunosti hujjatlarida saksovuldan foydalanish, shu jumladan, ularni kesish va tiklash qoidalari aniqlangan. Ayrim hollarda bu dalolatnomalarda daraxtning noqonuniy kesilishining oldini olish, saksovul holati ustidan nazoratni ta'minlash bo'yicha aniq chora-tadbirlar belgilangan.

2. Majburiy ijro masalalari

Tahlillar shuni ko'rsatadiki, qonun hujjatlarida saksovullarni muhofaza qilishning huquqiy asoslari belgilab berilgan bo'lsa-da, ularni qo'llashda bir qator muammolar mavjud:

a) **Resurslarning etishmasligi:** qonunchilikka rioya etilishini samarali nazorat qilish va saksovullarning holatini monitoring qilish uchun etarli resurslarning etishmasligi.

b) **Ijroning kuchsizligi:** ijro bilan bog'liq muammolar, jumladan, davlat organlari o'rtasidagi muvofiqlashtirishning etarli emasligi va huquqbuzarliklar uchun sanksiyalarning yo'qligi.

c) **Nazoratning samarasizligi:** qoidalarga rioya etilishini nazorat qilish bilan bog'liq muammolar, ayniqsa uzoq va borish qiyin bo'lgan hududlarda.

Ekologik asoslar

1. Saksovullarning ekotizimdagi roli

Saksovullar O'zbekistonning cho'l va chala cho'llari ekotizimida asosiy o'rin tutadi:

a) **Tuproq eroziyasining oldini olish:** Saksovullar tuproqni ildizlari bilan mustahkamlaydi, bu esa eroziyaning oldini olishga va tuproq tuzilishini saqlashga yordam beradi.

b) **Biologik xilma-xillikni saqlash:** Bu o'simliklar turli xil hayvonlar turlarini boshpana va oziq-ovqat manbalari bilan ta'minlaydi, biologik xilma-xillikni saqlaydi.

c) **Suv balansini tartibga solish:** Saksovul bug'lanishni kamaytirish va tuproqda namlikning to'planishiga yordam berish orqali suv resurslarini tejashga yordam beradi.

2. Daraxt kesishning ekologik oqibatlari

Saksovullarni kesish jiddiy salbiy ekologik oqibatlarga olib keladi:

a) **Tuproq eroziyasining kuchayishi:** saksovullarning yo'qligi tuproq eroziyasining kuchayishiga olib keladi, bu esa o'z navbatida cho'llanish xavfini oshiradi.

b) **Biologik xilma-xillikning kamayishi:** Saksovullar sonining kamayishi ko'plab hayvonlar turlarining yashash joylarini yo'qotishiga va biologik xilma-xillikning kamayishiga olib keladi.

c) **Suv muvozanatining buzilishi:** Saksovulni olib tashlash suv muvozanatini yomonlashtiradi, bu esa yer osti suvlari zahiralarning kamayishiga va tuproq holatining yomonlashishiga olib kelishi mumkin.

Ijtimoiy asoslar

1. Mahalliy hamjamiyatlarning fikri

Mahalliy jamoalar saksovullarga nisbatan turlicha tasavvurga ega:

a) **Iqtisodiy ahamiyati:** Ko'pgina aholi uchun saksovul yoqilg'i va qurilish materiallarining muhim manbai hisoblanadi. Bu esa aholi ehtiyojlari va saksovullarni muhofaza qilish zarurati o'rtasida ziddiyatlarni keltirib chiqaradi.

b) **Ekologik xabardorlik:** Ba'zi jamoalar saksovulning ekotizimlar uchun ahamiyatini tan oladilar va ularni saqlashni qo'llab-quvvatlaydilar, ammo ba'zi hududlarda xabardorlik darajasi pastligicha qolmoqda.

2. Ijtimoiy omillar

Saksovulni saqlash chora-tadbirlarining muvaffaqiyatiga ijtimoiy omillar ta'sir qiladi:

a) **Ta'lim va ma'lumot:** Saksovulning ekotizimlar uchun ahamiyati bo'yicha ta'lim dasturlari va ma'lumot kampaniyalarining etishmasligi xabardorlikni oshirishga to'sqinlik qilmoqda.

b) **Mahalliy hamjamiyatlarning ishtiroki:** mahalliy aholini tabiatni muhofaza qilish dasturlari va tabiiy resurslarni boshqarishga jalb qilish saksovulni yanada samarali saqlashga hissa qo'shishi mumkin.

Munozara

Tahlil natijalari shuni ko'rsatadiki, O'zbekistonda saksovullarni samarali saqlash kompleks yondashuvni talab qiladi. Milliy qonunchilik saksovullarni himoya qilish uchun asos yaratadi, biroq uni amalga oshirishda qo'llash va resurslarning etishmasligi bilan bog'liq muammolar mavjud. Saksovul daraxtini kesishning ekologik oqibatlarini jiddiy bo'lib, keyingi zararlarning oldini olish uchun zudlik bilan chora ko'rishni talab qiladi. Saksovulni saqlash borasidagi sa'y-harakatlarning muvaffaqiyatida mahalliy aholining xabardorligi va ishtiroki kabi ijtimoiy omillar ham muhim rol o'ynaydi.

Vaziyatni yaxshilash uchun quyidagilar zarur:

1. **Ijroni kuchaytirish:** qonun hujjatlariga rioya etilishini nazorat qilish uchun resurslarni ko'paytirish, huquqbuzarliklar uchun qattiqroq jazo choralari joriy etish va davlat organlari o'rtasida muvofiqlashtirishni takomillashtirish.

2. **Monitoringni takomillashtirish:** Saksovul holatini kuzatish uchun yetarli resurslar bilan ta'minlash, samarali nazorat va hisobot tizimini yaratish.

3. **Xabardorlikni oshirish:** saksovulning ahamiyati va ularni kesishning ekologik oqibatlarini to'g'risida xabardorlikni oshirish uchun ta'lim dasturlari va axborot kampaniyalarini ishlab chiqish va amalga oshirish.

4. **Jamoatchilik ishtirokini rag'batlantirish:** mahalliy hamjamiyatlarni saksovullarni muhofaza qilish jarayonlariga jalb qilish va ekologik faoliyat bo'yicha qarorlar qabul qilish.

Xulosa

O'zbekiston Respublikasida saksovullarni saqlash huquqiy, ekologik va ijtimoiy jihatlarni o'z ichiga olgan kompleks yondashuvni talab qiladi. Samarali qonunchilik, ularning ijrosini kuchaytirish, aholining xabardorligini oshirish va mahalliy aholini jalb qilish saksovulni muvaffaqiyatli saqlashning kalitidir. Taklif etilayotgan tavsiyalar mavjud vaziyatni yaxshilash, saksovul va ular o'sadigan ekotizimlarni uzoq muddatli muhofaza qilishni ta'minlashga qaratilgan.

Tavsiyalar

1. Yangi muhofaza qilish strategiyalarini ishlab chiqish va amalga oshirish:

Saksovullarni muhofaza qilish bo'yicha qo'shimcha chora-tadbirlarni joriy etish, shu jumladan yo'qolgan hududlarni tiklash va himoya zonalarini yaratish.

2. Hamkorlikni yaxshilash: Davlat organlari, ekologik tashkilotlar va mahalliy hamjamiyat o'rtasidagi hamkorlikni mustahkamlash.

3. Qonun hujjatlarini tahlil qilish va ko'rib chiqish: Qonun hujjatlarining dolzarbligi va samaradorligini ta'minlash maqsadida muntazam tahlil va ko'rib chiqish.

4. Ta'lim va axborot dasturlarini yaratish: Saksovulning ahamiyati haqida xabardorlikni oshirish va mahalliy hamjamiyatlarni tabiatni muhofaza qilish jarayonlariga jalb qilish uchun dasturlarni ishlab chiqish.

Adabiyotlar

1. O'zbekiston Respublikasining "Atrof-muhitni muhofaza qilish to'g'risida"gi qonuni.
2. O'zbekiston Respublikasining "O'simlik dunyosi to'g'risida"gi qonuni.
3. O'simliklar va tabiiy resurslarni muhofaza qilish to'g'risidagi nizom va qonunosti hujjatlari.
4. O'zbekiston Respublikasida saksovullarning holati bo'yicha ekologik tadqiqotlar va ma'ruzalar.
5. Mahalliy aholining saksovullarni qabul qilishiga oid sotsiologik tadqiqotlar va hisobotlar.

YERDA KECHGAN TEKTONIK FAOLLANISHLARNI O'RGANISH VA NODIR ELEMENTLAR METALLOGENIYASI

Sultonov Shuxrat Adxamovich

Qarshi muhandislik-iqtisodiyot instituti

“Foydali qazilmalar geologiyasi va razvedkasi”

kafedrasida katta o'qituvchisi,

sultonovshuxrat87@gmail.com

Annotatsiya. Ushbu maqolada Yer tarixida kechgan o'zgarishlar natijasida yer qobig'ida hosil bo'lgan metalli foydali qazilmalar tarqalishi, ularning paydo bo'lishidagi murakkabliklar haqida mulohazalar yurilgan.

Jumladan, Geosinklinallar mintaqalarda faollashgan tuzilmalar zonalarini yoki geosiklinal mintaqalarni tahlili orqali farqlanuvchi o'ziga xos strukturalar, cho'kindi va vulkanogen-cho'kindi hosilalarning turli to'plami, xususiyatlarini magmatizm jarayoni bilan bog'liqligi va faollashuv hodisalari bilan o'ziga xos metallogeniyaning bog'lainishi kabi masalalar qisqacha tahlil qilingan.

Kalit so'zlar: Tektonik faollashuv, geosinklinal, burma, cho'kindi, vulkanogen, magmatizm, metallogeniya, sial, platforma, okeanlanish, kamar, orogen, spesifizatsiya, granit, gipabissal, datsit, riolit, bazalt, granosienit, granodiorit, geterogen.

FORMATION AND CHANGE OF SUPERCONTINENTS AS A RESULT OF CONVECTION IN THE EARTH'S CRUST

Shukhrat Adxamovich Sultonov - Senior Lecturer at the Department of Economic Geology and Exploration of Minerals, Qarshi Engineering and Economics Institute, sultonovshukhrat87@gmail.com

Abstract: This article briefly discusses the ideas and views on the formation and transformation of supercontinents as a result of convection in the Earth's crust. In particular, the issue of the formation of oceans and continents on the planet Earth, considerations on establishing the formation of the earth's crust and lithosphere, and the essence of convection processes in elucidating the optimal methods of their determination.

Key words: Convection, supercontinent, lithosphere, Monogea, Megagea, Rodinia, Pangea, overton, mantle, hot mass.

KIRISH (ВВЕДЕНИЕ/INTRODUCTION).

Yerdagi “Tektonik faollashuv” atamasi nisbatan yaqinda paydo bo'lgan va hozirgi kunda Yerdagi o'zgarishlarni ta'riflashda keng qo'llaniladigan tushunchadir,

chunki bu tushuncha an'anaviy geosinklinallar va platformalardan tashqari, tektonik tahlilning barcha turlarida chuqur tektonik tuzilmalarning yangi toifasini ajratish va tahlil qilish imkonini beradi.

Geosinklinallar (Yerdagi faol hududlar) bilan solishtirganda faollashgan tuzilmalar zonalar yoki geosiklinal mintaqalarni tahlili quyidagilar orqali farqlanadi: rivojlanishning boshqa turi (chuqur dastlabki cho'kish yo'q), o'ziga xos strukturasi (umuman burma blokli), cho'kindi va vulkanogen-cho'kindi hosilalarning turli to'plami, xususiyatlarini magmatizm jarayoni bilan bog'liqligi va faollashuv hodisalari bilan o'ziga xos metallogeniya (fransuzcha so'z bo'lib, uning asl ma'nosi zaminimizda metall konlarining paydo bo'lishi degan ma'noni bildiradi) dir. Bu bosqichni metallogeniya past haroratda hosil bo'lgan tomir shaklidagi xilma-xil elementlar (U, V, F, As, Bi, Sb, Hg va b.) foydali qazilma namoyondalari tashkil qiladi. Shunday qilib rivojlanish davrida bir qancha bosqichni bosib o'tgan burmalar metallogeniya bir-biridan tubdan farq qiluvchi 2 xil metallogenik o'lka, tasma va hududlarni hosil qiladi; birinchisi keng miqyosda boshlang'ich, ba'zan esa o'rta bosqichlarda ham uchraydigan "mafit va ultramafit" o'lkalari, ikkinchisi kechki va yakunlovchi bosqichlarida hosil bo'lgan "sial" metallogenik o'lkalari. Birinchi turdagi o'lkalarga Ural, Kavkaz, Meksika, AQShni - g'arbiy qismlaridagi burmali maydonlari kiradi, ultramafitlar bu strukturalarning markaziy qismida joylashgan bo'lib metallogenik jihatdan Cr, Ti, Pt, Fe, Si, (ba'zan Mo, Sn, Ai) okean turiga yaqin turadi. Ikkinchi turdagi o'lkalari aksincha Yer qobig'ining qalin granit qatlamiga ega bo'lgan maydonlar (G'arbiy Yevropa, Qozog'iston, Baykal, Markaziy Osiyoning sharqiy qismi Boliviya va b.) bo'lib, nordon va o'ta nordon magmatizmni va "sial" turdagi metallogeniya (W, Mo, Be, Pb, Sb, Sr, Cs) bilan belgilanadi.

ADABIYOTLAR TAHLILI VA METODOLOGIYA (ЛИТЕРАТУРА/METHODS).

Adabiyotlarda platforma va geosinklinal guruhlardan tashqari uchinchi guruh - bukma-blok (ya'ni mohiyatan faollashuv hududlari) mavjudligini birinchi marta G.F.Mirchink qayd etgan (1940). V.V.Belousov (1962) dunyoning birinchi tektonik xaritasini ishlab chiqdi va o'ziga xos strukturalarni geosinklinal (harakatchan mintaqalar) va platforma (seysmik jihatdan tinch) mintaqalarida rivojlanishini sohaga kiritdi. Ta'kidlanganidek, hodisalarning ikkita katta guruhi ya'ni geosinklinal va platforma hududlaridagi faollashuv va okeanlanish (quruqlikni cho'kish natijasida okean suvlarini kirib borish) hodisalari butunlay boshqa sabablarga ko'ra yuzaga keladi va yer qobig'ining rivojlanishidagi fikrlarning qarama-qarshi tendensiyalarini aks ettiradi. Birinchi guruh olimlar uning granit bilan to'yinganligiga, buklanishga va tinch platforma rejimining tarqalishiga olib keladi deyishsa, ikkinchi tomon esa bazaltik magmatizm bilan bog'liq bo'lib, yer yuzasini kuchli ko'tarilish joylariga (faollashtirish joylari) bo'linish tendensiyasini ta'kidlashadi va qit'alarining yo'q qilinishiga, ularning

oʻrnini okeanlar egallashiga olib keladigan chuqur okean tubsizliklari hosil boʻlishini taʼkidlashadi.

V.E.Xain (1965) tomonidan Yerdagi faollashuv hodisalari qayta tiklangan epiplatforma orogen kamarlari yoki “geosinklinal koʻchma kamarlar” bilan bogʻliq holda biroz batafsilroq koʻrib chiqilgan boʻlib, ular “geosinklinal kamarlar” dan rivojlanishning birinchi bosqichida intensiv choʻkishning yoʻqligi bilan ajralib turadi. Ushbu harakatlar orasida uchta genetik turni - perigeosinklinal, periokean va intraplatformalarni aniqladi. Xususan, epiplatforma orogenezing perigeosinklinal tipi qoʻshni geosinklinal tizimlarning orogen bosqichi bilan chambarchas bogʻliqligi va potensial faol chuqurlikdagi zonalar bilan intraplatforma kamarlarini platformalar zonasi bilan bogʻlaydi.

V.E.Xain platformalarning yaqqol spesifizatsiyasi jarayonida yuzaga keladigan magmaning oʻziga xos genezisi va bu magmaning kelib chiqishi faol-alloxton magmatizmi kelib chiqishi haqidagi fikrini alohida taʼkidlash kerak. Chuqurlikdan yoriqlar boʻylab koʻtarilgan ionlar taʼsirida faol zonalarining issiqlik oqimlari granit-metamorfik qatlam ichidagi magma hosil boʻlishning ikkilamchi markazlaridir deb taxminan faollashuv zonalarining tipik metallogeniya profiliga yaxshi mos kelishini asosladi.

Odatda (geosinklinal belbogʻlarda) granitlar tarqalish zonasi gravitatsion minimum va sokin magnit maydon bilan birga keladi. Baʼzan, N.A. Belyaevskiy va A.A.Borisov (1964) Oslo grabeni, Markaziy Bogemiya massivi, Stanovoy tizmasi va boshqalar uchun taʼkidlaganidek, granitlarning bunday zonalarda tortishish qiymatlari bilan birga keladigan magnit anomalialar namoyonlanadi. Yer yuzasida (yaʼni granit) ochilgan jinslarning tushunarsiz xususiyatlarini tahlil qilishda geofizik xususiyatlarning ogʻishi va bu holatlarda granit massivlarining turli qalinligi, ularning ildizlari boshqa chuqurligi yoki oxir-oqibat, granitlarning boshqa (geosinklinal zonalarga nisbatan) genezisi tufayli sodir boʻlganligini koʻrsatadi.

MUHOQAMA (ОБСУЖДЕНИЕ/DISCUSSION).

Darhaqiqat, tektonik faollashuv zonalariga tegishli boʻlgan granitoidlar faollashgan zonaning asosi boʻlgan geosinklinal kompleksning hosil boʻlish jarayoni bilan hech qanday aloqasi yoʻq degan fikr shakllanmoqda. Bular gipabissal jinslar boʻlib, koʻpincha shunga oʻxshash datsit-riolit tarkibidagi effuzivlarga aylanadi, katta vaqt oraligʻida geosinklinal kompleksni qoplaydi (Oslo grabenidagi oʻrta paleozoy va perm, Stanovoy tizmasida proterozoy - mezozoy, proterozoy, Chexiya massivida trias).

Tektonik faollashuv zonalarida ekstrageosinklinal granitlarning paydo boʻlishi yoki Yer qobigʻining katta chuqurliklarida bosim rejimi oʻzgarishi yoki ularning paydo boʻlishidan oldingi yirik bazalt massalarining intruziyalari, qobiqning termal rejimini oʻzgartirishi bilan bogʻliq boʻlishi mumkin. Bu holatda esa, togʻ jinslarining koʻproq asosidan kislotaligacha (Oslo grabenida: bazaltlar, granosienitlar, granodioritlar, latitmonzonit tarkibidagi effuziv jinslar - normal va ishqoriy granitlar) kuzatilgan ketma-

ketligini tushuntirish qiyin. Ekstrageosinklinal granitlarning odatda juda aniq chiziqli (tasma) taqsimlanishini tushuntirish qiyin bo'ladi, bu bizni chuqur yoriqlarning boshqaruvchi rolini shubha ostiga qo'yadi, ular bo'ylab tabiiy ravishda faqat asosiy (yoki asosiy - ultrabazik) tarkibdagi magma ko'tarilishi mumkin.

Bu magmaning tektonik faollashuv zonalarida ko'tarilishi haqiqati to'g'ridan-to'g'ri mintaqaviy tortishish anomaliyalari va magnit anomaliyalari, shu jumladan to'g'ridan-to'g'ri ushbu zonalarining ekstrageosinklinal granitlari kamarlarida ham tasdiqlanadi. Shu bilan birga, Yer qobig'ining alohida zonalarining tektonik faollashuv jarayoni (aniq, chuqur, yer osti yoriqlariga tutashgan) ko'tarilgan bazalt massalarining mexanik energiyasi gumbaz hosil bo'lishi uchun yetarli bo'lgan holatlar bilan bog'liq bo'lishi kerak. Yer qobig'ining ko'tarilishi, ya'ni tektonik (shunga mos ravishda, magmatik) geosinklinal rivojlanishini anchadan buyon yakunlagan bu zonani faollashtirish. Xuddi shu bazaltlarning issiqlik va kimyoviy energiyasi bu holda sial qatlamning palingenik erishi va ba'zan turli xil magmatik ko'rinishlarning paydo bo'lishi uchun yetarli.

Bazaltlardan keyin birinchi gibrid latit-monzonit qatorining farqlari paydo bo'ladi, masalan, Nevada, Arizona shtatlaridagi Kordilera tog'ini Oslo grabenida shubhasiz birlamchi bazalt magma va ikkilamchi siljish mahsuloti sifatida namoyon bo'ladi. Yer qobig'ining sial qismi erishi paytida paydo bo'lgan eritmalar keyinchalik yuqoriga harakatda (sial qatlamda, lekin gibrid eritmalar hosil bo'lish zonasidan yuqorida) palingenik erish sodir bo'lib, ikkilamchi granit magmani keltirib chiqaradi, bu esa haqiqiy granit intruziyalarini hosil qiladi.

Shuni ta'kidlash kerakki, I.A.Belyaevskiy va A.A.Borisov geosinklinallarning to'liq rivojlangan magmatik sikli uchun bir xil ketma-ketlikning "normalligi" ni ta'kidlaydilar. Biroq, geosinklinalda musbat tortishish anomaliyalari emas, balki manfiy belgilovchi asosiy farq shundan iboratki, geosinklinallarda granit eritmaları ancha katta chuqurlikda paydo bo'ladi va shu bilan birga bazaltlar yuqoriga qarab sezilarli o'simtlar hosil qilmaydi. Natijada, geosinklinallar va platformalardan farqli ravishda birinchi darajali tektonik tuzilmalar sifatida faollashuv zonalarining asosiy xususiyatlarini hisobga olish kerak bo'ladi. Bular quyidagilarda belgilanadi:

1. Umumiy ma'noda "sayyoraviy" qobiq yoriqlari ostida ularning umumiy joylashishini nazorat qilish va katta tektonik bloklarni cheklovchi mintaqaviy yoriqlar bilan o'ziga xos faollashuv zonalarini bog'lash.

2. Odatda gorst-graben tuzilishi bo'ysunuvchi burmali hududlar.

3. Materik tuzilmalarining keng rivojlanishi, shuningdek, keskin o'zgaruvchan qalinlik va ularning to'plamini to'liqligi.

4. Issiqlik oqimining keskin o'sishi va geoizotermikni kuchayishi sharoitida aniq shakllangan, magmatik komplekslarning o'ziga xos rivojlanishida maxsus ifodalangan Yer qobig'ining (oldingi platforma holatiga nisbatan) o'tkazuvchanligini oshishi.

5. Magmatik shakllanishlar qatorida granitlarning to‘g‘ri va ishqoriy gipabissal tuzilmalar rolini oshirishga va asosiy ultrabazik shakllanish rolini pasayishiga (to‘liq yo‘qligiga) siljishi (rivojlanishning geosinklinal turiga nisbatan) kuzatilishi.

6. Metasomatik o‘zgarishlarni juda keng namoyon bo‘lishi, ayniqsa, vulqon-plutonik ko‘rinishlar bilan qoplangan granitlar qatori eng to‘liq rivojlanishini olgan. Metasomatik jarayonlar magmatik jarayonlarning “ustiga qurilgan” kabi ko‘rinadi.

7. Metallogen spektrda rangli va og‘ir metallar hamda faol mineralizatorlardan (B, F) tashqari, noyob yer elementlari (Li, Be, Ge, Nb, Cs, TR, Ta) ayniqsa xarakterlidir.

8. O‘z manbasiga ko‘ra endogen minerallasuv nafaqat magmatik tuzilmalarni o‘zi bilan bog‘liq, balki ularning “ekzo-zonasi”da (vulkanogen-cho‘kindi hosilalarda) rivojlangan va ko‘pincha elementlarning bir vaqtning o‘zida ishtirok etishi bilan g‘ayrioddiy keng paragenezga ega, bular xalkofil, litofil va siderofil guruhlari (TR, Mo, Be; Ge, W, Nb).

Shu ma’noda, biz hozirgacha eng “sof” ifodasida “avtonom faollashuv” haqida, A.D.Sheglov (1968) fikriga ko‘ra, katta (ba’zan geosinklinal jarayondan juda katta vaqt oralig‘i) bilan qoplangan tektonik faollashuv haqida gapiramiz. juda barqaror tayanch - qalqonlar va qadimiy platformalar (Nigeriya-Saxara kamari, Braziliyadagi San-Fransisko kamari va boshqalar) yoki geterogen poydevorga ega bo‘lgan bir xil ancha barqaror paraplatfomalar (Yanshan, Kataziya, Transbaikal faollashtirish kamarlari) dir. “Avtonom” guruhini faqat shartli deb hisoblash mumkin, chunki ularning faollashuvi genesis tushunarsiz, odatda, avtonom faollashuvning o‘zi bilan bog‘liq holda, ularda bu jarayonning ma’lum bir bosqichida ekanligini qo‘shish kerak, ular o‘zlarining to‘g‘ridan-to‘g‘ri qarama-qarshiligiga - sialik emas, balki asosiy - ultrabazik rift tizimlariga aylanishi mumkin.

NATIJAR (РЕЗУЛЬТАТЫ/RESULTS).

Ko‘rib chiqilayotgan faollashuv hodisalari guruhlari bilan bir qatorda, aniq fazoviy ravishda ajratilgan va geosinklinal mintaqalardan keskin ajratilgan holda, ba’zan geosinklinal jarayonni murakkablashtiradigan va yaqin metallogen natija beradigan faollashuv hodisalarining yana bir guruhi haqida gapirish mumkin. E.D.Karpova (1966) tomonidan turli faollashuv zonalariga “sialik profilning metallogeniyasi” atamasini kiritdi. Afsuski, uning fikrlari hamma joyda ham izchil emas, ba’zi joylarda esa tushunarsiz edi.

E.D.Karpova faollashuv zonalarini haqida gapirar ekan, ularni noyob metall metallogeniyasi bilan ajralib turadigan platformalar va geosinklinal kamarlarga teng bo‘lgan maxsus strukturaviy-tektonik guruh sifatida aniqlashni haqli ravishda ta’kidlaydi. Bir qator hollarda, sinxron geosinklinallardan genetik jihatdan mustaqil gumbazli maydonlarni rivojlanishi sezilarli uzilish davridan keyin sodir bo‘ladi va bu holda faollashuv deb belgilangan jarayonga to‘g‘ri keladi, ammo ba’zi joylarda gumbazli bloklarning rivojlanishi geosinklinal tuzilmalar konlarini bevosita kuzatib

boradi va bu holatda burmali strukturaning ko‘rinishi geosinklinal mintaqalar rivojlanishining kechki bosqichi deb ataladi. Bunday formulalar bilan har qanday aniqlik butunlay yo‘qolishini payqash qiyin emas.

Ammo, hech qanday holatda faollashuv hodisasi va geosinklinal kamar rivojlanishining kechki bosqichini tenglashtirib bo‘lmasligi aniq bo‘lsa, geosinklinal tizimning politsiklik rivojlanishi bilan bir vaqtning o‘zida faollashuv jarayoni sodir bo‘lishi shubhasizdir yoki boshqa intensivlik bo‘lishi mumkin.

Shu ma‘noda, Oltoyda paleozoidlarning politsiklik rivojlanishi, geosinklinal tuzilmalarning tegishli (asosiy vulkanogen va terrigen) bo‘limining kamayishi va yo‘qolishiga va parallel ravishda oshishiga umumiy yo‘naltirilgan tendensiyadan dalolat beradi. Ushbu umumiy yo‘naltirilgan rivojlanish fonida, sezilarli darajada pasaygan (hudud va xarakterdagi) geosinklinal rejimning qaytishi bilan murakkablashsa ham, shubhasiz ikkita katta sikl ajralib turadi - kaledon ($C_{m2}-D_2$), Gertsin (D_2-P_1), va epiplatforma (P_2-T_1). Bunday holda, geosinklinalning normal (odatiy ma‘noda) ko‘rinishini buzadigan va uni faollashtirilgan hududlar turiga yaqinlashtiradigan bir qator nomutonositibliklar aniqlanadi. Ushbu nomutonositibliklar quyidagilarni o‘z ichiga oladi:

1. Birinchi sikldagi kaledonidlar va ikkinchi davrdagi gertsinidlar tuzilmalari orasidagi ikki tomonlama (ketma-ket) munosabatlar. Bundan tashqari, o‘rta devon alohida hosil bo‘lgan tuzilmalar ichida birinchi siklning orogeni yangi ikkilamchi gertsin geosinklinaliga aylanganda burilish nuqtasi bo‘ladi. Umuman olganda, qayd etilgan strukturalarlar o‘ziga xos “pangeosinklinal” (o‘ta keng, lekin juda o‘ziga xos) yer vulkanizmi va orogenik qatorning granitoid komplekslari ustunlik qilgan.

2. Geosinklinalning qisqaroq bosqichiga ($C_{1n}-P_2$) nisbatan gertsin orogen bosqichining ekstremal ($D_{2-3}-C_{1v}$) davomiyligi kechgan.

3. Ko‘pchilik intruziv jinslar (deyarli barcha nodir metallar) o‘z vaqtida gertsinidlarning epigeosinklinal bosqichi bilan, fazoviy jihatdan esa tegishli cho‘kindilar to‘planmagan holda qayta o‘zgargan kaledon burmali strukturasi bilan bog‘langan. Bunda kech gertsin (S_3-P_1) granitlarining shakllanish kompleksi faollashgan hududlardagiga o‘xshash bo‘lib chiqadi. Xuddi shu o‘xshashlik murakkab metallogeniya (nodir Yer elementlari, asosan oltin) va noyob metallar metallogeniyasining “metal” tarkibli turlari uchun ham mavjud. Geosinklinal rivojlanishning odatiy turidan bu og‘ishlarning barchasini, ehtimol, faollashuv hodisalarining geosinklinal jarayonning o‘zi bilan “aralashuvi” bilan izohlansa maqsadga muvofiqdir.

Bir vaqtning o‘zida orogenni rivojlanishini umumiy tendensiyasi bo‘lib, uning geosinklinal o‘zgarishi muddati 250 million yil ($C_{m2}-D_2$) dan 40 million yilgacha (D_2-P_1) qisqaradi. Ikkinchi faollanishda shakllanishni umumiy qalinligi parallel pasayishi aniqlangan, lekin allaqachon Oltoy-Zaysan hududidan tashqarida va sharqda, Markaziy Qozog‘iston gertsin epiplatformasida, geosinklinal bosqichini to‘liq

yo‘qotish bilan namoyonlangan va geoantiklinal orogenik kamar (faollashgan epiplatforma zonasi) shakllanganligini ko‘rishimiz mumkin. Umuman olganda, ushbu faollashuvning intrageoantiklinaldan (politsiklik geosinklinalda) epigeosinklinalga va nihoyat epiplatforma faollashuviga qadar bo‘lgan bir qator ketma-ket o‘zgarishlarni ko‘rsatadi. Epigeosinklinal faollashuv va platforma faollashuvi o‘rtasidagi farqlar ham aniq namoyonlangan. Geosinklinal yoki epigeosinklinal faollashuv holatida uning fazoviy ko‘rinishi (masalan, Oltoy-Zaysan mintaqasida) geosinklinal mintaqaning umumiy tuzilishi bilan aniq bog‘langan.

Asosiy nodir metalli granitoid tuzilmalari va nodir metallar minerallashuvining asosiy turlariga kelsak, paraplatformalar ustiga o‘rnatilgan “alohida faollashuv” kamarlarini ko‘p hollarda epigeosinklinal faollashuv juda yaqin bo‘lib chiqdi. Ularning metall tarkibidagi granitoid tuzilmalari (A.Leontev, L.Leontev, 1969) izchil ifodalangan: uch fazali strukturali granit-alaskit shakllanishi, biotit – leykokratik – tomirli granit va pegmatitlar) va monzonit-granosiyenit-alaskitenitenitenit hosil bo‘lib, tomirlar mikrogranitlari, granofirlar va granit-porfirlarning bir qator hosilalari bilan halqali strukturalarni hosil qiladi. Bundan tashqari, oxirgi shakllanishning xilma-xilligi ba‘zan monzonit-granodiorit-porfirga aylanishini ifodalaydi. Nodir metallarning minerallashuvi ham bir xil: beril-kolumbit, pegmatitlarda spodumen va tantalit; granit va ishqoriy granitlarda sirkonli tantalit-kolumbit va piroxlor-kolumbit; riyolit-dasit, albit granit va karbonat jinslarida ftorit-bertrandit-fenatsit va kvarts tomirlarida kassiterit-volframit-molibdenit-berillar ma‘lum darajada kamaygan (pegmatitlardagi murakkab nodir metallar, granitlardagi kolumbit va ishqoriy granitlar, shuningdek sienitlardagi sirkoniy) minerallashuvning o‘ziga xos intensivligi bilan qadimgi qalqonlarga o‘rnatilgan alohida faollashuv kamarlari bilan tavsiflanadi. (Afrika, Braziliya).

XULOSA (ЗАКЛЮЧЕНИЕ/CONCLUSION).

Yuqoridagilardan xulosa shuni ko‘rsatadiki, nodir metallar metallogeniyasi ma‘nosida nafaqat to‘liq ravshan faollashuv kamarlari (masalan, Transbaykal), balki ba‘zi bir juda oddiy ko‘rinadigan buklangan geosinklinal tuzilmalar, agar ularning rivojlanishi faollashuv hodisalari bilan murakkablashgan bo‘lsa, bunday foydali qazilma manbaalri hosil bo‘lishi ortishi mumkin. Bu imkoniyat geosinklinal genezisning rivojlanishi va burmali kamarlarni tektonik tahlil qilishda doimo hisobga olinishi va tekshirilishi kerak.

ADABIYOTLAR RO‘YXATI (ИСПОЛЬЗОВАННАЯ ЛИТЕРАТУРА /REFERENCES).

1. Л.Н.Леонтьев. Редкометальные месторождения, их генезис и методы исследования М., «Недра», 1972 г, 16-21 ст.
2. Султанов.Ш.А. (2020). Петрохимические и геохимические особенности дайковых серии северной части Чакылкалянского мегаблока (южный Узбекистан). ТЕСНика, (3), С 24-33.

3. Султонов Ш. А., Навотова Д. И., Алиева Д. И. Қашқадарё вилояти минерал ресурслари ва улардан фойдаланишнинг географик хусусиятлари //SCIENCE AND EDUCATION IN THE MODERN WORLD: CHALLENGES OF THE XXI CENTURY" NUR-SULTAN, KAZAKHSTAN. – 2020. – С. 12-15.

4. Ярбобоев.Т. Н., Очилов, И. С., & Султонов, Ш. А. (2021). Метасоматические изменения пород при формировании апокарбонатного золотого оруденения Чакылкалянского мегаблока. International Journal of Advanced Technology and Natural Sciences, 2(1), 9-17.

5. Sayfullaevich, Bo'riev Sardor. "G'ARBIY O'ZBEKISTONDA TERRIGEN YURA YOTQIZIQLARINING GAZLILIK ISTIQBOLLARI." Journal ofnewcenturyinnovations 38.1 (2023): 93-96.

6. Bo'riev, Sardor Sayfullaevich. "QATLAMNI GIDRAVLIK YORISH (QGY) NI AMALGA OSHIRISHDA QO 'LLANILADIGAN AGREGATLARNING BOG 'LANMASI." INTERNATIONAL CONFERENCES. Vol. 1. No. 1. 2023.

7. Bo'riev, SardorSayfullaevich. "KON SHAROITIDA QATLAM GIDRAVLIK YORILGANDAN KEYIN QUDUQDA YUVISH ISHLARININI AMALGA OSHIRISH BO 'YICHA KO 'RSATMALAR." Educational Research in Universal Sciences 2.4 (2023): 582-585.

8. Sayfullaevich, Bo'riev Sardor. "GAZ AJRATGICHNING ISH PRINSIPI VA TUZILISHINI O'RGANISH." ОБРАЗОВАНИЕ НАУКА И ИННОВАЦИОННЫЕ ИДЕИ В МИРЕ 34.3 (2023): 163-168.

9. Navotova D.I. Main principles for determining the efficiency of the use of land resources// Proceedings of International Educators Conference 2023. Italiya. Vol.2 No. 2 (2023) 25th February, 2023 P. 443-447.

10. Navotova D.I. Possibilities of applying world experience in efficient use of irrigated lands of the republic of Uzbekistan// International conference on scientific research in natural and social sciences. Canada conference. Volume 2. Issue 2. February 5th 2023. P. 182-186.

11. Navotova D.I. Internal Differences In The Use Of Land Resources In The Agriculture Of Kashkadarya Region//Eurasian Journal of History, Geography and Economics. Volume 16. Belgiya. 2023.P.100-104.

12. Sulstonov Shuxrat Adxamovich, Navotova Dilnoza Ibrogimovna, O'zbekistonda rangli metallarning geografik tarqalishi va foydalanish xususiyatlari. Экономика и социум. -№2(117)-1 2024, 682-690 betlar, 2024-yil. <http://www.iupr.ru>, ISSN 2225-1545

13. Sulstonov Shuxrat Adxamovich, Sulstonov Nekro'z Aliqulzoda, Yer tarixida kechgan metallogenik bosqich va davrlar haqida ayrim mulohazalar. Лучшие интеллектуальные исследования: Vol. 16 No. 1 (2024). 105-112-betlar. <http://web-journal.ru/index.php/journal/article/view/3387>

14. Sulstonov Shuxrat Adxamovich, Sulstonov Nekro'z Aliqulzoda. Meteoritlar hosil qilgan kraterlar va ular natijasida foydali qazilmalarni hosil bo'lishiga doir mulohazalar. Лучшие интеллектуальные исследования: Vol. 16 No. 1 (2024). 113-123-betlar. <http://web-journal.ru/index.php/journal/article/view/3388>

15. Sulstonov.Sh.A. "Vulqonlarni yer yuzida tarqalishi yoki Yer bag'ridagi "ajdar" lar" Образование наука и инновационные идеи в мире 34.2 (2023): 98-101. <https://newjournal.org/index.php/01/article/view/9689>

16. Sulstonov Shuxrat Adxamovich, Norbekov Ilyos Sherzodjon o'g'li. Yerdagi hayot tarziga ta'sir etuvchi salbiy omillar va unda insoniyatni o'rni haqida ba'zi

- mulohazalar. Pedagogics 46/2 69-74 betlar.
<https://pedagogics.uz/index.php/ped/article/view/271>
17. Sh A Sultonov, J Sh Rabbimov. Tabiiy gazni oltingugurtli birikmalar va karbonat angidrit gazidan tozalash. Educational Research in Universal Sciences 2024/1/29, 122-126 betlar. <http://erus.uz/index.php/er/article/view/5911>
18. Sh.A.Sultonov, "Foydali qazilmalar hosil bo'lishida geodinamik jarayonlarning o'rni". Journal of new century innovations. 47/1, 2024/2/16. 13-21-betlar. <https://newjournal.org/index.php/new/article/view/11592>
19. Sh.A.Sultonov, "Ko'mirning hosil bo'lishida tektonik jarayonlarni tutgan o'rni". Journal of new century innovations. 47/1. 22-29-betlar. <https://newjournal.org/index.php/new/article/view/11593>
20. Sh.A.Sultonov, N.A.Sultonov. Geosinklinal haqidagi ta'limotning hozir zamon talqini. Proceedings of International Conference on Educational Discoveries and Humanities. 2023/11/23. 2/12. 63-68-betlar. <https://econferenceseries.com>
21. Yarboboiev T., Sultanov Sh., Aminov F., Navotova D., NON-TRADITIONAL OILS: ANALYSIS OF REGIONAL DISTRIBUTION AND RESERVES OF HEAVY OIL AND NATURAL BITUMEN., Бюллетень науки и практики / Bulletin of Science and Practice <https://www.bulletennauki.com> Т. 6. №7. 2020 <https://doi.org/10.33619/2414-2948/56> 226-234-betlar
22. Yigitali, Zuxurov, Sultonov Shuhrat. "The use of geographic information systems in modern cartography". Universum: texnicheskije nauki 11-6 (104) (2022): 52-55. <https://cyberleninka.ru/article/n/the-use-of-geographic-information-systems-in-modern-cartography>
23. SS Adxamovich, MS Usmonovich, RS Adxamovich. Litosfera plitalari tektonikasini o'rganish (maktabda yer fanlari darslarida). Ta'lim innovatsiyasi va integratsiyasi 21 (2), 71-81
24. Sultonov Sh.A., Sultonov A.R., Jononov A.U., Sultonov N.A. Gazlilik va neftlilikni ajratib baholashni geologik asoslash. Research: Journal of Analysis and Trends Том 2. Страницы 1-5
25. Sultonov Sh.A. Chaqilkalon tog 'lari sharqiy qismida tektonik faolliklar hisobiga hosil bo'lgan ma'dan tanalari xususida. Sanoatda raqamli texnologiyalar/Цифровые технологии в промышленности. Том 2, Номер1, Страницы 112-118, Дата публикации 2024.

BUGUNGI KUNDA OILALARIDA ER-XOTIN MUNOSABATLARIGA XOS INQIROZ SHAKLLANISHINING PSIXOLOGIK XUSUSIYATLARI

Shakirova Feruza Baxtiyor qizi

Toshkent shaxar Yunusobod tumani 519-DMTT psixologi

Annotatsiya. Ushbu maqolada bugungi kunda oilalarida er-xotin munosabatlariga xos inqiroz shakllanishining psixologik xususiyatlarining mazmuni haqida soʻz yuritilgan. Xususan, oʻzbek oilalarida er-xotin munosabatlarini muvofiqlashtirishning maqsadga muvofiq kechishi uning aʼzolari, xususan er-xotinlarning oilaviy qadriyatlarni qanday darajada kundalik turmushda namoyon qilishlariga bogʻliq muhim jihatlari ekanligi ilmiy jihatdan ochib berilgan.

Kalit soʻzlar: oila, tarbiya, munosabatlar, qadriyatlar, tadqiqot, simpatiya, er-xotin, inqiroz, shubhalanish, rashk, jizzakilik, rol, ojizlik, norozilik, barqarorlik, shaxslararo munosabat.

Kirish. Mamlakatimiz olimlari tomonidan oiladagi er-xotin munosabatlarining turli ijtimoiy-psixologik jihatlari oʻrganilgan. Jumladan, Y.A.Yakubov tomonidan oʻzbek oilalaridagi er-xotin munosabatlarining ijtimoiy-psixologik jihatdan oʻrganilgan dastlabki tadqiqotlardan biri boʻlgan. Muallif oʻzining olib borgan tadqiqot obekti sifatida nikohlar mustahkamligiga qarab yuqori koʻrsatkichlarga ega boʻlgan er-xotinlar hamda ajralish arafasida turgan juftliklardan iborat guruhlar tanlab olingan. Ikkala guruhlarda ham er-xotinlarning oiladagi funksiyalarini bajarishlarida bir-birlarini hissiy qoʻllab-quvvatlashlari, oilaviy qadriyatlarga yondashishlari va oilaviy rollarga nisbatan boʻlgan yoʻl-yoʻriqlari oʻrtasidagi tafovut farqlari borligi taʼkidlangan. Olim oʻzining tadqiqotlaridan kelib chiqib oʻzbek oilalarida farzandlarning borligi va ularning soni nikoh mustahkamligini taʼminlovchi yana bir muhim omillardan biri hisoblanishini qayd etib oʻtgan. Shu bilan birga, anʼanaviy, milliy, oilaviy turmush tarzi, yoʻl-yoʻriqlar, yosh er-xotinlar munosabatlariga ota-onalarning aralashuvi, oilada rollar taqsimoti va ularning er-xotin tomonidan idrok qilinishi kabi xususiyatlarni bir tomonlama, salbiy omillar sifatida sanab oʻtgan boʻlsa, ayollarning mavqeyi, ularning ijtimoiy faolligini ortishini esa ijobiy tomondan baholab oʻtgan. Oila - har bir shaxsda ilk yoshligidan boshlab shakllanadigan insoniy fazilatlar, ezgu-istaklar, qadriyatlar takomil topadigan, ming yillar davomida shakllangan oʻzbek xalqining qadriyatlari va maʼnaviy merosi ravnagʻini taʼminlovchi tarbiya maskanidir. "Halollik, rostgoʻylik, or-nomus, sharmu-hayo, mehru-oqibat, mehnatsevarlik kabi barcha insoniy fazilatlar, eng avvalo, oilada shakllangan". Bola shakllanishining ilk maktabi esa ota-onaning oʻzaro munosabatlari majmui boʻlib hisoblanadi. Ayniqsa yosh oilalarda ota-onalik maʼsuliyatini oʻz zimmasiga olib oʻzaro munosabatlar tizimini toʻgʻri shakllantirish jarayonlarida kuzatiladi. Ijtimoiy-iqtisodiy, madaniy va

etnik o'zgarishlar, shu barobarida shaxs kamoloti o'tgan yuz yillik davomida oilaviy munosabatlar tizimida keskin o'zgarishlarga olib keldi. Bu esa zamonaviy oilaning tarkibiy tuzilmasi, undagi shaxslararo munosabatlarda ancha chigal muammolarni keltirib chiqarmoqda. Mabodo oila psixologiyasining muammolari bilan (masalan, qarang tanishib chiqqanda ham tadqiqotchi psixologlar va amaliyotchi psixologlar e'tiborini tortgan ikkita markazni ko'rish mumkin: oila ijtimoiy tizim tarzida va oila ta'lim beruvchi institut sifatida. Boshqacha aytganda, har holda, hozirgi paytda oila muammolari bilan shug'ullanadigan psixologlar asosan, quyidagi ikkita talab-ehtiyojga xizmat qilishyapti: jamiyatning bazaviy unsuri bo'lgan oila saqlanib qolishini ta'minlash va oilaning jamiyat madaniyatini insonlarning bir avlodidan boshqa avlodiga yetkazishini tekshirish. Shu bilan birga tadqiqotlarda va amaliyotda aynan shu ikkita ehtiyojga urg'u berilishi zamonaviy oila o'zining bu ikki eng muhim vazifasini bajara olmay qolayotganligidan guvohlik bermoqda.

Ushbu holni xalqaro miqiyosda ko'rish imkoniyati tug'iladigan bo'lsa, quyidagicha tasvirlashning o'zi kifoya qiladi. Bir qator izlanishlarning ko'rsatishicha, xususan Rossiyada quyidagi sabablar oilalar notinchligining bevosita va bilvosita ko'rsatkichlari hisoblanadi: tug'ilishning halokatli ravishda kamayib borayotganligi, abortlar soni jihatidan dunyoda eng yuqori ko'rsatkich, nikohsiz tug'ilishlarning oshib borayotganligi, bolalar va onalar o'limining g'oyat yuqoriligi, umrning qisqaligi, buzilayotgan oilalar sonining ko'pligi, muqobil nikoh va oila turlarining o'zgaruvchanligi (onalar oilalari, birga yashash, er-xotinning alohida yashashiga asoslangan oilalar, o'z jinsidagilar bilan qurilgan oilalar, asrandi farzandli oilalar va hokazo), oilalarda bolalar bilan shavqatsiz munosabatda bo'lish hollarining ko'payishi.

Zamonaviy oilani o'rganuvchi mutaxassislar (faylasuflar, sotsiologlar, psixologlar, iqtisodchilar va boshqa ixtisoslar)ning aksariyat ko'pchiligi "hozir oila haqiqiy tanazzulni boshidan kechirmoqda" degan xulosaga kelishyapti. Jamiyat ijtimoiy-iqtisodiy taraqqiyotining umumiy (o'rtacha) darajasi yuksalgan, kishilarning turmush va moddiy farovonlik darajasi oshgan sari bu tanazzul yanada yorqinroq namoyon bo'lmoqda.

Biroq, bu o'rinda muhim bir izoh berib o'tish zarur: ijtimoiy- iqtisodiy rivojlanish jarayonlarining jadallashuvi (ayniqsa, xususan hozirgi Rossiya ham shular jumlasiga kiradigan o'tish davri deb ataluvchi bosqichni boshidan kechirayotgan jamiyatlardagi uning yuksak sur'ati) butun jamiyatga, binobarin, uning eng muhim kichik tuzilmasi bo'lgan oilaga baqarorlikni haddan ziyod buzuvchi ta'sir ko'rsatadi. Bunday ta'sir oilaviy muammolar sonining ko'payishi ijtimoiy-iqtisodiy taraqqiyotning umumiy darajasi bilan ko'proq umumiy bog'liqlikni har jihatdan niqoblab turadi.

Hozirgi oilaning tanazzuli, ko'pincha umuman ijtimoiy hayotdagi katta o'zgarishlar taqozosidir. Sotsiologiya va psixologiya oralig'ida olib borilayotgan tadqiqotlar insonning oila bilan va jamiyat bilan ijtimoiy aloqalari tizimidagi o'zaro

munosabatlari tubdan o'zgarishi ko'p jihatdan jamiyat ijtimoiy-guruhiy tuzilishining murakkablashuvi natijasi ekanligini g'oyat ishonchli ravishda ko'rsatib turibdi. G.G.Diligenskiyning ta'kidlashicha, "jamiyatning ijtimoiy- iqtisodiy tabaqalanishiga asoslangan katta va kichik guruhlar insonlar o'rtasidagi bevosita munosabatlari tutashadigan, ularning mayllari, tasavvurlari, qadriyatlarini shakllanadigan maydon sifatidagi roli tobora boy berilmoqda. Ana shunday guruhlardan har biri, uning "quyi", boshlang'ich yacheykalari bilan shaxs o'rtasidagi aloqalar zaiflashmoqda. Bu madaniyatni moddiy va madaniy iste'mol turlarini, ijtimoiy axborot manbalari va mazmunini, turmush tarzi va bo'sh vaqtni o'tkazish usullarini "ommaviylashtirish", "o'rtacha holga keltirish" singari yaxshi ma'lum jarayonlar yo'qqa chiqaradi. Individ bilan jamiyat o'rtasidagi munosabatlarda siljishlar inson ijtimoiy aloqalarining ko'proq qayishqoq, har tomonlama keskinlikni yumshatish tomon bormoqda va demakki, uning shaxsiyati namoyon bo'lishi uchun kengroq maydon yaratadi".

An'anaviy jamiyatlarda va an'anaviy oilalarda vujudga kelayotgan vaziyatlardan farqli o'laroq, hozirgi dunyoda, inson, odatda "Men o'zim kimman va kimga yo'ldoshman?", "Mening uchun nima ahamiyatliroq va nima ahamiyatsizroq, nimaga intilishim kerak va nimaga ahamiyat bermasligim lozim?" degan savollarga tayyor javob ola bilmaydi. Bu savollarga javobni uning o'zi topishi darkor. Zamonaviy insonning ijtimoiy tajribasi, uning dunyo haqidagi bilimlari tobora xilma-xil, ziddiyatli, "uzuq-yuluq" bo'lib borar ekan, shaxsning o'z o'rnini erkin topish maydoni, binobarin, uning hayotiy muammolari maydoni ham kengaya boradi. Ota-ona tarbiyachilik funksiyasi. Bu shkala er-xotinlarning ota-onalik majburiyatlariga munosabati, farzandlar shakllanishidagi shaxsiy pozitsiyalari, ota-onalik funksiyalariga taalluqli tasavvurlarini ifodalaydi.

Er-xotinlarning ota-onalik hamda tarbiyachilik funksiyalari to'g'risidagi tasavvurlari, ularning shaxslilik pozitsiyalari, ijtimoiy talablarga mas'uliyat, jamiyat va oila munosabatlaridagi o'rinlarini belgilaydi. Bu shkala bo'yicha er-xotinlar nisbatan yuqori ko'rsatkichlarni, ya'ni 7,55 (1,07 ball. (erlar) va 7,39(1,22 ball (xotinlar) bilan qanoatlanganliklari ifodalangan. Ota-onalik va tarbiyachilik funksiyasiga ularning ijobiy tasavvurga egaligi o'zbek xalqining azaldan "bolajon"ligi natijasidir. Ijtimoiy-iqtisodiy o'zgarishlar er-xotinlarning bu boradagi funksiyalariga o'z ta'sirini o'tkazmasdan qolmaydi. Er-xotinlarning farzandlariga nisbatan ota-onalik mehri tabiiy asoslansada, ammo tarbiyaviy faoliyatida anchagina tanazzul ko'zga tashlanmoqda. Ota-onalar ko'proq farzandlarning moddiy ta'minoti bilan mashg'ul bo'lishlari, oilaviy tarbiya jarayonida muayyan darajada bo'shliq hosil bo'layotganligi kuzatiladi. Bu esa zamonaviy oiladagi ijtimoiy-psixologik muhitda inqirozni yuzaga keltiradi.

Shuningdek, er tomonidan oilaning maishiy-xo'jalik sohasiga asosiy e'tibor qaratayotganligi, unda ota tarbiyasining o'rni bo'shab qolayotgani, onaning uy

yumushlari bilan muttasil mashg'ulligi o'g'il-qizlar ota-onaning doimiy nazoratidan chetga qolishiga olib kelmoqda. Natijalar er-xotinlarning ota-onalik, tarbiyachilik ustanovkalari bo'yicha tasavvurlari ijobiy bo'lsa-da, lekin real muhitda

bu majburiyatlar "begonalashayotganga o'xshab qolmoqda".

Er-xotinlarning ushbu doiradagi tasavvurlari dastlabki uchala shkala bilan navbatdagi uchta shkalani birlashtiruvchi bo'lib hisoblanadi. Shu bois, shkala er-xotinlarning ota-onalik rollari oilaning bir butun jips tizim sifatida o'z atrofida birlashtiruvchi qadriyat ekanligini unutmash kerak. Oilaning tanazzuli va undagi shaxslararo munosabatlar ham mazkur rollarning buzilishi zahirida yuz beradi.

1. Ijtimoiy faollik. Mazkur shkala er-xotinlarning tashqi ijtimoiy faolligini, ya'ni kasbiy va jamiyat hayotidagi oilaviy munosabatlar barqarorligini belgilovchi ustanovkalarni aks ettiradi.

Ijtimoiy faollik shkalasi er-xotinlarning maishiy-xo'jalik va tarbiyachilik funksiyalarini sifat ko'rsatkichi ham hisoblanadi. Albatta, oilaviy munosabatlarning barqarorligi er-xotinning savodxonlik darajasi, kasbiy faoliyati va mahalla-ko'y orasidagi mavqelariga bog'liq.

Er-xotinning oilaviy munosabatlarda e'zozlanishi, muammolarning joy-joyida hal qilinganligi ijtimoiy munosabatlar (er yoki xotinning mehnat qilayotgan jamoasidagi, yashayotgan mahallasidagi, qon-qarindoshlar orasidagi shaxsiy mavqei) dagi rolini belgilaydi.

Tadqiqotimiz natijalariga ko'ra, er-xotinlar juftligining oilaviy qadriyatlar bo'yicha muvofiqligi ma'lum darajada farqlanar ekan. Er-xotinlarning oilaviy turmush faoliyatining muhim sohalari bo'yicha farqlari belgilangan meyordan oshib ketganligi kuzatildi (belgilangan meyor-3 balldan oshmasligi kerak). Er-xotinning oilaviy munosabatlarida ota-onaning tarbiyachi sifati, ehtiyojlar, tasavvurlar, ularning turmush maqsadlari muhim o'rin tutar ekan.

Xulosa o'rnida shuni aytish joizki, o'zbek psixolog olimlari tomonidan o'tkazilgan tadqiqot natijalariga ko'ra, oxirgi yillar ichida oilalardagi er-xotinning emotsional munosabatlarini tashkil etuvchi ushbu omillarning pasayib borayotganini ko'rishimiz mumkin. Bunga yana bir omil migratsiya natijasida ham biz oilaning asosiy psixologik xususiyatlarini, masalan, turmush o'rtoqlarning nikohdan qoniqishi, emotsional munosabatlari, oilaviy rollarining tuzilishi, oiladagi nizolari, bolalar va ota-onalar munosabatlari va oilaning psixologik iqlimida o'zgarishlar ko'rishimiz mumkin. Shuni alohida ta'kidlash kerakki, oila kichik guruh sifatida xarakterlanar ekan, migrant oilalarida nikohdan qoniqish darajasi pastligi, moddiy va maishiy muammolar paydo bo'lishi oilada nizolarning ko'payishiga sabab bo'ladi. Yana shuni aytish joizki, oilaviy munosabatlardagi beqarorlik ota-onalik majburiyatlariga yetarlicha tayyor emaslik, e'tiborsizlik, g'amxo'rlik va iliq o'zaro munosabatning yo'qligi, jozibadorlik va zamonaviy

tashqi qiyofaning meyorida emasligi hamda maishiy muammolarni hal etishga imkoniyatiniig kamligi oqibatida yuz berishi aniqlandi.

ADABIYOTLAR

1. Дорно И.В. Современный брак: проблемы и гармония. –М.: Педагогика. 1990. -272 с.
2. Положении семей в Российской Федерации: // Доклад Национального Совета по подготовке и проведению Международного года семьи в Российской Федерации. -М., 1994.
3. Rizouddin ibn Fahrudin. Oila. -T.:Mehnat. 1991. -64 b
4. Jabborov I.A. “Oilada er-xotin munosabatlarini muvofiqlashtirishning ijtimoiy psixologik mexanizmlari: Psixolog. fan. bo‘y. fal. dok. ...dis. avtoref. -Toshkent.: O‘zMU, 2021. -57 b

QUDUQLARNI QIYSHAYGANLIGINI O‘LCHASH

Bo‘riyev Sardor Sayfullaevich

Qar MII “Geologiya va konchilik ishi”

kafedrası assistenti

burievsardor92@gmail.com

Telefon: +998914551011

To‘xtamurodov Javohir Aloviddin o‘g‘li

“Geologiya va konchilik ishi” kafedrası talabasi.

javohir123965@gmail.com

Telefon: +998881814884

ANNOTATSIYA

Tayanch iboralar: Quduqlar stvolini vertikal chiziqdan qiyshaytirishda, asosan, maxsus qiyshaytiruvchi moslamalaridan foydalaniladi, ayrim xollarda esa tog‘ jinslarining va qatlamlarining tabiiy qiyshaytiruvchi sharoitlaridan foydalaniladi. Turbina usulida qiya yo‘naltirilgan quduqlarni burg‘ilashda quyidagi moslamalardan foydalaniladi.

Kalit so‘zlar: Quduq, turbobur, rezba, shpindel, nakladka, seksiya, mufta.

ANNOTATION

Basic phrases: When beveling the wellbore from the vertical line, special beveling devices are mainly used, and in some holes, natural beveling conditions of rocks and strata are used. The following devices are used for drilling inclined wells by the turbine method.

Key words: Well, turbobur, thread, spindle, carrier, section, coupling.

Qiyshiq quvurning turboburga qotiriladigan ostki qismi (1,5 metrdan oshmagan xolda) egilgan burg‘ilash quvuri yoki ulama quvurdan iborat bo‘ladi. Eng unumli qiyshayish burchagi 168 mm li quvur uchun $2,5^0 - 5,0^0$ ni tashkil etadi. Qiyshiq quvur yordamida quduq stvolini $20^0 - 25^0$ burchak ostida qiyshaytirish mumkin. Ishlatish davrida qiyshiq quvurning birlamchi qiyshashish burchagi o‘zgaradi va quduq stvolini qiyshayish burchagiga erishish maromi bir tekis bo‘lmaydi.

Qiyshiq bog‘lovchi bog‘lovchi rezbalarining o‘qlari kesishadigan qalin devorchali kesilgan quvurdan iborat. Qiyshiq bog‘lovchilar bog‘lovchi rezbalarni qiyshayish burchagi $0,5^0$ dan 7^0 gacha bo‘lgan xolda ishlab chiqariladi. Qiyshiq bog‘lovchini kalta turboburlar bilan ishlatish tavsiya etiladi.

Quvur o‘qini qiyalantiruvchi R-1 moslamasi rezbalarining o‘qlari bir tekislikda va bir yo‘nalishda quvur o‘qiga nisbatan egilgan, og‘irlashtirilgan burg‘ilash quvurining bo‘lagidan iborat. Quvur o‘qi bilan ostki bog‘lovchi rezba

o‘qi orasidagi burchak $2^0 - 3^0$ ni tashkil etadi. Quvur o‘qi bilan yuqoridagi ulama rezba o‘qi orasidagi burchak $2^0 - 2,5^0$ ni tashkil etadi. Quduq o‘qini qiyalantiruvchi R-1 ning uzunligi egiluvchan jamlanmada 6-8 metr, qattiq jamlanmada esa 3 – 4 metrni tashkil etadi.

Nakladkali qiyalantiruvchi – nakladkali turbobur va qiyshiq bog‘lovchilarni jamlanmasidan iborat. Nakladka kattaligini tanlashda uni burg‘ining o‘lchamlaridan oshmasligi xisobga olinadi. Nakladkali qiyalantiruvchilarni bir seksiyali turboburlar bilan ishlatish evaziga quduqni katta burchaklarga egishga erishiladi. Undan asosan, qiyshiq ulagich ustki qismida oddiy burg‘ilash quvurlarini joylashtirish lozim bo‘lganda foydalanish tavsiya etiladi.

Qiyalantiruvchi moslama seksiyali turboburlar uchun mo‘ljallangan. Quduqlarni seksiyali turboburlar bilan burg‘ilashda turboburning yuqori va ostki seksiyalari vallari va korpuslarining bog‘lanishlari $1,5^0 - 2^0$ burchak ostida amalga oshiriladi. Seksiya korpuslari qiyshiq bog‘lovchi yordamida, vallari esa – bog‘lovchi mufta yordamida ulanadi.

OT (turbinali qiyalantiruvchi) va OTS (seksiyali turbinali qiyalantiruvchi) qiyalantiruvchilar.

OTS konstruktsiyasi quduq tubini notekis (asimmetrik) yemirilishi evaziga quduqni qiya yo‘naltirishga imkon yaratadi. OTS shpindel shaklida yasaladi, u qiyshiq bog‘lovchi yordamida turboburning yuqori seksiyasi bilan bir va ko‘p seksiyali bo‘lgan xolatlarda ishlatishga imkon yaratadi. OTS larning afzalligi shundaki, burg‘i ustida markazlashtiruvchi moslama o‘rnatiladi. Markazlashtiruvchi moslama uchta qirralari bo‘yicha qattiq quymali tirgaklarga ega. Uning diametri burg‘i diametriga teng. Buning evaziga quduq stvolining kesim yuzasi aylanaga yaqin ko‘rinishga ega bo‘ladi. Bundan tashqari, markazlashtiruvchi moslama qo‘shimcha radial tayanch vazifasini bajaradi va qiyalantiruvchining ostki valini ko‘ndalang siltanishlardan saqlaydi. OTS ning afzalliklari quyidagilardan iborat: a) qiyshiq ulagich burg‘iga yaqinlashtirilgan, buning evaziga qiyalantiruvchining unumdorligi oshadi; b) o‘q bo‘ylab beriladigan og‘irlikning silkinishlari burg‘ining chetlattirgich kuchiga ta’siri kamayadi va xaqiqiy qiyshayish radiusiga yaqinlashish imkonini beradi.

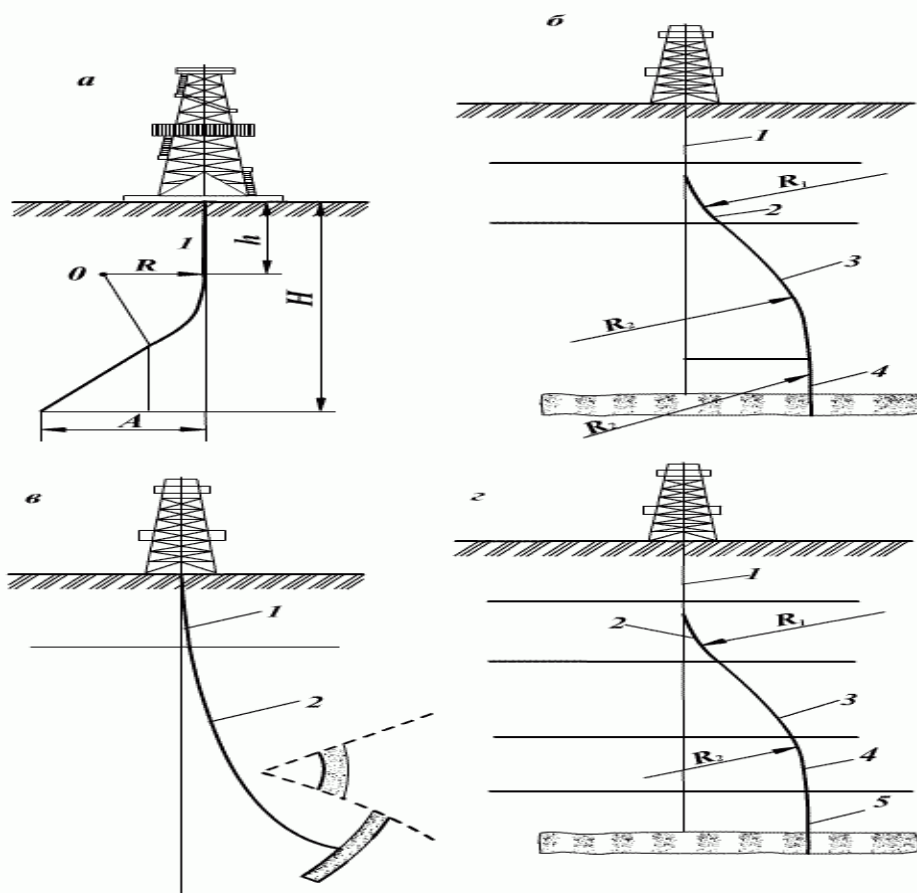

Qiya yo‘naltirilgan quduqlarning ko‘rinishlari.

Tarang chetlattirgich rezina reszorli maxsus nakladkadan iborat. Nakladka turboburning nippeliga payvandlanadi. Ekstsentrik nippelni ushlab qolish havfi bor tog‘ jinslarini burg‘ilab o‘tishda qo‘llaniladi.

Elektroburlar bilan burg‘ilashda qo‘llaniladigan qiyalantiruvchi moslamalar.

Elektroburlar yordamida qiya yo‘naltirilgan quduqlarni burg‘ilashda odatiy turbina usulida qo‘llaniladigan chetlatish moslamalaridan tashqari, qiyshaytirish mexanizmli elektroburlardan foydalaniladi. Qiyshaytirish mexanizmida shpindel va dvigatel o‘qlari tishli ulanadigan mufta yordamida ma’lum burchak ostida birikadi. Quduq tubiga simlar tushirilishi telenazorat tizimidan foydalanishga imkon yaratadi va burg‘ilash jarayonida quduqning qiyshayishini nazorat qilish ta’minlanadi.

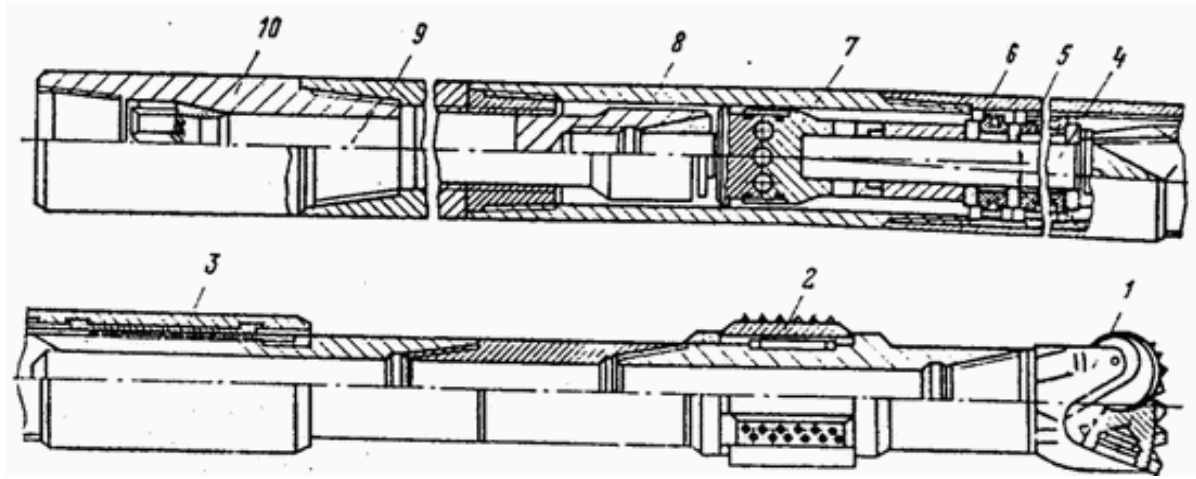

OTS rusumli turbinali chetlashtiruvchining jamlanmasi.

1-burg‘i; 2-burg‘i ustidagi kalibrator; 3-nippel; 4-val; 5-tayanch; 6-kojuh; 7- sharli tayanch; 8-qiysiq bog‘lovchi; 9-turbobur; 10-bog‘lovchi.

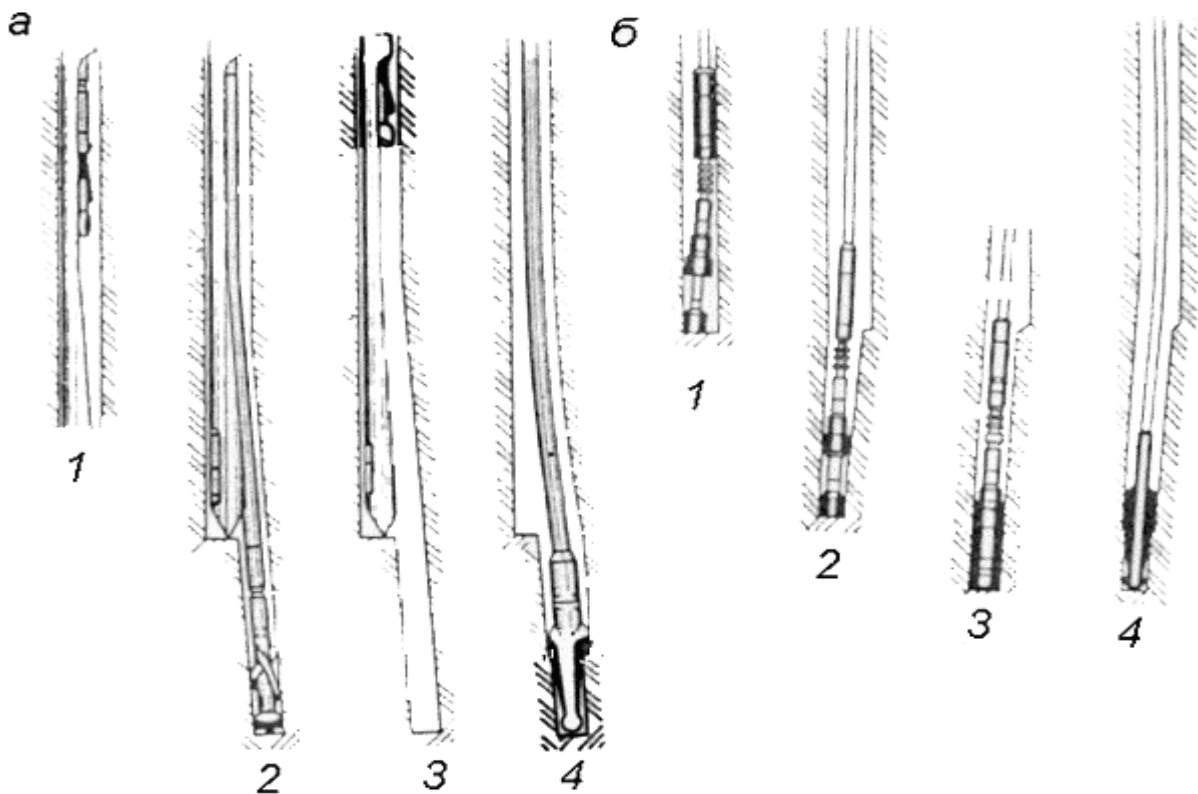

Rotor usulida qiya yo‘naltirilgan quduqlarni burg‘ilashda qo‘llaniladigan qiyalantiruvchi moslamalar.

a-chetlatish klini bilan ishlash: 1-klinni o‘rnatish; 2- stvolni burg‘ilash; 3-klinni chiqarish; 4- stvolni kengaytirish;

b- sharnirli chetlatish moslamasi bilan ishlash: 1-chetlatish moslamasini o‘rnatish; 2,3- qiya stvolni burg‘ilash; 4-stvolni kengaytirish.

Foydalanilgan adabiyotlar:

1. Sayfullaevich, Bo'riev Sardor. "G'ARBIY O'ZBEKISTONDA TERRIGEN YURA YOTQIZIQLARINING GAZLILIK ISTIQBOLLARI." *Journal of new century innovations* 38.1 (2023): 93-96.
2. Bo'riev, Sardor Sayfullaevich. "QATLAMNI GIDRAVLIK YORISH (QGY) NI AMALGA OSHIRISHDA QO 'LLANILADIGAN AGREGATLARNING BOG 'LANMASI." *INTERNATIONAL CONFERENCES*. Vol. 1. No. 1. 2023.
3. Bo'riev, Sardor Sayfullaevich. "KON SHAROITIDA QATLAM GIDRAVLIK YORILGANDAN KEYIN QUDUQDA YUVISH ISHLARININI AMALGA OSHIRISH BO 'YICHA KO 'RSATMALAR." *Educational Research in Universal Sciences* 2.4 (2023): 582-585.
4. Sayfullaevich, Bo'riev Sardor. "GAZ AJRATGICHNING ISH PRINSIPI VA TUZILISHINI O'RGANISH." *ОБРАЗОВАНИЕ НАУКА И ИННОВАЦИОННЫЕ ИДЕИ В МИРЕ* 34.3 (2023): 163-168.
5. Sayfullaevich, Bo'riev Sardor, and Raufov Mirabbos Mamadali o'g'li. "QATLAMNI SINAB KO'RISH USULLARI. QATLAMNI TO'G'RIDAN-TO'G'RI SINAB KO'RISH USULLARI. XIMOYA TIZMASI ORQALI SINASH." *ОБРАЗОВАНИЕ НАУКА И ИННОВАЦИОННЫЕ ИДЕИ В МИРЕ* 34.3 (2023): 169-173.
6. Sayfullaevich, Bo'riev Sardor. "QUDUQ TUBI DVIGATELLARI YORDAMIDA BURG'ILASHDA QUDUQNI SIRKULYATSION TIZIMIDAGI BOSIM YO'QOTILISHINI HISOBLASH." *ОБРАЗОВАНИЕ НАУКА И ИННОВАЦИОННЫЕ ИДЕИ В МИРЕ* 34.3 (2023): 174-178.
7. Bo'riev, Sardor Sayfullaevich. "KON SHROITIDA QO 'LLANILADIGAN QATLAMNI GIDRAVLIK YORISH TEXNIKALARI VA TEXNOLOGIYALARINI QO 'LLANILISH TAHLILI." *Educational Research in Universal Sciences* 2.1 (2023): 54-58.
8. Bo'riev, Sardor Sayfullaevich. "KON SHROITIDA QO 'LLANILADIGAN QATLAMNI GIDRAVLIK YORISH TEXNIKALARI VA TEXNOLOGIYALARINI QO 'LLANILISH TAHLILI." *Educational Research in Universal Sciences* 2.1 (2023): 54-58.
9. Sayfullaevich, Bo'riev Sardor. "QATLAMNI GIDRAVLIK YORISHDA QO 'LLANILADIGAN ERITMALAR TURINI ASOSLASH." *Journal of new century innovations* 11.1 (2022): 69-75.
10. Турдиев, Ш., Комилов, Б., Раббимов, Ж., & Бўриев, С. (2022). Муродтепа майдонида излов-қидирув ишларини баҳолаш тамойиллари ва иқтисодий самарадорлик кўрсаткичлари. *Евразийский журнал академических исследований*, 2(11), 246-250.
11. Yigitali, Zuxurov, Sultonov Shuhrat. "The use of geographic information systems in modern cartography". *Universum: texnicheskie nauki* 11-6 (104) (2022): 52-55.

<https://cyberleninka.ru/article/n/the-use-of-geographic-information-systems-in-modern-cartography>

12. SS Adxamovich, MS Usmonovich, RS Adxamovich. Litosfera plitalari tektonikasini o'rganish (maktabda yer fanlari darslarida). Ta'lim innovatsiyasi va integratsiyasi 21 (2), 71-81
13. Sul'tonov Sh.A., Sul'tonov A.R., Jononov A.U., Sul'tonov N.A. Gazlilik va neftlilikni ajratib baholashni geologik asoslash. Research: Journal of Analysis and Trends Том 2. Страницы 1-5
14. Sul'tonov Sh.A. Chaqirkalon tog 'lari sharqiy qismida tektonik faolliklar hisobiga hosil bo'lgan ma'dan tanalari xususida. Sanoatda raqamli texnologiyalar/Цифровые технологии в промышленности. Том 2, Номер1, Страницы 112-118, Дата публикации 2024

QUDUQQA TUSHIRILADIGAN HIMOYA TIZMALARINING SONINI VA DIAMETRINI ANIQLASH

Bo‘riyev Sardor Sayfullaevich - Qar MII

“Geologiya va konchilik ishi” kafedrasida assistenti.

burievsardor92@gmail.com

Telefon: +998914551011

Abdullayev Behruz Otabek o‘g‘li

“Geologiya va konchilik ishi” kafedrasida talabasi

behruzabdullayev633@gmail.com

Telefon: +998881597919

ANNOTATSIYA

Tayanch iboralar: Ma’lumki, neft quduqlarini diametrini tanlashda kutiladigan suyuqlik debitiga muvofiq (neft+suv+gaz), har xil bosqichlarda ishlatish (favvora, kompressor, nasosli), jihozlarni gabarit o‘lchamlarini, quduqqa, ishlatish tizmasiga hamda quduq chuqurligi bo‘yicha debitni ta’minlash kabi shartlarni amalga oshirish zarurdir.

Kalit so‘zlar: Quduq, Yo‘llanma, Konduktor, Oraliq, Ishlatish tizmasi, Neft, Suv, Gaz.

ANNOTATION

Basic phrases: It is known that when choosing the diameter of oil wells, according to the expected fluid flow rate (oil + water + gas), operation at different stages (fountain, compressor, pump), equipment dimensions, well, operating ridge, and well depth it is necessary to fulfill the conditions such as ensuring the debit.

Key words: Well, Passage, Conductor, Intermediate, Line, Oil, Water, Gas.

Quduq konstruksiyasi tushirilgan himoya tizmasining soniga, tizma o‘lchamlari, har bir himoya tizmasini va quduq ustunini diametri, sementlash oraliqlarini joylashuviga qarab aniqlanadi.

Tanlangan quduq konstruksiyasi quyidagi talablarga javob berishi shart:

- a) texnik inshoot sifatida quduq mustahkamligini;
- b) ishlatishda loyihaviy rejimga erishish;
- v) neft va gazni quduqdan tashishda maksimal to‘liq energiyadan foydalanishga erishish;
- g) quduqni loyihaviy chuqurlikkacha yetkazishni ta’minlash;
- d) gaz-neft-suv bosimli qatlamlarni berkitish;
- s) qidirishda va konni ishlatishda vositalarni minimal sarfi;
- j) quduqda ta’minlash ishlarini amalga oshirish imkoniyati.

Quduqqa bitta ishlatish tizmasini tushirilishini hisobga olgan holda, quduq konstruksiyasini tanlashda ishlatish tizmasi sonini va har birini diametrini aniqlash. (1- rasm).

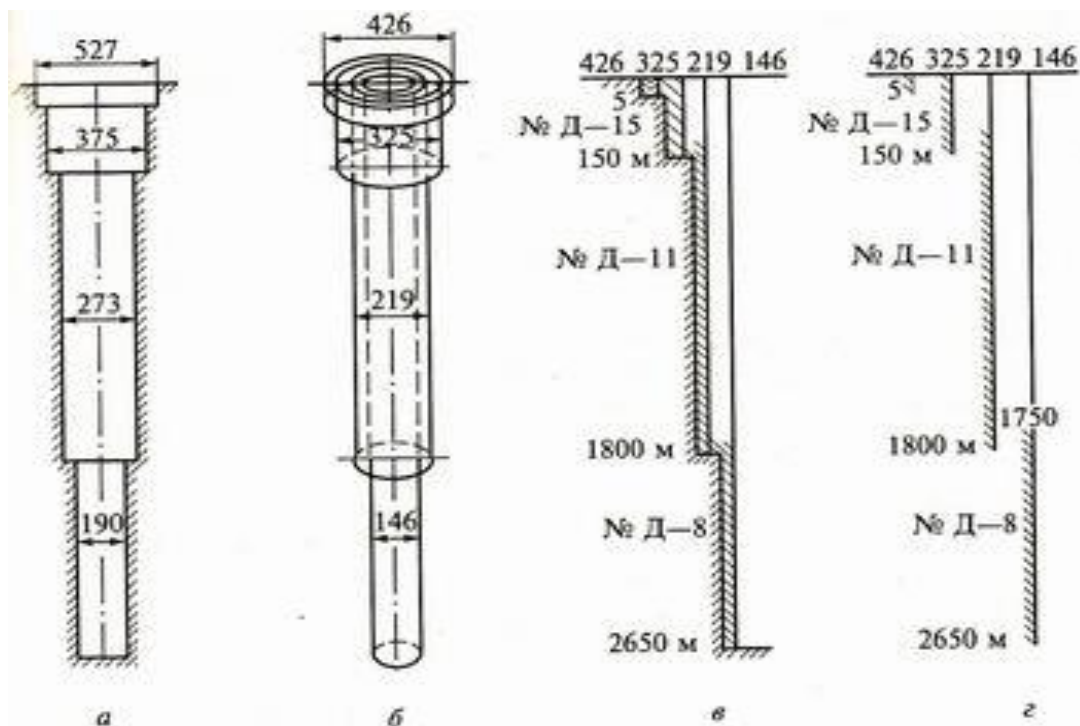

1- rasm. Quduq konstruksiyasi.

a-profil; b-quduq ustunida tizmani markaziy joylashuvi; v-quduq konstruksiyasini grafik tasviri; g-quduq konstruksiyasini ishchi tarxi.

Quduqlarni muvoffaqqiyatli qazish va tugallash ishlari katta qiymatdagi quduq konstruksiyasining to‘g‘ri tanlanishi, mos kelmaydigan zonalarni bir-biridan ajratishni ta‘minlash, amaldagi burg‘ilash aralashmalarini qo‘llab har xil rejimlardagi burg‘ilashni ta‘minlash bilan bog‘liqdir.

Chuqur quduqlarni burg‘ilashni asosiy masalalaridan biri, quduqning tejamkor konstruksiyasni tanlashda unga ta‘sir etuvchi hamma omillarni ayniqsa 4000-5000 metr chuqurlikdagi quduqlarni burg‘ilashda hisobga olinadi. Bir-biriga mos bo‘lgan geologik sharoitdagi quduqlarni burg‘ilash jarayonidagi tajribalarni chuqur tahlil qilib, ulardagi eng muhim omillardan foydalaniladi.

Murakkab, geologik sharoitda quduqlarni burg‘ilash amaliyotidan kelib chiqib, quduqlarni burg‘ilash va mustahkamlash bo‘yicha so‘nggi yillar davomida olib borilgan ilmiy ishlanmalarga asoslanib, quduqlarning konstruksiyasini takomillashtirishni va chuqurlashtirishni oshirishda bir qator amaliy ishlar bajarilgan va ularga quyidagilar kiradi.

Burg‘ilarni kichraytirish yoki ularning kichik diametrlardan foydalanib, oldingi tizmaning boshmog‘idan muvaffaqiyatli chiqishi taminlanadi.

Mustahkamlash tizmasini seksiyali tushirish usulining qo'llanilishi va oraliq tizma dumlarining stvolini mustahkamlash.

Mustahkamlash quvurlarining payvandli biriktiruvchi elementlaridan foydalanish, oraliq va ba'zida ishlatish tizmalarini jamlashda maxsus rezkali muftasiz mustahkamlash quvurlarini qo'llashning mumkinligi.

Quduqni va ishlatish tizmasining oxirgi diametrini kichraytirishni mumkin bo'lgan konstruksiyalardan foydalanish.

Mahsuldor qatlam obyektini ochish va burg'ilashda takomillashtirilgan tugallash texnologiyasini hisobiga quduqning konstruksiyasini yengillashtirish va soddalashtirish imkoniyatini majburiy hisobga olish zarurligi.

Quduq konstruksiyasini loyihalashtirishning asosiy tartiblari.

Hamma mustahkamlash tizmalari qo'llanilishi bo'yicha quyidagilarga bo'linadi:

Yo'llanma – birinchi quvur tizmasi yoki bir dona quvur, quduq usti qismini burg'ilash eritmalarining ta'sirida yuvilib ketmasligini va nurashdan himoya qiladi hamda suyuqlikning sirkulyatsiyasini ta'minlaydi. Ba'zida quduqlar ikkita yo'llanma bilan mustahkamlanadi. Bunga qirqimning yuqori qismi lyossimon tuproqlar ko'rinishida yoki boshqa xususiyatlarga ega bo'lishi mumkin. Amalda yo'llanma oldindan tayyorlangan shaxtaga yoki quduqqa tushiriladi va butun uzunligi bo'yicha betonlanadi. Ba'zida yo'llanma tog' jinsiga o'q kabi urib kirgiziladi.

Konduktor – mustahkamlash quvurlari tizmasi, tog' jinsining yuqori qirqimi oralig'ini ajratishda qo'llaniladi, chuchuk suvli qatlamlarni ifloslanishdan himoyalaydi, otilmaga qarshi jihozlar montaj qilinadi va navbatdagi mustahkamlash tizmasi osib qo'yiladi.

Oraliq (texnik) tizmasi quduqlarni belgilangan chuqurlikgacha burg'ilash zonalari bir-biriga mos kelmaganda ajratishda qo'llaniladi.

Oraliq mustahkamlash tizmalarining quyidagicha turlari mavjud:

- butunlay quduqning tubidan usti qismigacha bekitiladi, oldingi oraliqni mustahkamligiga bog'liq emas;

- dumli konstruksiya faqat mustahkamlanmagan oraliqlarni va oldingi tizmani bir qismini mustahkamlashda qo'llaniladi;

- uchuvchan (pilot)-konstruksiya – maxsus oraliq mustahkamlash tizmasi bo'lib, faqat murakkab qatlamlarni bekitishda qo'llaniladi va oldingi tizma bilan ham keyingi oraliq tizmasi bilan ham hech qanday birikmaga ega bo'lmaydi.

Mustahkamlash tizmasini seksiyali tushirish va quduqni dum bilan mustahkamlashda:

- birinchidan og'ir mustahkamlash tizmalarini tushirish muammosi amaliy yechimini topadi;

- ikkinchidan quduqning konstruksiyasi soddalashtiriladi, mustahkamlash quvurini diametri kichiraytiriladi, quduq devori bilan tizma oralig' idagi tirqish (zazor) kichrayadi, metallarning sarfi va tamponaj materiallarining miqdori kamayadi, burg'ilash tezligi oshadi va burg'ilash ishlarini narxi pasayadi.

Murakkab sharoitda burg'ilashda (stvolni egrilanishi, og'nashlarni miqdori katta bo'lganda) quduqning konstruksiyasida maxsus turdagi oraliq mustahkamlash tizmasining turi oldindan rejalashtiriladi.

Ishlatish tizmasi – eng so'nggi mustahkamlash quvuri bo'lib, mahsuldor qatlam oldingi tog' jinslarining qatlamidan ajratish uchun to'liq sementlanadi, quduqdan neft va gaz olish uchun hamda mahsuldor qatlamga suyuqlik va gazni haydashda xizmat qiladi.

Quduq konstruksiyasini asosiy parametrlariga mustahkamlash tizmasini soni va diametri, ularning tushirish chuqurligi, har bir oraliqni burg'ilash uchun burg'i diametri, tizmalarni orqasidagi tamponaj aralashmasining balandligi va miqdori, burg'ilash eritmalarini siqib chiqarishni to'liq ta'minlash kiradi.

Obyektiv geologik omillarga oldindan hisobga olingan qirqimning haqiqiy stratigrafiyasi va tektonikasi, har xil o'tkazuvchanlikga ega bo'lgan tog' jinsining quvvati, mustahkamlik, g'ovaklik, flyuid tarkibiga ega bo'lgan tog' jinslarining mavjudligi va qatlam bosimlari kiradi. Bu omillarning hammasi loyihalashtirish tartibini aniqlaydi.

Quduq konstruksiyasini loyihalashtirishda tog' jinsi qirqimining geologik tuzilishi o'zgartirilmaydigan omil hisoblanadi.

Uyumlarning ishlatish jarayonining birinchi bosqichida qatlamning gidrodinamik tasnifi o'zgaradi. Bunda qatlam bosimining va haroratining o'zgarishi ishlatish davrining muddatiga, flyuidlarni olish ko'rsatgichiga, qazib olishning jadallashtirish usuliga va qatlam bosimini ushlab turishga, yangi usul va texnologiyalarni qo'llab mahsuldor qatlamdan neft va gazni to'liq qazib olishga ta'sir qiladi.

Shuning uchun yuqorida keltirilgan omillarni quduqlarni loyihalashtirishda hisobga olinadi.

Quduqni konstruksiyasini loyihalashtirish quyidagi geologik va texnik-iqtisodiy omillarga asoslanadi:

Tog' jinslarining joylashuvini geologik xususiyati, ularning fizik-kimyoviy xossalarni tasniflari, flyuid tarkibi, gorizontlarning mavjudligi, qatlamning harorati va bosimi hamda burg'ilanadigan tog' jinsining gidroyorilish bosimi;

quduqni burg'ilashdan maqsad va tayinlanilishi;

quduqlarni tugallash usulining oldindan belgilanishi;

quduqlarning burg'ilash usuli;

burg'ilash texnologiyasini, texnikasini tashkillashtirish darajasi va burg'ilash ishlari rayonning geologiyasini o'rganilganligi;

quduqlarni o'zlashtirish usullarining texnikasi, ishlatish va ta'mirlash.

Quduqlarning konstruksiyasi atrof-muhit muhofazasi, qatlam suvlarini va qatlamlararo flyuidlarni oqimiga faqat burg'ilash jarayonida emas, balki ishlatishda va ishlarni tugallashda, hamda quduqlarni to'xtatishda ham zarar yetkazmaslik talablariga javob berishi talab qilinadi. Shuning uchun mahsuldor qatlamni sifatli va samarali ochilish shartlarining ta'minlanishi bosh omillardan hisoblanadi.

Hamma texnik-iqtisodiy omillar subyektiv bo'lib, vaqt o'tishi bilan o'zgaradi. Bu omillar hamma tashkillashtirish shakllarini tugallanish sathi va darajasiga, butun burg'ilash ishlarining texnika va texnologiyasiga bog'liq. Bu omillar quduq konstruksiyasini tanlashda ta'sir qiladi, shu bilan birgalikda ular soddalashtiriladi, lekin loyihalashtirishda bosh omil hisoblanmaydi.

Shunday qilib, quduq konstruksiyasini loyihalashtirish tartibi geologik omillardan kelib chiqib aniqlanadi.

Oddiy konstruksiya (konduktor va ishlatish tizmasi) hamma holatlarda tejamkor hisoblanadi. Birinchi navbatda bunday bog'lanish chuqur quduqlar (4000 metrdan katta), mutanosib bo'lib, kompleks har xil yotqiziqqlarni ochishda har xil turdagi murakkabliklar paydo bo'ladi.

Foydalanilgan adabiyotlar

1. Sayfullaevich, Bo'riev Sardor. "G'ARBIY O'ZBEKISTONDA TERRIGEN YURA YOTQIZIQLARINING GAZLILIK ISTIQBOLLARI." *Journal of new century innovations* 38.1 (2023): 93-96.
2. Bo'riev, Sardor Sayfullaevich. "QATLAMNI GIDRAVLIK YORISH (QGY) NI AMALGA OSHIRISHDA QO 'LLANILADIGAN AGREGATLARNING BOG 'LANMASI." *INTERNATIONAL CONFERENCES*. Vol. 1. No. 1. 2023.
3. Bo'riev, Sardor Sayfullaevich. "KON SHAROITIDA QATLAM GIDRAVLIK YORILGANDAN KEYIN QUDUQDA YUVISH ISHLARININI AMALGA OSHIRISH BO 'YICHA KO 'RSATMALAR." *Educational Research in Universal Sciences* 2.4 (2023): 582-585.
4. Sayfullaevich, Bo'riev Sardor. "GAZ AJRATGICHNING ISH PRINSIPI VA TUZILISHINI O'RGANISH." *ОБРАЗОВАНИЕ НАУКА И ИННОВАЦИОННЫЕ ИДЕИ В МИРЕ* 34.3 (2023): 163-168.
5. Sayfullaevich, Bo'riev Sardor, and Raufov Mirabbos Mamadali o'g'li. "QATLAMNI SINAB KO'RISH USULLARI. QATLAMNI TO'G'RIDAN-TO'G'RI SINAB KO'RISH USULLARI. XIMOYA TIZMASI ORQALI SINASH." *ОБРАЗОВАНИЕ НАУКА И ИННОВАЦИОННЫЕ ИДЕИ В МИРЕ* 34.3 (2023): 169-173.
6. Sayfullaevich, Bo'riev Sardor. "QUDUQ TUBI DVIGATELLARI YORDAMIDA BURG'ILASHDA QUDUQNI SIRKULYATSION TIZIMIDAGI BOSIM

YO'QOTILISHINI HISOBLASH." *ОБРАЗОВАНИЕ НАУКА И ИННОВАЦИОННЫЕ ИДЕИ В МИРЕ* 34.3 (2023): 174-178.

7. Bo'riev, Sardor Sayfullaevich. "KON SHROITIDA QO 'LLANILADIGAN QATLAMNI GIDRAVLIK YORISH TEXNIKALARI VA TEXNOLOGIYALARINI QO 'LLANILISH TAHLILI." *Educational Research in Universal Sciences* 2.1 (2023): 54-58.
8. Bo'riev, Sardor Sayfullaevich. "KON SHROITIDA QO 'LLANILADIGAN QATLAMNI GIDRAVLIK YORISH TEXNIKALARI VA TEXNOLOGIYALARINI QO 'LLANILISH TAHLILI." *Educational Research in Universal Sciences* 2.1 (2023): 54-58.
9. Sayfullaevich, Bo'riev Sardor. "QATLAMNI GIDRAVLIK YORISHDA QO 'LLANILADIGAN ERITMALAR TURINI ASOSLASH." *Journal of new century innovations* 11.1 (2022): 69-75.
10. Турдиев, Ш., Комилов, Б., Раббимов, Ж., & Бўриев, С. (2022). Муродтепа майдонида излов-қидирув ишларини баҳолаш тамойиллари ва иқтисодий самарадорлик кўрсаткичлари. *Евразийский журнал академических исследований*, 2(11), 246-250.
11. 17. Yigitali, Zuxurov, Sultonov Shuhrat. "The use of geographic information systems in modern cartography". *Universum: texnicheskie nauki* 11-6 (104) (2022): 52-55. <https://cyberleninka.ru/article/n/the-use-of-geographic-information-systems-in-modern-cartography>
12. 18. SS Adxamovich, MS Usmonovich, RS Adxamovich. Litosfera plitalari tektonikasini o'rganish (maktabda yer fanlari darslarida). *Ta'lim innovatsiyasi va integratsiyasi* 21 (2), 71-81
13. 19. Sultonov Sh.A., Sultonov A.R., Jononov A.U., Sultonov N.A. Gazlilik va neftlilikni ajratib baholashni geologik asoslash. *Research: Journal of Analysis and Trends* Том 2. Страницы 1-5
14. 20. Sultonov Sh.A. Chaqilkalon tog 'lari sharqiy qismida tektonik faolliklar hisobiga hosil bo'lgan ma'dan tanalari xususida. *Sanoatda raqamli texnologiyalar/Цифровые технологии в промышленности*. Том 2, Номер1, Страницы 112-118, Дата публикации 2024

**YANGI O‘ZBEKISTONDA INSON
HUQUQLARI VA SO‘Z ERKINLIGI**

Rahmonova Sanoat Shuhrat qizi

Osiyo Xalqaro Universiteti “Tarix va filologiya”

kafedrası o‘qituvchisi,

rahmonovasanoatshuhratqizi@oxu.uz

Annotatsiya. Maqolada yangi O‘zbekistonda inson huquqlarini ta’minlash masalasi, va so‘z erkinligining ko‘rsatkichlari, diniy va siyosiy qarashlari, Inson huquqlarini milliy ko‘lamda himoya qilish tegishli qonun hujjatlari yordamida, mustaqil sud hokimiyati orqali, himoya vositalarining yakka tartibdagi kafolatlarini qonunchilik yo‘li bilan rasmiylashtirish va amaliyotga tatbiq etishi, Inson huquqlari bo‘yicha xalqaro shartnomalar va inson huquqlarini himoya etish va rag‘batlantirish kabi masalalar taxlil etilgan.

Tayanch so‘zlar: Qonun, erkinlik, Inson huquqlari, vijdon, shaxs, mulk, so‘z erkinligi, plyuralizm .

KIRISH. Huquqiy islohotlarning muhim jihatlaridan biri – bu inson huquqlarini ta’minlash sohasida xalqaro huquqiy hujjatlarga asoslangan milliy qonunchilikni takomillashtirishdir. O‘zbekiston Respublikasi Oliy Kengash 1991 yil 30 sentyabrda Inson huquqlari umumjahon deklaratsiyasini ratifikatsiya qildi. Inson huquqlarining qomusiy me‘yori hisoblangan mazkur hujjatning milliy qonunchilik doirasida tan olinishi mamlakatimizning davlat mustaqilligini e‘lon qilishdek tarixiy jarayon bilan parallel tarzda yuz berdi. Ushbu jihat yana bir bor belgilangan davlat siyosatining izchilligi va ustuvorligidan dalolat beradi. So‘ngi yillarda mamlakatimizda barcha sohalar qatori inson huquqlarini ta’minlash masalasida ham qator o‘zgarishlar ko‘zga tashlandi. Vijdon, shaxs, mulk va so‘z erkinligi, plyuralizm, siyosiy qarashlarning xilma-xilligi va boshqa masalalarda ijobiy o‘zgarishlar ko‘zga tashlana boshladi. Bu borada qator xalqaro reytinglarda ham O‘zbekistonning ko‘rsatkichlari sezilarli darajada o‘zgardi. Diniy va siyosiy qarashlari bois uzoq muddatlarga ozodlikdan mahrum qilingan minglab yurtdoshlarimiz o‘z oilasi bag‘riga qaytdi. Uzoq yillardan beri shu yurtda yashab kelayotgan o‘n minglab fuqaroligi bo‘lmagan shaxslarga O‘zbekiston Respublikasi fuqarosi pasportlari topshirildi. Qo‘shni va qardosh, yaqin va uzoq xorij mamlakatlari bilan aloqalar yaxshilandi. O‘zbekiston har jihatidan yana dunyo e‘tiboriga tushdi.

O‘zbekiston inson huquqlari bo‘yicha 80 dan ortiq xalqaro hujjatlarga, shu qatorda, BMTning 6 ta asosiy shartnomasi va 4 ta fakultativ protokoliga qo‘shilgan. Mamlakatda inson huquqlari sohasini yanada rivojlantirish maqsadida Prezident Farmoni bilan 2020 yilning 22 iyun kuni Inson huquqlari bo‘yicha O‘zbekiston

Respublikasining Milliy strategiyasi va uni amalga oshirish bo'yicha Yo'l xaritasi ham tasdiqlangan. Birlashgan Millatlar Tashkiloti Bosh assambleyasining 2020 yil 13 oktabrda qabul qilingan qaroriga asosan O'zbekiston BMTning Inson huquqlari bo'yicha Kengashiga ko'pchilik ovoz bilan tarixda birinchi marta uch yillik muddatga saylandi. Endi O'zbekiston uch yil muddat mobaynida BMTning Inson huquqlari bo'yicha Kengashiga a'zo 47 davlatdan biri sifatida faoliyat yuritadi. Yaqin tariximizga murojaat qilsak, ma'lumki, O'zbekiston mustaqillikka erishganidan keyin, inson manfaatlariga, uning huquq va asosiy erkinliklariga oliy qadriyat sifatida qaray boshladi. Bunga, 1991 yilning 30 sentabrida Inson huquqlari butunjahon Deklaratsiyasi O'zbekistonning a'zo bo'lishininng o'ziyoq yaqqol misol bo'la oladi. Chunki, ushbu yosh davlat mustaqilligining birinchi kunlaridanoq o'z oldiga, erkin bozor iqtisodiyatiga asoslangan huquqiy demokratik davlat qurishni maqsad qilib qo'ygan va bu yo'lda jahon hamjamiyati tomonidan e'tirof etilib kelingan umuminsoniy qadriyatlarning ustuvorligi tan olingan edi.

Inson Huquqlari to'g'risidagi Xalqaro Bill inson huquqlarini himoya qilish borasida qabul qilingan eng asosiy hujjatlar majmui bo'lib, u bu sohada keyinchalik qabul qilingan barcha hujjatlar uchun asos bo'lib xizmat qiladi. Inson Huquqlari to'g'risidagi Xalqaro Bill o'z ichiga inson huquqlari sohasidagi asosiy hujjatlarini birlashtirgan. Bu xalqaro hujjatlar quyidagilardan iboratdir:

Inson huquqlarini milliy darajada himoya qilish. XX-asrning ikkinchi yarmida ko'pgina mamlakatlar inson huquqlari bo'yicha asosiy xalqaro shartnomalarning ishtirokchisi bo'lib qoldilar. Bu hujjatlar inson huquqlari sohasidagi normalarni amalga oshirish yuzasidan huquqiy majburiyatlar yuklaganligi bois mazkur sohaga oid normalar xalqaro ko'lamda amalga oshiriladigan majburiyatlar darajasiga ko'tarildi. Inson huquqlari bo'yicha xalqaro shartnomalar ayrim shaxslarning o'zaro munosabatlarini hamda muayyan shaxslar bilan davlat o'rtasidagi munosabatlarni qamrab oladi. Shu sababli inson huquqlarini himoya etish va rag'batlantirish eng avvalo davlatning ichki vazifasi bo'lib, uning bajarilishi uchun javobgarlik har bir davlat zimmasiga tushadi. Inson huquqlarini milliy ko'lamda himoya qilish tegishli qonun hujjatlari yordamida, mustaqil sud hokimiyati orqali, himoya vositalarining yakka tartibdagi kafolatlarini qonunchilik yo'li bilan rasmiylashtirish va amaliyotga tatbiq etish, shuningdek, demokratik institutlar tashkil etish yo'li bilan ta'minlanadi. Bundan tashqari milliy va mahalliy ko'lamda ishlab chiqilib amalga oshiriladigan, mahalliy sharoitlar hamda an'analar inobatga olinadigan kompaniyalar ham borki, ular ma'rifiy va axborot xususiyatga ega bo'lgan samarali tadbirlar tariqasida tan olingan. Inson huquqlari milliy ko'lamda himoya etilishini samarali tarzda amalga oshirish muammosi jahonda, ayniqsa XXI asr boshida katta qiziqish uyg'otmoqda. Ko'pgina mamlakatlarda boshqaruvning demokratik shakli paydo bo'lganligi e'ki tiklanganligi inson huquqlari o'zagini tashkil etuvchi huquqiy va siësiy asoslarni ta'minlashda demokratik institutlar o'ynaydigan rolning ahamiyati katta ekanligidan dalolat

bermoqda. Shunday qilib, inson huquqlarini samarali tarzda amalga oshirish eng avvalo bu huquqlarni rag‘batlantirish va himoya etish uchun milliy infratuzilmalar yaratishni taqozo etishi aniq-ravshan ko‘rinib turgan faktga aylanib bormoqda. Keyingi yillarda jahonning ko‘pgina mamlakatlarida zimmasiga inson huquqlarini himoya etish bilan bog‘liq aniq vazifalar yuklatilgan muassasalar tashkil etildi. Garchi bunday muassasalarning vazifalari har bir mamlakatda o‘ziga xos bo‘lib, bir-biridan farq qilsada, ularning hammasi bitta mushtarak maqsadga erishishni ko‘zlaydi. Shu sababli ham ular inson huquqlarini rag‘batlantirish va himoya etish bilan shug‘ullanuvchi milliy institutlar deb yuritiladi.

O‘zbekiston Respublikasi Oliy Majlisining inson huquqlari bo‘yicha vakili. Parlament huzuridagi Inson huquqlari bo‘yicha vakil (ombudsman) instituti O‘zbekiston Respublikasi 1 chi Prezidenti tashabbusi bilan Oliy Majlisning birinchi sessiyasida tashkil etildi va 1995 yil 6 mayda Oliy Majlis qaroriga binoan uning huzurida Vakilning inson huquqlari borasidagi vazifalarni namunali amalga oshirishiga ko‘maklashish uchun fuqarolarning konstitusiyaviy huquqlari va erkinliklariga rioya qilish Komissiyasi tashkil etildi.

Mamlakatimizda olib borilaётgan islohotlar samarasini yanada oshirish, davlat va jamiyatning har tomonlama va jadal rivojlanishi uchun shart-sharoitlar yaratish, mamlakatimizni modernizatsiya qilish hamda haётning barcha sohalarini liberallashtirish bo‘yicha ustuvor yo‘nalishlarni amalga oshirish maqsadida aholi va tadbirkorlarni o‘ylantiraётgan dolzarb masalalarni har tomonlama o‘rganish, amaldagi qonunchilik, huquqni qo‘llash amaliyoti va ilg‘or xorijiy tajribani tahlil qilish, shuningdek keng jamoatchilik muhokamasi natijasida ishlab chiqilgan hamda quyidagilarni nazarda tutadigan 2017 — 2021 yillarda O‘zbekiston Respublikasini rivojlantirishning beshta ustuvor yo‘nalishi bo‘yicha Harakatlar strategiyasi O‘zbekiston Respublikasi Prezidentining 2017 yil 7 fevralda —O‘zbekiston Respublikasini yanada rivojlantirish bo‘yicha harakatlar strategiyasi to‘g‘risidagi PF-4947-son Farmoni bilan tasdiqlandi. Demak, aytishimiz mumkinki, huquqiy demokratik jamiyat qurish bilan bir qatorda fuqarolarning huquqiy ongi va madaniyatini ortib boraётganidan dalolat beradi. Shuningdek, Hozirgi vaqtda respublikamizda inson huquqlariga rioya qilish va himoyalash masalalari bilan shug‘ullanuvchi bir necha idoralar mavjud. Ulardan ikkitasi qonun chiqaruvchi, bittasi ijroiya va yana biri nohukumat organidir. Masalan, O‘zbekiston Respublikasi Oliy Majlisining birinchi yil ish faoliyatida 1995 yilda Oliy Majlisning Inson huquqlari bo‘yicha vakili organi ta’sis etildi va uning ixtièrida inson huquq va erkinligi bilan shug‘ullanuvchi Komissiya tuzildi. O‘zbekiston Respublikasi Prezidenti Farmoniga ko‘ra Respublika inson huquqlari bo‘yicha Milliy markaz tuzildi. O‘zbekiston Respublikasi Inson huquqlari milliy markazi davlat idoralararo tahlil, tushuntirish va muvofiqlashtirish organi hisoblanadi, ya’ni mazkur organ inson huquqlari sohasida davlat boshqaruv organlari faoliyatini muvofiqashtiradi, inson huquqlari sohasidagi

ishlar milliy rejasini ishlab chiqadi, O‘zbekistonda inson huquqlari himoyasi bo‘yicha milliy ma‘ruzalar tayèrlaydi, davlat xizmatchilari uchun esa inson huquqlari muhofazasi sohasida axborot bazasi yaratadi, ularni o‘qitadi, maslahatlar beradi, tashviqot ishlari olib boradi. Markazning asosiy maqsadi – ustuvor vazifalarni har tomonlama hal etish yo‘li bilan Inson huquqlari sohasidagi Milliy faoliyat dasturini – huquq va erkinliklarni himoya etishning ko‘p jihatli tizimini ishlab chiqish va hayotga tadbiiq etish, jumladan:

Inson huquqlari sohasidagi qonunchilikni takomillashtirish;

- Huquqiy èrdam ko‘rsatish va inson huquqlarini sud yo‘li bilan himoya qilish;
- Inson huquqlarini suddan tashqari himoya qilish tizimini yaratish;
- Turli toifadagi shaxslar huquqini himoya qilish strategiyasini ishlab chiqish;
- Inson huquqlariga rioya qilish kafolati sifatida axborot olish erkinligini ta‘minlash;

Inson huquqlari sohasidagi ta‘limning ko‘p maqsadli tizimini – alohida ixtisoslashgan kurslardan tortib ommaviy ma‘lumot – tanishuv dasturlarigacha tashkil etish

• Ijro xokimiyati doirasidagi vazirliklar, qo‘mitalar, idoralar va muassasalarni inson huquqlari sohasidagi faoliyatini muvofiqashtirish:

- O‘zbekiston Respublikasida Inson huquqlari va erkinliklari tizimining rivojlanishi asosida xalqaro hamjamiyatga kirish yo‘llarini shakllantirish.

Markaz faoliyati dasturining g‘oyaviy asosi – Inson huquqlari Umumjahon Deklaratsiyasida bayon etilgan huquqiy madaniyatni rivojlantirishning umumbashariy tamoyillaridir. Huquqiy davlat mafkurasini rivojlantirishni ilmiy rejalashtirish inson huquqlarini himoya qilish Milliy konsepsiyasini yaratishni ko‘zda tutadi. Bu konvensiyada Sharqning ko‘p asrli huquqiy madaniyati tajribasi, bizning buyuk ajdodlarimiz turmush tarzi an‘analari aks etishi lozim. Markazning inson huquqlarini himoya qilish milliy konsepsiyasini yaratish faoliyati inson huquqlari sohasidagi harakatlar milliy dasturining muhim nazariy qismi, mamlakatning ijtimoiy-sièsiy haètida tub o‘zgarishlar bosqichining boshlanishi hisoblanadi. O‘zbekiston Respublikasi Inson huquqlari milliy markazi davlat idoralararo tahlil, tushuntirish va muvofiqashtirish organi hisoblanadi, ya‘ni mazkur organ inson huquqlari sohasida davlat boshqaruv organlari faoliyatini muvofiqashtiradi, inson huquqlari sohasidagi ishlar milliy rejasini ishlab chiqadi, O‘zbekistonda inson huquqlari himoyasi bo‘yicha milliy ma‘ruzalar tayèrlaydi, davlat xizmatchilari uchun esa inson huquqlari muhofazasi sohasida axborot bazasi yaratadi, ularni o‘qitadi, maslahatlar beradi, tashviqot ishlari olib boradi [4]. Xalqaro aloqalar vositalari orqali ma‘lumotlar almashish; hamkorlikda nashrlar – monografiyalar, o‘quv qo‘llanmalari, maqolalar to‘plami; seminar, konferensiya, simpoziumlar o‘tkazish; teleko‘rsatuvlar tayèrlash, o‘quv va ilmiy-ommabop filmlar yaratish; tezkor ekspeditsiyalar, mamlakatning turli yerlarida joylarga chiqib tadqiqotlar o‘tkazish. Markaz o‘z faoliyatini amalga

oshirishda qator xalqaro tashkilotlar bilan; BMT, YEXHT, TESIS, YUNESKO, AQSH, Fransiya, Angliya, Italiya elchixonalari, qator xalqaro nohukumat tashkilotlar va boshqa xalqaro tashkilotlar bilan hamkorlik qilmoqda. Bundan tashqari Milliy markaz oliy o'quv yurtlarida inson huquqlari bo'yicha darsliklar, ma'ruzalar va seminarlar o'tkazilishini amalga oshirmoqda .

O'zbekistonda huquqiy demokratik jamiyat qurish bilan bir qatorda fuqarolarning huquqiy ongi va madaniyatini ortib borayotganligidan dalolat beradi. Muhimi, aholining Prezident va Xalq qabulxonalari vositasida yuz berayotgan xolatlarni to'g'ridan-to'g'ri yetkazish imkoniyati yaratildi. Shuningdek, bugungi kunda inson xuquqlarini himoya qilishning qonunchilik va tashkiliy-xuquqiy bazasini mustahkamlash, inson huquqlari bo'yicha xalqaro standartlarni milliy qonunchilikka implementatsiya qilish va halqaro majburiyatlarni bajarish, shuningdek, inson xuquqlarini himoya qilish masalalari yuzasidan xalqaro tashkilotlar bilan hamkorlikni faollashtirishga doir tizimli ishlar olib borilmoqda.

REFERENCES

1. Rahmonova, S. (2023). DYNAMICS AND MAIN DIRECTIONS OF SPIRITUAL AND CULTURAL REFORMS IMPLEMENTED IN UZBEKISTAN. *Modern Science and Research*, 2(10), 850-854.
2. Rahmonova, S. (2023). YANGI O'ZBEKISTONDA MA'NAVIY-MADANIY ISLOHOTLAR. Current approaches and new research in modern sciences, 2(10), 40-43.
3. Rahmonova, S. (2023). YUKSAK MA'NAVİYATLĪ AVLOD-UCHINCHĪ RENESSANS BUNYODKORLARĪ. *Наука и технология в современном мире*, 2(3), 76-79.
4. Rahmonova, S. (2024). THE REFORMS IMPLEMENTED IN NEW UZBEKISTAN ARE THE FOUNDATION OF THE THIRD RENAISSANCE. *Modern Science and Research*, 3(2), 394-399.
5. Qizi, R. S. S., Shukhratovna, T. S., & Karamatovna, M. A. (2024). Implementation of Education and Protection of Children's Rights in the age of Technology. *SPAST Reports*, 1(7).
6. Rahmonova, S. (2023). DYNAMICS AND MAIN DIRECTIONS OF SPIRITUAL AND CULTURAL REFORMS IMPLEMENTED IN UZBEKISTAN. *Modern Science and Research*, 2(10), 850-854.
7. Rahmonova, S. (2023). YANGI O'ZBEKISTONDA MA'NAVIY-MADANIY ISLOHOTLAR. Current approaches and new research in modern sciences, 2(10), 40-43.
8. Rahmonova, S. (2023). YUKSAK MA'NAVİYATLĪ AVLOD-UCHINCHĪ RENESSANS BUNYODKORLARĪ. *Наука и технология в современном мире*, 2(3), 76-79.
9. Rahmonova, S. (2024). THE REFORMS IMPLEMENTED IN NEW UZBEKISTAN ARE THE FOUNDATION OF THE THIRD RENAISSANCE. *Modern Science and Research*, 3(2), 394-399.
10. Qizi, R. S. S., Shukhratovna, T. S., & Karamatovna, M. A. (2024). Implementation of Education and Protection of Children's Rights in the age of Technology. *SPAST Reports*, 1(7).

GLOBALLASHUV JARAYONIDA TA'LIM-TARBIYA UYG'UNLIGINING AHAMIYATI

Rahmonova Sanoat Shuhrat qizi

Osiyo Xalqaro Universiteti "Tarix va filologiya"

kafedrası o'qituvchisi,

rahmonovasanoatshuhratqizi@oxu.uz

Tayanch tushunchalar: Tarbiya insonni har tomonlama shaxs sifatida rivojlanishining amaliy jarayonlarini o'z ichiga oladigan uzoq muddat uzluksiz tizimli davom etadigan jarayondir.

Kalit so'zlar: globallashuv, ta'lim va tarbiya uyg'unligi, milliylik, axloqiy, jismoniy

"Ta'lim-tarbiya – bu bizning kelajagimiz, hayot-mamot masalasi. Shu bois, bu sohadagi islohotlarni kechiktirishga haqqimiz yo'q. Qanchalik murakkab bo'lmasin, maktab ta'limida poydevorni bugundan mustahkam qo'yishimiz kerak. Chunki biz ko'p vaqt yo'qotganmiz".[1]

Bugungi globallashuv jarayonida ta'lim va tarbiya uyg'unligi har qachongidan ham muhim ahamiyat kasb etib kelmoqda. Bunga sabab dunyo manzarasi, integratsiyalashuv jarayonlari shiddat bilan rivojlanib bormoqda. Bunday jarayonlarda yoshlarning qalbida ong-u shuurida bo'shliq paydo bo'lishini oldini olish ularda mafkuraviy imunitetni shakllantirish oldimizda turgan eng asosiy burchlarimizdan biridir. Bu oliy maqsadni ro'yobga chiqarishda biz ta'lim tarbiya jarayonida uyg'unlikka erishishimiz tarbiya milliy tarbiya tushunchalarini oildan boshlab maktabgacha ta'lim muassalarida, umumiy o'rta ta'lim muassalarida shu bilan birga oliy ta'lim jarayonida joriy etish, bu orqali yoshlarda faol fuqarolik pazitsiyasini shakllantirish, o'z shaxsiy fikriga ega bo'lgan fuqarolarni tarbiyalashdir. Tarbiyaning bosh maqsadi – har tomonlama barkamol, yetuk, vatani taraqqiyotiga, yurt istiqboliga o'z hissasini qo'shadigan shaxsni shakllantirish. Milliy tarbiyaning bosh maqsadi esa yuksak madaniyatli mutaxassisni ma'naviy – axloqiy tarbiyalash bo'lib bu maqsad orqali jamiyatning alohida olingan ehtiyojlarni aks ettirishini, uning mohiyatini, ideal talablarini, o'ziga xosligi va fazilatlarini, hayotiy munosabatini, aqliy, axloqiy, jismoniy, estetik rivojlanishini nazariy asoslaydi va umumlashtiradi. Milliy tarbiya jarayonining mohiyati haqida so'z boshlashdan oldin uning shakllanish jarayonlarini ko'rib chiqsak. milliy tarbiya bu nima? Tarbiya tushunchasining mohiyatini qisman bo'lsa ham ko'rib chiqdik xo'sh milliy tarbiya bu nima? Qachon paydo bo'ldi tarbiyadan farqi nimada degan savollar paydo bo'lishi tabiiydir. Milliylik bu har bir millatning elatning o'ziga xos va ungagina tegishli bo'lgan qadriyatlarini, ijtimoiy

hayoti,urf-odatlari,ananalari asosida yuzaga keladigan umuminsoniy qadriyatlarni shakllantiradigan omildir.”Milliy tarbiya”tushunchasi ko’p qirrali tushunchadir.

➤ Aniq bir maqsadga yo’naltirilgan tarbiyaviy faoliyatning Milliy qadriyatlar asosida olib borilishi:

➤ Har bir xalqqa xos va mos bo’lgan umuminsoniy tarbiyaning betakror shakli;

➤ Xalq va uning madaniyatini saqlab qolish,tiklash va rivojlantirish(YUNESKO tamoyili) vositasi;

➤ Turli xalq va millatlar bolalarini har tomonlama rivojlantirish jarayoning xususiy,ma’naviy manbasi

➤ O’quvchilarni,mehnatsevarlik,vatanparvarlik, axloq go’zallik,iqtisod,ekologiya va boshqa yo’nalishlarda tarbiyalashning bosh tamoyili;

➤ Millatlararo muloqot madaniyatini tarbiyalash va buning natijasida O’zbekistonda umumfuqaroviy totuvlikka erishishning insonparvarona yo’li va vositasi;

➤ Insoniyatni umumbashariy uyg’unlikka olib borishning amaliy-peadagogik yo’li;

Buyuk mutafakkir bobomiz Abdulla Avloniy o’zining “Turkiy Guliston yoxud axloq”asarida tarbiyaning inson hayotida uning shaxs bo’lib shaklanishida shu bilan birga millat ravnaqidagi o’rni haqida to’xtalib o’tib tarbiyani uchta kategoriyasi borligini sanab o’tadi:

1)Aqliy tarbiya

2) Axloqiy tarbiya

3) Jismoniy tarbiya

Qolgan barcha tarbiya kategoriyalari anashu uch asosiy kategoriya negizida shakllanadi.Aqliy tarbiya - shaxsga tabiat va jamiyat taraqqiyoti tog’risidagi bilim asoslarini berish, uning aqliy (bilish)qobiliyati, tafakkurini shakllantirishga yo’naltirilgan pedagogik faoliyat jarayoni bo’lib, shaxs tomonidan tabiat, jamiyat, shuningdek, inson tafakkuri haqidagi bilimlarni o’zlashtirish, unda ilmiy dunyoqarashni shakllantiradi. Aqliy tarbiya yuksak ma’naviy va axloqiy sifatlarga ega shaxsni tarbiyalashda yetakchi o’rin tutadi. Bilimlar tizimini ongli ravishda o’zlashtirish mantiqiy fikrlash, xotira, diqqat, idrok etish, aqliy qobiliyat, mayillik va iqtidorni rivojlantirishga ko’maklashadi.

Aqliy tarbiyaning vazifalari quyidagilar sanaladi:

- ilmiy bilimlarning muayyan hajmini shaxs tomonidan o’zlashtirilishiga erishish;

- bilishga bo’lgan qiziqishlarni yuzaga keltirish;

- iqtidor va aqliy qobiliyatni rivojlantirish;

- bilishga bo’lgan faollikni kuchaytirish;

- mavjud bilimlarni muntazam ravishda boyitib borish, umumiy o’rta ta’lim va maxsus kasbiy tayyorgarlik darajasini oshirishga bo’lgan ehtiyojni rivojlantirish.

- ilmiy dunyoqarashni shakllantirish. Ta'lim va tarbiya haqidagi qarashlar islom ta'limotida va "Qur'on karim" "Hadisu shariflarda" ham o'z ifodasini topgan.

Muhammad alayhissalom o'z Hadislarida; "Ilmga ilm olmoq yo'li bilan erishilgaydir. Ilmu hunarni Xitoyga borib bo'lsa ham o'rganinglar. ... Ilm egallang. Ilm sahroda do'st, hayot yo'llarida tayanch, yolg'iz damlarda yo'ldosh baxtsiz daqiqalarda rahbar, qayg'uli onlarda madadkor, odamlar orasida zebu-ziynat, dushmanlarga qarshi kurashishda quroldir" deydi.

Shuningdek, Hadisi Sharifda "Ilm olmoqqa intilish har bir muslim va muslima uchun farzdir" deydilar. Tarbiya kategoriyalari orqali insonda tabiat, din, mehnat qilishga oid qarashlar shakllanadi va insonning hayotda o'z o'rnini topishga amaliy ko'maklashadi.

REFERENCES

1. Rahmonova, S. (2023). DYNAMICS AND MAIN DIRECTIONS OF SPIRITUAL AND CULTURAL REFORMS IMPLEMENTED IN UZBEKISTAN. *Modern Science and Research*, 2(10), 850-854.

2. Rahmonova, S. (2023). YANGI O'ZBEKISTONDA MA'NAVIY-MADANIY ISLOHOTLAR. *Current approaches and new research in modern sciences*, 2(10), 40-43.

3. Rahmonova, S. (2023). YUKSAK MA'NAVİYATLİ AVLOD-UCHİNCHİ RENESSANS BUNYODKORLARI. *Наука и технология в современном мире*, 2(3), 76-79.

4. Rahmonova, S. (2024). THE REFORMS IMPLEMENTED IN NEW UZBEKISTAN ARE THE FOUNDATION OF THE THIRD RENAISSANCE. *Modern Science and Research*, 3(2), 394-399.

5. Qizi, R. S. S., Shukhratovna, T. S., & Karamatovna, M. A. (2024). Implementation of Education and Protection of Children's Rights in the age of Technology. *SPAST Reports*, 1(7).

6. Rahmonova, S. (2023). DYNAMICS AND MAIN DIRECTIONS OF SPIRITUAL AND CULTURAL REFORMS IMPLEMENTED IN UZBEKISTAN. *Modern Science and Research*, 2(10), 850-854.

7. Rahmonova, S. (2023). YANGI O'ZBEKISTONDA MA'NAVIY-MADANIY ISLOHOTLAR. *Current approaches and new research in modern sciences*, 2(10), 40-43.

8. Rahmonova, S. (2023). YUKSAK MA'NAVİYATLİ AVLOD-UCHİNCHİ RENESSANS BUNYODKORLARI. *Наука и технология в современном мире*, 2(3), 76-79.

9. Rahmonova, S. (2024). THE REFORMS IMPLEMENTED IN NEW UZBEKISTAN ARE THE FOUNDATION OF THE THIRD RENAISSANCE. *Modern Science and Research*, 3(2), 394-399.

10. Qizi, R. S. S., Shukhratovna, T. S., & Karamatovna, M. A. (2024). Implementation of Education and Protection of Children's Rights in the age of Technology. *SPAST Reports*, 1(7).

12. Rahmonova Sanoat Shuhrat qizi. (2024). THE ROLE OF SPIRITUALITY IN THE FORMATION OF HUMAN WORLD VIEW. МЕДИЦИНА, ПЕДАГОГИКА И ТЕХНОЛОГИЯ: ТЕОРИЯ И ПРАКТИКА, 2(6), 135–144. Извлечено от <https://universalpublishings.com/index.php/mpptp/article/view/6315>
13. Vahobovna, S. G. (2024). XX ASR BOSHLARIDA XITOYNING YAPON AGRESSIVASIGA QARSHI KURASHI. TA'LIM VA RIVOJLANISH TAHLILI ONLAYN ILMIIY JURNALI, 4(5), 264-273.
14. Srojeva, G. (2024). 1929-1932-YILLARDAGI JAHON IQTISODIY INQIROZI DAVRIDA YAPONIYA. NRJ, 1(2), 118-128.
15. Vahobovna, S. G. (2024). Canada during the world economic crisis of 1929-1933. TA'LIM VA RIVOJLANISH TAHLILI ONLAYN ILMIIY JURNALI, 4(4), 48-54.
16. Srojeva, G. . (2024). ATTENTION PAID TO PRESCHOOL EDUCATIONAL INSTITUTIONS IN NEW UZBEKISTAN. Modern Science and Research, 3(2), 258–266. Retrieved from <https://inlibrary.uz/index.php/science-research/article/view/30750>
17. Srojeva, G. (2024). THE CANADIAN ECONOMY DURING THE GLOBAL ECONOMIC CRISIS. Modern Science and Research, 3(2), 57–63. Retrieved from <https://inlibrary.uz/index.php/science-research/article/view/30678>
18. Vahobovna, S. G. (2024). Vahobovna, S. G. (2024). Role of Preschool Educational Institutions in Education of a Perfect Person. EUROPEAN JOURNAL OF INNOVATION IN NONFORMAL EDUCATION, 4(3), 208-214.
18. Vahobovna, S. G. (2023). QUYI ZARAFSHON VOHASI TURIZM IMKONIYATLARI.
19. Srojeva, G. . (2024). STRENGTHENING THE MATERIAL AND TECHNICAL BASE OF PRESCHOOL EDUCATION AND TRAINING INSTITUTIONS. Modern Science and Research, 3(2), 673–681. Retrieved from <https://inlibrary.uz/index.php/science-research/article/view/29450>
20. Srojeva, G. (2024). INTERNATIONAL COOPERATION IN THE FIELD OF EDUCATION. Modern Science and Research, 3(2), 1041–1050. Retrieved from <https://inlibrary.uz/index.php/science-research/article/view/29547>
21. Srojeva , G. . (2024). SOLUTIONS, RESULTS AND PROBLEMS OF REFORMS IN THE FIELD OF EDUCATION. Modern Science and Research, 3(1), 782–788.
22. Srojeva, G. (2024). EFFECTIVE FORMS OF SPIRITUAL AND MORAL EDUCATION AND EDUCATIONAL WORK IN A PRESCHOOL EDUCATIONAL INSTITUTION. Modern Science and Research, 3(2), 247–253. Retrieved from <https://inlibrary.uz/index.php/science-research/article/view/29010>
23. Vahobovna, S. G. (2021). Khoja Abdulkhaliq Ghijduvani And Its Method. European Journal of Humanities and Educational Advancements, 2(10), 39-40.

**THE PROCESS OF ARTISTIC TRANSLATION INTERACTION
OF LANGUAGES AND CULTURES**

Abdunazarov Nizom Suronjonovich

Jololov Sherali Abduvaliyevich

1st year graduate student

ABSTRACT: In this article, the process of literary translation is the interaction of languages and cultures, The semantic model of translation covers the issues of studying the semantic aspect of the original text and translated texts, comparing speech units, analyzing their structure, separating units or components in the original text and selecting equivalent or similar units in the translated language.

KEY WORDS: Translation , adequacy, situational, hierarchical, conceptual, transformational, semantic, semanticsemiotic, communicative, informative, psycholinguistic.

ANNOTATSIYA: Mazkur maqolada badiiy tarjima jarayoni tillar va madaniyatlar o'zaro ta'siri, tarjimaning semantik modeli asl matn va tarjima matnlarining semantik tomonini o'rganish, nutq birliklarini taqqoslash, ularning tuzilishini tahlil qilish, asl matndagi birliklar yoki komponentlarni ajratish va ularga tarjima tilida ekvivalent yoki o'xshash birliklar tanlash masalalarini qamrab olishi haqida ma'lumotlar keltirilgan.

KALIT SO'ZLAR: Tarjima , adekvatlikka, situatsion, ierarxik, konseptual, transformatsion, semantik, semantiksemiotik, kommunikativ, informativ, psixolingvistik.

АННОТАЦИЯ: В данной статье процесс художественного перевода представляет собой взаимодействие языков и культур, семантическая модель перевода - это исследование смысловой стороны исходного текста и переведенных текстов, сравнение речевых единиц, анализ их структура, разделение единиц или компонентов в исходном тексте и их перевод на переведенный язык предназначены для освещения вопросов выбора эквивалентных или аналогичных единиц.

КЛЮЧЕВЫЕ СЛОВА: Перевод, адекватность, ситуативный, иерархический, концептуальный, трансформационный, семантический, семантикосемиотический, коммуникативный, информативный, психолингвистический.

INTRODUCTION.

Despite a number of works carried out in the process of teaching literary translation and the positive changes achieved, it is necessary to further accelerate the dynamics of the development of translation efficiency, to effectively use the conditions and opportunities created in this, to provide the linguistic and didactic foundations of

teaching S1 students to literary translation on a large scale. supply of qualified interpretation specialists - future translators - is an urgent issue today.

Translation is a means of communication between people who speak different languages. If we consider communication in the form of artistic translation in the form of intercultural communication, the process of translating a text from one language to another has many different characteristics.

The theory of translation is necessary for a student translator, an inexperienced translator, a professional translator, and a teacher of translation .

METHODOLOGY.

Currently, the most common models of the translation process are: situational, conceptual, transformational, semantic, semanticsemiotic, communicative, informative, psycholinguistic, model of the theory of equivalence levels, etc., which provide the opportunity to implement the translation process in different ways.

The translation of the text should match or be broadly similar to the source text. Among the linguistic models of translation, semantic (Dj. Catford), communicative (O. Kade), conceptual (LK Latishev), transformational (Yu. Nayda) and situational (VG Gak) models stand out in the process of literary translation.

The semantic model of translation covers the issues of studying the semantic side of the original text and translated texts, comparing speech units, analyzing their structure, separating units or components in the original text and choosing equivalent or similar units for them in the translated language. In order to achieve adequacy in literary translation, the translator must derive from the content of the text, the ideological direction and the style of the author.

VN Komissarov created an excellent model of equivalence levels with five hierarchically interconnected levels.

These are:

- 1) level of the purpose of communication;
- 2) level of description of the situation;
- 3) level of description of the situation;
- 4) level of sentence structure;
- 5) level of lexical-semantic compatibility.

The situational model of translation proposed by VG Gak gives the following three cases the expected result when adequately determining the situation in the original text when creating an equivalent text in the translated language.

- 1) when translating non-equivalent lexical units;
- 2) when the situation described in the original clearly determines the choice of translation;
- 3) in the case where there is only one way to describe a certain situation in the translated language, regardless of how the situation is described in the original.

In our opinion, the solution of issues such as creating, perceiving and understanding the speech message in the formation of a communicatively oriented model of translation is related to linguistic aspects. The communicative model of translation is a generalized model of perception of the original text in a foreign language and culture, and its task is to create an adequate or equivalent form of the translation of the original text in the target language.

RESULT AND DISCUSSION.

Therefore, translation should be taught as a separate field of study, the acquisition of translation skills is not an activity intended only for exceptionally gifted people. This situation is now fully recognized and in all educational institutions that train translators, students are offered training in the theory and practice of translation. However, this skill is not at the same level for everyone, it can be developed and brought to a professional level. Teaching translation is not only practical, i.e., it is important to form the necessary translation competence in students.

The principles of modular teaching do not contradict the general didactics, but reflect their new aspects, opening up from the point of view of organizing the pedagogical process in a different way. Modular teaching is a natural result of the evolution of pedagogical theory conditioned by the social system and the logic of scientific and technical development. According to domestic and foreign theory and practice, it shows the tasks of modular training, which is determined by the logical integrity and consistency of the cycles of knowledge. In educational institutions, modular education is increasingly used to improve the effectiveness of teaching students.

In the field of translation, based on module technology, it covers:

1. It consists of studying and analyzing scientific and technical words in the texts, in-depth study of psychology, sociology, cultural studies and formation of professional competence in students.
2. The review of the typology of texts consists of an excellent analysis of texts in the scientific field.
3. To choose the right textbook in the work of translators and teach students to adapt to it.
4. Use at the linguistic, extralinguistic modular level when using the textbook.
5. Explaining the process of translation with PPT programs based on module technology to students depending on the allotted time.
6. Adapt and teach according to the worldview of each student.
7. When working on the technology of the module, correctly perform the translation and choose a dictionary with a specific goal.
8. To show their knowledge on step-by-step individual rating.

ND Nikandrov analyzes the experience of using modular training in foreign educational institutions and associates the positive effect obtained as a result of such training with the variability and flexibility of educational elements and modules.

It also fulfills important general linguistic and general educational obligations. Using each language, the features of the "worldscape" reveal common and unique aspects in the culture and thinking of representatives of different language communities.

CONCLUSION.

When determining the place of translation in the process of teaching a foreign language, these arguments, which can easily be multiplied, should be taken into account. However, they are not as obvious as they seem. First of all, it can be noted that the mentioned shortcomings are characteristic of unsupervised "spontaneous" translation performed by the student himself or improperly organized educational translation. Due to the lack of the necessary theoretical training of the student, such correspondence, as a rule, is very vague, and sometimes simply incorrect. To a large extent, language learning consists of correcting or eliminating these "spontaneous" correlations .

Thus, the reason for the negative influence of the mother tongue system on the process of learning a foreign language is not in any way educational translation. On the contrary, there is every reason to believe that the spontaneous "mixing" of translation can serve as an effective means of correcting bilingualism. During translation, the student always makes sure that there is no clear correspondence between the units and structural formulas of different languages. A properly designed system of translation exercises allows the student to get acquainted with the specific features of methods of transmitting various content elements in the language being studied.

REFERENCES USED

1. Ахмедова С. Р. Таълим ва тарбия жараёнлари узвийлигининг самарадорлиги //Science and Education. – 2021. – Т. 2. – №. 9. – С. 369-373.
2. Abduraxmanova, Z., & Mamurova, M. (2021). THEORETICAL APPROACH TO SPEECH DISFLUENCIES IN SIMULTANEOUS INTERPRETATION. In МОЛОДОЙ ИССЛЕДОВАТЕЛЬ: ВЫЗОВЫ И ПЕРСПЕКТИВЫ (pp. 43-45).
3. Rakhmatullayevna, A. D. (2022). TALABALARDA TARJIMA METODLARI ORQALI TARJIMONLIK BILIM VA KO'NIKMALARINI SHAKLLANTIRISH. Scientific Impulse, 1(4), 757-759.
4. Raxmatullayevna, A. D. (2023). TARJIMA METODLARI CHET TILI DARSLARINING AJRALMAS QISMI SIFATIDA. JOURNAL OF INNOVATIONS IN SCIENTIFIC AND EDUCATIONAL RESEARCH, 2(15), 345-352.

**8-SINF ALGEBRA DARSLARIDA KVADRAT TENGLAMA
MAVZUSINI O'RGATISH USULLARI VA O'QUVCHILARDA
KO'NIKMALAR HOSIL QILISH**

Mamatsoliyeva Intizor

*Andijon davlat pedagogika instituti pedagogika
fakulteti Boshlang'ich ta'lim yo'nalishi 3-kurs talabasi*

ANNOTATSIYA

Ushbu maqolada 8-sinf darsligida berilgan „Kvadrat tenglamalar“ni o'quvchilarga tushuntirishning oson usullari va yana o'quvchilarda yangi mavzu haqida ko'nikmalar hosil qilish haqida.

Kalit so'zlar: matematika, kvadrat tenglama ,diskriminant,Viyet teoremasi, tenglama ildizi, haqiqiy sonlar.

ANNOTATION

This article is about easy ways to explain "Quadratic Equations" given in the 8th grade textbook to students and also about creating skills in students about a new topic.

Key words: mathematics, quadratic equation, discriminant, Viet's theorem, square root, real numbers.

АННОТАЦИЯ

Эта статья посвящена простым способам объяснения учащимся «квадратных уравнений», приведенным в учебнике для 8-го класса, а также формированию у учащихся навыков по новой теме.

Ключевые слова: математика, квадратное уравнение, дискриминант, теорема Вьетса, квадратный корень, действительные числа.

Kirish

“ Biz Yangi O'zbekistonni bunyod etishda sog'lom va barkamol yoshlarimizni hal qiluvchi kuch deb bilamiz. Shu maqsadda ularning bilim, madaniyat, san'at va sport bo'yicha salohiyatini ro'yobga chiqarish, tadbirkorlik faoliyatini rag'batlantirish borasida ham yangi tizim yaratamiz.

Takror va takror aytaman: Yangi O'zbekistonning asosiy ustuni – bilim, ta'lim va tarbiya bo'ladi! “^[1]

Prezidentimiz aytganidek ta'lim-tarbiya hayotimiz ustunidir. Bilimli yoshlar O'zbekistonni yuksaklarga ko'taradi. Ular qaysi fan bo'lishidan qat'iy nazar bilim olishlari kerak. Lekin matematika fani barcha fanlar bilan aloqador bo'lgani uchun bu fanni yaxshilab o'rganishlari lozim deb bilaman.

Matematika fani azaldan aniq, qiziqarli, jumboqlarga boy, mashaqqatli fanlardan biri bo'lib kelgan. Tan olish joizki, hech bir fan matematika fani kabi inson

aqliy faoliyati, tafakkuri, matiqiy fikrlash doirasini turtki berib oʻrnidan qoʻzgʻota olmaydi. Shuning uchun boʻlsa kerak, matematika fanlar shohi deyilishi. Oʻquvchi bu fan bilan mashgʻul boʻlgan paytda butun diqqat eʼtibori jamlanadi, oʻylash, fikrlash faoliyati faollashadi.

Kvadrat tenglama— matematikada koʻp hadli, bir oʻzgaruvchili va ikkinchi darajali tenglama. Umumiy koʻrinishi odatda quyidagicha ifodalanadi:

$$ax^2+bx+c=0$$

Bu yerda — a, b, c haqiqiy /sonlar va $a \neq 0$. Agar $a=1$ boʻlsa, kvadrat tenglama keltirilgan tenglama, agar $a \neq 1$ boʻlsa, keltirilmagan tenglama deyiladi. a, b, c sonlari quyidagicha ataladi:

- a — birinchi (bosh) koeffitsiyent;
- b — ikkinchi koeffitsiyent;
- c — ozod had.

Oʻquvchi matematika fanini oʻrganish jarayonida qiyinchiliklarga uchrashi tabiiy. Bunda oʻqituvchiga yuqori masʼuliyat yuklanadi. Ayniqsa yuqori sinf matematika fani “Algebra” va “Geometriya” fanlariga boʻlib oʻtiladi. Shuningdek, mavzular sekin-asta murakkablashib boradi. Xususan, 8-sinf algebra fanidagi mavzularni koʻrib chiqadigan boʻlsak, unda 5 ta bobga boʻlingan holda mavzular aks ettirilgan. Boblar nomi quyidagicha:

1. I bob. Kasrlar va ular ustid amallar;
2. II bob. Tengsizliklar;
3. III bob. Kvadrat tenglmalar;
4. IV bob. Maʼlumotlar tahlili;
5. V bob. Takrorlash.

Eʼtibor berib qaraydigan boʻlsak I va II bob mavzusining qamrovi oʻquvchi uchun umuman notanish boʻlgan tushunchalar emas. Bu mavzular boʻyicha quyi sinflarda ham dastlabki bilimlarni egallashgan. III bobdan boshlab, chinakamiga, oʻquvchilar uchun yangi bi ratama boʻlgan “Kvadrat tengllama” tushunchasi berilgan. Kvadrat tenglamatushunchasi va uning yechilish usullarini birma-bir tahlil qilib chiqsak.

$ax^2+bx+c=0$ koʻrinishidagi tenglamalar kvadrat tenglama deb ataladi. Bunda a, b, c – kvadrat tenglamaning koeffitsiyentlari, x esa nomaʼlum son. $3x^2-x-2=0$ bosh koeffitsiyent “3”, ikkinchi koeffitsiyent “-1”, ozod had “-2”.

Kvadrat tenglamalarning yechish usullari 4000 yil oldin qadimgi Bobilda paydo boʻlgan. Bobil materiallarida keltirilgan tengamalarning yechish usullari hozirgi zamonaviy yechish usullari bilan bir xil usulda boʻlgan.

Kvadrat tenglma yechishning bir nechta usullari mavjud:

1. Koʻpaytuvchilarga ajratish orqali ildizlarni toppish usuli;

2. Diskriminant va kvadrat tenglamani ildizlarini topish formulasi orqali yechish usuli;

$$D=\sqrt{b^2 - 4ac}, \quad X_1=\frac{-b+\sqrt{b^2-4ac}}{2a}, \quad X_2=\frac{-b-\sqrt{b^2-4ac}}{2a}$$

3. Viyet teoremasi orqali tenglamani yechish usuli.

$$x^2+px+q=0, \quad x_1 \cdot x_2=q, \quad x_1 + x_2=-p.$$

Kvadrat tenglamani ko'paytuvchilarga ajratish orqali ildizlarini topishda eng muhim jihati shuki, ozod hadni 2 ta mos ko'paytuvchiga ajratish. Agar o'quvchining sonlar ustida arifmetik amallarni bajarish qobiliyati yaxshi bo'lsa, u holda bu usul orqali kvadrat tenglamani ildizlarini topish o'quvchi uchun muammo tug'dirmaydi.

Endi ko'paytuvchilarga ajratish usuli orqali quyidagi kvadrat tenglamalarning ildizlarini topamiz

1-misol. $x^2-5x+4=0$ tenglamani ko'paytuvchilarga ajratamiz. Bunda ozod hadni ya'ni, tenglamamizdagi ozod had "4" sonini shunday 2 ta ko'paytuvchiga ajrataylikki, hosil bo'lgan sonlarni qo'shganimizda "-5" soni ya'ni, ikkinchi koeffitsiyent hosil bo'lsin. Demak "4" sonini ko'paytuvchilarga ajratib ko'ramiz: $4=1 \cdot 4$, $4=2 \cdot 2$, $4=-1 \cdot (-4)$, $4=-2 \cdot (-2)$ bu tengliklarni ko'rib chiqsak, $4=-1 \cdot (-4)$ shu sonlarning yig'indisi -5ga teng bundan kelib chiqadiki,

$$x^2-5x+4=0$$

$$(x-1)(x-4)=0$$

$$x_1=1, \quad x_2=4$$

2-misol. $x^2+x-6=0$ demak tenglamadagi ozod had "-6". Biz shunday ikki ko'paytuvchi topishimiz kerakki ularning ko'paytmasi "-6"ga yig'indisi "1" ga teng bo'lishi lozim.

$$(x-2)(x+3)=0$$

$$x_1=2, \quad x_2=-3$$

Xuddi shunday quyidagi tenglamalarni ham ko'paytuvchilarga ajratib ko'rib chiqamiz.

$$1. \quad x^2+6x-7=0$$

$$(x-7)(x+1)=0$$

$$x_1=-5, \quad x_2=3$$

$$2. \quad x^2+4x-12=0$$

$$(x+6)(x-2)=0$$

$$x_1=-6, \quad x_2=2$$

$$3. \quad x^2+2x-15=0$$

$$(x+5)(x-3)=0$$

$$x_1=7, \quad x_2=-1$$

Kvadrat tenglamani ildizlarini topish formulasi orqali ham tenglamani ishlashimiz mumkin. Bunda quyidagi formuladan foydalanamiz.

$$D=\sqrt{b^2 - 4ac}, \quad X_1=\frac{-b+\sqrt{b^2-4ac}}{2a}, \quad X_2=\frac{-b-\sqrt{b^2-4ac}}{2a}$$

Bu formula orqali tenglama ildizlarini topishda uchta holatni o'rganib chiqamiz.

1. $ax^2+bx+c=0$, $D>0$ bo'lganda tenglamaning 2 ta ildizlari mavjud.

2. $ax^2+bx+c=0$, $D<0$ bo'lganda tenglamaning ildizlari mavjud emas.

3. $ax^2+bx+c=0$, $D=0$ bo'lganda tenglama 1 ta ildizga ega.

Xulosa

Xulosa qilib aytadigan bo'lsak, kvadrat tengamalarni yechishda asosan 3 ta usul bor. Bu usullarni yuqorida ko'rib chiqdik, O'quvchi bu mavzuni yaxshi o'zlashtirishi uchun bu mavzuga doir misol va masalalarni ko'proq yechishlari va o'qituvchi tomonidan berilgan topshiriqlarni vaqtida bajarishlari kerak. Albatta o'qituvchi ham darsni mukammal ya'ni o'quvchilarga tushungan holatda olib borishi lozim.

Foydalanilgan adabiyotlar :

1. SH.A. Alimov, O.R. Xolmuhamedov, M.A. Mirzaahmedov. Algebra. 8-sinf darslik. Toshkent – 2019.
2. www.cyberleninka.ru
3. <https://uz.wikipedia>

VOLEYBOLCHILARNING JISMONIY VA TEXNIK TAYYORGARLIK USULLARI

Jumaaliyev Abishaliy Baxit uli

Berdaq nomidagi Qoraqalpoq davlat universiteti

2-kurs magistranti

Kazakov Allayar Radjapovich

Doc. V.v.b.professor, taqrizi asosida

Annotatsiya. Ushbu maqolada voleybolchilarning jismoniy va texnik tayyorgarlik usullari hamda Jahonda voleybol sport turiga tanlab olish. yo‘naltirish va turli yosh guruxlariga mansub voleybolchilar tayyorlash xususiyatlari texnik va taktik tayyorgarlik, jismoniy tayyorgartik, sakrovchanlik, maxsus tezkorlik, maxsus chidamkorlik va sakrash chidamkorligi sifatlarini tarbiyalashga yo‘naltirilgan ko‘plab ilmiy tadqiqotlar olib borilgan, xujumda qo‘llaniladigan yakka taktik xarakatlarga o‘rgatish va mashg‘ulotlar jarayonida qo‘llaniladigan texnik vositalarni ishlab chiqish va maxsus tayyorganliklarni nazorat qilish yuzasidan ilmiy izlanishlar o‘tkazilgan. Hoziri vaqtda malakali voleybolchilarning jismoniy ish qobiliyatini shakllantirish va uni baholash metodikasini takomillashtirishi zarurati yetarli darajada o‘rganilmaganini xisobga olib ushbu yo‘nalishda keng qamrovli ilmiy-tadqiqotlar o‘tkazish kerak bizning nazarimizda.

Kalit so‘zlar. voleybol, tezkorlik, taktik tayyorgarlik, jismoniy tayyorgartik, sakrovchanlik, maxsus tezkorlik, maxsus chidamkorlik, sakrash

KIRISH. Bugungi kunda jahonda jismoniy tarbiya va sport millat genofondini shakllantirish va barkamol avlodni tarbiyalash vositasi sifatida yildan- yilga turli yosh guruxlariga mansub axolining kundalik extiyojiga aylanib bormoqda. Jahonda shug‘ullanuvchilar soni jihatidan ommalashgan sport turlaridan biri sanalgan voleybolda keskinlik tezkorlik, favqulodda shiddat tobora ortib bormoqda. Texnik-taktik usullarning rang-barangligi oshib, ularning samaradortigini ta‘minlovchi tezkor harakatlar, sakrashlar, yiqilib o‘ypashlar tufayli bu o‘yinning tomoshabopligi ilgaridan xam ancha kuchaydi. Shu tufayli Voleybol sport turiga yoshlarni saralash va ular bilan o‘tkazilgan o‘quv-mashg‘ulotlarni shug‘ullanuvchilarning yosh xususiyatlarini inobatga olgan xolda ilmiy asosda tashkillashtirish zamon talabi bo‘lib qolmoqda.

Jahonda voleybol sport turiga tanlab olish. yo‘naltirish va turli yosh guruxlariga mansub voleybolchilar tayyorlash xususiyatlari texnik va taktik tayyorgarlik, jismoniy tayyorgartik, sakrovchanlik, maxsus tezkorlik, maxsus chidamkorlik va sakrash chidamkorligi sifatlarini tarbiyalashga yo‘naltirilgan ko‘plab ilmiy tadqiqotlar olib borilgan, xujumda qo‘llaniladigan yakka taktik xarakatlarga o‘rgatish va mashg‘ulotlar

jarayonida qo'llaniladigan texnik vositalarni ishlab chiqish va maxsus tayyorganliklarni nazorat qilish yuzasidan ilmiy izlanishlar o'tkazilgan. Hoziri vaqtda malakali voleybolchilarning jismoniy ish qobiliyatini shakllantirish va uni baholash metodikasini takomillashtirish zarurati yetarli darajada o'rganilmaganini xisobga olib ushbu yo'nalishda keng qamrovli ilmiy-tadqiqotlar o'tkazish kerak bizning nazarimizda.

Hozirgi vaqtda mamlakatimizda voleybol sport turi ayniqsa bolalar sportini rivojlantirish va ommaviylashtirishga ustvor yo'nalishlardan biri sifatida qaralmoqda. "Yosh avlodni ijodiy va intellektual salohiyatini oshirish va ruyobga chiqarish, bolalar va yoshlar o'rtasida sog'lom turmush tarzini shakllantirish, ularni jismoniy tarbiya va sportga keng jalb etish muhim ahamiyat kasb etmoqda". So'nggi yillarda O'zbekiston Respublikasi Prezidentining tashabbusi, uning faol sa'yi-harakati va bevosita rahbarligida barcha sohalar kabi jismoniy tarbiya, ommaviy va professional sport davlatimiz siyosatining ustvor vazifalari qatoridan joy olgan masalalardan biridir. Yurtimizda voleybol sport turi ommalashgan sport turlaridan joy olgan bo'lsada ammo Xalqaro sport musobaqalarida sportchilarimizni yuqori natijalarga erishish voleybol bo'yicha sportchilar tayyorlash tizimida yetarlicha xato va kamchiliklar borligini ko'rsatadi chunki yosh voleybolchilarni tayyorgarlik jarayonlarida maxsus ish qobiliyatini rivojlantirmas ekanmiz biz qo'yilgan maqsadga erisholmaymiz. Bu esa voleybol sport turida yuqori malakali sportchilarni tayyorlash tizimidagi dolzarb muammolardan sanaladi. Voleybolda ham boshqa sport turlari kabi o'rgatishning asosiy vositasi jismoniy mashqlar hisoblanadi. Ular juda turli-tumandir. Shuning uchun ular ma'lum bir o'rgatish bosqichidagi qo'yilgan vazifalarni hal etishdagi o'rni bo'yicha turkumlanadi. Bunday turkumlanishga voleybolchi-larning musobaqa faoliyati asos qilib olingan. Shunga bog'liq holda mashqlar ikki katta guruhga ajratiladi: asosiy yoki musobaqa va yordamchi yoki trenirovka. Barcha mashqlar o'zining yo'nalishiga qarab trenirovkalarning tarkibiy qismiga kiritiladi. Bu tayyorgarliklar quyidagilardir: umumiy jismoniy; maxsus jismoniy; texnik; taktik; integral (yaxlit o'yin). Har bir tayyorgarlik turining o'ziga xos yetakchi vositalari mavjud bo'lib, ular yordamida maxsus vazifalar yechiladi. Shu bilan birga bir tayyorgarlik turiga oid bo'lgan mashqlar boshqa tayyorgarlik turidagi mashqlar bilan yaqindan bog'langan bo'ladi. Masalan, shug'ullanuvchida tezkorlik-kuch sifati zarur darajada rivojlanmagan bo'lsa, u hujum zarbasi berish texnikasini bajara olmaydi. Bu holda tezkorlik-kuch sifatini rivojlantirishga oid mashqlarni berish maqsadga muvofiq bo'ladi. Chunki hujum zarbasini takrorlash hajmini oshirish bu holda samara bermaydi.

Mavzuga oid adabiyotlarning taxlili (Literature review). Voleybol harakatlariga o'rgatishda vositalarning samarasi ko'p hollarda ularni qo'llash uslublariga bevosita bog'liq bo'ladi. Uslublar qo'yilgan vazifa, shug'ullanuvchilarning tayyorgarlik darajasi, aniq shart-sharoitlarga bog'liq holda tanlanadi va qo'llanadi. Qo'yilgan vazifaga bog'liq ravishda aynan bir vositani turli uslublarda qo'llab, undan

turlicha foydalanish mumkin. Bundan tashqari, har bir tayyorgarlik turida vazifalar va turlarning ketma-ketligi ham ma'lum mantiqiy bog'liqlikka egadir. Bir tayyorgarlik turidagi vazifalar sifat jihatidan o'zgarib, keyingi tayyorgarlik turiga zamin yaratadi. Masalan, tayyorgarlik mashqlari o'rganilayotgan texnik usulning umumiy tuzilishini ifoda etadi. Yaqinlash-tiruvchi mashqlar maxsus jismoniy tayyorgarlikdan texnik tayyorgarlikka o'tishda ko'prik vazifasini o'taydi. Ma'lum darajadagi murakkablik asosida qurilgan texnik mashqlar taktik ko'nikmalarni shakllantirishga yordam beradi. Shu asosda keyinchalik yakka tartibdagi taktik harakatlar o'rganiladi. Voleybolda o'rgatishning asosiy xususiyati – bu sport turining harakat malakalari va unga oid maxsus bilimlarni egallashga qaratilgandir. Voleybolda harakatlarga o'rgatish umumdidaktik tamoyillarga asoslanadi hamda harakat ko'nikma va malakalarini hosil qilish qonuniyatlaridan kelib chiqadi. O'rgatish jarayonida qo'llaniladigan uslublarni har bir o'rgatish bosqichiga mos ravishda ko'rib chiqish maqsadga muvofiqdir. Birinchi bosqich – o'rganilayotgan usul bilan tanishish. O'rgatishning bu bosqichida harakatni uning asosiy variantida umumiy tarzda bajarish ko'nikmasini tarkib toptirishdan iborat. Bu bosqichda shug'ullanuvchilar yangi o'rgatilayotgan harakat texnikasining negizini o'zlashtirib olishlari kerak. Bosqich davomida dinamik stereotipning asosi yaratiladi. Bu bosqichning o'ziga xos xususiyatlari: harakatlarning faza va vaqt jihatidan yetarli darajada aniq bo'lmasligi; mushak harakatlarining aniq emasligi; harakat sur'ati ritmining barqaror emasligi; keraksiz qo'shimcha harakatlarning mavjudligi; murakkab harakat fazalari o'rtasida yaqinlikning yo'qligidir. Yuqoridagi xususiyatlardan kelib chiqib, o'rgatishning birinchi bosqichida quyidagi vazifalar hal etiladi: 1) harakat to'g'risida tasavvur hosil qilish; 2) o'rganilayotgan yangi harakatni o'zlashtirish uchun uni ma'lum harakatlar bilan to'ldirish; 3) keraksiz harakatlarni, mushaklarning keraksiz darajada kuchlanishini yo'q qilish; 4) harakatni dastlabki holatda to'la bajarishga erishish. Boshlang'ich o'rgatish bosqichida turli uslublardan foydalanish ham o'z xususiyatiga ega bo'ladi. Harakatlarga o'rgatishning boshlang'ich vaqti shu harakatlar bilan oldindan tanishib chiqish hisoblanadi. Bunga harakatlarning ahamiyati va xususiyatini so'zlab berish, shuningdek, uni bevosita amalda bajarib ko'rsatish orqali erishiladi. So'zlab berilganda, o'rganuvchilar harakatlardan ko'zda tutilgan maqsadni, harakatlarning ahamiyatini tushunib olishlari kerak, suhbat ularning harakatlarni o'zlashtirishlari uchun zarur ko'mak bo'lishi, irodaviy kuch yaratishga yordam berishi zarur. Namoyish ikki ko'rinishda amalga oshiriladi. Birinchidan, odatda, harakat asosiy variantda to'liq ko'rsatiladi. Harakatni aniq va chiroyli namoyish etilishiga e'tibor qaratish zarur. Ikkinchidan, harakat texnikasining asosi namoyish etiladi. Bu holda didaktik ifodali ko'rsatish usullaridan (harakatni sekinlashtirish, asosiy fazalarni ajratib ko'rsatish va hokazolardan) foydalaniladi. Harakatni dastlabki o'rgatishda uning asosiy fazalari haqida tasavvur hosil qilish imkonini beruvchi xilma-xil usullar qo'llaniladi. Bunga obrazli tushuntirish, ta'sirli ko'rsatish, ko'rish oriyentirlari, ovoz signallari, harakatni

sezishga asoslangan usullar, jumladan, predmet xarakteridagi topshiriqlar berish (nimanidir olish, cho‘zilib nimagadir qo‘l tekkizish, nimanidir ustidan oshirib tashlash va hokazo), o‘rganuvchida harakatlarni to‘g‘ri bajaranda yuzaga kelishi lozim bo‘lgan sezgilarni aytib berish kabilar kiradi. Shug‘ullanuvchilar tomonidan harakatlar faqat to‘g‘ri bajarilgan holatlarni emas, balki xatolar bilan bajarilganini ham namoyish qilish maqsadga muvofiqdir. Bu shug‘ullanuvchilarning xatolarni yaxshiroq va tezroq tushunib olishlariga yordam beradi. Tovush signallari asosiy kuch beriladigan paytni aytib berish, shuningdek, harakat aktining ritm va sur‘atini belgilash uchun qo‘llaniladi. Murakkab tuzilishdagi mashqni, qoidaga ko‘ra, qismlarga taqsimlab amaliy o‘zlashtirish usulidan foydalanish maqsadga muvofiq bo‘ladi. Harakatlarni qismlar bo‘yicha o‘rganishda nerv jarayonlari dinamikasi yengillashadi. O‘rgatishni tashkil etishga bo‘lgan muhim talablardan biri – nisbatan doimiy sharoit: harakatning asosiy variantini va o‘rgatish sharoitini saqlashdir. O‘rgatishning tizimliliigi topshiriqning optimal miqdorda takrorlanishi va ular orasidagi oraliqning qanchalik kattaligini aniqlash zarurligi bilan tavsiflanadi. Shug‘ullanuvchilar topshiriqni shunday oraliqlarda bir yo‘la bir necha marta bajarish imkoniyatiga ega bo‘lishi, bu oraliqlar o‘rganuvchilarning trener ogohlantirishini yaxshi idrok etishiga, bajarilish sifatini bilishiga, navbatdagi vazifani va ijroni yaxshilash yo‘lini tasavvur etishiga, shuningdek, buning uchun zarur bo‘lgan kuchni tiklashga imkon berishi kerak. Bir mashg‘ulot davomida yangi harakatlarni necha marotaba takrorlash kerakligini belgilab, yangi murakkab koordinasion vazifalarni bajarayotganda, nerv markazlari tez charchay boshlashini hisobga olish kerak. Charchoq yuzaga kelganda harakatlarni yaxshiroq, aniq takrorlashni talab qilish samarasiz va hatto zararlidir, chunki harakatlarni, ilgari yo‘l qo‘yilgan xatolarni bartaraf etmay, qat’iylik bilan takrorlash, aksincha, o‘sha xatolarni mustahkamlashga olib keladi.

Tahlil va natijalar. Yangi harakatlarni bir mashg‘ulotning o‘zida uncha ko‘p bo‘lmagan miqdorda takrorlash yaxshi samara beradi. Mashg‘ulotlar orasida uzoq tanaffus qilmaslik zarur. Ikkinchi bosqich – bu mukammal o‘rgatish bosqichi bo‘lib, bu bosqichning oldida turgan maqsad ilgari hosil qilingan ko‘nikmani aniq, butun qismlarigacha qayta ishlab chiqilgan malaka darajasiga yetkazishdan iborat. Dastlabki o‘rgatish bosqichida harakat texnikasi asoslari o‘rgatilgan bo‘lsa, bu bosqichda harakatning detallari aniqlanadi. Mukammal o‘rgatish bosqichi murakkab harakat akti alohida amallarining vaqt, fazo va kuch bilan bog‘liq xususiyatlarini aniqlash bilan tavsiflanadi. O‘rgatishning ikkinchi bosqichida quyidagi didaktik vazifalar hal etiladi: a) o‘rganilayotgan harakatlarning qonuniyatlarini yanada chuqurroq tushunish; b) o‘rganilayotgan harakat texnikasining qismlarini bilib va aniqlab olishga erishish; v) harakat amallarini to‘laligicha aniq, erkin va bir-biridan uzmay bajarishga erishishdan iboratdir.

Tadqiqot metodologiyasi (Research Methodology). Bu bosqichda shug‘ullanuvchilarga o‘rganilayotgan mashqlarni qo‘llash qonuniyatlari va shartlari

haqida to‘la bilim berish, texnika va natijalarni chuqur tahlil qilishni o‘rgatish zarurdir. Mukammal o‘rganish bosqichida takrorlashlar soni bir seriyada ham, butun mashg‘ulot davomida ham asta-sekin oshib boradi. Bu bosqichda mashg‘ulotlar orasida oraliqlarga yo‘l qo‘yiladi, bu o‘z navbatida o‘quv jarayoniga yangi material kiritish imkoniyatini beradi. Uchinchi bosqich – harakatlarni mustahkamlash va yanada takomillashtirish bosqichi bo‘lib, uning vazifasi o‘rgatilgan harakatni turli sharoitlarda qo‘llash va uni qayta qura bilishni o‘rgatishdan iborat. O‘rgatishning bu bosqichidagi xususiy vazifalar quyidagilardir: a) harakat texnikasini mustahkamlash bilan birga uning qismlarini yana ham aniq bajarishga o‘rgatish; b) harakat texnikasini shug‘ullanuvchining xususiyatiga qarab zarur darajada takomillashtirishga erishish; v) o‘zlashtirilgan harakatni har xil tashqi sharoitlarda va boshqa harakatlar bilan qo‘shilgan holda maqsadga muvofiq ravishda qo‘llashni ta‘minlash; g) harakatlarni maksimal darajadagi jismoniy kuch sarf etgan holda mukammal egallashni ta‘minlashdan iboratdir. O‘rganilgan harakatlarni qo‘llashda uni taktik tafakkur bilan tobora bog‘lash muhimdir. Bu, o‘z navbatida, taktik ko‘nikma va malakalarni (kuchlarni maqsadga muvofiq taqsimlash, sheriklar bilan birgalikda harakat qilish va hokazo) hosil qilish va takomillashtirish uchun qulay sharoit yaratadi. Bu bosqichda ko‘p miqdordagi ko‘rgazmali vositalardan (maketlar, kinomateriallar, turli xil taktik vaziyatlarni aks ettiruvchi lavhalar, sxemalar) foydalanish tavsiya etiladi.

Xulosa va takliflar (Conclusion/Recommendations). Jismoniy sifatlarni tarbiyalashda nostandart o‘yin mashqlarini qo‘llash tajribasini o‘rganish natijalari shuni ko‘rsatdiki, murabbiylarning aksariyat qismi yosh voleybolchilarni tayyorlashda harakatlio‘yinlardan deyarli foydalanmas ekanlar. Bu muddat davomida tajriba guruhida jismoniy sifatlarni rivojlantirish maqsadida qo‘llanilgan harakatlio‘yinlar qayd etilgan sifatlarni tez sur‘atlar bilan rivojlanishiga olib keldi. Sinab ko‘rilgan jismoniy sifatlarni rivojlantirishga qaratilgan harakatli o‘yinlar an‘anaviy standart mashqlardan ustun ekanligi, hamda harakatli o‘yinlar o‘zining emosional mohiyati tufayli mazkur sifatlarni samarali rivojlantirish qiymatiga ega ekanligi ilmiy jihatdan asoslandi.

REFERENCES

1. Rahmonova, S. (2023). DYNAMICS AND MAIN DIRECTIONS OF SPIRITUAL AND CULTURAL REFORMS IMPLEMENTED IN UZBEKISTAN. *Modern Science and Research*, 2(10), 850-854.
2. Rahmonova, S. (2023). YANGI O‘ZBEKISTONDA MA’NAVIY-MADANIY ISLOHOTLAR. Current approaches and new research in modern sciences, 2(10), 40-43.
3. Rahmonova, S. (2023). YUKSAK MA’NAVIYATLI AVLOD-UCHINCHI RENESSANS BUNYODKORLARI. *Наука и технология в современном мире*, 2(3), 76-79.

4. Rahmonova, S. (2024). THE REFORMS IMPLEMENTED IN NEW UZBEKISTAN ARE THE FOUNDATION OF THE THIRD RENAISSANCE. *Modern Science and Research*, 3(2), 394-399.
5. Qizi, R. S. S., Shukhratovna, T. S., & Karamatovna, M. A. (2024). Implementation of Education and Protection of Children's Rights in the age of Technology. *SPAST Reports*, 1(7).
6. Rahmonova, S. (2023). DYNAMICS AND MAIN DIRECTIONS OF SPIRITUAL AND CULTURAL REFORMS IMPLEMENTED IN UZBEKISTAN. *Modern Science and Research*, 2(10), 850-854.
7. Rahmonova, S. (2023). YANGI O‘ZBEKISTONDA MA’NAVIY-MADANIY ISLOHOTLAR. Current approaches and new research in modern sciences, 2(10), 40-43.
8. Rahmonova, S. (2023). YUKSAK MA’NAVİYATLĪ AVLOD-UCHĪNCHĪ RENESSANS BUNYODKORLARI. *Наука и технология в современном мире*, 2(3), 76-79.
9. Rahmonova, S. (2024). THE REFORMS IMPLEMENTED IN NEW UZBEKISTAN ARE THE FOUNDATION OF THE THIRD RENAISSANCE. *Modern Science and Research*, 3(2), 394-399.

TINCHLIK VA VATANPARVARLIK — ULUG' QADRIYAT

Ibragimov Muslim Artkmashrabovich
Namangan davlat universiteti tadqiqotchisi

Annotatsiya: Ushbu maqolada tinchlik va vatanparvarlik tushunchalarining inson hayoti va jamiyat taraqqiyotidagi oʻrni keng koʻrib chiqiladi. Tinchlik barqaror rivojlanish, maʼnaviyat va milliy birlik garovi sifatida taqdim etiladi, vatanparvarlik esa har bir fuqaroning oʻz Vataniga boʻlgan sadoqati va fidoyiligini ifodalaydi. Maqolada ushbu tushunchalarning huquqiy, siyosiy va maʼnaviy jihatlari yoritilib, tinchlik va vatanparvarlikni saqlash va rivojlantirishning dolzarbligi hamda milliy qadriyatlarimizdagi oʻrni muhokama qilinadi.

Kalit soʻzlar: Tinchlik, vatanparvarlik, qadriyat, milliy birlik, maʼrifiy qadriyatlar, davlat siyosati, yoshlar tarbiyasi, fuqarolik burchi.

Аннотация: В данной статье рассматривается значение понятий мир и патриотизм в жизни человека и развитии общества. Мир представлен как залог устойчивого развития, духовности и национального единства, а патриотизм - как проявление преданности и самоотверженности каждого гражданина своей Родине. В статье освещаются правовые, политические и духовные аспекты этих понятий, обсуждается актуальность сохранения и развития мира и патриотизма, а также их место в наших национальных ценностях.

Ключевые слова: Мир, патриотизм, духовность, национальное единство, духовно-нравственные ценности, государственная политика, воспитание молодежи, гражданский долг.

Abstract: This article broadly examines the role of peace and patriotism in human life and societal progress. Peace is presented as the guarantee of sustainable development, spirituality, and national unity, while patriotism represents the loyalty and dedication of each citizen to their Motherland. The article highlights the legal, political, and spiritual aspects of these concepts, discusses the urgency of preserving and developing peace and patriotism, as well as their place in our national values.

Keywords: Peace, patriotism, spirituality, national unity, spiritual and moral values, state policy, youth education, civic duty.

Kirish: Tinchlik va vatanparvarlik — jamiyat hayotidagi eng ulugʻ va bebaho qadriyatlar sirasiga kiradi. Har bir davlatning barqaror rivojlanishi va taraqqiyoti tinchlikni taʼminlash, aholi orasida milliy birdamlik va vatanparvarlik tuygʻusini mustahkamlash bilan chambarchas bogʻliqdir. ****Islom Karimov taʼkidlaganidek, “Tinchlik – bu har qanday taraqqiyotning, yuksalishning asosi. Tinchlik va osoyishtalik boʻlmasa, hech qanday taraqqiyot haqida gapirish mumkin emas”**** .

Tinchlik barqarorlikning garovi bo‘lib, har bir fuqaro uchun zaruriy omildir. Shu bilan birga, vatanparvarlik har bir insonning o‘z Vataniga bo‘lgan sadoqati va himoyasidir.¹

Tinchlikning tarixiy ildizlari va uning jamiyat rivojlanishidagi o‘rni

Tinchlik insoniyat tarixida har doim asosiy ne‘matlardan biri sifatida qadrlangan.

Tarixga nazar tashlasak, tinchlik va barqarorlik hukm surgan joyda ilm-fan, madaniyat, iqtisodiyot rivojlangan, mojarolar va urushlar esa taraqqiyotga jiddiy zarba bergan. Misol uchun, O‘rta Osiyodagi tinchlik davrlarida ilmiy va madaniy taraqqiyot yuksak cho‘qqilarga erishgan. Bunga o‘rta asrlarda yashab o‘tgan Abu Rayhon Beruniy, Ibn Sino, Alisher Navoiy kabi buyuk allomalar faoliyati yaqqol misoldir.

Tinchlikning yo‘qligi esa jamiyatning rivojlanishiga jiddiy to‘siq bo‘lgan. **XX asrning birinchi yarmidagi jahon urushlari** ko‘plab mamlakatlarda vayronagarchilik, ocharchilik va qashshoqlik keltirib chiqardi. Shu jihatdan, tinchlik jamiyat taraqqiyotining eng muhim sharti ekanligini ko‘ramiz.

Bugungi kunda O‘zbekiston Respublikasi o‘z mustaqilligini qo‘lga kiritgandan so‘ng, tinchlik va osoyishtalikni ta‘minlash davlat siyosatining ustuvor yo‘nalishlaridan biri bo‘lib qoldi. **Konstitutsiyamizda ham tinchlikni ta‘minlash va uni mustahkamlash bo‘yicha alohida bandlar kiritilgan**. Bu davlatning ichki va tashqi siyosatida tinchlikning ustuvor ekanligini ifodalaydi²

Tinchlikning ma‘naviy va ijtimoiy ahamiyati

Tinchlik nafaqat ijtimoiy barqarorlikni ta‘minlaydi, balki insonning ma‘naviy rivojlanishi uchun ham eng muhim shartlardan biridir. Tinchlik sharoitida insonlar o‘zlarining ma‘naviy va axloqiy qadriyatlarini rivojlantira oladilar. Bugungi kunda global miqyosda ko‘plab mintaqalarda tinchlik va barqarorlik masalalari dolzarblik kasb etmoqda. Dunyo miqyosidagi ziddiyatlar va urushlar insoniyat uchun ulkan talafotlar keltirayotgani hech kimga sir emas. O‘zbekiston Respublikasi esa tinchlikni saqlash, o‘zaro hurmat va milliy birdamlik tamoyillarini rivojlantirishni davlat siyosatining ustuvor yo‘nalishlaridan biri qilib belgilagan.

Tinchlikning ijtimoiy ahamiyati davlatning ichki va tashqi siyosatida, qonun hujjatlarida va xalqaro munosabatlarda yaqqol namoyon bo‘ladi. O‘zbekiston Respublikasi Konstitutsiyasining 2-moddasida tinchlik, milliy birdamlik va davlat mustaqilligi saqlanishi lozimligi belgilangan. Shu bilan birga, O‘zbekiston xalqaro maydonda ham tinchlik tarafdori bo‘lib, turli xalqaro tashkilotlar doirasida tinchlik va xavfsizlikni mustahkamlash borasida muhim tashabbuslar bilan chiqmoqda.³

Tinchlik masalasi, ayniqsa, O‘zbekistonda mustaqillik yillarida alohida e‘tibor qaratilgan mavzulardan biridir. Mamlakat rahbariyati tomonidan olib borilayotgan

¹ Karimov I.A. O‘zbekiston kelajagi buyuk davlat. – Toshkent: O‘zbekiston, 1992.

² O‘zbekiston Respublikasi Konstitutsiyasi. – Toshkent: Adolat, 2016.

³ O‘zbekiston Respublikasi Konstitutsiyasi. – Toshkent: O‘zbekiston, 1992.

islohotlar, xalq farovonligi va barqarorligini ta'minlashda tinchlik muhim o'rin tutadi. Prezident Shavkat Mirziyoyevning so'zlariga ko'ra, "Tinchlik va barqarorlik – har bir insonning hayoti, erkinligi va farovonligining asosi. Bizning vazifamiz – tinchlikni saqlash va uni mustahkamlash". Ushbu tamoyil asosida jamiyatda tinchlikni ta'minlash uchun davlat tomonidan keng ko'lamli dasturlar amalga oshirilmoqda.

Vatanparvarlik – milliy birdamlik va ma'naviy qadriyatlar asosidir

Vatanparvarlik tushunchasi o'z yurtiga sadoqatli bo'lish, uni sevish va himoya qilishga tayyorlik bilan belgilanadi. **Tarixiy manbalarda vatanparvarlikning turli ko'rinishlari** aks ettirilgan. Masalan, Amir Temur o'z davlatining mustahkamligi uchun tinchlik va adolatni asosiy tamoyil sifatida olgan. Shu bilan birga, uning vatanparvarlik ruhi orqali harbiy salohiyatini kuchaytirgani tarixdan ma'lum .

Bugungi O'zbekistonda ham vatanparvarlik tushunchasi davlat siyosati darajasiga ko'tarilgan. **Prezident Shavkat Mirziyoyevning so'zlariga ko'ra, "Vatanparvarlik – bu har bir fuqaroning burchi bo'lib, u davlatning kuch-qudratidir"**⁴. Davlat tomonidan vatanparvarlikni targ'ib qilish va yosh avlod ongiga singdirish uchun ko'plab ta'lim va tarbiya dasturlari ishlab chiqilgan .

Xususan, maktab va oliy ta'lim muassasalarida o'quvchilarga vatanparvarlik g'oyalari singdiriladi. O'quv dasturlarida vatanparvarlik mavzulari keng qamrovli bo'lib, ularning mazmuni milliy qadriyatlar, tarixiy voqealar asosida boyitilgan. Bu esa yosh avlodning o'z yurtiga bo'lgan sadoqatini yanada oshirishga xizmat qiladi .

Tinchlik va vatanparvarlikning xalqaro munosabatlardagi o'rni

Bugungi globallashuv davrida tinchlik va vatanparvarlik faqat bir davlat doirasida emas, balki xalqaro maydonda ham muhim ahamiyatga ega. **Xalqaro munosabatlarda tinchlikni ta'minlash, mojarolarni oldini olish va davlatlararo tinch-totuvlikni saqlash**⁵eng dolzarb masalalardan biri hisoblanadi. O'zbekiston Respublikasi ham o'z tashqi siyosatida tinchlik va barqarorlikni saqlashni ustuvor vazifa qilib olgan .

Davlatimizning Markaziy Osiyoda tinchlik va xavfsizlikni ta'minlashga qaratilgan tashabbuslari xalqaro hamjamiyat tomonidan e'tirof etilgan. **Prezident Shavkat Mirziyoyevning "O'zbekiston Markaziy Osiyoda tinchlik va barqarorlikni ta'minlashda muhim o'rin tutadi" degan so'zlari** bu boradagi siyosatning qanchalik dolzarbligini ko'rsatadi. Shu bilan birga, O'zbekistonning xalqaro tashkilotlar, jumladan, BMT bilan hamkorligi orqali tinchlikparvarlik siyosati amalga oshirilmoqda .

⁴ Mirziyoyev Sh.M. Yangi O'zbekiston strategiyasi. – Toshkent: O'zbekiston, 2021.

⁵ Vohidov A. Ma'naviyat va Vatan. – Toshkent: Ma'naviyat, 2010

Vatanparvarlik – milliy birlik va taraqqiyot garovi

Vatanparvarlik tushunchasi, avvalo, o‘z yurtini sevish, uni himoya qilish va uning taraqqiyoti uchun xizmat qilishni anglatadi. Vatanparvarlik faqat yurtini qo‘llab-quvvatlash bilan cheklanmay, balki xalqning birligi va jipsligini ta‘minlashda, milliy qadriyatlarni asrashda va yosh avlodni tarbiyalashda muhim omil hisoblanadi. O‘zbekistonning milliy istiqlol g‘oyasi ham aynan vatanparvarlik g‘oyalariga asoslangan .

Bugungi kunda vatanparvarlik yoshlar tarbiyasida eng muhim ma‘naviy-tarbiyaviy qadriyat sifatida e‘tirof etiladi. O‘zbekiston yoshlarini vatanparvarlik ruhida tarbiyalash, ularga mustaqillik qadriyatlarini singdirish davlat siyosatining asosiy yo‘nalishlaridan biri bo‘lib qolmoqda. Shu ma‘noda, ta‘lim tizimida vatanparvarlikka oid darslar, turli madaniy-ma‘rifiy tadbirlar va ommaviy axborot vositalaridagi targ‘ibot-tashviqot ishlari yoshlarni ma‘naviy jihatdan boyitishga xizmat qiladi.

Vatanparvarlik – milliy birlikning asosi

Vatanparvarlik – bu insonning o‘z yurtiga, xalqiga bo‘lgan muhabbatidir. Har bir millatning rivojlanishi va taraqqiyoti uchun milliy birlik va vatanparvarlikning ahamiyati juda katta. ****O‘zbekistonning milliy istiqlol g‘oyasida**** ham aynan vatanparvarlik g‘oyasi markaziy o‘rin tutadi. Vatanparvarlik insonning faqatgina o‘z yurti va xalqiga bo‘lgan muhabbatini ifodalamaydi, balki bu tuyg‘u uni Vatan ravnaqi va taraqqiyoti uchun mas‘uliyatni his qilishga undaydi.⁶

Milliy istiqlol g‘oyasining asosiy mazmuni vatanparvarlikka asoslanadi. O‘zbek xalqining o‘z tarixi davomida vatanparvarlik g‘oyalari asosida saqlanib qolishi va mustahkam davlat qurishi bu qadriyatning milliy birdamlikka qo‘shgan hissasidan dalolat beradi. Bugungi kunda ham mamlakatimizda yoshlarga vatanparvarlik ruhida ta‘lim berish masalasi dolzarb ahamiyat kasb etmoqda. Vatanparvarlik qadriyatlari davlat siyosatining barcha sohalarida, xususan, ta‘lim va madaniyat tizimida keng targ‘ib qilinmoqda.

Misol uchun, O‘zbekiston yoshlarini vatanparvarlik ruhida tarbiyalash, ularda milliy iftixor hissini rivojlantirish maqsadida maktab va oliy o‘quv yurtlarida ko‘plab tadbirlar o‘tkazilmoqda. Bu tadbirlar yoshlarning ma‘naviy-axloqiy tarbiyasiga ijobiy ta‘sir ko‘rsatadi va ularda Vatan oldidagi mas‘uliyat hissini oshiradi. Davlat rahbarining so‘zlariga ko‘ra, "Vatanparvarlik – millatning kelajagini belgilaydigan kuchdir". Shu nuqtai nazardan, vatanparvarlik bugungi kunda O‘zbekistonda milliy ma‘naviyatning muhim omillaridan biri hisoblanadi.⁷

⁶ Milliy istiqlol g‘oyasi. – Toshkent: O‘zbekiston, 2000.

⁷ Karimov I.A. Tinchlik va milliy birlik – mustaqillik kafolati. – Toshkent: O‘zbekiston, 1997.

O‘zbekiston Respublikasining tinchlik va vatanparvarlik siyosati

O‘zbekiston Respublikasi mustaqillik yillarida tinchlik va vatanparvarlikni mustahkamlash bo‘yicha keng qamrovli islohotlar amalga oshirdi. O‘zbekiston Konstitutsiyasi va milliy qonunchilikda bu qadriyatlar davlat siyosatining asosiy yo‘nalishlari sifatida belgilangan. Milliy istiqlol g‘oyasi – bu xalqning ma‘naviy tiklanishida muhim omil bo‘lib xizmat qiladi". Shu sababli mamlakatda vatanparvarlikning rivojlanishi va yoshlarni ushbu ruhda tarbiyalash davlat siyosatining muhim vazifalaridan biri bo‘lib qolmoqda.

Shuningdek, davlat tinchlikni saqlash uchun xalqaro hamkorlikka katta e‘tibor qaratadi. Xalqaro maydonda tinchlikni ta‘minlash uchun BMT kabi tashkilotlar bilan hamkorlikda olib borilgan siyosatning natijasida O‘zbekiston mintaqada tinchlik va barqarorlikni ta‘minlashda muhim rol o‘ynamoqda.

Xulosa

Tinchlik va vatanparvarlik – bu jamiyat va davlatning barqaror rivojlanishining garovi bo‘lgan ulug‘ qadriyatlar hisoblanadi. O‘zbekiston Respublikasi tinchlik va vatanparvarlik tamoyillariga asoslangan davlat siyosatini olib bormoqda. Ushbu qadriyatlar milliy birdamlik, barqarorlik va taraqqiyotning asosi bo‘lib, jamiyatning barcha qatlamlarida, ayniqsa, yoshlar tarbiyasida muhim o‘rin tutadi. Shu sababli, tinchlik va vatanparvarlikni mustahkamlash va ularga sadoqatli bo‘lish har bir fuqaroning burchi hisoblanadi.

Foydalanilgan adabiyotlar:

1. Karimov I.A. O‘zbekiston kelajagi buyuk davlat. – Toshkent: O‘zbekiston, 1992.
2. Mirziyoyev Sh.M. Yangi O‘zbekiston strategiyasi. – Toshkent: O‘zbekiston, 2021.
3. O‘zbekiston Respublikasi Konstitutsiyasi. – Toshkent: O‘zbekiston, 1992.
4. Milliy istiqlol g‘oyasi. – Toshkent: O‘zbekiston, 2000.
5. Karimov I.A. Tinchlik va milliy birlik – mustaqillik kafolati. – Toshkent: O‘zbekiston, 1997.
6. O‘zbekiston Respublikasi Konstitutsiyasi. – Toshkent: Adolat, 2016.
7. Vohidov A. Ma‘naviyat va Vatan. – Toshkent: Ma‘naviyat, 2010

PEDAGOGIK TADQIQOT METODLARINI TASNIFLASH

Rustamova Zilolaxon Rustam qizi

Jizzax viloyati Zafarobod tumani 3-maktab

Ona tili va adabiyot fani katta o'qituvchisi (2-toifa)

Annotatsiya: Ushbu maqolada pedagogik tadqiqot metodlarini tasniflash muhokama qilinadi. Shuningdek, maqolada tadqiqot metodlarini to'g'ri tanlash va qo'llash ta'lim-tarbiya jarayonini yaxshilashga yordam berishini ta'kidlanadi. Maqola ta'lim sohasidagi mutaxassislar, talabalar va tadqiqotchilar uchun foydali bo'ladi.

Kalit so'zlar: pedagogik tadqiqot metodlari, ilmiy tadqiqot, predmet, obyekt, ...

Аннотация: В данной статье рассматривается классификация методов педагогического исследования. Также в статье подчеркивается, что правильный выбор и применение методов исследования способствует совершенствованию образовательного процесса. Статья будет полезна работникам образования, студентам и исследователям.

Ключевые слова: педагогические методы исследования, научное исследование, предмет, объект,...

Abstract: This article discusses the classification of pedagogical research methods. Also, the article emphasizes that the correct selection and application of research methods helps to improve the educational process. The article will be useful for educational professionals, students and researchers.

Keywords: pedagogical research methods, scientific research, subject, object, ...

Hozirgi jamiyat taraqqiyotining tez rivojlanishi, unda fanning ustivorligi davrida ilmiy tadqiqot metodlari o'ziga xos ahamiyat kasb etmoqda. Ilmiy tadqiqot samaradorligi izlanuvchining metodik madaniyati, zamonaviy ilmiy tadqiqot metodlaridan foydalanishiga bog'liq.

Pedagogik ilmiy tadqiqot metodlarini fanining predmeti va obyekt, mavzuning tarixiy, nazariy, amaliy yoki fanlararo tutash bandida ekanligiga asosan tasniflash mumkin. Predmeti va obyektiga asosan, ijtimoiy-iqtisodiy ahamiyatga ega muammoni hal etish qonuniyatlari, tamoyillari, omillarini argumentini aniqlash yo'llari, usullari.

Ma'lumki, ta'lim-tarbiya kishilik jamiyati paydo bo'lgandan boshlab tarixiy taraqqiyot manbalariga ega. Tarixiy xotirasiz-kelajak yo'q asari pedagogika fanining ham metodologik yo'riqnomasidir. Xalqimizning boy pedagogik merosini o'rganishning ilmiy-amaliy ahamiyati 2014 yil may oyida Samarqandda o'tkazilgan xalqaro konferensiyadagi O'rta asrlar Sharq allomalari va mutaffakkirlarining tarixiy merosi, uning zamonaviy sivilizatsiyadagi roli va ahamiyati mavzusidagi

nutqi pedagogika tarixida yorqin sahifa bo'ldi va pedagogik tadqiqotlarni dolzarb vazifasini belgilab berdi.

Pedagogika tarixini o'rganishning ilmiy tadqiqot metodlari: tarixiy manbalarni pedagogik tahlil etish; qadimgi yozuvlarni o'rganish; ta'lim-tarbiya tizimini aniqlash; mutafakkir olim va adiblarning asarlarini qiyosiy-pedagogik tahlil etish; natijaning olamshumul ahamiyati; natijaning bugungi kundagi ahamiyati; tarixiy manbalarni obyektiv tahlil etish; argumentli tavsiyalar ishlab chiqish kabilar.

Albatta, pedagogik merosni bugungi kunda ta'lim-tarbiya jarayonida qo'llash samaradorligini aniqlashda sotsiometrik, test, eksperiment, ilmiy tadqiqot metodlaridan ham foydalaniladi. Sharq xalqlarida adabiyot (adabxulq, odob) ta'lim-tarbiya borasida hayot darsligi sifatida qo'llanilgan. Shuning uchun mumtoz adabiyot va pedagogika tarixi bir-biribila uzviy bog'liq.

Fan hayotdan oldinda bo'lishi, o'z predmeti asosida kelajakni bashoratlashi, istiqbolli yo'lni aniqlashi uchun xizmat qiladi. Pedagogik ilmiy tadqiqotlarni nazariy metodologik yo'nalishida o'ziga xos metodlar qo'llaniladi. Metodologik tadqiqotlarda, avvalo, dialektik metodlardan foydalaniladi. Jamiyat taraqqiyotining konseptual asoslari ta'lim-tarbiya tizimini modernizatsiyalash istiqbolini belgilashda qo'l keladi. Masalan, ta'lim mazmunini modernizatsiyalashda pedagogikaning umumiy qonuniyatlari, milliyliigi, umuminsoniyliigi, davr talabiga mosliigi, fanlararo bog'liqligi qonuniyatlaridan kelib chiqadigan emperik metodlar qo'llaniladi. Ya'ni, nazariy tadqiqotlar amaliyotda isbotlanishi, amaliy tajribalarni nazariy tahlil etilishi bir-biriga bog'liqdir.

Pedagogik tadqiqotlarda ilmiy abstraksiyalash, ideallashtirish, fikriy eksperiment, ilmiy modellashtirish, konsepsiya, mavhumlashtirish, induktiv, diduktiv kabi metodlar qo'llaniladi. Ilmiy bilishda nazariy metodlar bilan amaliy metodlar birbirini to'ldiradi. Shuningdek, nazariy tadqiqotlarda analiz va sintez ilmiy bilish metodi keng qo'llaniladi. Analiz pedagogik ilmiy tadqiqot obyektini qismlarga, turkumlarga bo'lish asosida alohida tahlil etiladi. Sintez aksincha ilgari ajratilgan bo'laklarni birlashtirish usulidir. Masalan, bir sinf yoki bir necha sinf o'quvchilarini alohida alohida tarbiyalaganlik yoki fanlarni o'zlashtirish darajasi holati o'rganiladi va umumlashtirib xulosa chiqariladi.

Pedagogik nazariy tadqiqotlarda abstraksiyalashtirish, ideallashtirish tadqiqot metodi muhim o'rin tutadi. Abstraksiyalashtirish pedagogik voqeylikni o'ziga xos belgilari, xususiyatlarini fikran ajratish, tabaqalashtirish jarayonidir. Ideal obyekt hosil qilinadi u asosda real obyektlarni bilish uchun nazariy tafakkurdan foydalaniladi.

Pedagogik ilmiy tadqiqotda induktiv va diduktiv metodlar nazariy xulosalar chiqarishning muhim shartidir. Induksiya olamni hodisalarni sabablarini umumiy qonuniyatlari to'g'risidagi gipoteza, deduksiya umumiy gipotezalardan natijalarni tajribaviy tekshirib ko'rish, eksperimental tarzda ularni tasdiqlash, yoki rad etishga imkonini yaratadi.

Gipoteza nazariy tadqiqotning shakli va metodi. Nazariy tadqiqotning maqsadi emperik (amaliy) tadqiqot davomida mavjud voqeylik natijalarini tushuntirish, bashorat qilish, tizimlashtirish qonuniyat va tamoyillarni aniqlashdan iborat. Gipoteza ikki maqnodada ishlatiladi: muammoli g'oyalarni tushuntirib beruvchi va asoslovchi metod sifatida qonuniyat, tamoyil va nazariyalarni ifodalovchi yo'l. Gipoteza metodining birinchi bosqichi nazariy tushuntirish lozim bo'lgan dalil; ikkinchi bosqichi, hodisalar sabablari va qonuniyatlari to'g'risidagi taxmin; uchinchi bosqichi, farazlardan eng ishonarlisini tanlash, tekshirib ko'rish; to'rtinchi bosqichi, asoslanmasa ilgari surilgan farazdan voz kechish; beshinchi bosqichi, eksperimental tekshirish.

Gipoteza metodi yangi qonunlar, prinsiplarni ochish va nazariyalarni yaratish jarayonida ilmiy tadqiqotning ijodiy xarakterini belgilaydi.

Pedagogik tadqiqot metodlarini to'g'ri tanlash va qo'llash ta'lim-tarbiya jarayonini yaxshilashga, yangi ta'lim texnologiyalarini ishlab chiqishga va ta'lim tizimini rivojlantirishga yordam beradi.

MEDIAMATN TUSHUNCHASI VA UNING TARKIBIY QISMLARI

Ibrohimova Aziza Tohirovna

O‘zbekiston jurnalistika va ommaviy kommunikatsiyalar

Universiteti Bosma OAV jurnalistikasi yo‘nalishi

4-bosqich talabasi

Annotatsiya: “Ma’lumki, jahon tilshunosligida matnga dastlab asosan semantik va sintaktik nuqtai nazardan yondashilgan. Keyingi yillarda, xususan, XXI asr boshlaridan matnni lingvokulturologik, pragmatik, sosiolingvistik, kognitiv va psixolingvistik tamoyillar asosida tadqiq etish tendensiyasi kuchaydi. Matnga faqat til tizimi unsurlarining nutqqa ko‘chirilishi jarayoni mahsuli sifatida emas, balki ijtimoiy qimmatga ega bo‘lgan muloqot shakli, o‘zida muayyan intellekt egasining bilimlarini, lisoniy tafakkurini aks ettiruvchi mental qurilma sifatida qarala boshlandi”¹. Demak, inson ongi va tafakkuri ulkan kashfiyotlar, yangi ajablanarli tadqiqotlar bajarayotgan hozirgi davrda bu tushunchaga ham zamonaviy yondashuvni talab etmoqda. Chunki fikrning yozma ifodasi matnda aks etadi.

Kalit so‘zlar: Kommunikativ rivojlanish, tadqiqot, global tarmoq.

Kommunikativ rivojlanish natijasida XX asr oxiri va XXI asr boshlarida zamonaviy mass-media sohasida aniq, ko‘rinarli o‘zgarishlar yuz berdi. Unda sohaga oid yangi tushunchalar omma e‘tiboriga tusha boshladi. Qiyosan o‘rganilganda, bundan to‘rt yil avval har bir amerikalik internetda kuniga 7,4 soat o‘tirib, mediakontent bilan tanishgan bo‘lsa, fillippinliklar bunga 9,6 soat, rossiyaliklar 3,6 soat, yurtimizda 0,6 soat ajratilgan². Har oyda o‘zgarib turgan mazkur raqamlar bugungi kunda muhim axborotni kerak bo‘lmaganidan ajratish, media orqali savodxonlikka ega bo‘lish zaruratini qo‘ydi.

OAVni o‘rganuvchi muhim yo‘nalishlardan biri bu – jurnalist asarlarini matn nazariyasi nuqtai nazaridan tahlil qilish hisoblanadi. Ushbu yo‘nalish XX asrning 70-80-yillarida paydo bo‘ldi. Bu yo‘nalish bo‘yicha yaratilgan asarlar asosan matbuot matnlarining tahliliga bag‘ishlangan³.

Ommaga taqdim etilgan xabar qisqa matnli bo‘lsa-da, jamiyat madaniyatiga ta’sir etmay qolmaydi. Matn haqida so‘z borganda, bugungi kunga kelib Yu.M.Lotmanning bu boradagi nazariyasi alohida diqqat-e‘tiborga loyiq. Olim fikri barcha mutaxassislar tomonidan tan olingan va ma’qullangan. Unga ko‘ra, madaniyat – matnlar to‘plami, yig‘indisi yoxud “murakkab tuzilgan matn” sifatida talqin etiladi. Lotman

¹ Худойберганава Д. Матнинг антропоцентриқ тадқиқи. – Тошкент: “Фан”, 2013.

² <http://fkr.uz/tag/медиа%20таълим%20муаммолари/>

³ Тешабоева Д. Оммавий ахборот воситалари тилининг нутқ маданияти аспектида тадқиқи (Ўзбекистон Республикаси ОАВ мисолида). Филол.ф.док. дисс., 2012. 50-бет.

ta'kidlashicha, matn "axborotni o'stiruvchi mexanizm". Zero, madaniyat makonini to'ldirib xilma-xil matnlar ichida axborot to'plash xususiyatiga ega, ya'ni madaniyat xotirasini (madaniy xotirani) o'zida ham mujassam etadi⁴.

Tadqiqot ishi mavzusi bo'yicha media olami haqida global tarmoqda qidiruv e'lon qilinganda esa qiziqarli holatga duch kelindi.

Global tarmoqdan "media" so'ziga qidiruv berilganda 19 900 000 ta, "mediatekst" so'zida 803 000 ta, "mediata'lim" terminiga 2000 ta havolalar taqdim etilgan bo'lsa, "mediamatn" tushunchasi o'zbek tadqiqotchilari tomonidan hali o'rganilmagani u bilan birorta ham material havola etilmaganidan ma'lum bo'ldi. Mazkur holat bizni ajablantirdi, biroq bu sohaga oid izlanishlar bajarilmagan, degani emas. Bugun mamlakatimizda mediasavodxonlik masalasida qator ishlar amalga oshirilib, global tarmoqning o'zida ham ko'plab materiallar berilmoqda, bu borada ijobiy yoki salbiy tusdagi turli fikrlar ilgari surilmoqda. Bu yurtimizda mediasavodxonlik masalasiga katta ahamiyat berilishini anglatadi.

Demak, mediasavodxonlik bugun o'ta muhim masala ekan, jurnalistikada bu sohaga chuqurroq nazar tashlanishi, jamoatchilikni to'g'ri yo'naltira olish uchun mediamahsulotlarning taqdim etilishi, undagi foydalaniladigan vositalar haqida ham chuqurroq izlanishni taqozo etadi. Bu borada myediamatn tushunchasi o'rganilishi muhim bo'lgan masalalardan hisoblanadi.

Darhaqiqat, an'anaviy OAV bo'lmish matbuot, radio, televideniya tashqari shiddat bilan rivojlanayotgan yagona axborot maydoni, butunjahon o'rgimchak to'ri – Internetning yuzaga kelishi o'ziga xos mediaoqimlar majmuidan iborat virtual makonning yaratilishiga olib keldi. Bularning barchasi so'zning shakllanishi va tarqalishi, uning qo'llanish xususiyatlari bevosita tildagi o'zgarishlarda o'z aksini topmay qolmadi. Nutqdan foydalanish ko'proq ommaviy kommunikatsiya sohasiga to'g'ri kelgani uchun undagi matnlar, ya'ni mediamatnlar tilimizning hozirgi paytdagi mavjudligini ta'minlovchi keng tarqalgan shakllardan biriga aylanib qolganligi barchaga ma'lum⁵.

Internet jurnalistikada bugun har bir yo'nalishga e'tibor qaratilishiga axborot olamidagi keskin o'zgarishlar sabab bo'lmoqda. Soniyalarda xabarning eski ma'lumotga aylanishi hodisasi yohud bir so'zning qidiruvi uchun taqdim etilayotgan o'nlab ma'lumotlar ilovasi kishini chalg'itib, yo'lidan adashtirishi ham hech gap emas. Oqim kuchliligidan uni tartibga solish, me'yorida ushlab turish, kuchli suv to'lqiniga qurilgan to'g'ondek tartibga keltirish ishi esa murakkab jarayonlardandir. Axborotni yo'lga solishda, albatta, birinchi navbatda uning matniga ahamiyat qaratiladi. Tadqiqot mavzusini o'rganishda birinchi galda matn va mediamatn terminlarini izohlash darkor.

⁴ Лотман Ю. М. Внутримыслящих миров. Человек – текст – семиосфера – история. – М., 1988. – С. 22.

⁵Тешабоева Д. Оммавий ахборот воситалари тилининг нутқ маданияти аспектида тадқиқи (Ўзбекистон Республикаси ОАВ мисолида). Филол.ф.док. дисс., 2012. 56-бет.

“Matn (tekst) – muayyan axborotni berish, uzatish jarayonidagi belgilarning (til birliklarining, simvollarning) izchilligi, ketma-ket kelishi.”⁶ Mazkur ta’rif manbasi tilshunoslik sohasiga tegishli adabiyot sanaladi. Chunki bugungi kunda xorijiy olimlar qatori o‘zbek tilshunosligida ham matn tushunchasi tarixidan tortib, uning hozirgi davrdagi ahamiyati kyeng o‘rganilib kelinmoqda.

Shuningdek, gipermatn tushunchasi ham mavjud. Gipermatn atamasi Ted Nelson tomonidan 1965 yilda an’anaviy kitoblar, filmlar va nutqning chiziqli tuzilishini ifodalovchi hujjatlarni tasvirlash uchun kiritilgan. Gipermedia atamasi unga ma’no jihatidan yaqin, ammo u gipermatnda matnli bo‘lmagan tarkibiy qismlarning mavjudligini ta’kidlaydi, masalan, animatsiya, yozib olingan ovoz va video.

“Ma’lumki, jahon tilshunosligida matnga dastlab asosan semantik va sintaktik nuqtai nazardan yondashilgan. Keyingi yillarda, xususan, XXI asr boshlaridan matnni lingvokulturologik, pragmatik, sosiolingvistik, kognitiv va psixolingvistik tamoyillar asosida tadqiq etish tendensiyasi kuchaydi. Matnga faqat til tizimi unsurlarining nutqqa ko‘chirilishi jarayoni mahsuli sifatida emas, balki ijtimoiy qimmatga ega bo‘lgan muloqot shakli, o‘zida muayyan intellekt egasining bilimlarini, lisoniy tafakkurini aks ettiruvchi mental qurilma sifatida qarala boshlandi”⁷. Demak, inson ongi va tafakkuri ulkan kashfiyotlar, yangi ajablanarli tadqiqotlar bajarayotgan hozirgi davrda bu tushunchaga ham zamonaviy yondashuvni talab etmoqda. Chunki fikrning yozma ifodasi matnda aks etadi.

Jurnalistika sohasida ham matn so‘zi ko‘p qo‘llanmasa-da, usiz faoliyat olib borib bo‘lmaydi. Albatta, matn bu axborot degani, axborot jurnalistikaning asosiy o‘rganish ob’yektidir.

So‘nggi texnikaviy taraqqiyot barcha sohalarda yangi terminlarning kashf etilishiga sabab bo‘lmoqda. Ulardan biri mediamatn tushunchasidir. Mazkur so‘z bugun mediatilshunoslikning asosiy o‘rganish ob’yekti sifatida qaralsa-da, internet olamining vakili hisoblangan jurnalistlarga ham taalluqli jihatlar mavjudligini ko‘rsatadi.

“Mediamatn” termini mass-media matni, jurnalist matni, publisistik matn, gazeta matni, telematn, reklama matni, PR-matn, internet matni kabi tushunchalar qatorida ommaviy kommunikatsiyaning bir bo‘lagiga aylanib ulgurdi. Shu o‘rinda aytib o‘tish joizki, *media* (lotincha “*media*”, “*medium*” – vosita, yo‘sin, usul) ma’nosini anglatib, mediamatn tushunchasi esa biror axborot yetkazuvchi, qoyaga o‘yilgan suratdan boshlab, an’anaviy kitob, san’at asari va eng zamonaviy texnika rivojidadagi vositalarni ham qamrab oladi. Biroq mediamatn tushunchasida ommaviy kommunikatsiyaning matn bilan bog‘liqligi uning asosiy jihatidir.

Olimlar tomonidan ushbu yo‘nalish o‘rganilganda, mediamatn tushunchasi chegarasi haqida ham mulohazalar qayd etiladi. Unga ko‘ra mediamatn ommaviy

⁶Расулов Р. Умумий тилшунослик. – Тошкент, 2013. – Б. 186.

⁷ Худойберганава Д. Матннинг антропоцентриқ тадқиқи. – Тошкент: “Фан”, 2013.

kommunikatsiyaning uch yirik yo‘nalishi – jurnalistika, PR va reklama asosida ish yuritadi, degan fikrlar ilgari suriladi. Hozirgi kunda mazkur tushuncha medialingvistika, mediastilistika, mediamadaniyat, mediata’lim atamaları qatorida tilshunoslik, falsafa va pedagogikaning yangi, zamonaviy yo‘nalishlari tarkibida o‘rganilayotgan masalalardan hamdir. Rus olimlaridan T.G.Dobrosklonskoy, N.B.Kirillovov, G.Ya.Solganika, A.V.Fedorova va boshqalar mazkur masalani o‘z tadqiqotlarida qayd etib o‘tgan.

Til nazariyasi yo‘nalishidagi o‘zbek tadqiqotchilaridan D.Teshaboyevaning OAV tili bo‘yicha ilmiy ishida mediamatnlarning madaniyatga bog‘liqlik jihatlari juda keng asoslab berilgan.

Hozirgi paytda OAVni o‘rganishda kompleks yondashuv rivojlantirilmoqda. Bunday o‘quv-ilmiy yo‘nalish nemis tilida Medienwissenschaft, ingliz ilmiy an‘analariga ko‘ra esa, medialinguistic – **medialingvistika** deb nomlanadi. Tilshunoslikdagi ushbu yangi yo‘nalish ostida mediamatnlarni o‘rganuvchi turli sohalar birlashtirildi. Ularning barchasi lisoniy va mediaviy xususiyatlarning dialektik yaxlitligini ifodalaydi va medianutqning uch miqyosida namoyon bo‘ladi: so‘zlardan iborat matn, videoqator yoki grafik tasvir miqyosi, ovoz jo‘rligi miqyosi (ovozli hamohanglik miqyosi).⁸

T. G.Dobrosklonskaya lisoniy va ekstralingvistik omillarni hisobga olgan holda, ommaviy axborot matnlarining barcha komponent va miqyoslari sinchiklab tahlil qilinishi haqida gapirib: “Mediamatnlarni yaratish va tarqatish usullari ularning lisoniy hajm xususiyatlari, funksional-janrli tasniflash, fonologik, sintagmatik va stilistik xususiyatlar, talqin etish xossalari, madaniy-xususiy belgilar, ideologik modellilik, pragmalisoniy qimmatiga bog‘liq” deydi⁹.

Yangi yo‘nalishning metodologik asoslari to‘g‘risida muallif quyidagilarni ta’kidlaydi: “Mediatilshunoslikning metodologik apparati ommaviy axborot matnlarini tadqiq etgan barcha yo‘nalishlarning yutuqlarini birlashtirgan. Bularga diskursiv tahlil, funksional stilistika va **lingvokulturologiya** (lisoniy madaniyat) kabilar kiradi”.¹⁰

OAV tilini **kulturologik yo‘nalishda** o‘rganish borasida madaniyat sohasiga oid matnlarni tadqiq etish masalalariga katta e’tibor qaratiladi. OAV tilining **madaniy xususiyatlarini matn tushunchasi** bilan bog‘liq holda talqin qilish muhimdir¹¹.

Umuman olganda, matn tushunchasi OAV tilini o‘rganishdagi boshqa yo‘nalishlar nuqtai nazaridan ham tadqiq etilgan.

⁸Тешабоева Д. Оммавий ахборот воситалари тилининг нутқ маданияти аспектида тадқиқи (Ўзбекистон Республикаси ОАВ мисолида). Филол.ф.док. дисс., 2012. – Б. 51.

⁹Добросклонская Т. Г. Вопросы изучения медиа текстов: Опыт исследования современной английской медиа речи. – М.: МАКС Пресс, 2000. – С. 32.

¹⁰Ўша манба. – Б. 33.

¹¹Тешабоева Д. Оммавий ахборот воситалари тилининг нутқ маданияти аспектида тадқиқи (Ўзбекистон Республикаси ОАВ мисолида). Филол.ф.док. дисс., 2012. – Б. 52.

G.S. Melnikning fikricha, matn madaniyat mahsuli sifatida o'zgarishsiz qotib qolgan hodisa emas, u turli ma'nolarni ifodalash bilan birga (bir ma'noli matnlar), yangi ma'nolarni yaratish, ya'ni kreativ-yaratuvchanlik funksiyasiga ham ega (ko'p ma'noli matnlar). Bunday matnlar umumbashariy miqyosda muhim madaniy qimmatga molik. Olim ularda har qanday o'quvchi o'zi uchun biror yangilikni izlab topa olish mumkinligini ta'kidlaydi¹².

Mediamatn atamasi jurnalistik matn, PR-matn, publisistik matn, gazeta matni, tele- va radiomatn, reklama matni, internet matni tushunchalari qatoridan joy olib, uning vazifasi jurnalistika, PR va reklama sohasida ko'p kuzatiladi. Mediamatnning asosiy vazifalari quyidagilar:

1. Mediaviylik. Bu mediavositlari yordamida biror axborotning uzatilishi.
2. Ommaviylik. Mediamatnni jamoatchilikni jalb etadigan darajada ko'rsata bilish.
3. Tushunarliklik. Matnga qo'yiladigan asosiy talabga ko'ra u barcha yoshdagi auditoriyaga tushunarli yozilishi kerak.
4. Ochiqlik. Ya'ni bunda berilayotgan ma'lumotlar yashirin ma'noda qo'llanmasligi, mediamatn ifodalayotgan material jamoatchilikka ochiqchasiga ko'rsatilishi ma'nosi anglashiladi.

Jurnalistikaning barcha tarmoqlarida matndan keng foydalaniladi. Bosma OAV turkumi gazeta va jurnallar qog'oz va matnga asoslaniladi. Teleradiodasturlar taqdim etishda ham ssenariy matnda o'z ifodasini topadi. Internet ham tasviriy, audiovizuallikda asosiy o'rinda tursa-da, ularning izohini matnsiz bera olmaydi.

Mediamatn tushunchasi bilan bog'liq xorijiy adabiyotlarda uning tarkibiy qismlariga turlicha yondashuvlar kuzatiladi. N.Qosimovanning sohaga oid adabiyotida esa "multimediaviy jurnalistika — bir mavzuga bag'ishlangan, ammo bir nechta shakllar — foto, video, matn, infografika, interaktivni o'z ichiga olgan mediamahsulotdir", deb ta'riflanadi. Demak, mediamatn matn va biror ko'rinish ma'nosini anglatar ekan, uni rasm, video, audio, grafika va boshqa vositalar ko'magida o'rganamiz. Bir tomondan, matnning mediaviyligi mana shu vositalar bilangina namoyon bo'ladi.

Rasm (foto, surat). Bugun tasviriy vositalar ichida jurnalistik materiallarga rasm qo'yish odatiy tusga aylangan. Xorijiy manbalardan Misr Arab Respublikasining "Al-ahrom" yoki AQSHning "The Times" nashrlarida beriladigan maqolalar axborot uzatayotgan muallif surati bilan chop etiladi. Bu gazetaning o'ziga xosligi. Shu bilan birga, u muallifni auditoriyaga tanishtirish, manbaning ishonarliligini ta'minlash va material uchun javobgarligi bo'lgan insonni ko'rsatish ma'nolarini ifodalaydi. Fotolarning internet tarmog'ida aks etishi masalasi esa alohida katta tadqiqot sifatida yoritishga arziydi. Sababi bugun foto olami media makonida juda katta e'tibor

¹² Мельник Г.С., Тепяшина А.Н. Основы творческой деятельности журналиста. – М.: Питер., 2006. – С. 37.

qaratilayotgan masaladir. Tarmoqda hattoki biror matnni qidiruv tizimiga berishda uning surat bilan bog‘liq qismi alohida ruknda ifodalanadi.

Mediamatnda video vositasining o‘rni ham katta. Media tushunchasi harakatli tasvir ma’nosida ham izohlanadi. Videoko‘rinish esa uning shu ma’nosini to‘ldiradi. Bugun internet olamida video masalasida Youtube videobazasi katta qiziqishda kuzatiladi. U dunyo global tizimidagi jamoatchilik nazarida bo‘lgani bois ham daqiqasiga yangi axborotlarni jamlovchi videoaxborot vositasi bo‘lib xizmat qiladi. U ma’lumotlar videoarxivi sifatida ham baholanadi.

Mediamatnlarda videolarning berilishi deganda, bugun biz yurtdoshlarimiz tomonidan keng kuzatiladigan www.kun.uz hamda xorijiy muhim manbalardan www.nytimes.com sahifalarini keng kuzatdik. Tahlillar keyingi fasllarda batafsil yoritiladi.

Global tarmoqdan foydalanishda audioma’lumotlar bilan tanishish ham juda qulay yo‘l hisoblanadi. Uning qulayligi insonlarga yo‘lda ham eshitib keta olish imkonini berishidir. Audioaxborot faqat radio orqali eshitiladi, deb yuruvchilar ham bor oramizda. Ular internetdan audioyozuvlar, radioning global tarmoqdagi turi sifatida ommalashganidan xabarlarini yo‘q. Bugun mediaviylikda audioyozuvlar ham axborot manbasining ishonchlik jihatini oshirishga xizmat qilmoqda.

Grafika. Bu termin go‘yoki faqat matematika, informatika sohalariga taalluq bo‘lib tuyuladi. Biroq bugun matn bilan bog‘liq barcha ishlarda uning ahamiyati katta.

Hozirgi paytda zamonaviy ta’lim jarayonlarida ham jurnalistika kabi grafikadan keng foydalaniladi. Bu jurnalistikada infografika deb yuritiladi. Infografika lotincha informatio – bayon qilish, xabar berish; yunon tilidagi γραφικός – yozma, va γράφω – yozayapman so‘zlaridan olingan bo‘lib, ma’lumotlar, bilim va axborotni grafika ko‘rinishda uzatish demakdir. Infografika nafaqat katta hajmdagi axborotni uzatish, balki predmetlar va faktlarning vaqt va makon birligidagi muvofiqligi va farqini ko‘rsatish imkoniga ham ega.¹³

Infografikadan foydalanish ham mediamatnning jalb etarli xususiyatini oshiradi. Unda ma’lumotlar tez anglashiladi hamda qisqa vaqtda matn o‘zlashtirilishiga sabab bo‘ladi.

Mediaviy jurnalistikaning eng afzal jihati bu interaktivlikdir. To‘g‘ridan-to‘g‘ri muloqot esa barchani qiziqtiradi, axborot bilan tanishishda qulay imkoniyat yaratadi.

Umuman olganda, bugungi kunda jurnalistikaga yangi termin sifatida kirib kelgan mediamatn tushunchasi xorijiy olimlarning tadqiqot ishlarida keng yoritilmoqda. Mamlakatimizda esa tilshunoslik yo‘nalishiga oid ayrim ishlarda qisqa tahlillarda namoyon bo‘lmoqda. Mediamatn tushunchasi bilan bog‘liq xorijiy tadqiqotlarda mediamatnlar rasm, video, audio va grafika asosida tayyorlanib, ommada berilayotgan axborotga katta qiziqish uyg‘otmoqda, ularning matnni tez o‘zlashtirilishiga sabab

bo'lmoqda va albatta, interaktivlik xususiyatiga ko'ra, jamoatchilik e'tiborini qozonilishiga ham xizmat qilmoqda. Mazkur masalaga keyingi fasllarda misollar orqali batafsil to'xtalamiz.

Foydalanilgan adabiyotlar:

1. Худойберганова Д. Матнинг антропоцентрик тадқиқи. – Тошкент: “Фан”, 2013. ¹<http://fikir.uz/tag/медиа%20таълим%20муаммолари/>
2. Тешабоева Д. Оммавий ахборот воситалари тилининг нутқ маданияти аспектида тадқиқи (Ўзбекистон Республикаси ОАВ мисолида). Филол.ф.док. дисс., 2012. 50-бет.

INTERNET JURNALISTIKASIDA MEDIAMATNLARNING O'RNI.
MEDIAMATNLARDA DIZAYN VA RANGLARNING AHAMIYATI

Ibrohimova Aziza Tohirovna

O'zbekiston jurnalistika va ommaviy kommunikatsiyalar

Universiteti Bosma OAV jurnalistikasi yo'nalishi

4-bosqich talabasi

Annotatsiya: Jurnalistikaning barcha tarmoqlarida matndan keng foydalaniladi. Bosma OAV turkumi gazeta va jurnallar qog'oz va matnga asoslaniladi. Teleradiodasturlar taqdim etishda ham ssenariy matnda o'z ifodasini topadi. Internet ham tasviriy, audiovizuallikda asosiy o'rinda tursa-da, ularning izohini matsiz bera olmaydi;

Kalit so'zlar: Dizayn, grafik dizayn, jadvallar, mediamatn.

Zamon kishilardan ma'lumotlar bilan ehtiyotkorlik bilan ishlashni talab etmoqda. Bugun rivojlanayotgan mamlakatlarda kuniga ma'lum soatlarda chop etilayotgan matbuot nashri yoki televizor va radioda yangi soat boshida berilayotgan axborot bir-birini to'ldirib voqealar rivoji bilan ommani tanishtirib bormoqda. Internet tarmog'idagi material bilan tanishish esa joy va vaqt masalasida imkoni kengligi sabab jamoatchilikning asosiy kuzatadigan axborot makoniga aylanib ulgurdi.

Jurnalistikaga internetning ta'siri kuchli. Chunki ma'lumotlar internet tizimi orqali ma'lum bo'ladi, tanlash imkoni, solishtirish jarayonlari ham u bilan kechadi. Internet jurnalistikasi esa auditoriyaga asosli manba bilan tanishish imkonini beradi.

Internet jurnalistikasida bosma nashrlarning elektron versiyasi o'rganilar ekan, u bosma nashr vazifalarini to'liq namoyon etadi, degan xulosa o'rinli. Shu bilan birga, veb-sayt qog'oz shakldan ham ko'pgina imkoniyatlari bilan farqlanadi. Har kuni yangilab boriladigan veb-sayt umume'tirof etilgan afzalliklarga ega bo'ladi:

Jamoatchilik bilan keng doimiy aloqada bo'lish imkoniyati. Internet odamlar bilan kuniga 24 soat, haftasiga 7 kun, yiliga 365 kun aloqada bo'lish imkoniyatini beradi.

Kechikmay javob olish. Internet yuzaga kelayotgan masalalar bo'yicha yechimni topishda zudlik bilan ishga kirishishga yordam beradi.

Global auditoriya. Onlayn rejimida hech qanday geografik to'siqning o'zi yo'q.

Auditoriyani bilish. Internet interaktiv bo'lgani tufayli tashkilot va jamoatchilik o'rtasida doimiy ravishda o'zaro aloqa o'rnatiladi. Bunda qandaydir tahminlarga xojat qolmaydi, chunki u auditoriyaga nima kerakligini tushunishga yordam beradi.

Ikkiyoqlama aloqa. An'anaviy ommaviy axborot vositalari passiv kuzatuvchilik rolini taklif etib, jamoatchilik ishtirokini o'quvchi va muxlislarga cheklab qo'yadi.

Internet orqali esa auditoriya veb-sayt orqali tashkilot xodimlari bilan erkin muloqot qilishi, ya'ni faol o'zaro aloqa o'rnatilishi mumkin.

Rentabellik. Internetdan foydalanish uchun haq borgan sari arzonlashib bormoqda, demak, internet orqali muloqot qilishning iqtisodiy samaradorligi ortadi. Kanselyariya buyumlariga, materialni qog'ozda bosib chiqarishga ehtiyoj qolmaydi. Ammo yutuq, avvalo, iqtisodiy emas, kommunikatsiya sohasida ro'y beradi¹. Albatta, bularning barchasi o'z ishini mukammal bajaruvchi veb sahifalarga taalluqli.

Internet nafaqat professional darajaga ko'tarilish, balki dunyoning turli burchaklaridagi o'quvchilarga yetib borish imkoniyati hamdir. Internet jurnalistikaning rivojini birgina O'zbekiston Respublikasi miqyosida oladigan bo'lsak, yildan yilga ko'payayotgan bosma OAVlarning veb-sahifalarida ham ko'rishimiz mumkin. Bugunga kelib O'zbekiston bosma OAV va axborot-agentliklarini qo'llab-quvvatlash va rivojlantirish jamoat fondining yordami bilan mamlakatimizda 93 ta gazeta va jurnallarning veb-ko'rinishi², internet tarmog'ining .uz domenida esa 4203 ta turli xil yo'nalishdagi sayt va portallar faoliyat yuritmoqda³. Albatta, Internet tizimida va u orqali axborot taqdim etayotgan OAVda multimedialik, interaktivlik va tezkorlik birinchi darajaga ko'tariladi, shuningdek, mazkur veb-sahifalarning o'ziga xos dizayni, bosma matbuot qamrab ololmagan yangiliklarning berilishi ham o'quvchilarni ularga jalb etishda muhim ahamiyat kasb etadi.

Sohaga oid manbalar bilan tanishishda internet (onlayn) jurnalistika tushunchasiga multimedaviy jurnalistika nazari bilan ham qarashlar kuzatiladi. N.Qosimova ishlarida ayni bu borada nazariy asos beriladi.

Multimedia – ingliz tilidagi “multi” va “media” so'zlaridan olingan bo'lib “ko'p”, “bir necha” va “axborot uzatuvchi vositalar” ma'nolarini bildiradi. “Multimedia” termini ilk marotaba 1965 yili Bob Goldshteyn tomonidan o'z ichiga yorug'lik, musiqa, kinoni olgan tadbirni tasvirlash uchun qo'llagan. Albatta, multimedaviy jurnalistika o'quvchiga axborot bilan tanishishda turli xil elementlarni tanlash imkonini beradi. U faqatgina matnni o'qishi yoki suratlarni ko'rib axborot olishi mumkin. Multimediadan foydalanuvchi doimo faol bo'lib, materilni faqatgina passiv o'zlashtirmay, ularni mantiqiy bog'lashga ham harakat qiladi.

“Yaxshi dizayn yangilik va boshqa turdagi axborot materiallarining oqilona hamda yoqimli tarzda uzatilishini ta'minlaydi. Dizayn – bu jarayon, tayyor mahsulot emas, shu bois u turli bachkanalikdan xoli va sezilmaydigan darajada bo'lishi kerak”, deb ta'kidlaydi dunyoning mashhur dizaynerlaridan biri Mario Garsia.⁴ Darqahiqat, grafik dizayn nashrga bezak beribgina qolmay, dizaynerning maqsad va g'oyalarini vizuallashtirib, auditoriya bilan aloqa o'rnatishga xizmat qiladi.

¹ Қосимова Н., Бобожонова Г., Исламова Л. Ахборот хизмати: жамоатчилик билан самарали мулоқот. Бирлашган Миллатлар Ташкилотининг Тараққиёт дастури (БМТТД), – Т., 2012. – Б. 90.

² ОАВларни шакллантириш йўлида. www. mmf.uz. 4.04.2008

³ www. uz. 11.11. 2010 йил.

⁴ Мутовкин Л.А. Дизайн и имидж газеты(курс лекций).– Омск, 2005. – С. 2.

Dizayn elementlaridan samarali foydalanish, ularni nashr konsepsiyasi bilan uyg'unligini ta'minlash, chop etiladigan material bilan illyustratsiyalarning o'zaro munosabati, sahifalashning eng muqobil turini tanlash va bu orqali o'quvchi e'tiborini jalb qilish kabilar dunyo bo'ylab minglab dizaynerlar hamda tahririyatning ijodiy guruhini o'ylantiruvchi asosiy masalalar bo'lib, ushbu sohada ko'plab mutaxassislar tomonidan izlanishlar olib borilgan.

Dizayn inglizcha "design" so'zidan olingan bo'lib, "chizmoq", "o'ylamoq", "loyihalamoq", "rasm", "reja", "chizma" degan ma'nolarni anglatadi. Dizayn narsalar muhitini estetik va funksional sifatlarini shakllantirishga qaratilgan loyihalash faoliyati turlarini ifodalovchi atama.⁵ Dizayn so'zi XVI asrda Yevropada paydo bo'lgan. Oksford lug'atida ushbu tushunchaga quyidagicha ta'rif berilgan: "inson tomonidan o'ylangan biror narsaning rejasi yoki sxemasi bo'lib, yaratilayotgan san'at asarining ilk chizmalari". 1849 yilda Angliyada ilk bora davlat arbobi, rassom Genri Koulum tomonidan «Journal of Design» nomli jurnal chop etildi. Ya'ni dizayn atamasi birinchi marta nashr nomida ishlatilib, uning ilk sonlarida ushbu tushunchaga ko'plab ta'riflar berildi.⁶ XX asrga kelib dizayn tushunchasi ishlab chiqarish va sanoat sohalarida qo'llanila boshladi. Keyinchalik har bir sohada atamaning ahamiyati ortib, uning turlari ko'payib bordi. Ulardan biri bugungi kunda eng ko'p qo'llaniladigan grafik dizayn tushunchasi hisoblanadi.

Grafik dizayn – bu o'ziga estetik mas'uliyatni olish orqali vizual-axboriy mahsulot yaratishdir. Uning asosiy maqsadi tasvirlar orqali ma'lum axborotga auditoriyaning e'tiborini qaratishdir. Richard Xollis ta'kidlaganidek, grafik dizayn – bu o'ylangan g'oyaga asosan belgi, chiziqlar yaratish hamda ularning kerakli maydonda joylashuvini ta'minlashdir.⁷

Jurnalistika sohasida, ya'ni bosma nashrlar va ularning elektron variantlarining dizayni bilan faoliyat olib borayotganda, aynan grafik dizayndan foydalaniladi. U nashrlarga nafaqat bezak beradi, balki axboriy vazifani ham bajaradi. OAV orqali uzatilayotgan ma'lumotni vizuallashtirish uchun mo'ljallangan dizaynning ushbu turi quyidagi tendensiyalar asosida rivojlandi:

- Ommaviy axborotlarni uzatish va ularni vizualligini ta'minlovchi grafik dizaynning shakllanishi;
- Grafik dizayn ob'yektlarini ommaviy tarzda uzatilishiga shart-sharoitlarning yuzaga kelishi;
- Iqtisodiy taraqqiyot natijasida jamiyatda dizayn turlarining paydo bo'lishi;
- Grafik dizayn sir-asrorlarini o'rgatuvchi maktab, o'quv maskanlarining tashkil etilishi;

⁵ <http://www.wikipedia.org/wiki/Дизайн>

⁶ Лавренмьев А.Н. История дизайна. – М.:Гардарики, 2007.–С.9.

⁷ Ньюарк К. Что такое графический дизайн? –М.: Астрель, 2005.–С.12.

• Soha, kasb sifatida namoyon bo‘lishiga turtki bo‘lgan ijtimoiy-iqtisodiy shart-sharoitlar.⁸

Grafik dizaynning ilk ko‘rinishlari sifatida paleolit davriga tegishli toshlardagi hayvonlar, ularning o‘zaro janglarini aks ettirgan rasmlarni misol qilib ko‘rsatish mumkin. Bosma nashrlarda ushbu dizayn turining paydo bo‘lishi va rivojlanishi bevosita Germaniyada 1440 yilda Iogan Gutenberg tomonidan ixtiro qilingan bosma dastgoh bilan bog‘liq. Bu ixtiro tufayli nashrlardagi yozuv ya‘ni shriftlarning bir xilligiga erishildi. Shuningdek, uning bosma to‘r bo‘yicha ixtirosi harflarni turli modullaridan foydalanish imkoniyatini yaratib berdi. XIX asrda Yevropa mamlakatlarida sanoat, savdo-sotiq sohasining taraqqiyoti natijasida raqobat kuchaydi. Keyinchalik bu sohalarda hamda jurnalistika faoliyatida grafik dizaynga bo‘lgan ehtiyoj ortdi.⁹ Demak, texnika-texnologiya taraqqiyoti grafik dizayn rivojlanishining asosi hisoblanadi. Dizayn so‘zining ma‘nosi ko‘p qirrali bo‘lib, u “tuzish”, “modellash”, “loyihalash” kabi ma‘nolarni anglatadi. U ob‘yekt va g‘oyalar bilan ishlash demakdir.¹⁰

Dizaynlash jarayonida quyidagi tushunchalarga asoslanish maqsadga muvofiq bo‘ladi:

- 1) Balans (muvozanat)
- 2) Kontrast (solishtirish)
- 3) Ritm
- 4) Jipslashuv (birlashuv)
- 5) Garmoniya (o‘zaro moslik).¹¹

Balans tushunchasida tahrirchi savlavha bilan sarlavhaning, shrift bilan shriftning, rasm bilan rasmning va boshqalarning tashqi ko‘rinishida bir-birlari bilan muvozanatni saqlab turishni ta‘minlaydi. Bular bir-birlariga mos bo‘lishi lozim. Misol uchun sahifadagi asosiy matnda bir xil o‘lchamdagi shriftlar ishlatilishi maqsadga muvofiqdir.

Kontrastni ishlatish orqali tahrirchi sahifadagi har bir maqola yoki materialni bir-birlaridan ayrim xususiyatlari bilan ajralib turishiga erishishga harakat qiladi. Bunda u sarlavhalarni, rasmlarni, ranglarni va bo‘sh joylarni o‘ziga xos tarzda rejalashtirishi kerak. Misol uchun, tahrirchi sarlavha shriftlarining ko‘rinishini o‘zgartirishi (qalin, kursiv yoki oddiy), kolonkalarini kengaytirish yoki toraytirish, fonga rang berish, rasmlarning vertikal yoki gorizontal joylashtirilishi orqali erishish mumkin.

⁸ Лакшми Б. Дизайн и время. – М.: Артродник, 2006. – С.10.

⁹ Лакшми Б. Дизайн и время.– М.: Артродник, 2006. – С.7-12.

¹⁰ <http://www.wikipedia.org/wiki/Дизайн>

¹¹ Дадахонов А.О. Компьютерда саҳифалаш дизайни (маъруза матни).–Т.,2010.–Б. 8.

Sahifada ritm o'quvchini biror ob'yektdan ikkinchisiga mantiqiy o'tishni ta'minlashi lozim, ya'ni sahifada to'g'ri ketma-ketlik saqlanishi kerak. Masalan, sarlavha → asosiy matn → rasm yoki tablisa.

Jipslashuv tushunchasida esa har bir sahifaning faqat bitta bo'limga taaluqli bo'lishi talab qilinadi. Biror sahifaning ikki xildagi mavzularni yoritishi nashrning noprofessional verstka qilinishidan darakdir, shuningdek, bu o'quvchini zeriktiradi va sahifaning chiroyini buzadi.

Garmoniya konsepsiyasi nashrning doimiy o'zgarib borish holatini ta'minlab turadi. Uning ichidagi materiallarning mazmuniga qarab tashqi ko'rinishida ba'zi kichik o'zgarishlar ham bo'lib turishi mumkin.¹²

Aytish joizki, har qanday nashrning dizaynini yaratayotganda undagi vositalarning psixologik ahamiyati va ta'sirini hisobga olish juda muhim. Ayniqsa, ranglar inson ruhiyatiga bevosita ta'sir ko'rsatadi. Ushbu ta'sir hayotimiz davomida biz bilan yonma-yon bo'ladi. Faqat yoshimizga qarab ranglarga bo'lgan talabimiz o'zgarib boradi. Shrift va fon rangining uyg'un bo'lishi, matnni o'qishni osonlashtiradi, o'quvchini jalb etishda yordam beradi.

Sahifalarda fon va matn shrifti rangi umumiy dizaynni shakllantirishda muhimdir. G. Knabe o'zining kitobida fon va shrift yoki ob'yekt rangining moslashuvchanlik xususiyatiga ko'ra quyidagilarni aniqlagan:¹³

Fon rangi	Ob'yekt (shrift) rangi	
	Yaxshi moslashadi	Mos emas
qora	Oq, olov rang, qizil	Ko'k , siyoh rang, yashil, sariq
oq	Qora, ko'k, qizil, yashil	Hamma rangning och(hira) tonlari
qizil	Qora, oq, sariq, olov rang	Ko'k, yashil, siyoh rang
Olov rang	Qora, oq, qizil, sariq	Yashil, ko'k, havo rang, oq

¹² Дадахонов А.О. Компьютерда саҳифалаш дизайни (маъруза матни).–Т.,2010.–Б. 8.

¹³Кнабе Г.А. Энциклопедия дизайнера печатной продукции. Профессиональная работа.–М.: Издательский дом Вильямс, 2006. (манба: <http://www.hi-edu.ru/e-books>)

sariq	Qora , yashil, ko‘k, qizil Havo rang	Hamma rangning och(hira) ranglari
yashil	Oq, qizil, havo rang	Qora, sariq, ko‘k, siyoh rang
Havo rang	Qora, oq, qizil, sariq	Yashil, siyoh rang
ko‘k	Sariq, qizil, olov rang, oq	Qora, yashil
Siyoh rang	Oq, qizil, olov rang, sariq	Qora, yashil, havo rang, ko‘k

1-jadval.

G.Knabe ta'kidlaganidek, iliq ranglar sovuq rangga qaraganda o'quvchiga yaqinroq bo'ladi. Agar ma'lum ob'yektga auditoriya e'tiborini tortishni xohlasangiz, uni och fonda, agar kompozisiya ichiga sho'ng'ishini xohlasangiz to'q ranglarda bering.¹⁴ Shuning uchun ham umumiy fonda sovuq hamda to'q ranglardan foydalanish, o'quvchi e'tiborini kerakli ob'yektga qaratishga yordam beradi.

1-bob bo'yicha quyidagi xulosalarga kelindi:

- Mediamatn atamasi jurnalistik matn, PR-matn, publisistik matn, gazeta matni, tele- va radiomatn, reklama matni, internet matni tushunchalari qatoridan joy olib, uning vazifasi jurnalistika, PR va ryeklama sohasida ko'p kuzatiladi;

- Mediamatnning asosiy vazifalari mediaviylik, ommaviylik, tushunarlilik, ochiqlilik kabilardan iborat;

- Jurnalistikaning barcha tarmoqlarida matndan keng foydalaniladi. Bosma OAV turkumi gazeta va jurnallar qog'oz va matnga asoslaniladi. Teleradiodasturlar taqdim etishda ham ssenariy matnda o'z ifodasini topadi. Internet ham tasviriy, audiovizuallikda asosiy o'rinda tursa-da, ularning izohini matnsiz bera olmaydi;

¹⁴ Кнабе Г.А. Энциклопедия дизайнера печатной продукции. Профессиональная работа.–М.: Издательский дом Вильямс, 2006. (манба: <http://www.hi-edu.ru/e-books>)

- Mediamatnning ilmiy adabiyotlardagi tahlillari o'rganilganda, bu tushunchaning mamlakatimizda tilshunoslik yo'nalishiga oid ayrim ishlarda qisqa tahlillarda namoyon bo'layotgani kuzatildi;

- Mediamatn tushunchasi bilan bog'liq xorijiy tadqiqotlarda mediamatnlar rasm, video, audio va grafika asosida tayyorlanib, ommada berilayotgan axborotga katta qiziqish uyg'otmoqda, ularning matnni tez o'zlashtirilishiga sabab bo'lmoqda;

- Dizayn elementlaridan samarali foydalanish, ularni nashr konsepsiyasi bilan uyg'unligini ta'minlash, chop etiladigan material bilan illyustratsiyalarning o'zaro munosabati, sahifalashning eng muqobil turini tanlash va bu orqali o'quvchi e'tiborini jalb qilish kabilar dunyo bo'ylab minglab dizaynerlar hamda tahririyatning ijodiy guruhini o'ylantiruvchi asosiy masalalardir;

- Dizaynlash jarayonida balans (muvozanat), kontrast (solishtirish), ritm, jipslashuv (birlashuv), garmoniya (o'zaro moslik) tushunchalariga asoslanish maqsadga muvofiq.

Foydalanilgan adabiyotlar:

1. Қосимова Н., Бобожонова Г., Исламова Л. Ахборот хизмати: жамоатчилик билан самарали мулоқот. Бирлашган Миллатлар Ташкилотининг Тараққиёт дастури (БМТТД), – Т., 2012. – Б. 90.
2. ОАВларни шакллантириш йўлида. www.mmf.uz. 4.04.2008
3. www.uz. 11.11. 2010 йил.

ONA TILI MASHG‘ULOTLARIDA “BLOOM TAKSONOMIYASI“ DAN FOYDALANISH

Komilova Lola Nasillovna
ToshDO‘TAU tayanch doktoranti

Annotatsiya: Ushbu maqolada ona tili ta’limida o’qitishning zamonaviy usullaridan foydalanish metodikasini tadqiq qilishning dolzarbligi hamda Blum taksonomiyasi asosida olmosh so‘z turkumi mavzusini o’qitishda foydalanish yo‘llari ko‘rsatilgan.

Kalit so‘zlar: ta’lim texnologiyalari, zamonaviy ta’lim, Blum taksonomiyasi, bilish, tushunish, qo‘llash, analiz, sintez, baholash.

Ta’lim - bu o‘quvchini o‘qitish yoki ma’lum bir mavzuni o‘rganish jarayonidir. Maqsad - bu odamlarning rivojlanishi, bilimlari, ta’sirchanligi, axloqiy va ijtimoiy imkoniyatlarini yaxshilash. Bizning jamiyatimizda ta’lim bir-biridan bilimlarni uzatish va biz o‘zimiz yashaydigan muhitga moslashishimiz va rivojlanishimiz uchun juda muhimdir. Shunday qilib odamlar jamiyatni oldinga siljitadigan va turg‘un bo‘lmagan bilim va ko‘nikmalarni o‘rganishlari mumkin bo‘ladi. Shunday ekan ona tili dars mashg‘ulotlarini tashkil etishda biz mavzudan kelib chiqib turli metodlardan foydalanamiz. Bugungi kunda Respublika ijtimoiy hayotiga keng ko‘lamli va shiddatli tezlikdagi axborotlar oqimi kirib kelmoqda. Axborotlarni tezkor sur‘atda qabul qilib olish, ularni tahlil etish, qayta ishlash, nazariy jihatdan umumlashtirish, xulosalash hamda o‘quvchiga yetkazib berishni yo‘lga qo‘yish ta’lim tizimi oldida turgan dolzarb muammolardan biri hisoblanadi.

Zamonaviy ta’limning maqsadi faqat bilim berish emas, qobiliyat va fazilatlarni rivojlantirish. Darhaqiqat, kam vaqt sarflab, sifatli natijaga erishishni talab etayotgan hozirgi tezkor zamon ta’limdan faqatgina bilimli emas, balki bilimni hayotda qo‘llay oladigan ijodkor, tashabbuskor, moslashuvchan avlodni tarbiyalashni taqozo etmoqda. Bu esa ta’lim jarayonida bir qancha muhim vazifalarni kun tartibiga chiqarmoqda. Shuning uchun ham ta’lim turlari: maktabgacha ta’lim, umumiy o‘rta va o‘rta maxsus ta’lim, professional ta’lim hamda oliy ta’lim standartlari, o‘quv dasturlari o‘rtasidagi uzviy bog‘liqlik qaytadan tahliliy o‘rganib chiqilib, ta’lim turlarining ona tili ta’limidan maqsadi konkretlashtirilib, aniqlashtirilib olinmoqda [Mengliyev, 2017:8-9]. Jahonda til o‘qitish metodikasida XX asrning o‘rtalaridan boshlab kishilar o‘rtasidagi muloqot quroli bo‘lgan tilni o‘qitish va uni baholashga alohida e’tibor berila boshlangan. 70-yillarga kelib tilni o‘rganish va egallash darajasini baholash bilan shug‘ullanuvchi ilmiy-tadqiqot markazlari tashkil etilgan. Buyuk Britaniyada IELTS, Amerika Qo‘shma Shtatlarida TOEFL va Yevropada CEFR kabi test tizimlari ingliz tili va boshqa roman-german tillarini ikkinchi til sifatida egallash darajasini baholashga

xizmat qilayotgan bo'lsa, Amerika Qo'shma Shtatlarida SAT, Buyuk Britaniyada GCSE, A-level, Rossiya Federatsiyasida YeGE kabi baholash tizimlari ona tilidan nutqiy malakalarni egallash darajasini baholab kelmoqda[Abdurayimov,2022:13].

Ta'lim-tarbiya jarayoniga, xususan, til ta'limiga ham pedagogik texnologiyani tatbiq etish yuqorida qayd etilgan dolzarb muammoni ijobiy hal etishga xizmat qiladi. Bu vazifani to'liq bajarish maqsadida, eng avvalo, olimlar hamda maktablar, akademik litsey, kasb-hunar kollejlari va oliy ta'lim muassasalarida ishlayotgan o'qituvchilar hamkorligida bir necha muammolarni yechish lozim. Jumladan:

- yangi pedagogik texnologiyalarning mohiyatini aniqlash va uning nazariy asoslarini yaratish;
- uning prinsiplarini ishlab chiqish;
- pedagogik texnologiyalarni amalda qo'llashning samarali yo'llarini tanlash va hokazo.

Ta'kidlangan maqsadni amalga oshirish uchun ta'limning yangi modelini yaratish taqozo qilinadi. Modelni amaliyotga tatbiq etish o'quv jarayonini texnologiyalashtirish bilan uzviy bog'liqdir. Kadrlar tayyorlash milliy dasturida "o'quv-tarbiyaviy jarayonini yangi pedagogik texnologiyalari bilan ta'minlash" uning ikkinchi va uchinchi bosqichlarida bajariladigan jiddiy vazifalaridan biri sifatida belgilangan.

Ta'lim jarayonida faol o'qitish metodlarini tanlash. Ta'lim texnologiya elementlarini tanlash va amalga oshirishda ta'lim oluvchilarning o'quv bilish faoliyatlarini e'tiborga olish lozim. Amaliyotdagi oddiy qoida shu haqida guvohlik beradiki, nazariy darsning dastlabki 20 daqiqasida ta'lim oluvchilarga yangi bilimlarni berish amalga oshiriladi, keyin esa bahs-munozara, kichik guruhlarda ishlash va boshqa shu kabi noan'anaviy metodlarni amalga oshirish orqali berilgan bilim mustahkamlanishi lozim. Agar bilimlarni idrok qilishda bir necha sensorik kanallar birgalikda ishga solingan bo'lsa, ma'lumotlarning qisqa xotiradan uzoq xotiraga o'tish jarayoni tezlashadi, bu esa bilishning asosi bo'lib hisoblanadi.

Yo'naltiruvchi matn, muammoli vaziyat, boshqalarni o'qitish kabi usullar mustaqil o'rganilgan, tahlil va muhokama qilingan ma'lumotlarning 90 foizini xotirada saqlanishi uchun imkon beradi[Usmonboyeva,2005:30].

Yuqoridagi ma'lumotlar shuni ko'rsatadiki, dars jarayonida an'anaviy metodlar qo'llanilganda, ta'lim oluvchilarning axborotni eslab qolish ko'rsat-kichining eng yuqori darajasi 30 foizni tashkil etar ekan. Noan'anaviy metodlar qo'llanilganda esa ularning axborotlarni o'zlashtirish darajasi yanada ortib boradi.

Har qanday ta'limning maqsadi - bilimni hamda uni amalda qo'llay bilish ko'nikmalari va malakalarini shakllantirish, shunga zarur shaxs sifatleri va ko'rsatmalarni ishlab chiqishdir. Ekspertlarning ta'kidlashlaricha, o'qituvchilar o'rtasida o'tkazilgan so'rov natijasida adabiyotlar tahlili, dasturlar, darsliklar, dars berish amaliyotidagi o'quv maqsadlarining aksariyati kognitiv (bilishga oid) sohaga tegishli bo'lishi aniqlangan. Xuddi shu maqsadda jahon pedagogikasida fundamental

izlanishlar natijasida o‘quv maqsadlari taksonomiyasi vujudga kelgan. U o‘quv maqsadlarini belgilashning eng ilg‘or usuli bo‘lib e’tirof etilgan.

Biz yuqorida keltirilgan muammolardan kelib chiqib ushbu maqolada ona tili darslarini o‘quv maqsadlari taksonomiyasi (B.Bloom taksonomiyasi)dan foydalanib o‘qitishning bir qancha metod va usullarini tavsiya etishni maqsad qilib qo‘ydik. Kognitiv sohaning eng quyi bosqichi “bilim” deb ataladi[Bloom,1971:232]. Bu kimningdir faktlar va prinsiplarni eslashi demakdir. Bu bosqichda shaxs o‘zlashtirgan bilimlarini eslashi, ularni nomlashi va aytib berishi mumkin.Ma’lumki, o‘quv maqsadlarini mashg‘ulotning didaktik maqsadlariga muvofiq belgilanishi ta’lim samaradorligini aniqlash va kamchiliklarga barham berilishiga zamin tayyorlaydi. Har bir fan o‘qituvchisi o‘rganiladigan mavzuning mazmunidan kelib chiqqan holda o‘quv maqsadlarini aniqlashi va shu asosda mashg‘ulotlarni tashkil etishi lozim.

Endi esa ona tili darslarida olmosh so‘z turkumiga oid mavzularni o‘qitishda o‘quv maqsadlarini B.Bloom takonomiyasidan foydalanib aniqlash yuzasidan namuna berib o‘tamiz. Buning uchun ko‘p javobli va nostandart testlardan foydalanish yaxshi samara beradi.

1. “Bilish” ga oid o‘quv maqsadiga erishilganlik darajasini nazorat qilish va baholashda foydalaniladigan nostandart test topshirig‘i:

Berilgan olmoshlarning ma’no turlarini aniqlang va jadvalga joylashtiring.

1)kimdir, 2) har bir, 3)hech qaysi,4)o‘z-o‘zidan,5)men, 6) o‘sha, 7)qachon, 8)ana 9)birov, 10)hamma, 11)jami, 12)biz-siz, 13)hech kim, 14)necha 15) o‘zim

Kishilik olmoshi	Ko‘rsatish olmoshi	O‘zlik olmoshi	So‘roq olmoshi	Gumon olmoshi	Belgilash olmoshi	Bo‘lishsizlik olmoshi
5,12	6,8	4,15	7,14	1,9	2,10,11	3,13

O‘quvchi berilgan bunday nostandart test topshirig‘i bilan ishlash jarayonida mavzu yuzasidan dalillar va atamalrni , turkumlashni, umumiy tushuncha va nazariyalarni bilishi namoyon bo‘ladi.

2.”Tushunish”ga oid o‘quv maqsadiga erishilganlik darajasini nazorat qilish va baholashda foydalaniladigan nostandart test topshiriqlari:

Olmoshning tuzilishiga ko‘ra turini ta’riflari bilan juftlang.

1.	Sodda olmosh	A	Bunday tuzilishda ikkita asosning qo‘shilishidan yangi olmosh hosil qilinadi. Ko‘pincha qismlari ajratib yoziladi. (birov
----	--------------	---	---

			gumon olmoshi bundan mustasno)
2.	Qo'shma olmosh	B	Bu tuzilish shakli faqat bir so'zdan, ya'ni asosdan iborat bo'ladi.
3.	Juft olmosh	C	Bu tuzilishda bir so'zning aynan takrori yoki ikkinchi qismining tovush o'zgarishidan hosil bo'ladi va qismlari chiziqcha yordamida yoziladi.
4.	Takroriy olmosh	D	Bu tuzilishda ikki xil olmosh bir-birini taqazo qilib qismlari chiziqcha bilan yoziladi.
Javob:	1-B	2-A	3-D 4-C

Keltirilgan ko'p jadvalli test bilan ishlash natijasida o'quvchilar mavzuni izohlash, tushuntirish, olingan natijalarni yoyish va tatbiq etish kabi ko'nikmalarga ega bo'ladilar.

3."Bilimlarni amalda qo'llash" o'quv maqsadiga erishilganlik darajasini nazorat qilish va baholashda foydalaniladigan nostandart test topshiriqlari:

Olmoshlarning tuzilishiga ko'ra turlarini ajrating va mos raqamlarni jadvalning o'ng tomoniga kiriting.

- 1) *men-sen*, 2) *o'zi*, 3) *ana-mana*, 4) *barcha-barcha*, 5) *uncha-muncha*, 6) *butun*, 7) *mana shu*, 8) *bir kishi*

Sodda	2,6
Qo'shma	7,8
Juft	1,3
Takroriy	4,5

Yuqoridagi nostandart testga javob topish natijasida o'quvchi mavzu yuzasidan o'rgangan tushunchalar hamda qoidalarini boshqa vaziyat va topshiriqlarni hal qilishda qo'llash imkoniyatiga ega bo'ladi.

4. "Tahlil"ga oid o'quv maqsadiga erishganlik darajasini nazorat qilish va baholashda foydalaniladigan nostandart test topshirig'i:

Quyidagi fikrlarning qaysilari to'g'ri?

A. Olmoshlar ma'no turiga ko'ra 7 ga b'linadi.

B.Olmosh so'z turkumi tuzilishiga ko'ra 2 ga bo'linadi.

C. Har kim, hamma, barcha olmoshlari ma'no turiga ko'ra kishilik olmoshi hisoblanadi.

D. Olmosh so'z turkumi tuzilishiga ko'ra 4 ga bo'linadi.

Javob: ___A va D_____

Yuqoridagi topshiriqni bajarish natijasida o'quvchi mavzuni qismlarga ajratish, bu qismlarning yoyilmasi va ular o'rtasidagi bog'lanishlarni tuzish, qismlarni tahlil qilish, yaxlitlikni tashkil qilish tamoyillari bilan tanishadi.

5. "Sintezlash" o'quv maqsadiga erishilganlik darajasini nazorat qilish va baholash da foydalaniladigan nostandart test topshirig'i.

Quyida berilgan (so'roq olmoshlari va bir so'zi yordamida hosil qilinadigan) qo'shma olmoshlarga diqqat qilib ma'no turlari jadvaliga joylashtiring.

1)har bir, 2)hech bir, 3) bir kishi,4)nimadir, 5)har qanday, 6) hech qaysi, 7) allakim, 8)har kim, 9) hech qanday

Javobi:

Gumon olmoshi	Belgilash olmoshi	Bo'shsizlik olmoshi
3,4,7	1,5,8	2,6,9

Sintezlashga oid yuqoridagiga o'xshash topshiriqni bajarish asosida o'quvchi berilganlarga asoslanib yaxlit qiyofa yaratish, materialning mantiqiy tuzilishini yozma matn shaklida baholash, ichki mezonlardan kelib chiqqan holda tajriba o'tkazish rejasini tuzish, u yoki bu muammoni hal etish rejasini tuzishda o'zaro bog'liqlikda bo'lgan hodisalarning umumiylikni, bog'liqlik omilini aniqlash ko'nikmasiga ega bo'ladi.

6. "Xulosa yasash" ga oid o'quv maqsadiga erishilganlik darajasini nazorat qilish va baholashda foydalaniladigan nostandart test topshirig'i:

1. Quyidagi ko'rsatish olmoshlarini tuzilish jihatdan jadvalga moslab kiriting.

1.	Sodda	A	Shu-shu, o'sha-o'sha
2.	Qo'shma	B	Ana-mana, u-bu, ul-bul
3.	Juft	C	Ana shu, mana bu
4.	Takroriy	D	Ana, u, shu

Javob:

1.D	2.C	3.B	4.A
-----	-----	-----	-----

Baholashga oid, ya'ni maqsadga muvofiq holda qo'llanilgan material yoki uslublarni baholash uchun tuzilgan testlar bilan ishlash asnosida o'quvchi o'z bilimlarini ichki va tashqi mezonlar asosida baholashni o'rganadi.

Xulosa shuki, ta'lim-tarbiya jarayonida Bloom taksonomiyasiga binoan o'quv maqsadlarining aniqlanishi, o'quvchilarning o'quv maqsadlariga erishish darajasini nazorat qilish va baholashda nostandart test topshiriqlaridan foydalanish, nazorat-ning haqqoniyligi, keng qamrovliligini ta'minlaydi. Barcha fanlar qatori ona tili darslarida ham ta'lim oluvchilarga ma'lumot berishda ta'limning ilg'or tajribalari, zamonaviy pedagogik texnologiyalar va turli interfaol metodlar asosida ta'lim berish orqali kutilgan natijaga erishish mumkin. Qolaversa, zamonaviy ta'lim berishda o'qituvchi kasb mahoratining turli qirralarini namoyon etishi ham bu davr talabidir.

Foydalanilgan adabiyotlar

1. O'zbekiston Respublikasi "Ta'lim to'g'risida"gi qonuni. –Toshkent: 1997.
2. Abduraimov Sh.S. Ona tili ta'limida o'qib tushunish malakasini baholashning ilmiy-metodik asoslari. (PhD)Dis.T.: -2022
3. Bloom B.S. Handbook on Formative and Summative Evaluation of Student Learning. N - Y., McGraw-Hill, 1971. – s-232.
4. Ismoilova I. Pedagogikadan amaliy mashg'ulotlar. O'quv qo'llanma. -Toshkent: 2002.
5. Mengliev B. Ona tili ta'limi: Davr talabi va ijtimoiy zarurat. "Ma'rifat" gazetasi, 2017 yil, 22-fevral soni, 8-9-b.
6. Mengliev B. O'zbek tilidan universal qo'llanma. –Toshkent: 2014.
7. Sayfullaeva R., Mengliev B., Boqieva G., Qurbonova M., Yunusova Z., Abuzalova M. Hozirgi o'zbek tili. – Toshkent: 2007.
8. Usmonboeva M. Pedagogik texnologiya: nazariya va amaliyot. –Toshkent: "Fan", 2005.

TURIZMGA KIRISH

Toshpulatova Nilufar Toshmurot qizi
Toshkent Kimyo xalqaro universiteti
toshpulatovanilufar99@gmail.com

Annotatsiya: Ushbu maqolada turizm sohasi va uning shakllari, shuningdek turizm sohasining hozirgi kundagi ahamiyati haqida yoritilgan.

Kalit so'zlar: Turizm, shakl, xalqaro, sayohat, sayyoh, Amir Temur, bilim, mamlakat, O'zbekturizm milliy kompaniyasi, turistik yo'nalish, klassik yo'nalish.

ДОСТУП К ТУРИЗМУ

Аннотация: В данной статье рассматривается индустрия туризма и ее формы, а также значение туристической отрасли сегодня.

Ключевые слова: Туризм, форма, международный, путешествие, турист, Амир Темур, знания, страна, Узбекская туристическая национальная компания, туристический маршрут, классический маршрут.

ACCESS TO TOURISM

Abstract: This article discusses the tourism industry and its forms, as well as the importance of the tourism industry today.

Key words: Tourism, form, international, travel, tourist, Amir Temur, knowledge, country, Uzbek tourism national company, tourist route, classic route.

Turizm fransuzchadan olingan bo`lib sayr, sayohat ma`nolarini anglatadi. Turizm bu sayyohlik — sayohat qilish, faol dam olish turlaridan biri. Turizm deganda jismoniy shaxsning doimiy istiqomat joyidan sog`lomlashtirish, ma`rifiy, kasbiy amaliy yoki boshqa maqsadlarda borilgan joyda ya`ni mamlakatda haq to`lanadigan faoliyat bilan shug`ullanmagan holda uzog`i bilan 1 yil muddatga jo`nab ketishi tushuniladi. Turizmning boshlang`ich tarixi XIX asr boshlariga borib taqaladi. Birinchi bo`lib, Angliyadan Fransiyaga uyushgan sayyohlik tashkil etilgan (1815). Turizmning asoschisi hisoblanmish ingliz ruhoniysi Tomas Kuk 1843-yilda 1-temir yo`l sayyohligini tashkil etgan edi. Shundan so`ng u o`zining xususiy turistik korxonasini tuzdi va 1866-yilda birinchi sayyohlik guruhlarini AQShga jo`natildi. Sharqda arab sayyohi Ibn Battuta 21 yoshida sayohatini boshlab, deyarli barcha Sharq va Shimoliy Afrika yurtlarini piyoda kezib chiqdi.

Movarounnahrda ilk sayyohlarning safarlari Amir Temur va Temuriylar davrida faollashgan. Amir Temur fransuz qiroli Karl VI va ingliz qiroli Genrix IV bilan doimiy aloqada bo`lgan va uning elchisi 1403-yili Parijga kelgan. Ispaniyalik Klavixoning "Buyuk Temurning hayoti va faoliyati" kitobida Movarounnahrda ijtimoiy hayot va sayyoxlarning Temur davlatiga intilishi aks etgan. Hozirgi davrda Turizm dunyoning juda ko`p mamlakatlarida ommaviy tus olgan. Odatda, Turizm turizm tashkilotlari

orqali turizm marshrutlari bo'yicha uyushtiriladi. Turizmning juda ko'p turlari va shakllari mavjud masalan, ichki, xalqaro, havaskorlik turizmi, uyushgan turizm, yaqin joyga sayohat, uzoqqa sayohat, bilim saviyasini kengaytirish maqsadidagi turizm, toqqa chiqish, suv turizmi, avtoturizm, piyoda yuriladigan turizm, sport turizmi va boshqalar.

O'zbekistonda turizm sohasiga rahbarlikni "O'zbekturizm" milliy kompaniyasi 27-iyul, 1992-yilda tuzilgan va shu kompaniya olib boradi. Kompaniyaning asosiy vazifasi turizm infrastrukturasi rivojlantirish, chet el sarmoyasini jalb qilib zamonaviy turistik komplekslarni barpo etish, yangi turistik yo'nalishlarni ishlab chiqish, xizmatlar doirasini kengaytirish va boshqalar.

"O'zbekturizm" milliy kompaniyasi sayohat qilish turiga qarab quyidagi turistik yo'nalishlarni ishlab chiqqan: klassik yo'nalish bunda Toshkent, Samarqand, Buxoro, Xiva, Toshkent; Toshkent, Samarqand, BuxoroShahrisabz, Toshkent. Bu yo'nalish eng qadimiy. yodgorliklar va boshqa tarixiy-madaniy obidalarga tashrif bilan bog'liq; ekologik turizm yo'nalishi. Bu yo'nalish alohida muhofaza qilinadigan tabiiy hududlar va sayyohlar uchun ekologik jihatdan qulay hamda foydali hisoblanadigan joylarga tashrif bilan bog'liq; arxeologik turizm yo'nalishi Qoraqalpog'iston, Surxondaryo, Samarqand hududdari bo'ylab. Bu yo'nalish O'zbekistonning eng qadimiy topilmalari va arxeologik qazishmalar olib borilayotgan joylari bilan tanishishni maqsad qilib qo'yadi; ekstre mal turizm yo'nalishi Chimyon, Farg'ona vodiysi, Orol bo'yi, Buxoro, Navoiy viloyati hududlari bo'ylab; liniy turizm yo'nalishi Toshkent, Samarqand, Buxoro, Toshkent bo'ylab — mamlakatimizdagi tarixiy diniy obidalarni ziyorat qilish bilan bog'liq.

Turizm sohasidagi munosabatlarni huquqiy jihatdan tartibga solish, turistik xizmatlar bozorini rivojlantirish, shuningdek, turistlar va turistik faoliyat sub'yektlarining huquqlari va qonuniy manfaatlarini himoya qilish maqsadida O'zbekiston Respublikasining "Turizm to'g'risida"gi qonuni qabul qilingan 20-avgust 1999-yilda. Shu bilan birga O'zbekiston Respublikasi Prezidentining "2005-yilgacha bo'lgan davrda O'zbekistonda turizmni rivojlantirish davlat dasturi to'g'risida"gi farmoni (15-aprel 1999) sohani rivojlantirishda muhim omil bo'ldi.

Turizm tashkilotlarini takomillashtirish hamda kichik va o'rta turistik korxonalarining xizmat ko'rsatish bozorini faollashtirish, shuningdek, xorijiy sarmoyani turizm sohasiga jalb kilish maqsadida 1998-yilda O'zbekiston Respublikasi hukumati qarori bilan Toshkentda "Xususiy sayyoxlik tashkilotlari uyushmasi" tashkil etildi. U 300 dan ziyod turistik korxonalar bilan yaqindan aloqada bo'lib faoliyat olib boradi. O'zbekistonda "Kumushkon" turistik bazasi va "Sanzar" kemping majmuasi mavjud bo'lib, ular "O'zbekturizm" milliy kompaniyasi tizimi tashkilotlari hisoblanadi. Shu bilan birga Chorvoq, Chimyon, Beldersoy dam olish oromgohlari va yuzga yaqin xususiy mehmonxonalar ishlayapdi. O'zbekistonda ko'plab turistlarni

qabul qilish va ularga xizmat ko'rsatish imkoniyatiga ega bo'lgan mehmonxonalar soni tobora o'sib bormoqda.

O'zbekiston 1993-yilda o'z safiga 120 dan ortiq mamlakatni birlashtirgan Jahon turistik tashkiloti (WTO; 1975-yilda tuzilgan)ga a'zo bo'ldi. Shuningdek, O'zbekiston WTO Yevropa komissiyasi rayosatining ham a'zosidir. 2004-yil "Buyuk ipak yo'li" loyihasi doirasida Samarqand viloyatida Jahon turistik tashkilotining vakolatxonasini ochish ko'zda tutilgan. O'zbekistonda turizm sohasiga oid "Buyuk ipak yo'li" xalqaro turistik reklamaaxborot gaz. (1994-yildan), "Biznes Gayd" JUR (RUS va ingliz tillarida) va boshqa ommaviy nashrlar chop etilayapdi.

2021-yil aprel oyida Dog'istonda O'zbekistonning ziyorat turizm salohiyati taqdimoti o'tkazildi. Bosh vazir o'rinbosari, Turizmni rivojlantirish davlat qo'mitasi raisi Aziz Abduhakimov topshirig'i bilan Dog'istonda «Imomlar yurtiga sayohat» yo'nalishidagi targ'ibot ishlari boshlangan.

Turizmning juda ko'p turlari hamda shakllari mavjud:

- Ichki xalqaro;
- Havaskorlik turizmi;
- Uyushgan turizm;
- Yaqin j oyga sayohat;
- Uzoqqa sayohat;
- Bilim saviyasini kengaytirish maqsadidagi turizm;
- Toqqa chiqish;
- Suv turizmi;
- Avtoturizm;
- Piyoda yuriladigan turizm;
- Sport turizmi va boshqalar.

Turizm- sayohat. Uning mazmunida dam olish, hordiq chiqarish, jismonan chiniqish, o'lkani o'rganish, ijtimoiy-foydali mehnat qilish, tabiatni muhofaza qilish, tabiiy muvozanatni saqlash, ilmiy tadqiqotlar olib borish kabi keng qamrovli ijtimoiy-tarbiyaviy hamda madaniy jarayonlar mujassamlashgan. Ularni amalga oshirishda tashkiliy va boshqaruv faoliyatlar muhim ahamiyat kasb etadi. Ta'kidlash lozimki, sayohatning bu yo'nalishidagi vositalaridan jahondagi ko'p mamlakatlarda maqsadli foydalanib kelinmoqda. Shu sababdan turizmning o'ziga xos tarixiy rivojlanishi mamlakatlarning ijtimoiy-iqtisodiy, madaniy va siyosiy faoliyatlari bilan bevosita bog'liqdir.

E'tirof etish lozimki, sayr-sayohatlar xalqaro miqyosdagi eng ommaviy-madaniy tadbirlardan biridir. Tarixiy-madaniy obidalarni tomosha qilish, ularning tarixi bilan tanishish, zamonaviy qurilishlar, hashamatli uylar, chiroyli bog'-rog'lar, millatlarning urf-odatlarini o'rganish, tili kabi sohalar sayohatchilarning diqqat-e'tiboridan keng joy oladi. Bunda transport foydalanish, moliyaviy xarajatlar, yashash joylari hamda oziq-ovqatlar bilan ta'minlash, madaniy xizmatlar ancha ustuvor tashkiliy faoliyat

hisoblanadi. O'zbekiston geografik joylashuvi va tabiiy muhiti hamda tarixiy obidalarga boy bo'lgan shaharlari sayr-sayohatlar va piyoda yurish uchun juda qulay hisoblanadi. Ayniqsa, Samarqand, Buxoro, Xiva kabi tarixiy shaharlar. Toshkent, Navoiy, Guliston kabi zamonaviy shaharlarning ko'rki va yangi jamoli faqat mamlakatimiz aholisining emas, balki xorijiy mamlakatlarning ham diqqatini tortadi.

Xulosa qilib aytganda, turizmning sayr-sayohat va piyoda yurish shakllari mazmun va mohiyat jihatdan o'z xususiyatlariga egadir. Ularni maqsadli uyushtirish va olib borishda mutasaddi xodimlarning o'z mas'uliyatlarini bajarishi juda muhim. Turizm sohasini yanada rivojlantirish uchun malakali kadrlar tayyorlash uchun sharoitlar tayyorlash lozim.

Foydalanilgan adabiyotlar ro'yxati

1. Erkayeva Barno Abdurahimovna " O'ZBEKISTONDA TARIXIY-MADANIY TURIZMNI RIVOJLANTIRISHNING IJTIMOIY-IQTISODIY JIHATLARI ".
2. Qudratov G'.X., Tuxliev I.S. Turizm iqtisodiyoti. – Samarqand, SamISI, 2007.
3. Tariqulov M. O, Nabiyeva S. A "Ekskursiyashunoslik" fani bo'yicha ta'lim texnologiyasi. Toshkent 2006 y. Toshkent Davlat Iqtisodiyot universiteti.
4. I.S.Tuxliev, M.Q.Pardaev. Turizmda xizmat ko'rsatishni rivojlantirish aholi bandligini oshirish manbasi. - T., 2008. -18 b.
5. X.M.Mamatkulov. Turizm va servisga oid izohli lug'at. -Samarkand, 2010. - 201 b.

Internet manbalari

1. <https://cyberleninka.ru/article/n/turizm-sohasining-tarixi-va-uning-rivojlanish-davrlari-yurtimizning-tarixiy-manzilgohlari>
2. <https://kun.uz/news/2018/01/02/uzbekistonda-turizm-kaj-avolda-va-uni-rivojlantirish-ucun-nimalar-kilis-kerak-mutahassis-takliflari?q=%2Fuz%2Fnews%2F2018%2F01%2F02%2Fuzbekistonda-turizm-kaj-avolda-va-uni-rivojlantirish-ucun-nimalar-kilis-kerak-mutahassis-takliflari>
3. <https://uz.m.wikipedia.org/wiki/Turizm>

JINOIY HUQUQBUZARLIK SODIR ETISHDA GUMONLANAYOTGAN SHAXSNI HIMOYALASHDA ADVOKAT QO‘LLASHI MUMKIN BO‘LGAN CHORALAR

O‘rmanova Muxlisa Dilshodjon qizi

Andijon qishloq xo‘jaligi va agrotexnologiyalar instituti

Yurisprudensiya 4-108-guruh talabasi

Telefon: +998(97) 021-04-28

muxlisaormanova13@gmail.com

Anontatsiya: bu maqolada huquqbuzarlik turlari va jinoiy huquqbuzarlik sodir etishda gumonlanayotgan shaxsni himoyalashda advokat qo‘llashi mumkin bo‘lgan choralar, birinchi sud qanday va qay holatda paydo bo‘lgani haqida ma‘lumotlar keltirilib, xulosalar aytilgan.

Kalit so‘zlar: jinoyat, jinoyatchi, huquqbuzar, huquqbuzarlik turlari, jinoiy huquqbuzarlik, jazo, konstitutsiya, norma, prinsip, qonun, Ombudsman, xulq-atvor, modda, Xalqaro sud, retsdivist jinoyatchi, obyekt, obyektiv tomoni, subyekt va subyektiv.

Bilamizki, har bir shaxs alohida bir dunyoga ega ya‘ni biron insonning harakteri boshqa insonda qaytarilmaydi. Hatto ona qornidaligidayoq bir paytda paydo bo‘lgan egizaklarning ham dunyoqarashi turli-tumanni aks ettiradi. Endi ko‘rinib turibdiki, shaxs xatti-harakatlari va xulq-atvori turlicha. Huddiki insonning barmoq izlari kabi qaytarilmasdir. Insonni tug‘ilibdiki uning shaxsiyati rivojlana boshlaydi. Yillar davomida bu shaxsiyat rivojlanib uning xulq-atvoriga aylanadi.

Jinoyat yoki jinoyatchi ha, bu so‘zlar har bir insonga notanish emas. Bu so‘zlarning lug‘aviy ma‘nosini ko‘p inson bilmasa ham lekin jinoyat deganda davlat tomonidan belgilab qo‘yilgan normalarga xilof ish qilib, taqiqlangan va ijtimoiy xavfli bo‘lgan qilmishni sodir etish bu jinoyat ekanligini bilishashadi. O‘zi jinoyat so‘zining lug‘aviy ma‘nosiga qaraydigan bo‘lsak, jinoyat kodeksi bilan taqiqlangan, aybli ijtimoiy xavfli qilmish (harakat yoki harakatsizlik) jazo qo‘llash tahdidi bilan jinoyat deb topiladi¹. Bu yuqorida keltirilgan qilmishni sodir etgan shaxs albatta jinoyatchi hisoblanadi. Lekin shu jinoyat sodir etgan shaxslar ya‘ni jinoyatchilar deb tamg‘a qo‘ygandek qo‘l bilan ajratib ko‘rsatayotgan insonlarimiz aslida jinoyatchimi? Ular ba‘zi qabih niyatli insonlar girdobiga tushib qolmadimikan? Bu kabi savollar aslida hech kim jinoyatchi yoki huquqbuzar bo‘lib dunyoga kelmaydi, balki atrof-muhitdagi hodisa va jarayonlar natijasida inson shaxsi rivojlanadi degan g‘oya tarafdorlari tomonidan paydo bo‘lgan. To‘g‘rida hech kim ona qornidan huquqbuzar bo‘laman,

¹ O‘zbekiston Respublikasi Jinoyat kodeksi – “Adolat” Toshkent. 2023

yoki qulog‘iga azon aytilib yaxshi niyat ila o‘sib kelayotgan yosh go‘dakka sen jinoyatchi bo‘lasan deb niyat bildirmaydi-ku. Aslida o‘ta shafqatsiz va retsidivist jinoyatchilar bilan suhbat olib borilganda ham, ularga yoshligida yoki o‘spirinlik davrida ularga tazyiq o‘tkazishgan bo‘ladi. Va ularning bu psixologiyasidan katta tramma hosil qilib, yillar o‘tib bu o‘z ta‘sirini ko‘rsatadi.

Davlatlar paydo bo‘libdiki, ular o‘z qonun-qoidalariga ega bo‘lishga intilib kelgan. Chunki har bir davlat an‘anasi, turmush- tarzi yoki boshqa hayot kechirish qoidalariga har xildir. Shuning uchun ular o‘z davlatlarida o‘z qonunlarini yaratishadi. Sud yoki sud hokimiyati tushunchasi 1066 yilda Normanlarning Britaniyaga bostirib kelishidan keyin Qirol Kengashining ingliz qirollik sudyalari tomonidan paydo bo‘lgan. Qirollik sudyalari mahalliy yurisdiksiyalarga sayohat qilish va tashrif buyurish orqali xabardor bo‘lgan mahalliy urf-odatlarini birlashtirib, qonunlar to‘plamini yaratdilar². Tarixdan ma‘lumki, yurtimizda qozilar sud vazifasini bajarib kelgan. Hozir ham avval ham huquqbuzarlik va jinoyat turlari ham har xil bo‘lgan. Huquqbuzarlik so‘zining ma‘nosiga ham qaraydigan bo‘lsak, huquqbuzarlik – bu huquq va muomala layoqatiga ega subyekt tomonidan harakat yoki harakatsizlik ko‘rinishida sodir etilgan, huquq normalariga zid keluvchi hamda shaxsga, mulkka, davlatga va butun jamiyatga zarar keltiruvchi ijtimoiy xavfli qilmish³. Demak huquqbuzarlikni ham shaxsga, davlatga va mulkka zarar keltiruvchi va huquq normalariga zid xatti-harakat ham deb aytsak bo‘ladi. Huquqbuzarlik ham ayni paytda to‘rt guruhga bo‘linadi: ma‘muriy, jinoiy, fuqarolik-huquqiy va intizomiy. Bular bir – biridan obyekt, obyektiv tomoni, subyekt va subyektiv tomoniga ko‘ra farq qiladi⁴. Endi jinoiy huquqbuzarlik sodir etishda gumonlanayotgan shaxsni advokat tomonidan himoyalaniishi bu juda katta va e‘tibor qaratadigan narsa. Chunki u shaxs bu huquqbuzarlikni sodir etgan yoki sodir etmaganini faqat o‘zi biladi. U esa ayni vaqtda hech kimga ishonmaydi va kuchli qo‘rquv depressiya holatida bo‘ladi. Hozirda tergov faoliyatimizda qanchadan – qancha islohotlar bo‘layotgan bo‘lsa, qancha begunoh insonlar yillar o‘tib oqlanyapti. Bu ham bizni tergov faoliyatimizdagi oqsoqliklarimizdan biridir. Endi esa butun ma‘suliyat advokatda. U aslida o‘sha huquqbuzarlik qanday va qay holatda bo‘lganini bilishi kerak va qo‘lidan kelgancha adolat qaror topishi uchun harakat qilmog‘i zarur. Avvalo advokat Konstitutsiyamizning 20-moddasi 4-qismiga ko‘ra, “Davlat organlari tomonidan insonga nisbatan qo‘llaniladigan huquqiy ta‘sir choralari mutanosiblik prinsipiga asoslanishi va qonunlarda nazarda tutilgan maqsadlarga erishish uchun yetarli bo‘lishi kerak”⁵ deb keltirib o‘tilgani yodidan chiqarmasligi kerak. Chunki huquqbuzarlik sodir etilibdiki, hamma tezroq huquqbuzarni topish va uni jazoga tortish kerakligi naznida

² <https://en.wikipedia.org/wiki/Court>

³ Davlat va huquq nariyasi: darslik. – Toshkent: TDYU, 2022. -209 bet

⁴ Davlat va huquq nariyasi: darslik. – Toshkent: TDYU, 2022. -210 bet

⁵ O‘zbekiston Respublikasi Konstitutsiyasi – “Yuridik adabiyotlar publish” Toshkent. 2023

tergov harakatlari olib boradi. Demak, tergov jarayoni huquqbuzar agressiv yoki psixologiyasi hali o'ziga kelmagan bir paytda olib boriladi. Shuning uchun haqiqattan jinoyatchi-yu lekin o'zicha huquqni muhofaza qiluvchi organlar hodimlarini aldamoqchi bo'layotgan shaxslarni yoki umuman aybi bo'lmagan insonlarni insonparvarlik tamoyillariga mos bo'lmagan ta'sir choralarini qo'llab tergov harakatlari olib borishi mumkin emas. Bu Konstitutsiya darajasida mustahkamlab qo'yilgandir! Advokat mana shu jihatlarga ham katta e'tibor qaratishi lozim. Agarda shu moddaning 5-qismiga ham nazar tashlasak, "Inson bilan davlat organlarining o'zaro munosabatlarida yuzaga keladigan qonunchilikdagi barcha ziddiyatlar va noaniqliklar inson foydasiga talqin etiladi"⁶ deb qo'yilganiga ko'zimiz tushadi. Bu ham so'nggi yillardagi sud-huquq tizimida vujudga kelgan islohotlarni qonunchiligimizga o'z ta'sirini ko'rsatayotganini bir dalilidir. Yana advokat qo'lidan kelgancha Xalqaro inson huquqlari bo'yicha vakil ya'ni Ombudsmanga kerak bo'lsa Xalqaro sudga ham murojaat qilishi kerak. O'zining himoyasidagi shaxsni himoya qilish uchun qayta ekspertiza o'tkazishi ham mumkin yoki tergov xulosasini ham olishi mumkin. Hozirda sud jarayonlari shaffofligini ta'minlash maqsadida sud jarayoni bo'ladigan kungacha bo'lgan vaqt davomida ikki tomon ham sud jarayoniga yaxshi tayyorlanishi uchun sud hokimiyati qo'lidan kelgan barcha ishlarni bajarmoqda.

Xulosa qilib aytadigan bo'lsam, hech kim jinoyatchi yoki huquqbuzar bo'lib dunyoga kelmaydi. Bu atrofdagi muhit yoki qandaydir holat natijasida paydo bo'ladi. Uning aslida huquqbuzar yoki jinoyatchiligini esa yillar o'tib emas balki advokat va huquqni muhofaza qiluvchi organ hodimlari tomonidan adolatli tarzda belgilangan muddatlarda aniqlash yoki isbot qilish kerak. Sud protsessi bo'layotgan yoki muddati belgilangan kungacha advokat qo'lidan kelgan hamma narsani qilishi kerak. Chunki bu faqat sud hodimlari qo'lida emas. Qarz ikki qo'ldan chiqadi deganday, ikki tomon ham huquqbuzarlikni ochilishi uchun harakat qilishi kerak. Dalillar va yolg'on guvohliklar tufayli asl aybdor jazosiz qolmasligi kerak.

Foydalanilgan adabiyotlar:

1. O'zbekiston Respublikasi Konstitutsiyasi – "Yuridik adabiyotlar publish" Toshkent. 2023
2. O'zbekiston Respublikasi Jinoyat kodeksi – "Adolat" Toshkent. 2023
3. <https://en.wikipedia.org/wiki/Court>
4. Davlat va huquq nariyasi: darslik. – Toshkent: TDYU, 2022. -209 bet

⁶ O'zbekiston Respublikasi Konstitutsiyasi – "Yuridik adabiyotlar publish" Toshkent. 2023

**SUD – HUQUQ TIZIMIDAGI ISLOHOTLAR INSON
MANFAATLARI UCHUN**

O‘rmanova Muxlisa Dilshodjon qizi

Andijon qishloq xo‘jaligi va agrotexnologiyalar instituti

Yurisprudensiya 4-108-guruh talabasi

Telefon: +998(97) 021-04-28

[*muxlisaormanova13@gmail.com*](mailto:muxlisaormanova13@gmail.com)

Anontatsiya: bu maqolada sud – huquq tizimidagi so‘nggi yillardagi o‘zgarishlar, islohotlar va yutuqlar haqida, fuqarolarning huquq va erkinlarining kafolatlari davlat organlari tomonidan himoya qilinishi va so‘nggi yillarda inson manfaatlarini ko‘zlab chiqarilgan qaror, qonun va farmonlar haqida ma‘lumotlar keltirilgan

Kalit so‘zlar: sud, huquq, qonun, huquqni muhofaza qiluvchi organlar, Harakatlar strategiyasi, farmon, modernizatsiya, qonuniylik, Oliy sud, iqtisodiy sudlar, ma‘muriy sud va tergov faoliyati.

Rivojlanib kelayotgan O‘zbekiston Respublikasi yildan – yilga yangi o‘zgarishlar va islohotlar yurtiga aylanib bormoqda. Ayniqsa, bu islohotlar yurtimizdagi hech bir sohani chetlab o‘tgani yo‘q. Ha, albatta bu islohotlar bo‘layotgan sohalardan biri bu sud – huquq tizimidir. Chunki har bir inson qonun ustuvor bo‘lgan vatanda yashashni uning huquq va erkinlari davlat tomonidan kafolatlangan tarzda himoya qilishini, huquqni muhofaza qiluvchi organlar balki hamma tashkilotlar insonlar uchun xizmat qiladigan davlatda umr guzaronlik qilgisi keladi. Menimcha, shunday yurtga rivojlanish ham islohotlar ham yarashadi.

Muhtaram prezidentimiz Shavkat Mirziyoyevning tashabbusi bilan ilgari surilgan 2017 – 2021 yillarda yurtimizda Harakatlar strategiyasi esa yuqori keltirilgan islohotlarning bosh pillapoyasidir. E‘tibor berib qaraydigan o‘lsak, yurtboshimiz tomonidan chiqarilgan har bir qonun yoki farmonda albatta qonun ustuvorligini ta‘minlash va sud-huquq tizimini isloh qilish uchun bir band keltirilgani kishini hursand qiladi. Uzoqqa ketmaylik yuqori keltirilgan Harakatlar strategiyasi ikkinchi ustuvor yo‘nalishi ham sud-huquq tizimini isloh qilish va qonun ustuvorligini ta‘minlash uchun bag‘ishlangan. Chunki davlat va jamiyatni modernizatsiya qilishda, eng avvalo sudning mustaqilligini ta‘minlash va fuqarolarning huquq va erkinlarini maksimal tarzda davlat tomonidan kafolatli himoya qilish, qonuniylikni ta‘minlash buning uchun barcha sohada korrupsiyaga qarshi kurash tizimini isloh qilish va rivojlantirish kabi vazifalarni bajarish muhim ahamiyat kasb etadi. Bilamizki, har bir inson mustaqil va xolis sudni talab qiladi. Chunki insonlar bu sud orqali buzilgan huquqlarini tiklashga, qaytarishga va himoya qilishga intiladi. Shuning uchun bu tizim huddi zilol suvdek toza va pok bo‘lishi kerak. Insonlarning xolis va mustaqil sudni

talab qilishi huquqi ham Inson huquqlari Umumjahon deklaratsiyasining 10 – moddasida belgilab qo‘yilgan¹. Bu bilan faqat sud hokimiyatigina har bir haq – huquqi yetarli darajada himoya qilinmagan insonga yordam berishi mumkinligi aytilmoqda. 2020 – yil 29 –dekabrdagi Prezidentning Oliy Majlisga yo‘llagan navbatdagi Murojaatnomasida ham so‘nggi 4 yil davomida sud – huquq sohasini isloh etish borasida erishilgan yutuqlar aytildi. Bu yo‘nalishdagi ustuvor masalalar yuzasidan 40 dan ortiq qonun va qarorlar qabul qilindi. Jumladan, sudlar mustaqilligini ta‘minlash maqsadida, Sudyalar oliy kengashi tashkil qilindi. Yana esa Oliy sud va Oliy xo‘jalik sudi birlashtirib, Oliy sud faoliyati takomillashtirildi. Hududlardagi xo‘jalik sudlar iqtisodiy sudlar sifatida qayta tashkil etildi va 71 ta tumanlararo, tuman(shahar) iqtisodiy sudiga ishlarni birinchi instansiya ko‘rib chiqish vakolati berildi².

Sud faoliyatida yana islohotlardan biri ilk marotaba sudyalar faoliyat yuritish tizimida besh yillik, o‘n yillik va muddatsiz davri belgilandi. Sudlarning moddiy – texnik masalalari to‘g‘risidagi vakolatlari adliya organidan olinib, Oliy sudga o‘tkazildi. Bu ham sudlar faoliyatida mustaqillik prinsipiga yana bir dadil qadamdir. Sudlar faoliyatida ochiqlik va shaffoflik tamoyillari naznida 10 mingdan ortiq jinoyat ishi sayyor sud muhokamasida ko‘rib chiqildi. Ehtiyot chorasi sifatida qamoqda saqlash va dastlabki tergovning eng yuqori muddatlari kamaytirildi.

Yana bir sud – huquq tizimidagi o‘zgarishlardan biri bu ma‘muriy sudlarning tashkil topganidir. Bu endi fuqarolarga davlat organlari va mansabdor shaxslarning g‘ayriqonuniy xatti – harakatlari ustidan shikoyat berish huquqini beradi. Ha, bu ham juda katta yutuq. Chunki endi fuqarolar istalgan davlat organi yoki mansabdor shaxsi ustidan ma‘muriy sudlarga shikoyat bera oladi va o‘zlarining buzilgan huquqlarini qonun doirasida himoya qiladi. Bu tizim ham prezidentimiz tomonidan ilgari surilgan tashabbusdir. Bu haqida PF – 4850 – sonli va PF – 4966 sonli Farmonlarda, shuningdek O‘RQ – 428 son Qonunlarda aytib o‘tilgandir³. 2019 va 2020 yillar mobaynida ma‘muriy sudlar tomonidan 31 321 ta ariza ko‘rilgani esa bu sud tizimi biz uchun zarur bo‘lganini bildiradi.

Bu kabi yutuqlar albatta ko‘p. Chunki inson huquqlarini himoya qilish – davlat organlarining bosh maqsadidir. Buni biz fuqarolar har jabhada va har lahzada his qilib kelmoqdamiz. Bu ishlar uchun albatta, Yurtboshimizga raxmat! Ularning “Xalq davlat idoralariga emas, balki davlat organlari xalqimizga xizmat qilishi kerak” deb aytgan gaplari yurtimizda o‘z aksini topib kelmoqda.

Xulosa qilib aytganda, yurtimizda so‘nggi yillarda juda o‘zgarishlar bo‘lyapti. Bu barcha islohot va o‘zgarishlar xalqimizning turmush tarzini yaxshilash uchundir. Bu uchun Muhtaram Prezidentimiz jon kuydirib biz yoshlarga imkoniyatlar yaratib

¹ Inson huquqlari Umumjahon deklaratsiya – BMT Bosh Assambleyasi tomonidan 1948 – yil 10 dekabrda qabul qilingan(30 ta moddadan iborat).

² www.president.uz – O‘zbekiston Respublikasi Prezidentining Oliy Majlisga murojaatnomasidan 2020 yil 29 dekabr

³ norma.uz – Axborot huquqiy portali

bermoqda. Albatta biz bundan maksimal darajada foydalanamiz. Chunki Yangi O‘zbekiston biz yoshlar qo‘limizda. Yangi O‘zbekistonda islohotlarning dolzarb bo‘g‘ini bo‘lgan qonun ustuvorligini ta‘minlash va fuqarolarning huquq va manfaatlarini himoya qilish borasida dadil qadamlar tashlanmoqda. Shubhasiz bu o‘zgarishlarni barchasining tubida xalq manfaatlarini yo‘lida olib borilayotgan amaliy vazifalar turgani sir emas. Shuning uchun barcha sud – huquq tizimidagi islohotlar inson manfaatlarini uchun xizmat qilmoqda deb baralla ayta olamiz!

Foydalanilgan adabiyotlar:

- 1.strategy.uz sayti – 2021 25-noyabr
- 2.Inson huquqlari Umumjahon deklaratsiya – BMT Bosh Assambleyasi tomonidan 1948 – yil 10 dekabrda qabul qilingan(30 ta moddadan iborat).
- 3.www.president.uz – O‘zbekiston Respublikasi Prezidentining Oliy Majlisga murojaatnomasidan 2020 yil 29 dekabr
- 4.norma.uz – Axborot huquqiy portali

ODIL SUDLOV – YANGI O‘ZBEKISTON POYDEVORI

O‘rmanova Muxlisa Dilshodjon qizi

Andijon qishloq xo‘jaligi va agrotexnologiyalar instituti

Yurisprudensiya 108-guruh talabasi

Telefon: +998(97) 021-04-28

muxlisaormanova13@gmail.com

Adolat bu –davlatchilikning poydevoridir

Sh.M.Mirziyoyev

Anontatsiya: ushbu maqolada yurtimizdagi islohotlar, sud-huquq tizimidagi yangi qonunlar haqida ma’lumotlar keltirilgan.

Kalit so‘zlar: jinoyat, adolat, jazo, konstitutsiya, norma, prinsip, huquq va erkinliklar, modda, o‘g‘rilik, qonun.

Adolat bu - so‘z har bir insonning ko‘nglidan joy olgan kichik bir dunyo. Chunki insonlar bu so‘zning tub mazmun mohiyatini ko‘p yillardan beri ko‘rib, eshitib yoki his qilib kelishmoqda. Davlatimizda ham so‘nggi yillarda juda ko‘p islohotlar bo‘lmoqda. Hattoki so‘nggi yillarimizni islohotlar davri, desak ham mubolag‘a bo‘lmaydi meningcha. Ayniqsa, bu islohotlar va o‘zgarishlar sud – huquq tizimini ham chetlab o‘tgani yo‘q. Kundan – kunga shunday qaror-u farmonlar qabul qilinmoqda yoki yangi qonun loyihalar ommaga e‘lon qilinib, muhokamaga qo‘yilmoqda. Ha, bu kabi ishlar albatta har bir insonni ayniqsa, biz o‘shib kelayotgan yosh avlodni befarq qoldirmaydi. Adolatning timsoli esa yurtimizda odil sudlovni amalga oshirayotgan sud hokimiyati hisoblanadi. Chunki prezidentimiz ta’kidlaganiday, “Adolat va qonun ustuvorligini ta’minlashda sud hokimiyati hal qiluvchi o‘rinni egallaydi”¹ deb bejiz aytmagan. Shunday ekan yildan – yilga aynan sud sohasida ham katta o‘zgarishlar yuz bermoqda. Bu o‘zgarishlar – u islohotlar albatta inson huquq va erkinliklarini kafolatli himoya qilish, qonun ustuvorligi ta’minlash, qonun oldida barcha teng ekanligini ta’kidlab fuqarolarga yetkazish, fuqarolarga sud jarayonlari shaffof va adolatli o‘tayotganini ko‘rsatish uchundir. Chunki shu islohotlar sababli qanchadan – qancha inson taqdiri umuman boshqa tomonga o‘zgarib, hayotida tub o‘zgarish hosil qilmoqda.

Yangi tahrirdagi konstitutsiyamizning asl mazmuni ham fuqarolarga kafolatlangan huquq va erkinlik berishdan iboratdir. Bunda deyarli har bir moddaga yangi norma kiritilgan yoki tubdan o‘zgartirilgan. Misol qilib aytadigan bo‘lsak;

¹ www.president.uz – O‘zbekiston Respublikasi Prezidentining Oliy Majlisga murojaatnomasidan 2020 yil 29 dekabr

“30-modda. Hech kim rasmiy e’lon qilinmagan qonun asosida hukm qilinishi, jazoga tortilishi, mol-mulkidan yoki biron-bir huquqidan mahrum etilishi mumkin emas.

Hech kim ayni bir jinoyat uchun takroran hukm qilinishi mumkin emas”².

Yuqorida keltirib o’tgan 30-modda yangi qo’shilgan moddalar qatoriga kiradi. Bu degani bizda aynan shu moddaga qonunchiligimizda ehtiyoj bo’lgan. Bu ham bir ayb qilib, nato’g’ri yo’lga kirib qolgan insonlar uchun yengillik, yurtimizda olib borilayotgan insoniylik va odamiylik tuyg’ulariga amalda rioya qilinayotganini isbotidir. Chunki misol uchun bir inson jinoyat qildi, ya’ni o’g’irlik jinoyatini sodir etdi. Bu albattada iqtisodiy sohadagi jinoyatlar turkumiga kiradi. Jinoyat kodeksining 2023 yil 23 martdagi O’RQ-822-sonli Qonunga asosan 169-moddaning 2-qismi “d” va “e” kichik bandlar bilan to’ldirilgan³. Demak, 2023 yil 23 martgacha bu bandlar jinoyat deb, Jinoyat kodeksiga kiritilmagan desak bo’ladi. Endi bilganmizday har bir qonun bir necha bosqichdan keyin amalga joriy etiladi. Bular, birinchi qonunchilik tashabbusi bilan chiqiladi ya’ni sabablari tushuntiriladi, O’zi bu qonun nima uchun kerak? nega bizda bu norma bo’yicha ehtiyoj sezilyapti? shu kabi savollarga javob beriladi. Ikkinchidan qonun loyihasi keng miqyosda muhokama qilinadi. Bejizga keng miqyosda deb ta’kiblab o’tmadim, chunki so’nggi yillardagi o’zgarishlar va islohotlar tufayli har bir qonun loyihasi keng jamoatchilik muhokamasiga taqdim etilib, jamoatchilik fikri o’rganilyapti. Bu ham islohotlarning bir yutug’idir. Qonun loyihasi o’rganilayotganda xalqaro qonunlarga va milliy qonunchiligimizga mosligi ham o’rganilib chiqib muhokama qilinadi. Uchinchidan esa qonunning qabul qilinishi hisoblanadi. Chunki ba’zi qonunlarda qonunning qabul qilish sanasi va amalga joriy qilinishi yozilib qo’yiladi “2024 1martdan amalga joriy qilinsin” degan ruknga o’xshab, lekin ba’zida esa yozilmaydi. Bunda ham qonunchiligimizda yozib qo’yilgan. Bunga ko’ra, agar qonunda qachondan joriy qilinish muddati keltirilmagan bo’lsa, qonun rasman e’lon qilingandan 10 kun o’tgach qonuniy kuchga kirgan hisoblanadi. Boyagi o’g’irlik jinoyati 2023 yil boshida sodir etildi, ammo 169-moddaga “d” va “e” kichik bandlar qo’shilishi kerakligi muhokama davrida edi. Endi odil sudlov jinoyatchi muhokama qilinayotgan 169-modda 2-qismining “d” va “e” kichik bandlaridagi jinoyatni sodir etgan bo’lsa ham aynan shu bandlar uchun jazoga torta olmaydi. Chunki Konstitutsiyamizning 30-moddasiga ko’ra hali u rasman e’lon qilinmagan hisoblanadi. O’g’irlik sodir etgan shaxs albatta jazolanadi. Lekin bu jazo va boshqa huquqiy ta’sir choralari jismoniy azob berish yoki inson qadr-qimmatini kamsitish maqsadini ko’zlamaydi. Balki u axloqan tuzalishi va yangi jinoyatni sodir etishining oldini olish uchun qo’llanilishi kerak. Yoki oldini olish

² O’zbekiston Respublikasi Konstitutsiyasi – “Yuridik adabiyotlar publish” Toshkent. 2023

³ O’zbekiston Respublikasi Jinoyat kodeksi – “Adolat” Toshkent. 2023

uchun zarur hamda yetarli bo'ladigan jazo tayinlashi kerak. Bu prinsip Jinoyat kodeksining 7-moddasida ham keltirib o'tilgan⁴.

Ha, yuqorida keltirilgan hamma misollar odil sudlovni amalga oshirish uchun zarur bo'lgan o'zgarishlar qilinayotganini oddiy ko'rinib turgan misolidir. Chunki sud azal-u azaldan ikki tomondan qaysi biri haqligi va to'g'riligi isbotlaydigan yagona hokimiyat hisoblanadi. Shuning uchun sud tizimida ishlaydigan har bir hodim avvalo halol va pok inson bo'lishi kerak. Zero Odil suvlov – Yangi O'zbekiston poydevoridir. Poydevor qancha mustahkam va sifatli xom-ashyodan bunyod qilingan bo'lsa, u bino yillar davomida insoniyatga xizmat qiladi. Demak, Yangi O'zbekiston poydevorini ham adolat, odillik, insoniylik tamoyillariga suyanib bunyod etsak, davlatimiz yildan-yilga rivojlanib, dunyo miqyosida o'z o'rnini topadi.

Foydalanilgan adabiyotlar:

1. www.president.uz – O'zbekiston Respublikasi Prezidentining Oliy Majlisga murojaatnomasidan 2020 yil 29 dekabr
2. O'zbekiston Respublikasi Konstitutsiyasi – “Yuridik adabiyotlar publish” Toshkent. 2023
3. O'zbekiston Respublikasi Jinoyat kodeksi – “Adolat” Toshkent. 2023

⁴O'zbekiston Respublikasi Jinoyat kodeksi – “Adolat” Toshkent. 2023

IMOM TERMIZIY ASRIDA HADIS ILMI TARAQQIYOTI
THE DEVELOPMENT OF THE SCIENCE OF HADITH IN THE
CENTURY OF IMAM TERMIZI

РАЗВИТИЕ НАУКИ ХАДИСОВ В ВЕК ИМАМА ТЕРМИЗИ

Abdurashid R. Madraximov
Muslim board of Uzbekistan,
Student of The Higher school for
Hadith sciences

Annotatsiya. Maqolada Imom Termiziygacha bo'lgan davr va Termiziy yashab, ijod qilgan hijriy III asrda hadis ilmining taraqqiyoti, dastlabki hadis kitoblari va III asrda yozilgan kitoblar o'rtasidagi farqlar, olimlarning hadis ilmidagi yangi atamalarni joriy etish bosqichlari, atamalarni qo'llash uslublari ochib berilgan.

Imom Termiziyning Imom Buxoriy, Muslim singari ustozlari o'z davrlarida hadis va uning ilmlari, hadis atamashunosligi, roviylarga ishonchlilik va xotira taraflama baho berishda yangicha uslublarni amalda qo'llay boshlashgan. Hadislarni tanlab olish va o'z kitoblariga kiritishda juda ehtiyotkorona va e'tiborli bo'lishgan. Shu sabab ularning kitoblari jahonda hadis ilmidagi eng tabarruk manbaalar hisoblanadi. Butun dunyo Islom ulamolari "Sahih Buxoriy" va "Sahih Muslim" kitoblarini hadis borasidagi eng ishonchli to'plam ekanini bir ovozdan tan olishgan. Maqolada ularning hadis ilmiga qanday yangiliklar olib kirishgani va ulardan so'ng Imom Termiziy ham bu yangiliklarni qo'llagani, qo'shimchasiga o'ziga xos uslublardan ham foydalangani haqida ma'lumotlar keltirilgan.

Xulosa qismida Imom Termiziyning hadis ilmi rivojiga qo'shgan hissasi, yozgan "Sunan" asarining hadis ilmidagi ahamiyati alohida ta'kidlab o'tilgan.

Kalit so'zlar: Hadis ilmlari, hadis atamashunosligi, "Musnad", "Muvatto", "Jome", "Sunan" kitoblari.

Abstract. The article describes the development of hadith science in the period before Imam Termizi and in the third century of the Hijri when Termizi lived and created, the differences between the first hadith books and the books written in the third century, the stages of the introduction of new terms in the science of hadith by scientists, and the methods of using terms.

Imam Termizi's teachers, like Imam Bukhari and Muslim, in their time began to apply new methods in evaluating hadith and its sciences, hadith terminology, reliability and memory of narrators. They were very careful and considerate in selecting hadiths and including them in their books. For this reason, their books are considered the best sources of hadith science in the world. The Islamic scholars of the whole world have unanimously recognized the books "Sahih Bukhari" and "Sahih Muslim" as the most

reliable collection of hadith. The article contains information about how they brought innovations to the science of hadith, and after them, Imam Termizi also used these innovations, in addition, he also used his own methods.

In the conclusion, the contribution of Imam Tirmidhi to the development of hadith science, the importance of his work "Sunan" in the hadith science is highlighted.

Key words: Hadith sciences, hadith terminology, "Musnad", "Muwatta", "Jome", "Sunan" books.

Аннотация. В статье описывается развитие науки хадисов в период до Имама Тирмизи и в третьем веке хиджры, когда жил и творил Тирмизи, отличия первых книг хадисов от книг, написанных в третьем веке, этапы внедрения хадисов. новые термины в науке о хадисах, предложенные учеными, и методы использования терминов.

Учителя Имама Тирмизи, как Имам Бухари и Муслим, в свое время начали применять новые методы оценки хадиса и его наук, терминологии хадисов, достоверности и памяти передатчиков. Они были очень осторожны и внимательны при выборе хадисов и включении их в свои книги. По этой причине их книги считаются лучшими источниками хадисоведения в мире. Исламские учёные всего мира единогласно признали книги «Сахих Бухари» и «Сахих Муслим» наиболее достоверным сборником хадисов. В статье содержится информация о том, как они привнесли новшества в науку о хадисах, а после них эти новшества использовал и Имам Тирмизи, кроме того, он использовал и свои собственные методы.

В заключении подчеркивается вклад Имама Тирмизи в развитие хадисоведения, значение его труда «Сунан» в хадисоведении.

Ключевые слова: наука о хадисах, хадисная терминология, книги «Муснад», «Муватта», «Джоме», «Сунан».

Mustaqillik yillarida o'z ilmiy-madaniy merosi bilan butun dunyoga ma'lum va mashhur buyuk ajdodlarimiz hayot yo'li va ijodini o'rganish, asarlarini o'zbek va boshqa tillarga tarjima qilib, xalqimiz va butun jamoatchilikka yetkazish ishlari jadal suratda amalga oshirilmoqda. Xususan, O'zbekiston Respublikasi Prezidenti Shavkat Mirziyoyev tomonidan "Imom Termiziy tavalludining 1200 yilligini keng nishonlash to'g'risida"gi qarori qabul qilishi ham davlatimiz rahbari tomonidan ajdodlarimizning ilmiy-ma'naviy merosini o'rganishga qay darajada yuksak e'tibor qaratilayotganining yaqqol namunasidir. Shu qaror munosabati bilan 2024-yil oktabr oyida Imom Termiziy tavalludining 1200 yilligi nishonlanishi belgilandi.

Imom Termiziy rahimahullohning to'liq ismlari Muhammad ibn Iso ibn Savra ibn Muso ibn az-Zahok as-Sulamiy al-Bug'iy at-Termiziy. Kunyalari Abu Iso, nisbatlari Termiziy va Bug'iydir. Imom Termiziy rahimahulloh 209 hijriy sanada tavallud topgan. Bu milodiy 824-yilga to'g'ri keladi. Ba'zi rivoyatlarda 200/815 yili ham

deyilgan. Vafoti esa, 279-hijriy sana 13-rajabda bo'lgan. Bu milodiy 892-yili 9-oktyabrga to'g'ri keladi¹.

Imom Termiziy rohimahullohning hadis ilmida bu darajada yuksak maqom-martabaga erishishiga hadis ilmlari eng gullab-yashnagan, ravnaq topgan uchinchi asrda yashab, ijod qilgani juda katta yordam bergan. Bu asrga kelib hadis ilmlari ancha taraqqiy etib, o'zining eng yuqori cho'qqisiga chiqadi. Imom Termiziyning hadis ilmida katta olim bo'lib yetishishiga o'sha vaqtda hadis ilmi gullab-yashnagani, uni rivojlantirishda beqiyos yutuqlarga erishilgani, shuningdek, Imom Termiziy bu ilmda buyuk imomlar hisoblangan Imom Buxoriy va imom Muslim, shuningdek o'z asrining yetuk ulamolaridan ilm o'rganishi ham sabab bo'lgan.

Hijriy II asrda sunnatni himoya qilish, sahih hadislar orasiga kirib qolgan zaiflarini ajratish uchun hadislarni kitob shakliga keltirish, hadis ilmi atamalarini bir me'yorga ko'ra belgilab olishda katta ilmiy harakatlar yanada kuchaydi. Bu harakatlarning boshida Imom Buxoriy va Muslimning katta ustozlari singari buyuk olimlar turishgan. Hijriy II asrning boshida ba'zi imomlar hadis kitoblaridagi Nabiy sollallohu alayhi vasallamning hadislarni sahoba va tobe'inlarning gaplaridan ajratish, marfu' hadislarni alohida kitob shakliga keltirish kerak deb hisoblashdi. Shu sabab "Musnad" kitoblar paydo bo'ldi. Hadislar tadqiq qilinib, "Musnad"larga jamlana boshladi. Ubaydulloh ibn Muso al-Bustiy, Nu'aym ibn Hammod, Asad ibn Muso, keyinroq Imom Ahmad, Is'hoq ibn Ibrohim al-Hanzoliy, Abu Xaysama Zuhayr ibn Harb va boshqalar o'zlarining "Musnad" kitoblarini yozishdi. Musnad kitoblar shu darajada ko'payib ketdiki, "Musnad" yozmagan juda kam olimlar qoldi. Yuqorida aytib o'tilgan olimlar imom Buxoriy va Termiziyning ustozlari edi.

Bunday faol sa'y-harakatlar natijasida hadis ilmlarida katta rivojlanish sodir bo'ldi. Hadis ilmi masalalari tahrirlandi, bu ilmning turli kategoriyalari, atamalari alohida ajratildi. Masalan: Imom Buxoriyning ustozlari Ali ibn Madiniy sabab hadislarni sahih, hasan va zaif turga ajratish paydo bo'ldi. Ali ibn Madiniydan avval bu atamalarni qo'llash keng tarqalmagan edi. Bu haqida Hofiz Ibn Rajab o'zining "Sharh ilal at-Termiziy" asarida quyidagi gapni keltiradi: "Avvalgi olimlar ko'pincha hadislarga nisbatan "Bu sahih hadis" yoki "Bu zaif hadis", deyishar edi"². Ya'ni Ali ibn Madiniygacha hadislarni uch xil qism (sahih, hasan va zaif)ga bo'lish unchalik ommalashmagan. Hofiz Ibn Hajar ham "Nukat" asarida mana bunday deydi: "Ali ibn Madiniy o'zining "Musnad" va "Ilal" asarida ko'p bor hadisi shariflarni "Sahih" va "Hasan" deb ta'riflagan. U bu atamalarni eng birinchi bo'lib ishlatgan imom hisoblanadi. Undan bu atamalarni Buxoriy, Ya'qub ibn Shayba va boshqalar o'zlashtirgan. Termiziy esa bu atamalarni Buxoriydan o'rgangan"³.

¹ Qarang: Abdulkarim as-Sam'oni. al-Ansob. 3-jild. – Qohira, 1980. – B

² Qarang: Zayniddin Abulfaroj Abdurrahmon ibn Ahmad al-Bag'dodiy, Ibn Rajab al-Hanbaliy. Sharh ilal at-Tirmiziy. 1-jild. – Damashq, 2019.

³ Hofiz ibn Hajar al-Asqaloni. An-nukat 'ala kitab ibn as-Solah. 1-jild. – 1984. Madina. – B. 15

Aynan shunday mehnatlar samarasi o'laroq hadis ilmi yo'nalishlari bir me'yorga tushdi. Yuqorida nomi zikr qilingan olimlardan keyin yana bir tabaqa yetishib chiqib, ulardan ilm olishdi. Bu tabaqada Imom Buxoriy, Muslim, Ya'qub ibn Shayba singari olimlar Imom Termiziy ustozlari hisoblanadi. Termiziy ulardan ta'sirlangan, ilm o'rgangan. Termiziyning ustozlari to'g'ri o'zlari ko'zlagan maqsadga erishguncha hadis va unga oid ilmlarni tadqiq qilish, tekshirish bilan uzluksiz shug'ullandilar.

Hijriy II asr oxiri – III asr boshlarida hadislarni bir kitobga jamlash va ularni boblarga tartiblash jarayoni yanada rivojlana boshladi. Bunda aksar olimlarga Imom Molikning "Muvatto" kitobi quvvati kuchli hadislarni tanlab olishda asosiy namuna vazifasini o'tadi. Imom Buxoriy va Muslim sahih marfu' hadislarni boblarga tartiblagan holda bir kitobga ajratish kerak deb hisoblashdi. Bu bilan ular hadis kitoblarini yozishdagi ikki uslub "Musannafot" va "Musnad"lar uslubini bir yerda jamlashdi. Chunki hadislarni boblar shaklida tartiblash "Musannafot" kitoblarining uslubi edi. Sahih hadislarni tanlab olishda "Muvatto"dan andoza olishdi. Nabiy sollallohu alayhi vasallamning hadislarini sahoba va tobe'inlarning gaplari, naqlaridan ajratish bu "Musnad" mualliflarining uslubi edi.

Shundan so'ng olimlar yuqoridagi uslubni afzal ko'ra boshlashdi. Hadis kitoblarini boblarga bo'lib chiqishdi. Natijada hadislar fiqhiy boblarga taqsimlangan "Sunani Abu Dovud", "Sunani Termiziy", "Sunani Nasoiy", "Sunan Ibn Moja" singari kitoblar dunyo yuzini ko'rdi.

Hadis kitoblarini yozishning bu turida ikkita alohida uslub paydo bo'ldi va mualliflarning asosiy o'rganish predmetiga aylandi:

Birinchi: Kitobdagi hadislardan fiqh, hukmlar va qonun-qoidalarni ishlab chiqish e'tibor qaratish. Bu Imom Buxoriyning uslubi edi. Imom Molikning "Muvatto"si bu uslubda avvalroq yozilgan kitob bo'lishiga qaramay, uning masalalari juda kam edi. Imom Buxoriy esa ancha keng uslubni tanladi. Turli xil boblar, mavzularni kitobida qamrab oldi va fiqhiy hukmlar va qoidalarni ishlab chiqishda o'z mahoratini ishga soldi. O'z ishi bilan puxta shug'ullangani sabab bu uslubdagi haqiqiy namunaga aylandi.

Ikkinchi: Isnod fani va hadis sanadlarining yo'nalishi, undagi foydalarga ko'proq e'tibor qaratish. Bu imom Muslim ibn Hajjojning uslubi hisoblanadi.

Bu tabaqadagi olimlar sa'y-harakati o'laroq hadis atamalari aniq belgilandi, hadisning turlari bir-biridan ajratildi. Hadislarni qabul qilish va rad etish jihatidan uch qismga taqsimlandi. Eng yuqori darajada, birinchi navbatda qabul qilinadigan hadislar nisbatan sahih, o'rta darajadagi hadislar hasan, qabul qilinmaydiganlariga nisbatan esa zaif atamasi qo'llana boshlandi.

Imom Termiziy ilm sahnasiga kelganda barcha yo'nalish va uslublar bir me'yorga solingan, aniq belgilab qo'yilgan edi. Shu sabab u o'z uslublarini ustozlaridan qabul qilib oldi. Hadislarni taqsimotlari va umumiy qoidalarda ustozlarining maslagiga

ergashdi. Ulardan hukmlar, hadislarga taalluqli ayrim foydalar va bundan boshqa masalalarni hadisma-hadis qabul qilib oldi. Masalan:

أخرج حديث حمنة بنت جحش في المستحاضة وقال: "سألت محمدا عن هذا الحديث فقال: هو حديث حسن صحيح، هكذا قال أحمد ابن حنبل: هو حديث حسن صحيح"⁴.

Imom Termiziy Hamna binti Jahsh roziyallohu anhodan istihozali ayol haqidagi hadisni keltirib bunday deydi: "Muhammad (Muhammad ibn Ismoil al-Buxoriy)dan bu hadis haqida so'radim. U "Bu hasan sahih hadis", dedi. Huddi shunday Ahmad ibn Hanbal ham "Bu hasan sahih hadis", degan".

Bunga yana bir misol Imom Termiziy o'z "Jome"'sida foydalangan mashhur "Hasan sahih" so'zi singari ba'zi hadis atamalarining tarkibiy qismlarini Buxoriy, Ya'qub ibn Abu Shayba, Abu Ali at-Tusiy kabi imom Termiziyning ustozlari tabaqasi ham qo'llaganini ko'rishimiz mumkin⁵.

Imom Termiziy "Ilal"⁶ kitobida "Jome"' asarida aytib o'tgan gaplarning aksari Imom Buxoriy bilan munozara qilgan, ayrimlari esa imom Dorimiy va Abu Zur'a bilan muhokama qilgan ma'lumotlar ekanini bildirib o'tgan.

Abu Iso at-Termiziy o'zining asarlari bilan juda ham mashhur bo'lib ketdi. Tarixshunoslar uning asarlari hammaga ma'lum va mashhur ekanini tan olishadi va muallifning sa'y-harakatlariga tahsin aytishgan. Termiziyning hadis ilmida imom darajasiga yetishiga yozgan asarlari sabab bo'lgan deb xulosa qilishadi. Imom Termiziyning mashhur asarlari sirasiga quyidagilar kiradi:

1. "Al-Jome"' – muallifning eng katta kitobi, "Sunan at-Termiziy" nomi bilan ham mashhur.
2. "Ash-Shamail an-nabaviyya val-xosoil al-mustofviyya" – "Shamoil at-Termiziy" nomi bilan mashhur. U o'z bobida yozilgan katta kitob hisoblanadi.
3. "Al-ilal al-mufrad" yoki "Al-ilal al-kabir".
4. "Zuhd" kitobi.
5. "At-Tarix".
6. "Asmo as-sohaba".
7. "Kitab fi al-asar al-mavqufa".

Xulosa o'rnida shuni aytish mumkinki, Imom Termiziy o'z asrining ko'zga ko'ringan muhaddis olimi, hadis ilmlarida yetuk darajaga erishgan shaxs bo'lgan. Bunga imom Buxoriy, Muslim singari buyuk ustozlaridan ilm olib, ulardan o'zlashtirgan bilimlarini amalda qo'llagani va bor imkoniyatini ilm yo'lida sarf qilgani sabab bo'lgan, albatta. Yurtimizda prezidentimiz Shavkat Mirziyoyev tashabbusi bilan ilmga, xususan vatanimizda yetishib chiqqan allomalar merosiga bo'lgan e'tibor samarasi o'laroq bunday ajdodlarimizning ma'naviy boyliklari yanada ko'proq tadqiq

⁴ Abu Iso Muhammad ibn Iso at-Termiziy. Sunan at-Termiziy. 1-jild. – Bayrut. 1996. – B. 12

⁵ Qarang: Abu Abdulloh Muhammad ibn Abdurrahmon as-Saxoviy. Fath al-mug'iy bi sharh alfiyat al-hadis lil Iroqiy. – Qohira. 2003. – B. 35.

⁶ Qarang: Zayniddin Abulfaroj Abdurrahmon ibn Ahmad al-Bag'dodiy, Ibn Rajab al-Hanbaliy. Sharh ilal at-Tirmiziy. 2-jild. – Damashq, 2019. – B. 332.

qilinib, o'rganilayotgani, asarlari o'zbek va chet tillariga tarjima qilinayotgani tahsinga sazovor.

Foydalanilgan adabiyotlar:

1. Abu Iso Muhammad ibn Iso at-Termiziy. Sunan at-Termiziy. 1-jild. – Bayrut. 1996.
2. Zayniddin Abulfaroj Abdurrahmon ibn Ahmad al-Bag'dodiy, Ibn Rajab al-Hanbaliy. Sharh ilal at-Tirmiziy. 1-jild. – Damashq, 2019. Dar al-minhaj al-qoviy.
3. Abdulkarim as-Sam'oniyy. al-Ansob. 3-jild. – Qohira, 1980.
4. Hofiz ibn Hajar al-Asqaloniyy. An-nukat 'ala kitab ibn as-Solah. 1-jild. – 1984. Madina.
5. Abu Abdulloh Muhammad ibn Abdurrahmon as-Saxoviy. Fath al-mug'iy bi sharh alfiyat al-hadis lil Iroqiy. – Qohira. 2003.
Internet saytlari: Muslim.uz

MUSIC THERAPY: IBN SINA'S APPROACH OF USING MUSIC AS MEDICINE

Toshboyeva M.

*Uzbek National Institute of Musical Arts
named after Yunus Rajabi. In Tashkent*

Annotation

Music therapy has gained renewed interest in modern medical practices, but its roots can be traced back centuries to early scholars like Ibn Sina (Avicenna), who recognized music's therapeutic potential. This article delves into the pioneering ideas of Ibn Sina, especially from his work *The Book of Healing*, and examines how he perceived music as a form of medicine. The paper also explores the scientific connection between musical rhythms and human physiology, particularly the heart rate, while linking these ancient practices to modern applications of music therapy in Uzbekistan. Finally, it suggests methods to enhance the role of music therapy in contemporary healthcare systems.

Key words: Music Therapy, Ibn Sina, The Book of Healing, Therapeutic Music, Heart Rate and Music, Uzbek Modern Medicine, Holistic Healthcare, Physiological Effects of Music

Introduction

Music therapy, as a discipline, is the clinical and evidence-based use of music interventions to accomplish individualized goals, such as reducing stress, improving mood, and enhancing cognitive functions. Although today's music therapy programs are often associated with modern psychology and neurology, the practice has deep historical roots. Throughout history, scholars have explored music's effect on the mind and body. One of the earliest proponents of using music for healing was the Persian polymath Ibn Sina (also known as Avicenna in the West), who lived during the Islamic Golden Age. His philosophical and medical theories laid down a framework for understanding the link between the human soul and physical well-being, with music acting as a bridge between the two.

The current resurgence of interest in holistic approaches to healthcare opens the door for examining Ibn Sina's ideas, particularly in light of the evidence linking music to neurological and physiological processes. This article explores how music therapy, rooted in ancient traditions, has evolved into a recognized field and its potential for modern medical applications, with a focus on Uzbekistan's healthcare system.

How the music therapy was born

The origins of music therapy can be traced back to various ancient civilizations. The Greeks, for instance, believed in the doctrine of ethos, which held that music could

directly influence human emotions and even morality. However, it was during the Islamic Golden Age that the medicinal properties of music were deeply explored in a scientific manner. This exploration was most prominently carried out by Ibn Sina, whose ideas revolutionized the medical understanding of the time.

Ibn Sina's interest in the connection between the mind, body, and soul led him to explore the therapeutic properties of music. In his time, physicians and scholars believed that disease was not just a physical ailment but could also stem from an imbalance within the soul. Ibn Sina viewed music as a means of treating both the physical and psychological aspects of disease, particularly emotional and mental illnesses. He saw music as a tool to influence the 'humors' of the body—a concept derived from the theory of the four humors in ancient Greek medicine—and to balance emotional states, which, in turn, would contribute to overall health.

In particular, Ibn Sina's understanding of rhythmic patterns and their effect on the body anticipated modern findings on how music can affect heart rate, respiratory function, and brainwave activity. His work emphasized the psychological effects of melody and rhythm, proposing that certain modes and scales could induce specific mental states. This early framework laid the foundation for what we now recognize as music therapy.

The Book of Healing by Ibn Sina

One of Ibn Sina's most famous works, *The Book of Healing (Kitab al-Shifa)*, is an encyclopedic volume that covers a wide range of topics, including logic, natural sciences, mathematics, and medicine. Within this vast text, Ibn Sina touches upon the therapeutic potential of music in several contexts, reflecting his holistic approach to medicine. He was among the first scholars to recognize music's influence not only on emotional well-being but also on physical health, particularly through its regulation of bodily functions.

In *The Book of Healing*, Ibn Sina explains that music, when applied correctly, can balance the four humors of the body—blood, phlegm, yellow bile, and black bile. According to the prevailing medical theories of his time, disease was often the result of an imbalance among these humors. By influencing the patient's emotional state, music could help restore equilibrium and contribute to recovery. For example, slow, calming music was believed to cool the blood and reduce inflammation, while faster, more energetic rhythms could stimulate the body and lift the spirits of those suffering from depression or melancholia.

Additionally, Ibn Sina categorized different musical modes and their specific effects on the mind and body. His understanding of how sound waves and vibrations affect human physiology was ahead of its time, prefiguring modern-day discoveries about how music interacts with the nervous system, alters brainwave patterns, and modulates heart rate variability.

Musical Rhythm and Human Heart Rate

In modern science, there is substantial evidence supporting the idea that musical rhythms can influence human physiology, particularly heart rate. The relationship between music and heart rate has been the subject of numerous studies that indicate music's ability to synchronize with bodily rhythms. Faster tempos tend to increase heart rate and induce arousal or excitement, while slower tempos can relax the body and lower heart rate. This concept aligns closely with Ibn Sina's theories about how music could influence the internal humors and restore balance within the body.

Scientific studies using electrocardiograms (ECGs) and heart rate variability (HRV) measures have shown that music can act as a tool to manage stress, anxiety, and cardiovascular conditions. Slow, soothing music has been found to induce parasympathetic nervous system activity, leading to a reduction in blood pressure and heart rate. On the other hand, upbeat, rhythmic music can stimulate sympathetic nervous system activity, leading to heightened alertness and readiness.

Ibn Sina's holistic approach resonates with these modern findings. He intuitively understood that rhythms and melodies could affect both the mind and body, and he employed this knowledge in treating patients. While he lacked the scientific tools available today, his observations about the interplay between music and physiological processes are supported by modern cardiology and neurology.

The Implication of Music Therapy in Uzbek Modern Medicine

In contemporary Uzbekistan, the role of traditional medicine, including music therapy, has been increasingly explored. While Western biomedical approaches dominate much of the healthcare system, there has been a growing interest in integrating traditional therapies, especially in the field of mental health and rehabilitation. Music therapy, rooted in the region's rich cultural history and inspired by scholars like Ibn Sina, is gaining recognition as a complementary treatment in various medical settings.

Uzbek hospitals and rehabilitation centers have started incorporating music therapy programs to treat patients suffering from anxiety, depression, and trauma. In many cases, the therapy is used as a non-invasive, holistic method to support conventional treatments. For example, patients recovering from surgery or dealing with chronic illnesses are often exposed to calming musical sessions to help lower stress levels, reduce pain perception, and aid in faster recovery.

Moreover, Uzbekistan's musical heritage, with its deeply rhythmic and melodic traditions, offers an ideal foundation for developing culturally resonant music therapy practices. Local musicians and healers are working together to explore how traditional Uzbek music, with its specific scales and modes, can be adapted for therapeutic purposes. This reflects a contemporary application of Ibn Sina's principles, demonstrating that his ancient insights remain relevant in today's healthcare landscape.

Conclusion

To fully realize the potential of music therapy, both in Uzbekistan and globally, several approaches need to be embraced. First, further scientific research should be conducted to provide more robust clinical evidence on the effects of music on various medical conditions. This will help integrate music therapy more deeply into mainstream healthcare systems.

Additionally, the development of standardized music therapy protocols and training programs for therapists is crucial. This can ensure that music therapy is administered by skilled practitioners who understand the cultural, emotional, and physiological dimensions of the treatment.

Finally, international collaborations between musicians, healthcare providers, and researchers can foster a global exchange of knowledge, allowing countries like Uzbekistan to combine traditional methods with modern medical technologies. By following these steps, the ancient wisdom of scholars like Ibn Sina can continue to inspire and inform the development of holistic healthcare practices for future generations.

Reference:

Ibn Sina (Avicenna). *The Book of Healing (Kitab al-Shifa)*. 1027.

Niedermeyer, Ernst, and Fernando Lopes da Silva. *Electroencephalography: Basic Principles, Clinical Applications, and Related Fields*. Lippincott Williams & Wilkins, 2004.

Thaut, Michael H. *Rhythm, Music, and the Brain: Scientific Foundations and Clinical Applications*. Routledge, 2005.

Sacks, Oliver. *Musicophilia: Tales of Music and the Brain*. Knopf, 2007.

Cheng, Eric M., et al. "Effects of Music on Cardiovascular Physiology: Review and Clinical Implications." *Frontiers in Psychology*, vol. 10, 2019.01028.

THE IMPORTANCE OF INTEGRATING DIGITAL SKILLS IN TEACHING ENGLISH FOR STUDENTS IN ACADEMIC LYCEUMS

Kalantarova Nazokat Kadambaevna

Botirova Dilnoza Sultanbekovna

Matmuratova Nazokat Azatovna

Jumaniyazova Gulnoza Xamidovna

Department of Foreign Languages,

Academic lyceum of UrSU

Abstract: In today's rapidly evolving digital landscape, the integration of digital skills into language instruction has become essential for academic success. This article examines the importance of integrating digital skills into English language teaching in academic lyceums. By equipping students with digital literacy, educators not only enhance their English proficiency but also prepare them for higher education and the global workforce. This study explores the benefits of incorporating digital tools and platforms in the classroom, the challenges faced by teachers and students, and effective strategies for successful implementation.

Keywords: Digital skills, English language teaching, academic lyceums, digital literacy, educational technology, blended learning, project-based learning, language acquisition digital tools in education

Introduction: The digital era has transformed education, with technology becoming an integral part of teaching and learning processes. Academic lyceums, which serve as preparatory institutions for higher education, are no exception. Teaching English in such institutions must go beyond traditional methods, integrating digital skills to meet the demands of the 21st century. In the context of English as a Foreign Language (EFL) instruction, digital tools and resources can enhance language acquisition and provide students with essential skills for their future careers. This article explores the importance of incorporating digital skills into English teaching for students in academic lyceums and offers strategies for effective integration.

Digital literacy is becoming a crucial competence for students across all disciplines. For English learners, the use of technology can offer immersive and interactive experiences, allowing them to practice language skills in diverse contexts. In academic lyceums, students are expected to develop advanced levels of English proficiency, which often requires the ability to use digital resources effectively. Digital platforms allow students to access authentic English-language materials such as news articles, podcasts, videos, and e-books. This exposure to real-world English enhances their comprehension and provides context for language use, making learning more

relevant and engaging. For example, students can use platforms like YouTube to watch interviews or TED Talks, which improve their listening and vocabulary skills.

The integration of digital tools such as video conferencing, chat rooms, and forums encourages students to communicate in English with peers worldwide. This fosters both written and spoken communication skills while building students' confidence in using English in practical settings. Programs like Zoom or Google Meet can facilitate international exchange projects, offering students a chance to practice real-time conversations. Using digital tools in the classroom encourages collaborative learning. Group work on digital platforms, such as Google Docs or Microsoft Teams, allows students to co-create content in English, promoting teamwork and critical thinking. By working together on projects or presentations, students improve their problem-solving skills while practicing the target language.

Challenges in Integrating Digital Skills: Despite the clear benefits, integrating digital skills into English teaching at academic lyceums can present several challenges. These include limited access to technology, insufficient teacher training, and students' varying levels of digital literacy.

- Digital Divide:** Not all students have equal access to devices and reliable internet, particularly in less affluent regions. This inequality can create gaps in learning opportunities, leaving some students at a disadvantage. Schools need to ensure that all students have access to the necessary technology to participate fully in digital learning activities.

- Teacher Training and Readiness:** Many teachers may feel unprepared to integrate digital tools into their teaching due to a lack of training or experience. Continuous professional development programs focused on digital pedagogy are essential to equip educators with the skills needed to effectively use technology in the classroom. Teachers must be trained not only in using digital tools but also in designing lessons that incorporate these tools meaningfully.

- Students' Varied Digital Literacy:** While some students are proficient in using digital tools, others may struggle. This variation in digital literacy can hinder the learning process, particularly when students are required to use advanced technology. Teachers must assess their students' digital competence and provide support where needed to ensure that all learners can benefit from technology-enhanced lessons.

To successfully integrate digital skills into English teaching, educators must adopt a systematic approach. The following strategies can help overcome challenges and ensure effective use of technology in the classroom.

Combining traditional face-to-face instruction with online learning (blended learning) can provide a balanced approach. For instance, teachers can deliver grammar lessons in class and assign online exercises for practice. This not only makes learning more flexible but also allows students to work at their own pace.

There is a wide array of digital tools available that can be tailored to language learning. Applications such as Duolingo, Quizlet, and Kahoot can be used to reinforce vocabulary, grammar, and comprehension skills in a fun and interactive way. Incorporating these tools into lessons can motivate students and make learning more engaging.

Furthermore, project-based learning, where students create digital content such as blogs, videos, or presentations in English, allows them to apply both their language and digital skills. By completing projects that require research, writing, and presentation, students develop critical thinking and communication skills that are essential for academic and professional success.

Conclusion: The integration of digital skills into English teaching for students in academic lyceums is essential for preparing them for future academic and professional environments. While challenges such as limited access to technology and varying levels of digital literacy exist, a strategic approach to integrating digital tools can greatly enhance language learning. By adopting blended learning, utilizing educational apps, and fostering project-based learning, educators can create a dynamic and engaging learning environment that equips students with the English and digital skills necessary for success in the modern world.

Used literature:

1. **Bax, S.** (2011). Normalisation revisited: The effective use of technology in language education. *International Journal of Computer-Assisted Language Learning and Teaching (IJCALLT)*, 1(2), 1-15.
 - o This article discusses the concept of normalizing technology in language education and provides insights on the integration of digital tools in the classroom.
2. **Hockly, N.** (2012). Digital Literacies. *ELT Journal*, 66(1), 108-112.
 - o This article highlights the importance of teaching digital literacies alongside language skills, particularly in the context of English language teaching.
3. **Reinders, H. & White, C.** (2016). Twenty years of autonomy and technology: How far have we come and where to next? *Language Learning & Technology*, 20(2), 143-154.
 - o The authors examine the role of technology in fostering learner autonomy in language learning, relevant to the use of digital tools in education.
4. **Pérez, L.** (2018). Blended Learning in English Language Teaching: Course Design and Implementation. *Language Education Journal*, 45(3), 35-52.

**EXPLORING THE DATA ON LEARNING SYNONYMS:
A COGNITIVE AND LINGUISTIC PERSPECTIVE**

M.T.Gapparova

The teacher of Navoi State Pedagogical institute

Annotation: The article titled "Exploring the Data on Learning Synonyms: A Cognitive and Linguistic Perspective" offers a comprehensive analysis of how individuals learn synonyms, emphasizing both cognitive and linguistic aspects. It integrates data-driven research to explain key cognitive processes, such as spreading activation and working memory, which influence synonym acquisition. The article highlights how contextual exposure enhances retention, especially for non-native language learners, while acknowledging challenges like semantic differentiation and overgeneralization. It also discusses the role of technology, noting how language-learning apps and natural language processing (NLP) tools support synonym learning through personalization and context-based usage. By leveraging data from experiments and theoretical studies, the article provides a well-rounded understanding of the factors that contribute to effective synonym learning. The annotation points to the critical role of cognitive science in understanding word associations and the growing impact of data-driven and technological approaches in enhancing language acquisition. The references cited, including works by Baddeley, Collins & Loftus, and Nation, offer foundational insights into the psychological and educational underpinnings of synonym learning.

Keywords: Synonym learning, cognitive processes, spreading activation theory, working memory, vocabulary acquisition, semantic differentiation, overgeneralization, contextual learning, natural language processing (NLP), data-driven language learning, language technology

Synonyms, words that share similar meanings, play a crucial role in language comprehension and vocabulary development. Learning synonyms enhances both written and spoken communication, as it enables a more nuanced and precise expression of ideas. The process of learning synonyms has been a subject of interest in cognitive science, linguistics, and educational research. This article delves into the data-based understanding of how individuals learn synonyms, supported by cognitive theories and linguistic analysis.

Cognitive Framework for Learning Synonyms

Cognitive science explains that learning synonyms involves processes like semantic mapping, working memory engagement, and retrieval practice. Synonyms are stored in the mental lexicon, the cognitive dictionary where words are connected through meaning and usage. The association between two synonymous words, such as "happy" and "joyful," is based on their shared semantic fields.

Research indicates that learning synonyms is closely related to spreading activation theory (Collins & Loftus, 1975). According to this theory, when a word is activated in the brain, related words, including synonyms, are also activated. This helps learners recall multiple ways to express a concept. For instance, when recalling the word "angry," words like "furious," "irate," and "enraged" may also come to mind.

In addition to spreading activation, working memory capacity plays a significant role in learning synonyms. Studies have shown that individuals with a higher working memory capacity tend to learn and retrieve synonyms more effectively because they can manage multiple word associations simultaneously (Baddeley, 1992).

Synonym Learning in Language Acquisition

Language learners, especially non-native speakers, rely heavily on synonyms to expand their vocabulary. A study by Nation (2001) highlighted that learning synonyms allows language learners to better understand word nuances and context-based usage, leading to improved comprehension and communication skills.

Data from vocabulary learning experiments show that exposure to synonyms in varying contexts enhances word retention. For example, learners exposed to "big" and "large" in different sentences are more likely to retain both words compared to learning them in isolation. This finding supports contextual learning theory, which suggests that words are better remembered when presented in rich, meaningful contexts (Schmitt & McCarthy, 1997).

The Role of Technology in Synonym Learning

In recent years, technology has revolutionized how people learn synonyms. Language-learning apps like Duolingo and Memrise utilize algorithms to track users' progress and introduce synonyms in a spaced repetition format, improving retention rates over time (Pavlik & Anderson, 2008). Data-driven approaches also help personalize synonym learning by tailoring word lists to individual learning patterns.

Natural language processing (NLP) systems, powered by artificial intelligence, have contributed significantly to synonym learning. These systems can analyze vast corpora of text and provide insights into how synonyms are used in real-world contexts. For instance, systems like WordNet, a lexical database, help language learners find synonyms by organizing words into sets of cognitive synonyms, or synsets (Miller, 1995). This data-driven approach enhances the learner's understanding of subtle differences between synonyms.

Challenges in Learning Synonyms

Despite the benefits, learning synonyms poses several challenges. One major obstacle is semantic differentiation—understanding the subtle differences between synonyms. For example, "frightened" and "terrified" both imply fear, but "terrified" suggests a more intense emotion. Without proper context or instruction, learners may struggle to grasp these nuances, leading to incorrect usage.

Mehribon To'lqinovna, [25.09.2024 20:28]

Another challenge is overgeneralization, where learners assume that synonyms are always interchangeable. However, synonyms often have distinct connotations or are more appropriate in specific contexts. For example, "cheap" and "inexpensive" both mean low-cost, but "cheap" can carry a negative connotation, while "inexpensive" is neutral or positive. Language-learning data suggest that explicit teaching of such differences helps learners avoid miscommunication (Gries & Otani, 2010).

Conclusion

The study of how individuals learn synonyms is informed by data from cognitive science, linguistics, and educational research. From spreading activation in the brain to the role of context and technology, various factors influence the process of synonym acquisition. As more data-driven approaches and technological advancements emerge, the understanding of synonym learning will continue to evolve, providing more effective methods for teaching vocabulary.

REFERENCES

- Baddeley, A. D. (1992). Working memory. *_Science_*, 255(5044), 556-559.
- Collins, A. M., & Loftus, E. F. (1975). A spreading-activation theory of semantic processing. *_Psychological Review_*, 82(6), 407-428.
- Gries, S. Th., & Otani, N. (2010). Behavioral profiles: A corpus-based approach to cognitive semantic analysis. *_Cognitive Linguistics_*, 21(1), 227-256.
- Miller, G. A. (1995). WordNet: A lexical database for English. *_Communications of the ACM_*, 38(11), 39-41.
- Nation, I. S. P. (2001). *_Learning vocabulary in another language_*. Cambridge University Press.
- Pavlik, P. I., & Anderson, J. R. (2008). Using a model to compute the optimal schedule of practice. *_Journal of Experimental Psychology: Applied_*, 14(2), 101-117.
- Schmitt, N., & McCarthy, M. (1997). *_Vocabulary: Description, acquisition, and pedagogy_*. Cambridge University Press.

**XIX ASR OXIRI-XX ASR BOSHLARIDA FARG‘ONA OBLASTI
BOSHQARUVINING ME’YORIY-HUQUQIY ASOSLARI**

Raupova Mushtariybegim

Andijon davlat chet tillari institute o‘qituvchisi

Annotatsiya: Ushbu maqolada XIX asr oxiri – XX asr boshlarida Turkistonning Rossiya imperiyasi tomonidan bosib olinganidan so‘ng, Turkiston general-gubernatorligi va Farg‘ona oblasti boshqaruvining me‘yoriy-huquqiy asoslari bo‘yicha amalga oshirilgan islohotlar nuqtai-nazaridan tahlil etilgan. O‘lkada amalga oshirilgan jumladan, Farg‘ona oblastidagi boshqaruv ma‘muriyati imperiyaning boshqa o‘lkalari boshqaruvidan o‘zining keskin harbiylashgani bilan muhim ahamiyat kasb etgan. Shuni hisobga olgan holda o‘lka boshqaruvidagi me‘yoriy-huquqiy asoslari bo‘yicha umumiy ma‘lumotlar jamlangan.

Калит сўзлар: Turkiston oblasti, 1865-yil 6-avgustda “Muvaqqat Nizom”, 1886-yil 12-iyulda “Turkiston o‘lkasini boshqarish to‘g‘risidagi Nizom”, Turkiston harbiy okrugi, general-gubernatorlik, maxsus kengash, volost boshqarmasi, uyezd boshlig‘i, general-gubernator mahkamasi, harbiy gubernator, Osiyo bo‘limi, Yangi Marg‘ilon, shahar dumasi.

**REGULATORY AND LEGAL FOUNDATIONS OF THE
ADMINISTRATION OF FERGANA REGION AT THE END
OF THE 19TH - EARLY 20TH CENTUR**

Raupova Mushtariybegim

Teacher of Andijan State Institute of Foreign Languages

Annotation: In this article, after the conquest of Turkestan by the Russian Empire in the late 19th and early 20th centuries, the reforms implemented in the regulatory framework of the administration of the Turkestan General-Governorship and Fergana Oblast are analyzed. implemented in the country, for example, the management administration in Fergana region gained special importance from the management of other countries of the empire due to its sharp militarization. taking this into account, general information on the regulatory and legal foundations of the country's administration has been compiled.

Key words: Turkestan Oblast, August 6, 1865 "Temporary Regulation", July 12, 1886 "Regulation on the Administration of Turkestan Territory", Turkestan Military District, Governor General, Special Council, Volost Administration, Head of Uyezd'i, Governor-General's Court, Military Governor, Asiatic Department, New Margilan, city дума.

XIX asrning 50-70 yillarida Chor Rossiyasi Qo‘qon, Xiva xonliklari va Buxoro amirligiga qarshi olib borgan bosqinchilik urushlari natijasida ushbu hududlar zabt etilib, o‘rniga chor mustamlakasi o‘rnatildi. Bu yerda milliy davlatchilik barham topib, uning o‘rnida mustamlakachilikka asoslangan Rossiya harbiy-ma‘muriy boshqaruv tizimi joriy etildi. Shunday qilib, o‘zbek va boshqa tub aholi asrlar osha davom etib kelayotgan o‘ziga xos milliy boshqaruv tizimidan zo‘ravonlik bilan mahrum etildi.

Turkiston ma‘muriyati imperiyaning boshqa o‘lkalari boshqaruvidan o‘zining keskin harbiylashgani bilan alohida ajralib turardi. Rossiya hukumatining Turkiston uchun 1865-1916 yillar davomida ishlab chiqqan va amalga tatbiq etgan o‘nta qonun loyihasi (1865, 1867, 1871, 1873, 1882, 1884, 1886, 1908, 1912, 1916)ga va uning moddalariga adliya, moliya, harbiy, ichki ishlar va boshqa vazirliklar kiritgan o‘zgartirishlarda o‘z aksini topgan edi. Dastlab Toshkent shahri bosib olinganidan keyin Sirdaryo hududi hamda 1864-1865 yillarda bosib olingan yerlar hisobiga, Orenburg general-gubernatoriga bo‘ysundirilgan Turkiston oblasti tashkil etildi. Turkiston oblastini boshqarish uchun 1865-yil 6-avgustda “Muvaqqat Nizom”i e‘lon qilindi. Uning asosiy maqsadi, ruslarning yangi bosib olingan yerlarda, boshqaruvning umumiy asoslarini belgilash orqali, tinchlik va xavfsizlikni ta‘minlash bo‘lgan.

1867-yil 14-iyulda imperator Aleksandr II Turkiston harbiy okrugini ta‘sis etdi va O‘rta Osiyoda bosib olingan va saltanat tarkibiga kiritilgan hududlar hisobidan Turkiston general-gubernatorligini tashkil qilish to‘g‘risida farmon e‘lon qildi. General-gubernatorlik lavozimiga general K.P.Kaufman tayinlandi. U 1867-yil 7-noyabrda Toshkentda o‘z faoliyatini boshladi. O‘lkani boshqarishda general-gubernatorga cheklanmagan vakolatlar berildi.

General-gubernator idorasining qoshida maxsus kengash tuzilgan bo‘lib, uning tarkibida general-gubernator yordamchisi, harbiy va moliyaviy vazirliklarning har biridan bittadan vakil, Toshkent sud palatasining prokurori, mahalliy volost boshqarmasining rahbari va general-gubernator idorasining ish boshqaruvchisi kiritilgan.

Kengashda yer, soliq maorif va moliyaga tegishli masalalar bo‘yicha qarorlar chiqarilgan. General-gubernator u yoki bu qarorni tasdiqlash yoki bekor qilish huquqiga ega bo‘lgan.

Turkiston general-gubernatori o‘z qo‘lida harbiy va fuqaroviy hokimiyatni birlashtirgan. Makaziy boshqaruvda general-gubernator mahkamasining o‘rni katta bo‘lgan. Bosh boshqarmaning ijroiya organi bo‘lgan general-gubernator mahkamasi dastlab to‘rt bo‘limdan iborat bo‘lgan.

Birinchi bo‘lim: ma‘muriy va nazorat ishlarini boshqargan.

Ikkinchi bo‘lim: boshqarmning moliyaviy xo‘jalik ishlariga qaragan.

Uchinchi bo‘lim: soliqlar, shaharlar mablag‘lari va boshqaruvga doir nizomlar loyihalarini tayyorlash ishlari bilan shug‘ullangan.

To'rtinchi bo'lim: maxsus bo'lim bo'lib, 1886-yilga qadar g'oyatda keng va mustaqil ravishda faoliyatda ish olib borgan. Bu bo'lim harbiy va adlyo vazirlik ko'rsatmalariga xilof ravishda sud qarorlarini ham qayta ko'rish bilan shug'ullangan [1.B. 200-201].

Turkiston general-gubernatorligi XX-asr boshlariga kelib besh oblastga, Sirdaryo, Farg'ona, Samarqand, Yettisuv, Kaspiyorti oblastlariga bo'lindi. Ularni rus armiyasi generallaridan shaxsan podshohning o'zi tayinlagan harbiy gubernatorlar boshqargan.

1876-yil 15-fevral kuni Kolpokovskiy Qo'qon shahriga kirib keldi va butun Qo'qon xonligi tugatilganligini e'lon qildi.

1876-yil 19-fevral kuni harbiy vazir D.Milyutin Qo'qon xonligi o'rnida Farg'ona oblasti tashkil etilganligi haqida habar berdi. Turkiston general-gubernatorligi tarkibiga kiruvchi Farg'ona oblasti tashkil etildi. General Skobelev Farg'ona oblastining harbiy gubernatori etib tayinlandi. Farg'ona oblasti asosan Qo'qon xonligi yerlarini o'z ichiga olib, Turkiston o'lkasini 1/7 qismini tashkil etgan.

Mustamlakachilar mahalliy xalq urf-odatlarini, qadimgi an'anaviy hududiy bo'linmalarga e'tibor qilmasdan, o'zlari xohlagan oblast hududini uyezdlarga bo'lib tashladi.

Farg'ona oblastining tarkibi dastlab 6 ta Andijon, Namangan, Qo'qon, Marg'ilon, Chimyon va O'sh uyezdlaridan iborat edi [2. B.12]. 1881-yilga kelib, Chimyon uyezdi hududi Qo'qon va Marg'ilon uyezdlariga bo'lib tashlandi. Oblast uyezdlarga va volostlarga bo'lingan edi. Farg'ona oblastida jami 91 ta volost va 613 ta qishloq mavjud edi.

Farg'ona oblastining 125470 kv.verst maydonida 1 mln. 572ming. 214 kishi yashagan. Jumladan Qo'qon uyezdida 12 894 kv.verst maydonda 360 ming 267 kishi, Skobelev uyezdida 5089 kv.verst maydonda 321 860 kishi, Namangan uyezdida 26 978 kv.verst maydonda 763 789 kishi, O'sh uyezdida 95 237 kv.verst maydonda 161 640 kishi yashagan. Oblast aholisi 674 485 kishi, bunda ruslar harbiy qo'shin xizmatchilaridan tashqari 3 025 kishini tashkil qilgan.

Farg'ona oblastida yashovchi 1 mln 572 ming 214 kishidan iborat aholining 1 mln 284 ming 856 tasi qishloq joylarda istiqomat qilgan. Shaharlarda esa 384 ming 612 kishi yashagan. Shu tariqa Aholining 80 foizdan ortig'i qishloqlarda istiqomat qilgan. [3. B.107]

O'troq aholi 122 805 kishi bo'lgan oblastning ma'muriy markazi Yangi Marg'ilon shahri bo'lgan.

1876-yilda Marg'ilon shahrining yonida Yangi Marg'ilon nomida rus shaharchasi tashkil topdi (1908-yildan esa u Skobelev nomi bilan ataladi). 1877-yilda harbiy vazir va Osiyo bo'limi bosh kotibi Ichki ishlar vazirligiga bergan 148-ko'rsatmasiga binoan Farg'ona oblasti markazi rasmiy ravishda Qo'qondan Yangi Marg'ilonga ko'chirildi. Shu munosabat bilan Farg'ona oblastining harbiy general-

gubernatori Skobelov 1877-yil 12-mayda boshqaruvda faoliyat olib borayotgan barcha shtatlar uchun har yili 23800 so‘m sarflanishini hisobga olgan holda 1877-yil 1-iyunda Qo‘qonda alohida shahar boshqaruvi tugatilib, 1917-yilga qadar shahar boshqaruvi Uyezd boshlig‘i ixtiyoriga o‘tkazildi [4. B.48].

Aynan harbiy-gubernatorning idorasi ham Yangi Marg‘ilonda joylashgan. Uning aholisi asosan ruslar va boshqa millatga mansub bo‘lgan yevropaliklardan tashkil topgan.

Turkiston o‘lkasining eng obod hududlaridan bo‘lgan Farg‘ona oblasti turli-tuman boyliklari bilan shuhrat qozongan.

Farg‘ona oblasti harbiy gubernator va oblast boshqarmasi tomonidan boshqarilgan. Oblast harbiy gubernatori bir vaqtning o‘zida oblastda joylashgan harbiy qo‘shinga ham qo‘mondonlik qilgan. Farg‘ona oblasti boshqaruvi Turkiston general-gubernatorining vaqtinchalik Nizomda ko‘rsatilgan “zarur va mahalliy shart-sharoitlardan kelib chiqib ish ko‘rish” huquqidan foydalangan holda tashkil qilingan.

Farg‘ona oblasti 1886-yildagi Nizom e‘lon qilinguncha, K.P.Kaufman tomonidan tayyorlangan va hukumat tomonidan tasdiqlanmagan loyiha asosida boshqarilgan. Jumladan 1873-yilgi Nizom nafaqat qonuniy jihatdan tasdiqlanmagan, balki imperiya vazirliklari tomonidan oblast boshqaruvi uchun umuman qoniqarsiz deb topilgan edi. Oblast ma‘muriy-hududiy jihatdan uyezdlarga, uyezdlar bo‘limlarga, bo‘limlar esa uchastkalariga, volostlarga, oqsoqolliklarga va ovullarga bo‘linib boshqarilgan. Bu davrda mustamlaka boshqaruv tizimining quyi bo‘g‘inida mahalliy aholi vakillaridan saylanadigan oqsoqollar, volost boshliqlari, ovul boshliqlari, miroblar, qozilar va soliq yig‘uvchi sarkorlar ishtirok etganlar.

Farg‘ona oblasti yer resursi taqchil bo‘lgan hudud bo‘lishiga qaramasdan, Rossiya imperiyasi o‘zining to‘qimachilik sanoati uchun xomashyo bo‘lgan paxtani ko‘proq yetishtirish va paxta ekiladigan maydonlarni kengaytirishga harakat qilgan. Bu kengaytirishlar albatta, boshqa ekin maydonlarini, yaylovlarni qisqarishi hisobiga bo‘lgan.

Rossiya Davlat mulklari va ziroatchilik vaziri A.V.Krivosheyin markaziy masalani uch ko‘rinishda tasniflagan.

Birinchisi asosiy siyosat “Paxta” bo‘lsa, **ikkinchisi** “Sug‘orish” va nihoyat **uchinchisi** uncha ko‘zga ko‘rinib turmasada, muhim hisoblangani “Ruslarni ko‘chirib keltirib o‘rnashtirish” bo‘lgan.

Bu davrda mustamlakachilik manfaati va chet el kapitalining kirib kelishi natijasida sanoat va ishlab chiqarishning rivojlanishi aholining ijtimoiy va iqtisodiy hayotiga o‘z ta‘sirini ko‘rsatgan.

Oblastda hunarmandchilik, ichki va tashqi savdo, dehqonchilik va chorvachilik keng rivojlangan. O‘lkada yetishtirilgan paxtaning 60-70 foizi, ipakning 90 foizi Farg‘ona oblasti hissasiga to‘g‘ri keladi. Bu oblast sanoat sohasida salmoqli o‘rinni egallagan. Shuningdek oblast neft va ko‘mir qazib olishda ham oldingi o‘rinni

egallagan. Turkiston o'lkasida shakllangan ishchilar sinfining salmoqli qismi ham shu yerda to'plangan edi. U yerda 1914-yilda zavodlarning soni 309 ta, Sirdaryo oblastida 183 ta va Samarqand oblastida 93 ta bo'lgan [3. B.170.].

Demak, Farg'ona oblasti Turkiston o'lkasining sanoat markazi, paxta va ipak makoni hisoblanib, mintaqada mavqeyi baland bo'lgan.

Oblastdagi mahalliy ma'muriyatni harbiy gubernator boshqargan. U bir vaqtning o'zida oblast hududida joylashtirilgan harbiy qo'shin miqdoridan kelib chiqib, harbiy korpus yoki diviziya qo'mondoni maqomiga ega bo'lgan. Oblast gubernatorlari harbiy vazir, ichki ishlar vaziri va Turkiston general-gubernatori bilan oldindan kelishilgan holda taqdimnomaga ko'ra podsho tomonidan tayinlar va bo'shatilar edi [5. B.18].

Oblast ma'muriy boshqaruv apparati; harbiy gubernator, yordamchisi, oblast mahkamasi boshlig'i maslahatchilari, mirshabboshi (polismeyster), oblast mahkamasi boshlig'i, tumanboshilar, uchastka (bo'lim) pristavlari, shahar hokimiyat boshliqlaridan iborat bo'lgan. Oblast boshqaruvi raisi vazifasini harbiy gubernator yordamchisi bajarardi. Oblast boshqaruvlari ma'muriy, sudlov, polisiya, moliya va xo'jalik yuritish funksiyalarini bajarardi [6. B.11-12-41].

Bundan tashqari, har bir oblast boshqaruvi qoshida bosmaxona va statistika komitetlari tashkil etilgan.

1876-yili Yangi Marg'ilon va Samarqandda shahar xo'jalik boshqarmalari saqlab qolinib, qolgan shaharlarda xo'jalik boshqaruv rus uyezd ma'muriyati nazoratiga olindi. Boshqarmalarda harbiy gubernator tomonidan tayinlangan rus harbiylari va mahalliy savdogarlar vakillari faoliyat ko'rsatgan [7. B.101].

Turkiston o'lkasi boshqaruvida faqat Toshkent shahri o'ziga xos tizimga ega bo'lgan [8. B.57-60]. Mana shu tizim 1895-yilda Farg'ona oblasti harbiy gubernatoriga shahar Dumasi, shahar boshqaruvi, uning boshlig'ining shu tartibda bo'lishi Yangi Marg'ilon va Qo'qon shahri uchun ham tavsiya qilinadi [9. B.1-2].

1876-yil 15-iyulda Qo'qon shahriga mustaqil boshqaruv huquqi berildi. Shahar boshqaruv organlarining tuzilishiga ko'ra shahar boshlig'i polkovnik Korolkov bo'lib, unga katta yordamchi etib shatb-kapitan V.L.Popadchiev, kichik yordamchi poruchik V.I.Zabusov, ish boshqaruvchi A.L.Frayberger va I.V.Molokov, tarjimon podporuchik N.G.Bogdanov tayinlangan [10.B.1-2]. Shu yilning dekabr oyida ikki kotibga yana uchta yordamchi shtati ajratildi.

Shundan so'ng uyezd boshqaruviga qo'shimcha 1800 rubl yillik maosh va 400 rubl boshqa xarajatlari bilan katta yordamchi shtati ajratildi. 1000 rubl maosh oladigan bitta kotib va 300 rubl maosh belgilangan yozma hamda og'zaki (400 rubl maosh bilan) tarjimon lavozimi ajratildi [11.B.11].

Shahardagi sud pristavi mansabi bekor qilinib, uning vazifasi ham uyezd ma'muriyatiga yuklandi [12.B.31].

Qo'qon uyezd boshqarmasi qoshida esa qo'shimcha politsiya boshqarmasi mansabi joriy qilindi. Natijada politsiya, sud va boshqa ma'muriy nazoratlar uyezd

boshlig'i ixtiyoriga o'tdi. Uyezd boshlig'i vazifasiga Farg'ona oblasti harbiy gubernatorining 1877-yil 28-maydagi ko'rsatmasiga ko'ra polkovnik Korolkov o'rniga mayor Botirov tayinlandi [13.B.8]. Unga katta yordamchi qilib shtab-kapitan Popadchikov, kichik yordamchi qilib Rogajnikov, kotiblikka esa maslahatchi Frayberger, unga yordamchi maslahatchi Molokov va tarjimonlikka Bogdanov hamda Nikolskiylar tayinlandi.

1886-yil 12-iyulda Rossiya podshosi "Turkiston o'lkasini boshqarish to'g'risidagi Nizom"ni ma'qulladi. Mazkur Nizom Turkiston o'lkasi va uning shaharlarini chinakam mustamlakaga aylantirish, rus sarmoyasi va yer egalariga uni talon-taroj qilishlariga yo'l ochib berish, har tamonlama ularni qo'llab-quvvatlash, yerli aholini mustamlakachilarga qarshi chiqishlariga hotima berishni nazarda tutgan edi. Bu Nizom ba'zi qo'shimchalar bilan 1917-yilga qadar davom etgan [14. B.62].

Shaharning siyosiy, xo'jalik va obodonchilik va boshqa boshqaruvlari ham uyezd boshlig'i nazoratida bo'lib, unga uchastka pristavlari va shaharning boy qatlamidan saylangan deputatlar yordam bergan [15. B.20].

Xulosa qilib aytganda, Turkiston o'lkasini Chor Rossiyasi tomonidan bosib olinishi natijasida o'lkadagi boshqaruv tizimini to'liq o'z qo'llarida birlashtirdilar. Ular tomonidan o'lkaning boshqarilish jarayonida xalqning milliy o'zligi, qadriyatlarini, diniga bo'lgan munosabatlari hisobga olinmadi. Bir tomondan o'lkaning siyosiy, iqtisodiy va ijtimoiy hayoti to'liq markazga bo'ysundirilgan bo'lsa, ikkinchi tomondan Turkiston general-gubernatorligida jumladan Farg'ona oblastida ruslashtirish siyosati jadallik bilan amalga oshirildi.

Адабиётлар:

1. Содиқов Х, Шамсутдинов Р, Равшанов П, Усмонов Қ. Ўзбекистоннинг янги тарихи. 1-китоб. Туркiston Чор Россияси мустанлакачилиги даврида. – Тошкент: Шарқ. 2000.
2. Шарафиддинов А. Фарғона вилояти тарихидан лавҳалар (XIX аср охири - XX аср бошлари). 1 китоб. Т.; "Наврўз", 2013.
3. Заорская В.В. и Александер К.А. Промышленные заведения Туркестанского края. Пг. 1915 г.,
4. Ўзбекистон тарихининг долзарб масалалари (XIX аср иккинчи ярми-XX аср охири). 1-умуммиллий илмий йиғини тўплами. – Тошкент: Фан.
5. ЎзМА, И 1-фонд, 27-рўйхат, 659 -иш, 18-варақ
6. Проект положения об управлении в Семиреченской и Сырдарьинской областях. СПб., 1867.
7. Ўз МА, 17-фонд, 16-рўйхат, 55 -йиғмажилд, 101 варақ; 3 рўйхат, 203-йиғмажилд, 26-варақ.
8. Абдурахимова Н.А., Эргашев Ф.Р. Туркistonда чор мустанлака тизими.
9. Ўз МА, 19-фонд, 1-рўйхат, 4612- йиғмажилд, 1-2-варақ.

10. Ўз МА, 19-фонд, 1-рўйхат, 93- йиғмажилд, 2-3-варақ; Туркистон вилоятининг газети, 1876 й, №11, 1-2 б.
11. Ўз МА, 1-фонд, 20-рўйхат, 10673-йиғмажилд, 11-варақ.
12. Акромов В.А. Қўқон шахрининг ижтимоий-иқтисодий ва маданий ҳаёти (XIX асрнинг II ярми ва XX асрнинг бошлари). Тошкент: Ўз ФА тарих институти, 1973.
13. Ўз МА, 1-фонд, 20-рўйхат, 10673-йиғмажилд, 8-варақ.
14. Абдурахимова Н.А., Рустамова Г. Колониальная система власти в Туркестане во второй половине XIX - I четверти XX века. Ташкент: Университет, 1999.
15. Вербовский В.П. Положение об управлении Туркестанского края. Ташкент, 1911.

COMPARATIVE-TYPOLOGICAL CHARACTERISTICS OF ECONOMIC TERMS IN ENGLISH AND UZBEK LANGUAGES

Tursunova Zilola Dalijon kizi

*Namangan State University, Master of Linguistics (English),
Teacher of English at Namangan City No. 46*

Abstract: Terms and terms are important in the field of economics. They are the main means of expressing economic processes, concepts and theories. Comparative-typological description of economic terms in English and Uzbek helps to determine their interdependence and differences. In this article, by analyzing economic terms in English and Uzbek languages, their characteristics and similarities will be shown.

Keywords: economic terms, economic activity, knowledge, concepts, economic problems, English and Uzbek language.

Economic terms are words or phrases that represent economic processes, concepts, and theories. They play an important role in understanding and analyzing economic activity. Correct understanding and application of economic terms helps to increase economic knowledge and solve economic problems. Many economic terms in English and Uzbek correspond to each other. For example, the terms "inflation" and "deflation" have the same meaning in both languages. Such terms are important in understanding economic processes. Some terms are common in English, but their equivalents are absent or rarely used in Uzbek. For example, the term "opportunity cost" can be difficult to translate correctly in Uzbek, because this concept is often studied in economic studies, but rarely encountered in everyday life. Economic terms can change depending on the context. For example, the term "market" (bazar) is widely used in English to express economic activity, while in Uzbek the word "bazar" means more a trading place. [5]

This difference depends on the context in which the term is used. As new terms appear in the field of economics, old terms may also change. For example, the term "digital economy" has spread widely in recent years and has been accepted as "digital economy" in the Uzbek language. This process is related to economic development and globalization. Some economic terms have the same or very similar meaning in English and Uzbek. For example, the terms "inflation" and "deflation" mean the same thing in both languages. However, some terms are common in English, but their equivalents are absent or rarely used in Uzbek. For example, the term "opportunity cost" may be difficult to translate correctly in Uzbek. Economic terms can change depending on the context. For example, the term "market" (bazar) is widely used in English to describe economic activity, while in Uzbek the word "bazar" means more a trading place. Economic terms in the Uzbek language often change to suit local economic conditions

and culture. New concepts such as digital economy and globalization often appear in English, but in Uzbek these terms may be new. For example, the term "digital economy" has become widespread in recent years. Some new terms may not be properly translated or understood in Uzbek. In the Uzbek language, economic terms are often associated with traditional concepts, which may lead to their incompatibility with modern economic processes. [1]

In English, economic terms are often updated and contain innovative concepts, which may be less in Uzbek. In the Uzbek language, economic terms are often adapted to local conditions. For example, the term "agriculture" is more important in the Uzbek language, because this sector plays an important role in the country's economy. In English, however, many economic terms refer to the global economy and are used in a wider context. Differences between economic terms in English and Uzbek are related to their interrelationship and contextual features. These differences are important in the study and understanding of economic knowledge. Correct understanding and application of economic terms helps to analyze economic processes more effectively.[2]

Learning economic terms can help you increase your economic knowledge in several ways. Knowledge of economic terms helps to better understand economic concepts and processes. For example, knowing terms like "inflation", "deflation", "market" makes it easier to understand economic news and statistics. Knowing economic terms helps when reading academic papers, studies, and economic analysis, as many sources are based on these terms. Learning economic terms increases the ability to analyze and evaluate economic processes. [3]

For example, knowing the terms "supply and demand" will help you understand market dynamics. Knowledge of economic terms helps to identify economic problems and develop effective strategies for solving them. Knowledge of economic terms increases the possibility of professional communication in the economic field. This will help you express your thoughts clearly, for example, at work or in academic discussions. Knowledge of economic terms helps in networking and establishing professional contacts in the economic field. Learning economic terms helps to understand global economic processes. For example, knowing the terms "globalization" and "trade" helps to understand international economic relations. Knowledge of economic terms helps in learning and understanding economic relations with different countries. Learning economic terms helps self-development and mastering new knowledge. It provides an opportunity to expand and update economic knowledge. Knowledge of economic terms increases career opportunities in the economic field, as many employers require professionals with economic knowledge. Learning economic terms plays an important role in increasing economic knowledge. It not only helps to understand economic processes, but also increases the possibilities of professional communication, analysis and self-development. Knowledge of

economic terms helps to acquire economic knowledge more deeply and creates the necessary basis for success in the economic field.[4]

Conclusion:

Comparative-typological description of economic terms in English and Uzbek helps to determine their interdependence and differences. Correct understanding and application of economic terms helps to increase economic knowledge and solve economic problems. In the future, the study of economic terms and their development will be important in economic education and practice.

References:

1. Axmedov O.S. Linguistic analysis and translation problems of tax and customs terms in English and Uzbek. filol.fan.dok.dis. T. 2016
2. Соссюр. Ф. Курс общей лингвистики// Труды по языкознанию-М.1977
3. Дадабаев Х. Общественно-политическая и социально-экономическая терминология в тюркоязычных письменных памятниках xi-xiv T.1991
4. Усмонов С. Юристинг нутқ маданияти. Т. 2007
5. Dostmuhammedov J. English-Uzbek-Russian dictionary of economic terms. T. 1994 Annotated Dictionary of the Uzbek Language. T. 2006-2008

TABLE OF CONTENTS / ОГЛАВЛЕНИЯ / MUNDARIJA

№	The subject of the article / Тема статьи / Maqola mavzusi	Page / Страница / Sahifa
1	DONNI MAYDALASH KORXONALARIDA YANCHISH JARAYONI SAMARADORLIGINI OSHIRISH VA TEGIRMONLARNI MUKAMMALLASHTIRISH	3
2	LEXICO-SEMANTICAL FEATURES OF TERMS IN THE FIELD OF ECONOMICS FROM ENGLISH TO UZBEK LANGUAGE	7
3	UNCONVENTIONAL METHODS OF DEVELOPING STUDENTS' SPEAKING SKILLS BY TEACHING POETRY	10
4	BUG'DOYNING ZANG KASALLIKLARIGA QARSHI ZAMONAVIY FUNGITSIDLARDAN FOYDALANISH	13
5	JAMIYATDAGI IJTIMOY ZIDDIYAT, NIZO VA MOJAROLARNI HAL QILISHGA OID XORIJIY TAJRIBALAR	16
6	МОЖАРИТАР САЙЛОВ ТИЗИМИ ВА УНИНГ ДЕМОКРАТИК ЖАМИЯТ ҚУРИШДАГИ АҲАМИЯТИ	21
7	GIYOHVANDLIK VA UNING OQIBATLARI	28
8	JAMIYATIMIZDA HUQUQBUZARLIKLARNI OLDINI OLISH VA YURIDIK JAVOBGARLIK	31
9	SAKSOVULLARNI SAQLASH: O'ZBEKISTON RESPUBLIKASIDA HUQUQIY, EKOLOGIK VA IJTIMOY ASOSLAR	36
10	YERDA KECHGAN TEKTONIK FAOLLANISHLARNI O'RGANISH VA NODIR ELEMENTLAR METALLOGENIYASI	41
11	BUGUNGI KUNDA OILALARIDA ER-XOTIN MUNOSABATLARIGA XOS INQIROZ SHAKLLANISHINING PSIXOLOGIK XUSUSIYATLARI	50
12	QUDUQLARNI QIYSHAYGANLIGINI O'LCHASH	55
13	QUDUQQA TUSHIRILADIGAN HIMOYA TIZMALARINING SONINI VA DIAMETRINI ANIQLASH	61
14	YANGI O'ZBEKISTONDA INSON HUQUQLARI VA SO'Z ERKINLIGI	67
15	GLOBALLASHUV JARAYONIDA TA'LIM-TARBIYA UYG'UNLIGINING AHAMIYATI	72
16	THE PROCESS OF ARTISTIC TRANSLATION INTERACTION OF LANGUAGES AND CULTURES	76
17	8-SINF ALGEBRA DARSLARIDA KVADRAT TENGLAMA MAVZUSINI O'RGATISH USULLARI VA O'QUVCHILARDA KO'NIKIMLAR HOSIL QILISH	80
18	VOLEYBOLCHILARNING JISMONIY VA TEXNIK TAYYORGARLIK USULLARI	84
19	TINCHLIK VA VATANPARVARLIK — ULUG' QADRIYAT	90
20	PEDAGOGIK TADQIQOT METODLARINI TASNIFLASH	95
21	MEDIAMATN TUSHUNCHASI VA UNING TARKIBIY QISMLARI	98
22	INTERNET JURNALISTIKASIDA MEDIAMATNLARNING O'RNI. MEDIAMATNLARDA DIZAYN VA RANGLARNING AHAMIYATI	105

23	ONA TILI MASHG‘ULOTLARIDA “BLOOM TAKSONOMIYASI“ DAN FOYDALANISH	112
24	TURIZMGA KIRISH	118
25	JINOIY HUQUQBUZARLIK SODIR ETISHDA GUMONLANAYOTGAN SHAXSNI HIMOYALASHDA ADVOKAT QO‘LLASHI MUMKIN BO‘LGAN CHORALAR	122
26	SUD – HUQUQ TIZIMIDAGI ISLOHOTLAR INSON MANFAATLARI UCHUN	125
27	ODIL SUDLOV – YANGI O‘ZBEKISTON POYDEVORI	128
28	IMOM TERMIZIY ASRIDA HADIS ILMI TARAQQIYOTI	131
29	MUSIC THERAPY: IBN SINA’S APPROACH OF USING MUSIC AS MEDICINE	137
30	THE IMPORTANCE OF INTEGRATING DIGITAL SKILLS IN TEACHING ENGLISH FOR STUDENTS IN ACADEMIC LYCEUMS	141
31	EXPLORING THE DATA ON LEARNING SYNONYMS: A COGNITIVE AND LINGUISTIC PERSPECTIVE	144
32	XIX ASR OXIRI-XX ASR BOSHLARIDA FARG‘ONA OBLASTI BOSHQARUVINING ME‘YORIY-HUQUQIY ASOSLARI	147
33	COMPARATIVE-TYPOLOGICAL CHARACTERISTICS OF ECONOMIC TERMS IN ENGLISH AND UZBEK LANGUAGES	154