



VOLUME-10



ISSUE-1



December-2022

WORLD SCIENTIFIC RESEARCH JOURNAL



*World scientific research
journal*

*Jahon ilmiy tadqiqot
jurnali*

MUASSIS:

**Qo'qon davlat pedagogika instituti,
"Ustozlar uchun" MCHJ**

TAHRIRIYAT | EDITORIAL

Tahririyat kengashi raisi:

**D.SH.Xodjayeva- filologiya fanlari nomzodi,
dotsent**

Jamoatchilik kengashi raisi:

**D.SH.Xodjayeva- filologiya fanlari nomzodi,
dotsent**

Bosh muharrir

**D.SH.Xodjayeva- filologiya fanlari nomzodi,
dotsent**

Mas'ul muharrir:

**N.S.Jo'rayev - psixologiya fanlari nomzodi,
dotsent**

Mas'ul muharrir yordamchisi:

**O.Y.To'xtasinova- filologiya fanlari
nomzodi, dotsent**

Nashr uchun mas'ul:

**G'.Ochilov - Kimyo fanlari nomzodi,
dotsent**

Tahririyat manzili:

**Farg'ona viloyati, Qo'qon shahri, Turon
ko'chasi, 23-uy**

Telefon:

(0373) 542-38-38

E-mail:

info@wsrjournal.com

Jurnalning elektron sayti:

www.wsrjournal.com

Tahrir kengashi:

Sh.Farmonov - O'zR FA akademigi
Sh.Namozov - O'zR FA akademigi
S.Rashidova - O'zR FA akademigi
I.Asqarov - kimyo fanlari doktori, professor
V.Xo'jayev - kimyo fanlari doktori, professor
Sh.Abdullayev - kimyo fanlari doktori, professor
M.Isakov - kimyo fanlari doktori, professor
R.Rasulov - fizika-matematika fanlari doktori, professor
B.Samatov - fizika-matematika fanlari doktori, professor
D.Akbarov - fizika-matematika fanlari doktori
A.Xusanov - fizika-matematika fanlarinomzodi, dotsent
V.Isaqov - biologiya fanlari doktori, professor
G'.Abdullayev - biologiya fanlari doktori
A.Batashov - biologiya fanlari doktori
D.Mamatqulov - biologiya fanlari nomzodi, professor
H.Xonboboev - texnika fanlari nomzodi, dotsent
B.Nu'monov - texnika fanlari bo'yicha falsafa doktori (PhD)
I.Oxunov - kimyo fanlari bo'yicha falsafa doktori (PhD)
R.Payg'amov - kimyo fanlari bo'yicha falsafa doktori (PhD)
N.Valiyev - kimyo fanlari bo'yicha falsafa doktori (PhD)
A.Gapparov - Kimyo fanlari nomzodi, dotsent
N.Karimov - O'zR FA akademigi
A.S.Sagdullayev - O'zR FA akademigi
O.Akimova - filologiya fanlari doktori, professor (Rossiya)
V.Borisova - filologiya fanlari doktori, professor (Rossiya)
I.Artyushkov - filologiya fanlari doktori, professor (Rossiya)
M.Rasulova - filologiya fanlari doktori, professor
Sh.Iskandarova - filologiya fanlari doktori, professor
D.Nabiyeva - filologiya fanlari doktori, professor
O.Bozorov - filologiya fanlari doktori
A.Ziyayev - filologiya fanlari doktori (DSc)
D.Jamoliddinova - filologiya fanlari doktori (DSc)
Z.Qobilova - filologiya fanlari doktori (DSc)
M.Hoshimova - filologiya fanlari nomzodi, dotsent
M.Siddiqov - filologiya fanlari nomzodi, dotsent
M.Jamoliddinov - filologiya fanlari nomzodi, dotsent
O.O.Bozorov - filologiya fanlari nomzodi
M.Rasulova - filologiya fanlari nomzodi, dotsent
V.Karimova - filologiya fanlari bo'yicha falsafa doktori (PhD)
M.Djo'rayev - filologiya fanlari bo'yicha falsafa doktori (PhD)
G.Kislov - falsafa fanlari doktori, professor (Rossiya)
G.Abdullayev - falsafa fanlari doktori, professor
M.Aminova - falsafa fanlari nomzodi, dotsent
M.Temirboyev - falsafa fanlari nomzodi
T.Fayzullayev - siyosat fanlari doktori, professor
A.Rasulov - tarix fanlari doktori, professor
R.Shamsiddonov - tarix fanlari doktori, professor
Q. Akbarov- tarix fanlari nomzodi
T.Haydarov - iqtisod fanlari doktori, professor
N.Babayeva - iqtisod fanlari nomzodi, dotsent
N.Erkaboyeva - pedagogika fanlari doktori, dotsent
S.Alimsaidova - pedagogika fanlari doktori, dotsent
Z.Azimova - pedagogika fanlari doktori, dotsent
V.Qodirov - pedagogika fanlari doktori, dotsent
A.Tolibjonov - pedagogika fanlari nomzodi, dotsent
J.Azamov - yuridika fanlari bo'yicha falsafa doktori (PhD)
D.Soliyeva - psixologiya fanlari doktori, dotsent
O.Bektoshev - filologiya fanlari bo'yicha falsafa doktori (PhD)
M.Ergashev - filologiya fanlari bo'yicha falsafa doktori (PhD)
N.Aliboyeva - filologiya fanlari bo'yicha falsafa doktori (PhD)
G.Nazirova - pedagogika fanlari bo'yicha falsafa doktori (PhD), dotsent
A.Abdurashitov - pedagogika fanlari bo'yicha falsafa doktori (PhD)
M.Xoldorov - tibbiyot fanlari nomzodi, dotsent
O.Sh.Sheraliyev - Texnik korrektor

**Fan tarmoqlari: Geografiya, Fizika, Matematika, Pedagogika, Psixologiya,
Falsafa, Filologiya, Kimyo, Tarix, Boilologiya.**

**MAKTABGACHA TA'LIM TASHKILOTLARIDA BOLALARGA TA'LIM
TARBIYA BERISHDA KLASTER METODINING AHAMIYATI VA
PEDAGOGIK TEXNOLOGIYALARNI QO'LLASH USLUBIYOTI**

Muminova Munajat Yuldashevna

*Toshkent viloyati Chirchiq davlat pedagogika universiteti
Ta'lim muassasasining boshqaruvi yo'nalishi 2-bosqich magistranti*

Ximmatalaiyev Do'stnazar Omonovich

*Toshkent viloyati Chirchiq davlat pedagogika universiteti
Pedagogika fakulteti professori*

Annotatsiya

Hozirda maktabgacha ta'lim tashkilotida ta'lim-tarbiya jarayoni sifati va samaradorligini oshirishda ta'limning zamonaviy usullaridan foydalanish jiddiy ahamiyatga ega. Buni amalga oshirish uchun esa, avvalo, pedagog-tarbiyachilarning o'zlari ilg'or pedagogik va axborot kommunikatsiya texnologiyalarini puxta o'zlashtirgan bo'lishlari kerak. Buning uchun ushbu masalalarni maktabgacha ta'lim tashkiloti tarbiyachilari bilan bevosita ta'lim jarayonida o'rganilmoqda. Xususan, pedagogik kengash, amaliy va nazariy seminar mashg'ulotlari hamda pedagoglar uchun uslubiy maslahat-tavsiya berish jarayonida bu masala dolzarb bo'lib turibdi.

Kalit so'zlar: Maktabgacha ta'lim, pedagogika, ta'lim samaradorligi, ta'lim jarayoni ta'lim metodlari.

Аннотация

В настоящее время использование современных методов обучения имеет большое значение в повышении качества и эффективности воспитательного процесса в дошкольной образовательной организации. Для этого, прежде всего, сами педагоги должны владеть передовыми педагогическими и информационно-коммуникационными технологиями. Для этого данные вопросы изучаются непосредственно с воспитателями дошкольной образовательной организации в ходе образовательного процесса. В частности, этот вопрос актуален при проведении педагогического совета, практических и теоретических семинарских занятий, методических советов-рекомендаций для педагогов.

Ключевые слова: дошкольное образование, педагогика, воспитательная эффективность, воспитательный процесс, воспитательные методики.

Abstract

Currently, the use of modern methods of education is of great importance in improving the quality and efficiency of the educational process in the preschool educational organization. In order to do this, first of all, the pedagogues themselves must have mastered the advanced pedagogical and information communication

technologies. For this purpose, these issues are studied directly with educators of the preschool education organization during the educational process. In particular, this issue is relevant during the pedagogical council, practical and theoretical seminar sessions, and methodical advice-recommendations for pedagogues.

Keywords: Pre-school education, pedagogy, educational efficiency, educational process, educational methods.

Zamonaviy pedagogik texnologiyalarning turlari va yo‘nalishlari ko‘p bo‘lib, ulardan maktabgacha ta‘lim tashkilotlarda ko‘proq bola shaxsiga yo‘naltirilgan ta‘lim, didaktik o‘yinlar, interfaol mashg‘ulotlar, muammoli vaziyatlar yaratish, loyihalash metodi kabilar qo‘llaniladi. Shu jumladan, maktabgacha ta‘lim tashkilotida pedagogik kengashlar va boshqa tadbirlarni tashkil qilish va o‘tkazishga zamonaviy yondashuvlardan biri sifatida belgilangan maqsad va vazifalarga mos keladigan ilg‘or pedagogik texnologiyalar, interfaol usullardan foydalanish ham muhim o‘rin tutadi.

Bulardan aqliy hujum va klaster (tarmoqlash) metodlari turli mavzularda ko‘proq ishlatilib, turlicha talqin etiladi. Masalan, klaster usulining turli mavzularga moslashtirilgan holda qo‘llanish shakllari klaster-chambarak, klaster-oval, klaster-yulduzcha, klaster-uzum shodasi va shu kabilardan iborat. Klaster — bu interfaol usul hisoblanib, pedagogik-didaktik srategiyaning muayyan shaklidan iborat. U tarbiyalanuvchilarda fikrlash qobiliyatini kengaytirishga yordam beradi. Unda aniq bir ob‘ekt tanlanib ob‘ektning turli qirralari ochib beriladi va albatta tarbiyalanuvchilarda psixik protsesslarning rivojlanishiga yordam beradi. Bunda bolalarning ko‘rishi, sezgisi, xayol tezligi, nutqi va albatta tafakkuri rivojlanadi. Bolalar xayol qilishga, o‘ylashga, tasavvur qilishga, eng asosiysi esa, (xatomi, to‘g‘rimi) fikrlashgaharakatqiladilar. Bunday mashg‘ulotlarda ishtirokchi tarbiyachilarni kichik guruhlariga ajratiladi yoki yakka tartibda topshiriqlar beriladi. Berilgan topshiriq-mavzulari yoki muammolarning yechimlarini topish uchun ularni tarbiyachi bilan hamkorlikda pedagogik va psixologik nuqtai nazarlardan tahlil etib, xulosalar umumlashtiriladi. Shunday usullardan maktabgacha ta‘lim tashkilotida bolalar bilan o‘tkaziladigan mashg‘ulotlarda qo‘llash mumkin, tarbiyachilar o‘z kasbiy kompetentligidan kelib chiqib bunday mashg‘ulotlarni har turli qiziqarli shakllarda tashkil qilishlari mumkin. Shunday mashg‘ulotlardan biri multfilmlar mavzusidagi mashg‘ulotlarda qo‘llaniladigan klaster usuli - multiklaster bo‘lib, bunday o‘yin shaklidagi mashg‘ulotning maqsadi bolalarni xayolan tasavvur qilishga, topqirlikka, nutqi ravon bo‘lishiga, so‘zlarni topib gapirishga, gap tuzishga o‘rgatishdir. Bu interfaol o‘yinda bolalarga multfilm qahramonlari tasvirlangan klaster namoyish etiladi va ularga oddiy savollar shaklida ifodalangan topshiriqlar beriladi. Bunda ularni ijodiy fikrlashga yo‘naltiriladi.

Interfaol usullarda qo‘llaniladigan yondashuvlardan yana biri Venn diagrammasi bo‘lib, undan asosan ikki yoki undan ko‘p tushunchalarni o‘zaro qiyoslash, o‘zaro

tahlil qilish, ayrim jihatlarini aniqlash va xulosalar chiqarish maqsadlarida foydalaniladi. Maktabgacha ta'lim tashkilotida ushbu usuldan tarbiyalanuvchilar uchun boshqotirma-o'yin shaklida ko'proq foydalaniladi. Bu o'yinda tarbiyalanuvchilarning tarbiyachi bergan yo'nalishga muvofiq berilgan mavzu bo'yicha mustaqil fikrlashlari tashkil qilinadi. Bolalar bir-biriga o'xshash predmet va hayvon, tabiat hodisalarining o'xshash taraflarini va asosiy farqlarini topadilar, ularning asosiy belgi va farqlarini o'yin orqali bilib oladilar, ularda mavzuning umumiy mohiyatini o'zlashtirish ko'nikmalari hosil qilinadi. Ushbu o'yin birbirini kesib o'tuvchi ikkita yoki bir nechta doiralar chizilib, ularning har biri bitta tushuncha uchun ajaratiladi va boshqa doira bilan kesishgan (birbirining ichiga kirgan) qismida tegishli tushunchalarning o'xshash yoki farqli hamda boshqa aniqlanayotgan jihatlarini yozish shaklida olib boriladi

Interfaol metodlar: Zamonaviy ta'limni tashkil etishga qo'yiladigan muhim talablardan biri. U orqali ortiqcha ruhiy va jismoniy kuch sarf etmagan holda, qisqa vaqt ichida yuksak natijalarga erishish demakdir. Qisqa vaqt orasida muayyan nazariy bilimlarni maktabgacha ta'lim tashkiloti tarbiyalanuvchilariga yetkazib berish, ularda ma'lum bir faoliyat yuzasidan ko'nikma va malakalarni hosil qilishdir, shuningdek, tarbiyalanuvchilarning faoliyatini nazorat qilish, ular tomonidan egallangan bilim, ko'nikma va malakalar darajasini baholash har bir pedagogdan yuksak pedagogik mahorat o'z navbatida ta'lim jarayoniga nisbatan yangicha yondashuvni talab etadi.

“KLAUSTER” METODI - Klaster (g'uncha, bog'lam) metodi pedagogik, didaktik strategiyaning muayyan shakli bo'lib, u ta'lim oluvchilarga ixtiyoriy muammolar xususida erkin, ochiq o'ylash va shaxsiy fikrlarni bemalol bayon etish uchun sharoit yaratishga yordam beradi. Mazkur metod turli xil g'oyalar o'rtasidagi aloqalar to'g'risida fikrlash imkoniyatini beruvchi tuzilmani aniqlashni talab etadi. “Klaster” metodi aniq ob'ektga yo'naltirilmagan fikrlash shakli sanaladi. Undan foydalanish inson miya faoliyatining ishlash tamoyili bilan bog'liq ravishda amalga oshadi. Ushbu metod muayyan mavzuning o'quvchilar tomonidan chuqur hamda puxta o'zlashtirilguniga qadar fikrlash faoliyatining bir maromda bo'lishini ta'minlashga xizmat qiladi. “Klaster” metodidan foydalanishda quyidagi shartlarga rioya qilish talab etiladi:

Nimaniki o'ylagan bo'lsangiz, shuni qog'ozga yozing. Fikringizning sifati to'g'risida o'ylab o'tirmay, ularni shunchaki yozib boring. Belgilangan vaqt nihoyasiga yetmaguncha, yozishdan to'xtamang. Agar ma'lum muddat biror bir g'oyani o'ylay olmasangiz, u holda qog'ozga biror narsaning rasmini chiza boshlang. Bu harakatni yangi g'oya tug'ulguncha davom ettiring.

Yozuvingizning orfografiyasi yoki boshqa jihatlariga e'tibor bermang. Muayyan tushuncha doirasida imkon qadar ko'proq yangi g'oyalarni ilgari surish hamda mazkur g'oyalar o'rtasidagi o'zaro aloqadorlikni, bog'liqlikni ko'rsatishga

harakat qiling. G'oyalar yig'indisining sifati va ular o'rtasidagi aloqalarni ko'rsatishni cheklamang.

Interfaol usullarni qo'llash bosqichlari quyidagilardan iborat:

- tarbiyalanuvchilar guruhlariga bo'linadi, yozuv taxtasiga topshiriqni bajarish mohiyatini aks ettiruvchi sxema chiziladi yoki A-3 formatidagi qog'ozda oldindan tayyorlangan sxemani osib qo'yish mumkin. - har bir bola guruh oldida o'z fikrini aytadi, u xato yoki to'g'ri fikr bo'lishidan qat'iy nazar, tarbiyachi buni qabul qiladi va mashg'ulot yakunida tegishli tuzatishlar kiritadi.

Quyidagi rasmda jismoniy tarbiya yo'nalishida badantarbiya mashqlari har birining boshlanishidagi gavdaning dastlabki holati ko'rinishlari shu mashqlarni bajarish ketma-ketligiga muvofiq tartibda aylanaklaster shaklida aks ettirilgan.

Bu dastlabki holat harakatlarini bajarish orqali bolalar keyingi mashqlarga tayyor turadilar.

1-mashq uchun dastlabki holat: Gavda tik turgan holatda, qo'llarmiz belda, oyoqlarmiz juftlashtirilgan; 2-mashq uchun dastlabki holat: Gavda tik turgan holatda, qo'llarmiz yonga tushirilgan, oyoqlarmiz yelka kengligida ochilgan juftlashtirilgan;

3-mashq uchundastlabki holat: tiz cho'kib o'tirgan holatda bosh ko'tarilgan holatda, qo'llarmiz yerga tekkiziladi;

4-mashq uchun dastlabki holat: Gavda to'g'ri tutilgan, oyoqlarni tizzadan bukib o'tirgan holatda, qo'llarmiz yonda, bosh to'g'riga qaratilgan;

5-mashq uchun dastlabki holat: Gavda oldinga egilgan, bir oz yerga engashgan holda qo'llar yerga tayangan, oyoqlar tizzadan bukilgan;

6-mashq uchun dastlabki holat: yerga o'tirgan holatda oyoqlarni uzatib qo'llarimiz yonda. Amaliy tajribadan ma'lum bo'ldiki, ta'limning innovatsion usullarini nafaqat pedagoglar va katta yoshli maktab o'quvchilari bilan, balki maktabgacha yoshdagi tarbiyalanuvchilar bilan ham o'tkazish mumkin. Bu orqali bolalarda turli vazifalarini oson o'zlashtiradilar, o'rganganlarini uzoq muddat xotiralarida saqlab, turli holatlarda o'rinli foydalanishga o'rganadilar. Natijada bolalarning o'ziga ishonchi ortadi, mustaqil fikrlash, xulosalarini erkin bayon etishga o'rganadilar.

Yurtimizda maktabgacha ta'lim tizimiga berilayotgan e'tibor samarasi o'laroq maktabgacha ta'lim tashkilotlarida qamrov oshirilib, ta'lim tizimiga xorijiy tajribalar, innovatsion texnologiyalardan foydalanish yo'lga qo'yilmoqda.

Maktabgacha ta'lim vazirligining maqsadi - barcha bolalarni teng asosli va yuqori sifatli maktabgacha ta'lim tizimiga qamrab olish. O'zbekistonda uzoq qishloq punktlari bor, u yerda bolalar bog'chalari yo'q, shunday ekan, maktabgacha ta'lim olishning imkoni yo'q. Qamrovni ta'minlash uchun MTV tomonidan o'qitishning muqobil shakli - oilaviy MTMlar faoliyatini yo'lga qo'yishga doir qaror ishlab chiqildi.



Maktabgacha ta'lim tizimini tanqidiy o'rganish va yanada takomillashtirish yuzasidan takliflar ishlab chiqish bo'yicha komissiya tashkil etildi. Komissiya tomonidan maktabgacha ta'lim sohasidagi qonunchilik undagi bo'shliqlar, korrupsiya va boshqa huquqbuzarliklarni yuzaga keltiruvchi normalarni aniqlash nuqtayi nazaridan tahlil etildi. Shuningdek, maktabgacha ta'lim sohasida davlat siyosatini samarali ro'yobga chiqarishga to'sqinlik qiluvchi tizimli muammolarni aniqlash hamda kompleks o'rganish ishlari amalga oshirildi. Shunga ko'ra O'zbekiston Respublikasi maktabgacha ta'lim tizimini 2030-yilgacha rivojlantirish konsepsiyasi ishlab chiqilib, uni amalga oshirishni ko'zlovchi "Yo'l xaritasi"da 2019—2024 va 2025—2030-yillarda maktabgacha ta'lim tizimini rivojlantirishning maqsadli ko'rsatkichlari belgilandi. Konsepsiya o'rta va uzoq muddatli istiqbol uchun maktabgacha ta'lim tizimini rivojlantirish maqsadlari, vazifalari, ustuvorliklari va bosqichlarini belgilab berdi. O'zbekiston Respublikasi Maktabgacha ta'lim tizimini 2030-yilgacha rivojlantirish konsepsiyasi maktabgacha ta'lim sohasini rivojlantirishga yo'naltirilgan dasturlar va kompleks chora-tadbirlarni ishlab chiqish uchun asos bo'ladi. Hujjat malakali pedagog kadrlar yetishmovchiligi, davlat MTTlarining to'lib ketganligi, moddiy-texnik holatining nomuvofiqligi hamda davlat o'quv-metodik materiallari bilan past darajada ta'minlanganligi muammolarining hal etilishini nazarda tutadi. Xususan, 2030 yilgacha maktabgacha ta'lim bilan qamrab olingan bolalar miqdorini joriy 38,1 foizdan 80,8 foizgacha orttirish vazifasi qo'yilgan. Shu bilan birga, MTV tomonidan ta'lim muassasalari quvvatlarining kuchaytirilishi davom ettiriladi: 2021-yilga kelib o'rinlar miqdori yangi MTMLarni ochish hisobiga 56,8 foizga (2030-yilga kelib — 132,3 foizga) ortadi, hamda davlat-xususiy sherikligi va respublikaning chekka tumanlari uchun dolzarb muqobil maktabgacha ta'lim shakllari rivojlantiriladi. Keyingi yillarda pedagogik va boshqaruv kadrlariga alohida e'tibor qaratilmoqda. Ishlar ikki yo'nalishda olib boriladi: pedagoglar miqdorini orttirish va

maktabgacha ta'lim tizimi xodimlarini tayyorlash, qayta tayyorlash, malakasini oshirish va rivojlantirishda yangi yondashuvlarni tadbiq etish. Konsepsiya bilan belgilangan maqsadli ko'rsatkichlar respublika miqyosidan viloyat, tuman va shahar darajasigacha tushadi hamda ushbu natijalarga erishish uchun qay miqdorda mablag'larining zarurligi to'g'risidagi hisob-kitoblar bilan asoslanadi. Maktabgacha ta'lim tizimiga zamonaviy yondoshuvlar, innovatsion axborot texnologiyalarini joriy etish, jahon tajribalaridan mintalitetimizga mos holda foydalanish soha rivojiga o'z ijobiy hissasini qo'shmoqda. Demak, maktabgacha ta'limning ertangi porloq kelajagidan barchamiz umidvor va manfaatdormiz.

REFERENCES

1. Кобилова, Ш. Х., Сафарова, Ф. А., & Ахророва, Г. У. (2022). Перспективные возможности внедрения инклюзивного образования в жизнь сообщества. *Ta'lim va rivojlanish tahlili onlayn ilmiy jurnali*, 2(10), 441-443.
2. Кобилова, Ш. Х., Икромова, Н. Ф., & Болиева, Н. Т. (2022). Инклюзивное образование и его эффективность в социально-педагогической. *Ta'lim va rivojlanish tahlili onlayn ilmiy jurnali*, 2(10), 438-440.
3. Усаров, Ж. Э., Кобилова, Ш. Х. (2022). Инклюзив таълим ва унинг ижтимоий-педагогик омиллари. *Халқаро тажрибалар ва ривожланиш истиқболлари*, 1(3), 275-277.
4. Кобилова, Ш. Х., Абдурахимова, Д. (2022). Инклюзив таълимни ташкил этишдаги имкониятлар ва мавжуд муаммолар. *Халқаро тажрибалар ва ривожланиш истиқболлари*, 1(3), 267-268.
5. Кобилова, Ш. Х., Бобохонова, М. (2022). Кўриш нуқсонига эга шахслар нутқи ва мулоқотининг нутқий бўлмаган воситаларини ривожлантириш усуллари. *Образование и наука в XXI веке*, 5(24), 579-581.
6. Қодирова, Ф. У., Кобилова, Ш. Х. (2021). Таълим кластери асосида инклюзив таълимга жалб этилган ўқувчилар ҳаёт хавфсизлигини таъминлаш шарт-шароитлари. *Муаммо ва уларнинг ечимлари*, 2(2), 85-86.
7. Усаров, Ж. Э., Эшнаэв, Н. Ж., Кобилова, Ш. Х. (2021). Педагогик инновацион таълим кластер лойиҳасини амалиётда қўллаш самарадорлиги ва истиқболлари. *Педагогик таълим кластери муаммо ва ечимлар*, 1(2), 305-313.
8. Қодирова, Ф. У., Кобилова, Ш. Х. (2021). Повышение качества инклюзивного образования в условиях педагогического инновационного кластера. *Педагогик таълим кластери*, 1(1), 109115.
9. Усаров, Ж. Э., Кобилова, Ш. Х. (2021). Инклюзив таълимнинг назарий ва концептуал масалалари. *Фан таълим ва амалиёт интеграцияси*, 3(2), 37-45.
10. Усаров, Ж. Э., Кобилова, Ш. Х. (2021). Обеспечение безопасности жизни учеников с органиченными возможностями в процессе инклюзивного образования и его фактори. *Журнал научных и прикладных исследований*, 2(11), 19-21.
11. Rifktovna, A. D., Ergashevna, K. S. (2022). Narrative strategy as a kind of communication. *Galaxy International Interdisciplinary Research Journal*, 10(7), 27-30.
12. Aflyatunova, D. R., Kamilova, S. E. (2022). The novel as a literary category. *Independent Kazakhstan: modern educational potential and achievements*, 1(2), 18-22.
13. Рустамова, Н. Б., & Афлятунова, Д. Р. (2022). Интертекстуальность в русской поэзии на основе творчества ФИ Тютчева и АС Пушкина. *Academic research in educational sciences*, 3(6), 165-170.

14. Афлятунова, Д. Р., Камилова, С. Э. (2022). Специфика творчества сухбата Афлатуни. *Theory and analytical aspects of recent research*, 2(1), 48-51.
15. Афлятунова, Д. Р., Камилова, С. Э. (2022). Повествовательная стратегия в литературоведении. *Suggestions and solutions*. 1(2), 223-227.
16. Кадилова, О. Х. (2022). Мотивы свободы и одиночества в поэзии Лермонтова и Усмана Насыра. *Традиции и инновации в изучении и преподавании языков*, 1(1), 173-176.
17. Kadirova, O. K. (2021). Comparative typological analysis of Russian-Uzbek literary relations in their historical development. *湖南大学学报 (自然科学版)*, 48(12).
18. Kadyrova, O. (2021). Information and communication technologies in the process of teaching foreign languages as the basis of an innovative approach to learning. *THEORETICAL & APPLIED SCIENCE Учредители: Теоретическая и прикладная наука*, (9), 649-651.
19. Kadyrova, O. K. (2021). Motivational basis for the formation of eastern and western literature Мотивационная основа формирования восточной и западной литературы. *Журнал филологических исследований*, 6(3), 17-22.
20. Кадилова, О. Х. (2021). Использование учебного перевода как один эффективных приемов обучения русскому языку как иностранному в средней школе. *Современное образование и воспитание*, 1(1), 289-294.
21. Kadyrova, O. K. (2021). Foundations of artistic synthesis in the literatures of the west and the east at the present stage. *Innovative engineering and management research*, 10(01), 227-232.
22. Кадилова, О. Х. (2021). Информационно-коммуникационные технологии в процессе преподавания иностранных языков как основа инновационного подхода к обучению. *Теоретические и прикладные науки*, 101(09), 649-651.
23. Kadyrova, O. K. (2020). Professional pedagogical activity its types and structure. *Актуальные проблемы гуманитарных и естественных наук*, 1(12), 93-96.
24. Илёсов, Б. А., & Кадырова, О. Х. (2019). Поэзии А. Блока в узбекских переводах. *ПЕРЕВОДЧЕСКИЙ ДИСКУРС: МЕЖДИСЦИПЛИНАРНЫЙ ПОДХОД*, 1(2), 133-138.
25. Кадырова, О. Х. (2013). Русский язык 5 класс Книга для учителя. *Маънавият*, 1(1), 160.
26. Кадырова, О. Х. (2002). Межлитературные типологические сопоставления в процессе преподавания. *Янги аср авлоди*, 1(1), 96.
27. Кадырова, О. Х. (1995). Методика реализации сопоставительного подхода в профессиональной филологической подготовке студентов-билингвов Узбекистана (русская и родная литература).
28. Кадырова, З. З. (2021). Некоторые комментарии к интерпретации и противопоставлению аспектов терминов перефразирование и перифраз. *Теоретическая и прикладная наука*, 1(6), 486-489.
29. Кадырова, З. З. (2021). Лексические издания в формировании перифраза о первом перифразе в прозе Алишера Навои. *Журнал филологических исследований*, 6(1), 17-23.

TASVIRLARNI QAYTA ISHLASH USULLARI VA ALGORITMLARI

Nuritdinov Nurbek Davlataliyevich

Namangan muhandislik-qurilish instituti

Tel: +998939141828 e-mail: nur_uzb_85@mail.ru

Makhamadjanov Islomjon Usmonjon o'g'li

Namangan muhandislik-qurilish instituti

Tel: +998333200010 e-mail: islomiy1101@gmail.com

O'rmonov Musohon Nodirjon o'g'li

Namangan muhandislik-qurilish instituti

Tel: +998902181513

Annotasiya: Ushbu maqolada Neyron to'rlari yordamida tasvirlarni tanib olish va qayta ishlash algoritmi va dasturini ishlab chiqildi. Bu masalani hal etish uchun tasvirlarni neyron to'rlari yordamida tanib olishning bir necha usullari keltirib o'tilgan.

Kalit so'zlar: Neyron to'rlari, RGB ranglar, BMP (Bitmap), Nuqtalar, segmentatsiya, Rangli tasvirni kulrang tasvirga o'tkazish, rangli tasvirlari, Tasvirni binar (oq-qora) tasvirga o'tkazish, tasvir gistogrammasi.

Tasvirlarni qayta ishlashda avvalo tasvirning rang xususiyatlari va unda ishlash usullarini o'rganib chiqish talab etiladi. Hozirgi zamonaviy kompyuterlarda grafik rejim ranglidir. Ya'ni bitta pikselda uchta rang (R-qizil, G-yashil, B-ko'k) aralashmasidagi rang qiymati bo'ladi. Unda mumkin bo'lgan ranglar soni $256^3=16777216$ taga etadi. Bu rejim jonli tabiatdagi kuzatilgan ranglardan qolishmaydigan tasvirni saqlash, ishlov berish va uzatish imkonini beradi. Har qanday rangni quyidagi uchta asosiy bo'lgan – qizil, yashil va ko'k ranglarning aralashmasi yordamida tasvirlash mumkin. Agar biz 3 bayt yordamida nuqtaning rangini kodlashtirmoqchi bo'lsak, unda 1-bayt qizil, 2-bayt yashil, 3-bayt esa ko'k rangni ifodalaydi. Rangli to'plamning bayt qiymati qanchalik katta bo'lsa, mazkur rang shunchalik aniq va ravshan bo'ladi. Agar nuqta oq rangdan iborat bo'lsa, demak unda ranglar mavjud bo'lib, u to'liq va ravshan bo'ladi. SHuning uchun ham oq rang uchta to'liq bayt 255,255,255 bilan kodlanadi. Qora rangda hamma mavjud ranglar (R-qizil, G-yashil, B-ko'k) bo'lmaydi, ya'ni jami ranglar to'plami nolga teng bo'ladi. Qora rang 0,0,0 bilan kodlanadi. Kulrangda jami ranglarni tashkil etuvchi to'plam mavjud bo'lib, ular bir xil va bir-birini neytrallashtiradi. Masalan, kulrangni 80,80,80 yoki 120,120,120 bilan kodlashtirish mumkin. Ko'rinib turibdiki, ikkinchi holatdagi kodlashtirishda aniqlik va ravshanlik yuqori, ya'ni 80,80,80 bilan kodlashtirishga qaraganda 120,120,120 bilan kodlashtirish deyarli yorug'roqdir. Qizil rangda esa qizil rangdan tashqari boshqa jami ranglarni tashkil etuvchilari nolga teng bo'ladi. Masalan, to'q qizil rang 125,0,0 yoki ochiq qizil rang 255,0,0 ko'rinishda kodlanadi.

Dasturiy tizimda tasvirlarni piksellar bo'yicha aniqlanadi va qayta ishlanadi. Unda asosan BMP (Bitmap) kengaytmali grafik tasvirlar qayta ishlanadi. Tasvirdagi har bir piksel o'n olti yoki o'nli sanoq sistemasidagi sonlarni qabul qiladi. Nuqtadagi rang qiymatini qabul qilish uchun $000000_{(16)}$ dan $FFFFFF_{(16)}$ gacha oraliqda bo'lgan o'n olti sonlar uchun oltita yacheyka (joy) ajratilgan. Bunda birinchi ikkita yacheyka ko'k rang uchun, keyingi ikkita yacheyka yashil rang uchun va nihoyat oxirgi ikkita yacheyka qizil rang qiymatlari uchun ajratilgan. Masalan, tasvirdagi ixtiyoriy (x,y) nuqtadagi rang qiymati $6BC8AD_{16}$ (7063725_{10}) ga teng bo'lsin. Bunda ko'k rang qiymati $6B_{16}$ (107_{10}) ga, yashil rang qiymati $C8_{16}$ (200_{10}) ga va qizil rang qiymati AD_{16} (173_{10}) ga teng. SHu tariqa biz yuqoridagi ma'lumotlar asosida grafik tasvirlarga ishlov bera olamiz. Tasvirlarni qayta ishlash jarayonida turli usullar qo'llaniladi. Masalan, binar tasvirga o'tkazish, ob'ekt chegaralarini aniqlash, sohalarni bo'laklash (segmentatsiya), ingichkalashtirish, tasvir sifatini yaxshilash va x.k. Quyida tasvirlarni qayta ishlash bilan bog'liq bo'lgan bir necha usullar keltirilgan.

Rangli tasvirni kulrang tasvirga o'tkazish. Ba'zi bir masalalarda rangli tasvirni kulrang tasvirga o'tkazish talab etiladi. Kulrang tasvirlarda nuqtadagi rang qiymati 0 va 255 oralig'ida bo'lganligi sababli undagi bajariladigan amallar soddalashadi. Rangli tasvirni kulrang tasvirga o'tkazish ko'pincha quyidagicha amalga oshiriladi.

$$Gray_{ij} = 0,3 \cdot R_{ij} + 0,59 \cdot G_{ij} + 0,11 \cdot B_{ij}$$

yoki

$$Gray_{ij} = \frac{R_{ij} + G_{ij} + B_{ij}}{3}$$

bu yerda $Gray_{ij}$ – berilgan rangli tasvirning i,j koordinatasidagi pikselning kulrang yorug'lik qiymati, R_{ij}, G_{ij}, B_{ij} – qizil, yashil va ko'k ranglarning yorug'lik qiymati.

Bunday almashtirish rangli tasvirdagi R,G,B rang qiymatlari turlicha bo'lganda yaxshi natija beradi. Rangli tasvirni kulrang tasvirga o'tkazilgan namunalari 3.2.1-rasmda ko'rsatilgan.

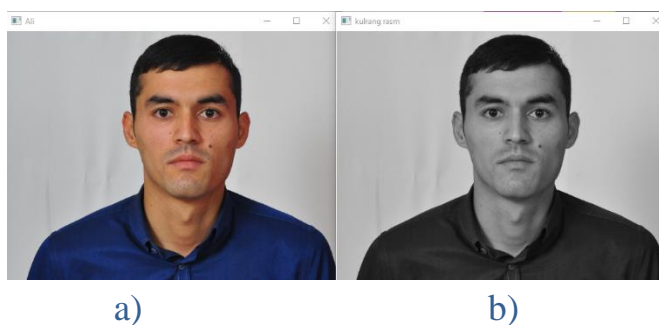

1-rasm. a) berilgan rangli tasvir; b) kulrang tasvirlar

Tasvirni binar (oq-qora) tasvirga o'tkazish. Binar tasvirda faqat ikkita rang qatnashadi. Bular oq va qora ranglardir. Ko'pincha oq rangdagi sohalari- fon, qora

rangdagi sohalar esa ob'ekt sifatida qaraladi. Ba'zi bir masalalarni yechishda tasvirni binar ko'rinishga o'tkazish talab etiladi. Rangli yoki kulrang tasvirni binar tasvirga o'tkazishda asosiy muammo bo'sag'a (porog)ni avtomatik tanlash hisoblanadi. Bo'sag'a tanlash uchun asosan tasvir gistogrammalari tahlilidan foydalaniladi. 2-rasmda tasvir gistogrammasi va undagi bo'sag'a (Threshold) qiymati joylashuvi aks etgan.

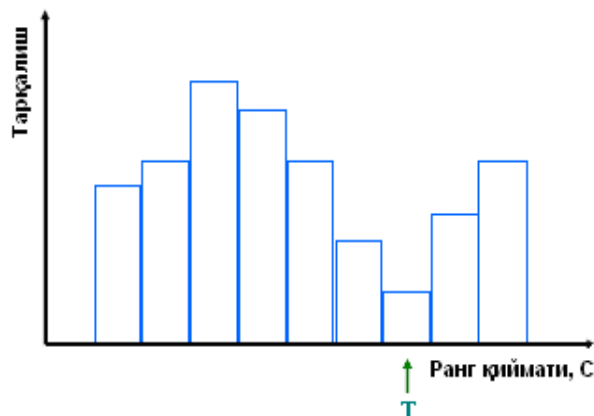

2-rasm. Bo'sag'a tanlash uchun qurilgan tasvir gistogrammasi.

Quyida bo'sag'a tanlashning gistogramma tahliliga asoslagan *k-o'rtacha algoritmi*ni ko'ramiz. Algoritm quyidagi qadamlardan iborat bo'ladi:

1-qadam. Yorug'liklar diapazonida T o'rta qiymat aniqlanadi;

2-qadam. Gistogrammaning har ikki tomonida og'irlik markazlari m_1, m_2 hisoblanadi;

3-qadam. Bo'sag'a qaytadan hisoblanadi, $T = (m_1 + m_2)/2$;

4-qadam. Agar yangi hisoblangan bo'sag'a eskisidan farq qilsa 2 va 3-qadamdagi ishlar yana takrorlanadi. Bu jarayon toki eski va yangi bo'sag'a orasidagi farq nol bo'lgunga qadar davom etadi.

SHuningdek, soddalashgan holda bo'sag'a tanlash usullari mavjud. Qaralayotgan sohada bo'sag'ani tanlashda shu sohadagi rang qiymatlarining o'rtachasini olish mumkin ya'ni,

$$T = \frac{1}{M \cdot N} \sum_{i=1}^M \sum_{j=1}^N G(i, j),$$

bu erda $G(i, j)$ –berilgan tasvirning i, j koordinatasidagi pikselning yorug'lik qiymati.

Mediana usulida esa, qaralayotgan soha qiymatlari bo'yicha qurilgan to'plam tartiblanib, ularning markazida joylashgan qiymat olinadi. Masalan, $G = \{G_1, G_2, \dots, G_k\}$ to'plam berilgan bo'lsin. Uning tartiblangan ko'rinishini $G^{(N)} = \{G_1, G_{p-1}, G_p, G_{p+1}, \dots, G_n\}$ deb olsak, u holda mediana usulida bo'saga qiymati quyidagiga teng bo'ladi:

$$T = G_p.$$

Va nihoyat soddalashgan holda bo'sag'a tanlashning uchinchi ko'rinishi quyidagicha.

$$T = (G_{\min} + G_{\max}) / 2.$$

Tasvir kattaroq hajmda bo'lsa, bu usul bo'yicha tanlab olingan bo'sag'a tasvirning barcha sohasi uchun ham yaxshi natija bermasligi mumkin. SHuning uchun tasvirni binar tasvirga o'tkazish jarayonlarini kichik sohalarda amalga oshirish maqsadga muvofiqdir. Masalan, 10x10, 16x16 yoki 32x32 kabi kichik sohalarda tasvir binar tasvirga o'tkazilganda undagi sezilarsiz farqlar ham aniqlanadi.

Berilgan kulrang tasvirning turli bo'sag'a qiymatlarida va turli usullarda binar tasvirga o'tkazilgan namunalari 3-rasmda ko'rsatilgan.

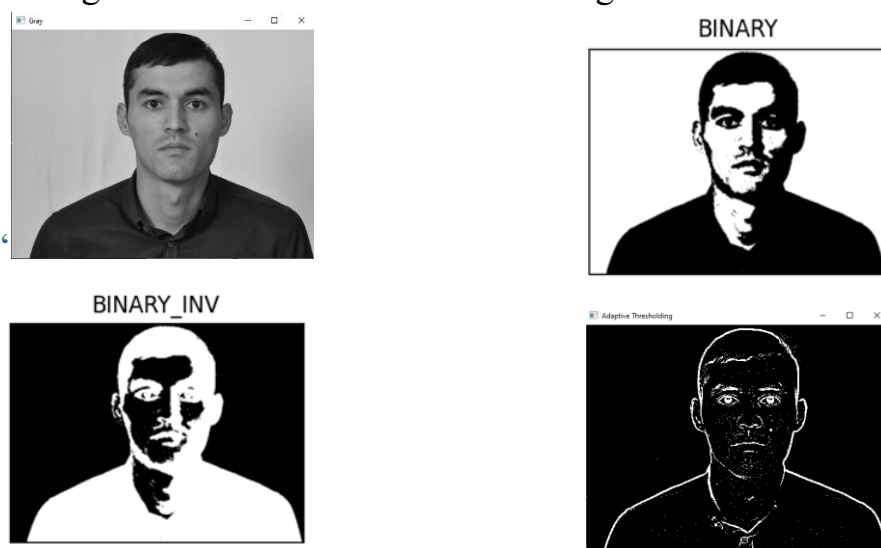

Tasvirlarni bo'laklash (segmentatsiya). Tasvirlarni bo'laklash deb, ularni talqin etish mumkin bo'lgan bo'laklarga ajratish tushuniladi. SHu sababli uning amaliy jihatdan muhim xususiy holi – bu yorug'lik, geometrik va boshqa xususiyatlari tomonidan ham, mohiyati jihatidan ham turlicha bo'lgan ob'ektlarni ajratib olish masalasidir. Bo'laklashning muhim vazifalaridan biri tasvirga ishlov berishning keyingi bosqichlarida ishlatilmaydigan axborotni tashlab yuborishdir.

Masalaning bir necha matematik ifodasi mavjud, ularning umumiysi bir jinslilik predikati orqali berilgan. Agar $f(x,y)$ -bo'laklanayotgan tasvir yorug'lik funksiyasi; x – uning aniqlanish sohasining chekli to'plam ostisi; $S=\{S_1, S_2, \dots, S_k\}$ – x ni k ta bo'shmas bog'langan to'plam ostilarga ajratish; P_n-S to'plamida aniqlangan va faqatgina biror S_i ; $i \in [0, k]$ to'plam ostining ikki nuqtasi ma'lum bir bir jinslilik kriteriyasini qanoatlantirgandagina I "rost" (TRUE) qiymatni oladigan predikat bo'lsa, tasvirni bo'laklash deb, uni $S^*=\{S_1^*, S_2^*, \dots, S_k^*\}$ bo'laklarga ajratish tushuniladi.

Tasvirlarni bo'laklashda elementlarning o'xshash yoki farqlanishini nazariy asoslovchi bir jinslilik predikati muhim ahamiyatga ega. Bo'laklashning biror algoritmini qo'llash jarayonida bo'laklash sohalari va bir jinsli sohalarni qanday

belgilashni oldindan hal etish lozim. Bunday belgilarning soni ob'ektlar yoki ob'ekt sinflarining soni bilan aniqlanadi.

Tasvirlarni bo'laklashda soha o'stirish usullari ko'proq qo'llaniladi. Bu usullar tasvirlarni bo'laklash uchun lokal belgilar haqidagi axborotdan faol foydalanishga asoslangan va g'oyasi juda sodda. Manba tasvirda bir nechta boshlang'ich nuqta olinadi va ma'lum belgilar bilan belgilanadi, so'ngra ularning atrofidagi nuqtalar tahlil qilinadi. Agar ko'rilayotgan ikki nuqta (dastlab boshlang'ich va atrofdagi biror nuqta, keyin esa oldingi qadamda aniqlangan nuqta va uning biror qo'shnisi) uchun bir jinslilik sharti qanoatlansa, qo'shni nuqta bo'laklangan sohaning belgisi bilan belgilanadi. Keyin belgilangan yangi nuqta uchun yana shu jarayon qaytariladi, ya'ni atrofda u bilan bir jinslilik shartini qanoatlantiruvchi yangi nuqta izlanadi. Bu jarayon toki tasvirning hamma nuqtalari belgilanmagunga qadar davom etadi.

Bo'laklash usuli yordamida olingan natijalardan biri 4-rasmda ko'rsatilgan.



4-rasm. Berilgan rangli tasvir (a) va unda bo'laklash natijasi (b).

Kontur ajratish. Tasvir konturi (chegarasi) tasvir xususiyatlarini eng yaxshi tavsiflovchi belgi sifatida qaraladi va shuning uchun ham kontur ajratish algoritmlari tasvirlarni qayta ishlashda ko'p qo'llaniladi. Kontur ajratishda ko'pincha 3×3 o'lchamli oynadan foydalaniladi. Bu oynaning umumiy ko'rinishi 3.2.5-rasmda ko'rsatilgan. Kontur ajratishda 3×3 o'lchamli oynada vertikal va gorizontal yo'nalishda qo'shni nuqtalar yorug'ligining sezilarli farqini ajratamiz. CHegara ajratishda ham farqlarni baholash uchun bo'sag'a tanlanadi. Bo'sag'ani avtomatik tanlash usullari bilan yuqorida tanishgan edik.

$i-1, j-1$	$i, j-1$	$i+1, j-1$
$i-1, j$	i, j	$i+1, j$
$i-1, j+1$	$i, j+1$	$i+1, j+1$

5-rasm. 3×3 o'lchamli ishchi oynasi.

Tanlangan nuqtaning qo'shni nuqtalar bilan farqini aniqlashda turli usullarni qo'llash mumkin. Ularning bir nechtasi bilan quyida tanishamiz.

Vertikal yo'nalishda ikki qo'shni nuqta gradientini hisoblash formulasi quyidagicha:

$$G(i, j) = F(i, j) - F(i, j + 1).$$

Agar $G(i, j)$ farq yetarlicha katta bo'lsa, u holda $F(i, j)$ ni kontur nuqtasi deb olishimiz mumkin.

Gradientni gorizonta tekshirish formulasi esa quyidagicha:

$$G(i, j) = F(i, j) - F(i + 1, j).$$

CHegara ajratishda shuningdek, chiziqsiz usullarlar ham qo'llaniladi. Roberts quyidagi oddiy chiziqsiz formulani tavsiya qildi:

$$G(i, j) = ([F(i, j) - F(i + 1, j + 1)]^2 + [F(i, j + 1) - F(i + 1, j)]^2)^{1/2}.$$

Keyingi formula esa hisoblash uchun osonroq:

$$G(i, j) = |F(i, j) - F(i + 1, j + 1)| + |F(i, j + 1) - F(i + 1, j)|.$$

CHegara ajratishning 3x3 oynali Sobel usuli ham o'ziga xosdir. Sobel quyidagi formulani taklif qildi:

$$G(i, j) = \sqrt{X^2 + Y^2},$$

bu erda

$$X = (A_2 + 2A_3 + A_4) - (A_0 + 2A_7 + A_6),$$

$$Y = (A_0 + 2A_1 + A_2) - (A_6 + 2A_5 + A_4).$$

A ning qiymatlarini 6-rasmdagi 3x3 oynadan olinadi.

A_0	A_1	A_2
A_7	$A(i, j)$	A_3
A_6	A_5	A_4

6-rasm. Sobel oynasi.

Shuni ta'kidlash lozimki, Sobel usuli boshqa usullarga nisbatan yaxshiroq natijalar beradi va shuning uchun ham uning amaliyotda qo'llanilishi ko'proq. Ko'rsatilgan usullar yordamida kontur gradientini ajratish natijasi 7-rasmda ko'rsatilgan.

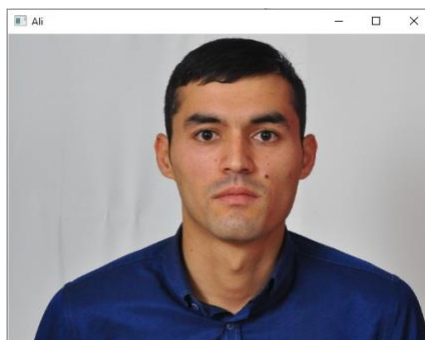

a)



b)

7-rasm. Tasvirdan chegara olish natijalari. a) - berilgan tasvir, b) - Sobel usuli yordamida olingan natijalar.

Tasvir sifatini yaxshilash. Texnik qurilmalarning ma'lumotlarni qabul qilish xususiyati va suratga olish paytidagi yorug'lik darajalari kabi omillar tasvir sifatiga turlicha ta'sir qiladi. Agar tasvir sifati yomon bo'lsa, uni yaxshilash zarur. Chunki, sifatli bo'lmagan tasvirlarda yuz elementlarini topish qiyin kechadi. Tasvir sifatini yaxshilashning turli usullari mavjud. Masalan, chegaralarni kuchaytirish, xalaqitlarni yo'qotish, tiniqlikni oshirish va x.k.

Tasvir sifatini yaxshilashda *mediana usuli*da filtrlash keng qo'llaniladi. Bu usulning mohiyati tasvir bo'ylab biror oyna bilan harakatlanish va markaziy nuqta qiymati oynadagi qiymatlarni kattaligi bo'yicha tartiblanganda o'rtaga tushuvchi qiymat bilan almashtiriladi. Misol uchun, 3x3 oyna markazida 5, ikki yonida 35,40, yuqorisida 1,41,52 va pastida 23,17,89 qiymatlar joylashgan deb faraz qilaylik. Ularni tartiblaymiz: 1, 5, 17, 23, **35**, 40, 41, 52, 89. Markazdagi qiymat (mediana) 35 ga teng. Demak, 5 o'rniga 35 yoziladi:

$$g(m, n) = \underset{(x, y) \in W(m, n)}{\text{med}}(f(x, y)),$$

bu erda $W(m, n)$ - markazi (m, n) dagi oyna, $f(x, y)$ - shu oynadagi nuqtalar qiymati. Natijada anchagina tekislangan tasvir hosil bo'ladi.

Chiziqli tiniqlashtirish usuli ham tasvirlar sifatini oshirish masalalarida ko'p qo'llaniladi. Uning ko'rinishi quyidagicha:

$$G'(x, y) = 255 \cdot \frac{G(x, y) - G_{Min}}{G_{Max} - G_{Min}}.$$

Bu erda G_{Min} va G_{Max} - tasvirdagi eng kichik va eng katta rang qiymatlari, $G(x, y)$ - (x, y) koordinatadagi rang qiymati.

Shuningdek, tasvir gistogrammalari tahlili asosida ham tasvir tiniqligini oshirish mumkin. U quyidagi formula asosida amalga oshiriladi:

$$Q = \sum_{i=0}^{255} (H_i)^r, \quad S_{G(x,y)} = \frac{255}{Q} \sum_{j=0}^{G(x,y)} (H_j)^r,$$

$$G'(x,y) = \begin{cases} 0, & S_{G(x,y)} \leq 0; \\ S_{G(x,y)}; & \\ 255, & S_{G(x,y)} > 255. \end{cases}$$

bu erda H_i – tasvirdagi i rangdagi piksellar soni ($0 \leq i \leq 255$),
 $G(x,y)$ – (x,y) koordinatada joylashgan pikselning rang qiymati,
 r - normallashtiruvchi parametrlar.
 $R = 0,3$ bo'lganda algoritm natijasi 8-rasmda keltirilgan.



a)



b)

8-rasm. Berilgan tasvir (a); sifati oshirilgan tasvir (b).

Xulosa qilib shuni ta'kidlash mumkinki, ushbu maqolada ya'ni neyron to'rlari yordamida tasvirlarni tanib olish va qayta ishlash algoritmi va dasturini ishlab chiqish chiqildi. Bu masalani hal etish uchun tasvirlarni neyron to'rlari yordamida tanib olishning bir necha usullari keltirib o'tildi. Maqolada tasvirlarni tanib olish va qayta ishlash usullari va ularning tahlili keltirib o'tildi. Ushbu maqolada asosan neyron to'rlari negizi, uning turlari, bir qatlamli va ko'p qatlamli neyron to'rlari, neyron to'rlarining asosiy algoritmlari haqida batafsil ma'lumot berilgan.

FOYDALANILGAN ADABIYOTLAR

1. O'zbekiston Respublikasi Prezidenti Shavkat Mirziyoyevning "Axborot texnologiyalari va kommunikatsiyalari sohasini yanada takomillashtirish chora-tadbirlari to'g'risida" PF-5349, 19.02.2018y. dagi farmoni
2. O'zbekiston Respublikasi Axborot texnologiyalari va kommunikatsiyalarini rivojlantirish vazirligining "Hududlarda axborot-kommunikatsiya texnologiyalarini joriy etish va rivojlantirishni tubdan takomillashtirish to'g'risida" 20.02.2018y. dagi qarori
3. O'zbekiston respublikasi Vazirlar mahkamasining 18.01.2019 yildagi 48-sonli «O'zbekiston respublikasida «Aqlli shahar» texnologiyalarini joriy etish kontseptsiyasini tasdiqlash to'g'risida»gi qarori
4. Tariq Rashid "Make your own neural network" s-223, 2017y.
5. David Kriesel "Neural Networks" s-286, 31.12.2007y.

6. Michael Nielsen “Neural Networks and Deep Learning” s-224, 2015y.
7. Кухарев Г.А. Биометрические системы: Методы и средства идентификации личности человека. -СПб.: Политехника, 2001. -240 с.
8. А.Богумирский «Еффективная работа на IBM PC» ,ФиС, Москва, 1998 г.
9. А.Е.Борзенко, К.Ахметов «Современный персональный компьютер», Санкт - Петербург, Компютерпресс, 1997 г.
10. Маликов М.Н. Методы выделения информативных элементов и линейчатых структур на полутоновых изображениях, дис-я на к.т.н., Ташкент-1993.
11. Садыков С.С. Разработка и исследование алгоритма и устройства идеализации изображений письменных знаков, дис-я на к.т.н., Ташкент-1973.
12. Содиков С.С., Маликов М.Н. Тасвирларга сонли ишлов бериш асослари. – Тошкент: «Кибернетика» ИСНВ, 1994. -147 б.
13. Simon Haykin “Neural Networks and Learning Machines” Third edition s-988, 18.11.2008y.
14. Farncois Chollet “Deep learning with Python” s-386, 2016y.
15. Carevic D., Caelli T. Region-based coding of color images using Karhunen-Loeve transform // Graphical Models and Image Processing.– 1997.– Vol.59.– N.1.– P.27-38.
16. To’xtasinov M.T., Nurmatov I.I., Hasanov A.A. Tasvirlardagi ob’ektlarni avtomatik tanib olish masalalarini hal etishning ilmiy asoslari haqida // “Fan va ishlab chiqarish integratsiyasi muammolari” mavzusidagi Respublika ilmiy-amaliy konferentsiyasi, Namangan, 2008, 344-345 b.
17. Usubjonova O., To’xtasinov M.T., Ob’ekt belgilarini aniqlash uchun tasvirlarga dastlabki ishlov berish algoritmlari dasturlash muammolari // Iqtidorli talabalar,magistrantlar, aspirantlar, doktorantlar va mustaqil tadqiqotchilarning ilmiy-amaliy konferentsiyasi materiallari to’plami. – Namangan: “Faxrizoda”, 2009 y. – 145 – 146b.
18. Usubjonova O., To’xtasinov M.T., Tasvirlarni binarlashtirishda bo’sag’a tanlashning Otsu usuli // Raqobatbardosh kadrlar tayyorlashda mustaqil ta’lim: jahon ta’lim tizimi tajribasi va oliy ta’lim muassasalari hamkorligi mavzusidagi Respublika ilmiy-amaliy konferentsiyasi materiallari to’plami. – Namangan: “Faxrizoda”, 2010 y.
- 19.Нуритдинов, Н. Д. (2022). АХБОРОТ ТЕХНОЛОГИЯСИ СОҶАСИДА КОМПЬЮТЕР ЖИНОЯТЧИЛИГИ ТУРЛАРИ ВА ЙЎНАЛИШЛАРИ. ТА’ЛИМ ВА RIVOJLANISH TAHLILI ONLAYN ILMIY JURNALI, 2(8), 28-32.
- 20.Nurbek, N. (2022). KREDIT MODUL TIZIMINI AMALIYOTGA JORIY ETISHDA MUSTAQIL TALIMNING ORNI VA AHAMIYATI. Yosh Tadqiqotchi Jurnali, 1(4), 45-47.

21. Урманов, М. Н., Нуритдинов, Н. Д., & Алиева, А. (2022). РЕШЕНИЕ СИСТЕМ НЕЛИНЕЙНЫХ УРАВНЕНИЙ В MATLAB. *Science and innovation*, 1(A3), 139-145.
22. Davlataliyevich, N. N., & Bilolxon, M. (2022). RANG MODELLARI SISTEMALARINI O 'ZARO BIR-BIRIGA MATEMATIK ALMASHTIRISH USULLARI. *TA'LIM VA RIVOJLANISH TAHLILI ONLAYN ILMIY JURNALI*, 2(10), 25-29.
23. Khashimov, S., Nuritdinov, N. D., Makhamadzhanov, I., & Ergasheva, S. СОЗДАНИЕ МАТЕМАТИЧЕСКОЙ МОДЕЛИ ТЕХНОЛОГИЧЕСКОГО ПРОЦЕССА ОЧИСТКИ ХЛОПКА ОТ МЕЛКОДИСПЕРСНЫХ ЧАСТИЦ И ПЫЛИ. ББК 34.4 П78, 244.
24. Kayumovich, R. N., & Xashimov, S. (2021). Conducting Experiments on the Process of Cleaning Cotton. *Design Engineering*, 11095-11103.
25. Хашимов, С., & Нуритдинов, Н. Д. (2022). СОЗДАНИЕ МАТЕМАТИЧЕСКОЙ МОДЕЛИ ТЕХНОЛОГИЧЕСКОГО ПРОЦЕССА ОЧИСТКИ ХЛОПКА ОТ МЕЛКОДИСПЕРСНЫХ ЧАСТИЦ И ПЫЛИ. *TA'LIM VA RIVOJLANISH TAHLILI ONLAYN ILMIY JURNALI*, 2(8), 33-41.
26. Khashimov, S., Nuritdinov, N. D., Anov, I. M., & Ergasheva, S. (2022). DETERMINATION OF THE OPTIMAL PARAMETERS OF THE COTTON CLEANING DEVICE BASED ON A COMPUTATIONAL EXPERIMENT. *Web of Scientist: International Scientific Research Journal*, 3(5), 2008-

GRAMMATICAL SIMILARITIES AND DIFFERENCES BETWEEN DUTCH AND ENGLISH

Odiljonova Shirin

Valieva Soliha

Students of Fergana state University

Telephone number: +998916519953

E-mail: valiyevasolikhabonu@gmail.com

Abstract: English and Dutch are two different languages from the same family tree, and over the course of time, there has been a lot of interaction between the two. Maybe you do not know it, or maybe you do because you read my blog on this subject, but there is many Dutch in English. Were you aware, for example, that many English words actually have been adopted from the Dutch language?

Keywords: word order, verb tenses, auxiliaries, Latin, articles, neuter, specific rules.

Introduction: Let's take a look at how the German and English languages are similar and how they differ. Both languages are based on Latin. There are 27 letters in German, including ß (escet) + umlauts Ää, Öö, and Üü. In English - 26. However, the phonetics of German is much simpler than English, and even somewhat resembles Russian pronunciation. ¹In addition, there are 3 genders in German (male, female, and neuter). It is imperative to learn which gender a particular noun belongs to in order to know which article to use. In English there are also 3 of them, but they do not have the same effect on nouns as in German. If in English there are 3 articles - a, an (indefinite), and the (definite), and you have to remember specific rules, then in German there are 5 of them: 3 definite (der / die / das) and 2 indefinite (ein / eine).²

Materials and methods: Firstly, the Dutch use many English words in their day-to-day conversations, many of which have even been included in the Dutch dictionary. Even if Dutch is not your native language, you can easily learn it over several months to an advanced level because it has many similarities with English. Just have a look at some of these words: appel, peer, tomaat, banaan, koekje, schoen, blauw, groen, bruin, rood. Can you guess what they are? Of course, there are some differences between these two languages. Fairly obvious ones are of course differences in vocabulary, pronunciation, spelling, phrases, and expressions. Even the grammar of both languages is alike.

¹ "Hammer's German Grammar" Marti20D

² "Basic German grammar and Workbook" Xayner. SH.

English	Dutch
Hello	Hallo
Good morning	Goedemorgen
Good evening	goedenavond
Goodbye	vaarwel
Excuse me	Excuser mij
Train station	Treinstation
How much is it?	Hoeveel is het?

1. Word order

The word order in Dutch is the same as in English (Subject +Verb +Object) but has some exceptions. The difference in word order **occurs when sentences don't start with the sentence's subject**. So, for example, you can say 'on Friday *we eat* Belgian fries' (which was actually one of the few traditions in my childhood home). In Dutch, this would translate to 'op vrijdag *eten we* Belgische frietjes'. If you know how to speak a bit of Dutch, you would have noticed that **the subject 'we' and the verb 'eat' have swapped places here**.³

2. Usage of Verb Tenses

A **common mistake** that Dutch people make while they speak English is using the present perfect where the past simple should be used. For example, in English, you would say: '*she learned some Afrikaans yesterday*'. But a Dutch person might **easily make the mistake of using the present perfect here** and say '*she has learned some Afrikaans yesterday*'. This is because of how you would structure this sentence according to Dutch grammar rules. **In Dutch you would use the present perfect: 'zij heeft gister Afrikaans geleerd'**.

Furthermore, don't be surprised when a Dutch person tells you '*I live in Utrecht since 2012*'. In Dutch, the present simple is used in this kind of sentence ('*ik woon in Utrecht sinds 2012*'), but in English, the present perfect should be used ('*I have lived in Utrecht since 2012*'). Learn more about Dutch verb tenses.⁴

3. No Auxiliaries in Dutch

As opposed to English, Dutch does not use any auxiliary to form an interrogative sentence. So to form a question in Dutch, there is no need to add an auxiliary like 'do' to the sentence. And since auxiliaries aren't present in the Dutch language, the use of 'do' and 'did' might be a bit tricky for a Dutch beginner learning to speak English.

³ "English Grammar for students of German" Sesil. Z

⁴ "Complete German Grammar" Eduard. S

Results: Therefore, you might hear a Dutch person say: ‘*like you* this language course?’ (‘vind je deze talencursus leuk?’) instead of ‘*do you like* this language course.

So, it means that for learning Dutch, students need a detailed comparison between English and Dutch grammar: that is enough. It does not even require too much time to teach and learn.

Conclusion: during the research, I learned that there are many similarities between English and Dutch but we cannot say that these languages are the same. As a result, for students who know English, it is easy to learn Dutch.

References:

1. “Hammer`s German Grammar” Martin D
2. “Basic German grammar and Workbook” Xayner. SH.
3. “Complete German Grammar” Eduard. S
4. “ English Grammar for students of German” Sesil. Z

ЯНГИ ЎЗБЕКИСТОНДА ХОРИЖИЙ ТИЛЛАРНИ ЎРГАНИШДА ҚАРАТИЛАЁТГАН ЭЪТИБОР ВА ЎҚИТИШДА ЯНГИЧА МЕТОДЛАРДАН ФОЙДАЛАНИШ

Зебо Юлдошевна Абдурахмонова

Тошкент давлат транспорт университети ўқитувчиси

АННОТАЦИЯ

Мақолада янги Ўзбекистонда хорижий тилларни ўрганишда қаратилаётган эътибор ва ўқитишда янгича методлардан фойдаланиш, чет тилини ўрганишга қизиқиш уйғотади ва коммуникатив компетенцияни шакллантиради кўриб чиқилди.

Калит сўзлар: Метод, методология, лингвистик, тинглаш, ёзиш, коммуникатив, коммуникатив компетенция.

КИРИШ. Бугунги кунда мамлакатимизда олиб борилаётган ислохотлардан бири халқаро алоқаларни мустахкамлашга алоҳида эътибор қатилмоқда. Хозирги вақтда чегаралар очилиши ва халқаро алоқаларнинг кенгайиши билан хорижий тилларни ўргатиш методология фанининг энг муҳим ва долзарб муаммоларидан бирига айланиб бормоқда. Чет тилини ўрганиш соҳасидаги жамиятнинг ижтимоий тартиби ҳозирги вақтда бошқа миллат ва маданият вакилларига нисбатан бағрикенглик, яъни барча турдаги компетенцияларга эга бўлган мутахассисларни: лингвистик, коммуникатив, лингвомаданий, социал-маданий ва маданиятлараро. Маданиятлар диалогига кириш қобилияти ўрганилаётган тил мамлакатининг менталитети, миллий хусусиятлари, урф-одатлари ва маданиятини билишни назарда тутди.

Университетда хорижий тилларни ўрганишда талабаларни ўргатишнинг асосий мақсади - нутқ фаолиятини изчил ва тизимли ривожлантириш, хусусан: гапириш, ёзиш, ўқиш ва тинглаш ўз ичига олади. Нутқ фаолияти - бу тил тизими орқали ифодаланган ва мулоқот ҳолатига боғлиқ бўлган хабарларни узатиш ва қабул қилишнинг фаол, мақсадли жараёнидир.

"Инглиз тили" фанини ўқитишнинг асосий мақсади бир нечта таркибий қисмларни ўз ичига олган коммуникатив компетенцияни шакллантиришдир:

- гапириш, тинглаш, ўқиш ва ёзишда мулоқот қобилиятлари;
- маълумотни яратиш ва таниб олиш учун ушбу тил қурилиш материали бўйича тил билимлари ва кўникмалари;
- Ижтимоий-маданий асосни таъминлаш учун лингвистик ва минтақавий билимлар, уларсиз коммуникатив компетенцияни шакллантириш мумкин эмас.

Талабалар инглиз тилини мулоқот воситаси сифатида ўрганадилар ва ундан оғзаки ва ёзма шаклларда фойдалана олишлари керак. Инглиз тилининг шахслараро ва халқаро мулоқот воситасига айланиши учун мулоқотнинг барча шакллари ва барча нутқ функцияларини эгаллаш жуда муҳимдир. Талабалар нутқ фаолиятининг тўрт турини ўзлаштиришлари керак: ўқиш, тинглаш, ёзиш ва гапириш, шунингдек, улар билан боғлиқ бўлган тилнинг учта жиҳати - луғат, фонетика ва грамматиканинг афзалликлари ҳақида унутмаслиги керак.

Инглиз тилини ўрганишда ўқиш, тинглаш, ёзиш ва гапиришнинг афзалликларини батафсил кўриб чиқамиз:

Тинглаш - оғзаки хабарни идрок этиш ва тушуниш билан боғлиқ бўлган нутқ фаолиятининг ретсептив тури. Ўқитувчининг ўзи дарсда оғзаки нутқда фойдаланадиган материални танлашда унинг олдига қўядиган мақсадларни ҳисобга олиш керак: биринчидан, талабаларнинг хорижий нутқни тинглаш ва тушуниш қобилиятини ривожлантириш; иккинчидан, тинглаш жараёнида ўқувчиларнинг пассив сўз бойлигининг таниқли кенгайиши ва уларнинг контекстдан тахминларини ривожлантириш.

У ёки бу шакл ёки иборани қўллашда ўқитувчи уни ўқувчиларга тўғри тушуниш учун барча чораларни кўриши керак. Бунга эришиш учун қуйидагиларни ёдда тутинг: у ёки бу инглиз иборасини ишлатган ҳолда, ўқитувчи кейинги дарсларда худди шу шаклга риоя қилиши керак, уни ўзбек тилидаги эквиваленти ёки инглиз тилидаги бошқа шунга ўхшаш ибора билан алмаштирмаслиги керак. Ўқитувчи ўқувчиларнинг ўзи ишлатган иборанинг умумий маъносинигина эмас, балки алоҳида қисmlарини ҳам тушунишини таъминлаши керак.

Ўқувчиларнинг ўқитувчи нутқини тўғри тушунишлари тизимли равишда текширилиши керак. Ҳар бир янги ибора ўқитувчи томонидан нафақат биринчи марта қўлланилган дарсда, балки кейинги дарсларда ҳам кўп марта такрорланиши керак.

Тинглаш бўйича тренингнинг мақсадлари қуйидагича белгиланиши мумкин: муайян нутқ қобилиятларини ривожлантириш; мулоқот қилиш қобилиятини ўргатиш; зарур қобилиятларни ривожлантириш; нутқ материални ёдлаш; ўқувчиларни гапнинг маъносини тушунишга ўргатиш; талабаларни ахборот оқимидаги асосий нарсани ажратиб кўрсатишга ўргатиш; эшитиш хотирасини ва эшитиш реакциясини ривожлантириш. Аудио материаллар билан ишлашда ўқувчиларнинг бир вақтнинг ўзида бир нечта нутқ қобилиятлари устида ишлаш қобилиятини шакиллантиради.

Гапириш - нутқ фаолиятининг маҳсулдор тури бўлиб, у орқали (оғзаки) мулоқот амалга оширилади. Нутқнинг мазмуни - фикрнинг оғзаки шаклда ифодаланиши. Нутқ талаффуз, лексик ва грамматик қобилиятларга асосланади.

Инглиз тили дарсида нутқни ўргатишнинг мақсади - ўқувчига умумий қабул қилинган кундалик мулоқот даражасида ўқувдан ташқари нутқ амалиётида фойдаланишга имкон берадиган нутқ кўникмаларини шакллантиришдир.

Ушбу мақсадни амалга ошириш талабаларда қуйидаги мулоқот кўникмаларини шакллантириш билан боғлиқ:

а) мулоқотнинг ўзига хос ҳолати, нутқ вазифаси ва коммуникатив ниятига мувофиқ инглиз тилидаги баёнотларни тушуниш ва яратиш;

б) мулоқот қоидалари ва ўрганилаётган тил мамлакатининг миллий-маданий хусусиятларини ҳисобга олган ҳолда ўзларининг оғзаки ва новербал хатти-ҳаракатларини амалга ошириш;

в) инглиз тилини ўзлаштиришнинг оқилона усулларида фойдаланиш, уни мустақил равишда такомиллаштириш.

Гапиришнинг энг муҳим усули- коммуникатив (оғзаки) нутқдир. Коммуникатив вазият ҳорижий тилда гапиришни ўргатиш усули сифатида тўрт омилдан иборат:

1) алоқа амалга ошириладиган воқелик шароитлари;

2) расмий ва норасмий алоқа вакиллари ўртасидаги муносабатлар; 3) нутқ (гапириш) мотивацияси;

4) янги вазиятни, гапиришни рағбатлантиришни юзага келтирадиган мулоқот ҳаракатининг ўзини амалга ошириш.

Типик коммуникатив вазият атамаси ҳақиқий алоқа модели сифатида тушунилади, унда суҳбатдошларнинг нутқ хатти-ҳаракатлари уларнинг типикижтимоий ва коммуникатив ролларида амалга оширилади.

Оддий коммуникатив (гапириш) вазиятга мисоллар: харидор ва сотувчи ўртасидаги суҳбат, театр кассири билан томошабин, ўқитувчи билан талаба ва бошқалар.

Гапиришни ўргатиш методининг яна бир муҳим таркибий қисми бу мулоқот туридир. Мулоқотнинг 3 тури мавжуд: индивидуал, гуруҳли ва оммавий: Индивидуал мулоқотда икки киши иштирок этади. Бу тезкорлик ва ишонч билан ажралиб туради. Бу эрда алоқа шериклари умумий нутқ "маҳсулотида" иштирок этиш улушида тенгдир. Гуруҳдаги мулоқотда бир нечта одам битта мулоқот жараёнида (дўстлар билан суҳбат, тренинг, учрашув) иштирок этади. Оммавий мулоқот нисбатан кўп сонли шахслар билан амалга оширилади. Шу сабабли, оммавий мулоқотда иштирокчиларнинг коммуникатив роллари одатда олдиндан белгиланади: маърузачилар ва тингловчилар (қаранг: йиғилишлар, митинглар, баҳслар ва бошқалар).

Нутқ (гапириш) монологик ва диалогик шаклларда намоён бўлади. Диалогни ўргатишда диалогнинг турли шакллари ва улар билан ишлаш

шакллари ни фарқлаш керак: диалог-суҳбат, диалог-сахна, ўқувчиларнинг ўзаро ва ўқитувчи билан суҳбати, жуфтлик ва гуруҳ шакллари. Монолог кенгайиш, изчиллик, изчиллик, асослилиқ, семантик тўлиқлик, умумий конструкцияларнинг мавжудлиги, грамматик расмиятчилиқ билан ажралиб туришини кўрамиз.

Гапириш (нутқ)ни ўргатишдаги асосий қийинчилиқлар мотивацион муаммоларни ўз ичига олиши керак, масалан: талабалар чет тилларида гапиришдан уяладилар, улар хато қилишдан, танқид қилишдан қўрқишади; ўқувчиларда вазифани ҳал қилиш учун этарли тил ва нутқ воситалари мавжуд эмас; талабалар у ёки бу сабабларга кўра дарс мавзусини жамоавий муҳокама қилишда иштирок этмайдилар. Нутқни ўргатишда санаб ўтилган муаммоларга асосланиб, мақсад пайдо бўлади - агар иложи бўлса, ушбу муаммоларни бартараф этиш. Муайян мавзу бўйича оддий диалоглар қурмасдан, ҳақиқий вазиятларга тушмасдан гапиришни ўрганиш мумкин эмас. Ўқитишнинг интерфаол ёндашуви ўқувчиларни мунозаралар, баҳс-мунозаралар, муаммоларни муҳокама қилиш ва шунинг учун диалогга бевосита жалб қилишни назарда тутди. Шунингдек, ўқувчиларда умумий тил, интеллектуал, когнитив қобилиятларни, чет тилидаги мулоқотни ўзлаштиришнинг асоси бўлган психик жараёнларни ҳамда ўқувчиларнинг ҳис-туйғуларини, ҳис-туйғуларини, мулоқотга тайёрлигини, ҳар хил турдаги мулоқот маданиятини шакллантириш муҳим аҳамиятга эга. жамоавий ўзаро таъсир.

Ўқиш - ёзма матнни идрок этиш ва тушуниш билан боғлиқ бўлган нутқ фаолиятининг ретсептив тури. Чет эл матнини ўқиш ва тушуниш учун у таниб олиш жараёнини бир зумда амалга оширадиган фонетик, лексик ва грамматик информатив хусусиятлар тўпламига эга бўлиши тахмин қилинади. Ўқиш жараёнида идрок ва тушуниш жараёнлари бир вақтнинг ўзида ва бир-бири билан чамбарчас боғлиқ

бўлса-да, унинг жараёнини таъминлайдиган кўникмалар шартли равишда икки гуруҳга бўлинади: ўқишнинг "техник" томони билан боғлиқ (график белгиларни идрок этиш ва уларнинг маълум маънолар билан боғлиқлиги ва идрок этилаётганнинг семантик қайта ишланишини таъминлаш - турли даражадаги тил бирликлари ўртасида семантик алоқаларни ўрнатиш ва шу билан матн мазмуни, муаллифнинг нияти ва бошқалар.

Дастлабки босқичда ўқишга ўргатишда ўқувчини тўғри ўқишга, яъни овозли графемаларга, фикрни ажратиб олишга, яъни матн маълумотларини тушунишга, баҳолашга, ундан фойдаланишга ўргатиш муҳим аҳамиятга эга. Бу кўникмалар боланинг қанчалик тез ўқишига боғлиқ. Ўқиш техникаси орқали биз нафақат товуш ва ҳарфнинг тез ва аниқ ўзаро боғлиқлигини, балки товуш-ҳарф алоқасининг бола ўқиётган нарсанинг семантик маъноси билан боғлиқлигини ҳам тушунамиз. Айнан ўқиш техникасини ўзлаштиришнинг юқори даражаси

ўқиш жараёнининг ўзи натижасига - тез ва сифатли маълумот олиш имконини беради.

Чет тилида ўқишни ўргатиш жараёнини ташкил этишда педагогик талабларни шакллантириш мумкин.

1. Ўқув жараёнининг амалий йўналиши: нафақат янги билим ва кўникмаларни ўзлаштиришга, балки ўқиладиган нарсанинг мазмуни ва маъносини тушунишга имкон берадиган амалий муаммоларни ҳал қилишга қаратилган аниқ коммуникатив мотивли вазифалар ва саволларни шакллантириш; чет тилида ўқиш техникасини ўргатиш тизимида ўқишнинг баланд овозли босқичини мажбурий ажратиш, артикуляция ва интонация, фонетик жиҳатдан тўғри нутқ ва "ички эшитиш" кўникмаларини мустаҳкамлашга ёрдам беради.

2. Таълимга табақалаштирилган ёндашув: ўқувчиларнинг ёш психологик хусусиятларини, янги билимларни этказиш ва кўникма ва малакаларни шакллантиришда уларнинг билиш фаолиятининг индивидуал услубларини ҳисобга олиш; ўқувчиларнинг индивидуал қобилиятларига қараб, мураккаблик даражаси бўйича фарқланадиган аналитик ва синтетик машқлардан, вазифалардан фойдаланиш; овоз чиқариб ўқишга ва ўзини ўзи ўргатиш бўйича ишнинг адекват усулларини танлаш.

3. Таълимга комплекс ва функционал ёндашув: оғзаки кутиш асосида ўқишни ўрганишни қуриш, яъни. болалар оғзаки нутқда аллақачон ўрганган тил материалларини ўз ичига олган матнларни ўқийдилар; алифбо босқичида янги ҳарфларни, ҳарф бирикмаларини ўзлаштириш, ўқиш қоидаларини оғзаки нутқда янги лексик бирликлар ва нутқ намуналарини киритиш кетма-кетлигига мувофиқ амалга оширилади.

4. Она тилининг ўзига хос хусусиятларини ҳисобга олган ҳолда: талабаларнинг она тилида шаклланган ёки аллақачон шаклланган ўқиш кўникмаларини ижобий ўтказишдан фойдаланиш;

5. Ўрганишнинг қулайлиги, амалга оширилиши ва хабардорлиги.

6. Мотивацияни шакллантиришга комплекс ёндашув: Дарсда ўйин вазифаларини бажаришга, коммуникатив характердаги муаммоли вазиятларда ҳаракат қилишга кўпроқ эътибор берилади; янги материални тушунишни рағбатлантирадиган турли хил визуализация турларидан фойдаланиш, ассоциатив алоқаларни яратиш, ўқиш қоидаларини яхшироқ ўзлаштиришга ёрдам берадиган қўллаб-қувватлашлар, ибораларнинг интонация нақшлари сўзларининг график тасвирлари.

Матн мазмунига кириб бориш даражасига кўра ва коммуникатив эҳтиёжларга қараб кўриш ўқиш, қидириш (кўриш ва қидириш), кириш ва ўрганиш мавжуд. Ўқишни ўқиш матн мазмунини тўғри ва тўлиқ тушуниш,

олинган маълумотларни қайта ҳикоя қилиш, конспект ва бошқаларда такрорлаш билан ажралиб туради.

Ўқиш ўқувчиларнинг коммуникатив ва когнитив фаолиятининг энг муҳим турларидан биридир. Ушбу фаолият ёзма қатъий матндан маълумот олишга қаратилган. Ўқиш турли функцияларни бажаради: у ҳорижий тилларини амалий ўзлаштириш учун хизмат қилади, тил ва маданиятни ўрганиш воситаси, ахборот ва таълим фаолияти воситаси ва ўз-ўзини тарбиялаш воситасидир.

Ёзиш - фикрни график шаклда ифодалашни таъминлайдиган нутқ фаолиятининг самарали тури. Чет тилини ўқитиш методикасида ёзма ва ёзма нутқ чет тилини ўқитишнинг ҳам воситаси, ҳам мақсади ҳисобланади. Ёзиш ёзма нутқнинг техник таркибий қисмидир. Ёзма нутқ нутқ билан бирга нутқ фаолиятининг маҳсулдор тури бўлиб, у қандайдир мазмунни график белгилар орқали белгилашда ифодаланади.

Ёзиш ўқиш билан жуда чамбарчас боғлиқ. уларнинг тизимида битта график тил тизими мавжуд. График белгилар ёрдамида ёзишда фикр кодланади, ўқиш пайтида график белгилар декодланади.

Агар сиз ёзиш ва ёзишни ўргатиш мақсадларини тўғри белгилаб, ёзувнинг бошқа кўникмаларни ривожлантиришдаги ролини ҳисобга олган ҳолда, машқнинг тўлиқ мос мақсадларидан фойдалансангиз, уларни ўрганишнинг маълум бир босқичида бажарсангиз, оғзаки нутқ аста-секин бойитилади ва мантиқийроқ бўлади.

Ёзиш бошланғич нусха кўчириш учун ёзиш топшириқлари ёки ижодкорликни талаб қиладиган вазифалар берилганда грамматик маҳоратни ривожлантиришга ёрдам беради ва буларнинг барчаси ёдлаш учун маълум шартларни ташкил қилади. Ёзма ишсиз талабаларнинг лексик ва грамматик материални ёдлаб олишлари жуда қийин.

Ёзма нутқни ўргатиш вазифалари. Талабаларнинг малака ва кўникмаларини шакллантириш учун: ёзма баёнотда ўрганилаётган тил моделларига мос

келадиган жумлалардан фойдаланинг; лексик, имло ва грамматик меъёрларга мувофиқ тил моделларини қуриш; ёзма мулоқотнинг муайян шаклига хос бўлган нутқ клишэлари, формулалар тўпламидан фойдаланинг; баёнга очиклик, аниқлик ва аниқлик бериш, матнни лингвистик ва семантик сиқиш усулларидан фойдаланиш, ёзма баёнотни мантиқий изчиллик билан тақдим этиш.

Ўқувчиларнинг имло кўникма ва малакаларининг маълум даражасига эришгандагина ёзув самарали ўқув қуролига айланиши мумкин.

Таълимнинг ўрта босқичида нутқ алоқасининг энг мураккаб тури қўлланилади, масалан, ўқувчилардан билим, кенг сўз бойлиги ва ўз фикрларини ёзма равишда ифода этишга ёрдам берадиган ибораларни талаб қиладиган фикрлаш.

Ёзма нутқни ўргатишда ҳал қилиниши керак бўлган вазифалар талабаларда зарур график автоматизмларни, нутқий фикрлаш кўникмаларини ва ёзма услубга мувофиқ фикрни шакллантириш қобилиятини шакллантириш, уларнинг дунёқараши ва билимларини кенгайтириш, яратишга маданий ва интеллектуал тайёргарликни ўзлаштиришдан иборат. Ёзма нутқ асарининг мазмуни, мавзу мазмуни ҳақида ҳақиқий ғояларни шакллантириш, нутқ услуби ва ёзма матннинг график шакли.

Ёзма нутқ сизга лингвистик ва фактик билимларни тежаш имконини беради, фикрлаш учун ишончли восита бўлиб хизмат қилади, чет тилида гапириш, тинглаш ва ўқишни рағбатлантиради.

Ёзма нутқ ижодий мулоқот қобилияти сифатида қаралиб, ўз фикрларини ёзма равишда ифодалаш қобилияти сифатида тушунилади. Бунинг учун имло ва хаттотлик маҳорати, ички нутқда тузилган нутқий асарни тузиш ва ёзишда тартибга солиш, шунингдек, адекват лексик ва грамматик бирликларни танлаш қобилиятига эга бўлиши керак. Сўнги пайтларда ёзиш чет тилини ўқитиш самарадорлигини оширишда ёрдамчи сифатида кўрилмоқда. Электрон почта, интернет ва бошқалар каби замонавий алоқа воситалари нуқтаи назаридан ёзма нутқий мулоқотнинг амалий аҳамиятини ҳисобга олмаслик мумкин эмас. Замонавий дунёда ёзма мулоқотнинг роли ниҳоятда юқори. Аммо ёзма фаолият ва ёзма нутқни фарқлаш керак. Ёзма нутқ фаолияти фикрнинг ёзма сўзда мақсадли ва ижодий бажарилиши, ёзма нутқ эса ёзма тил белгиларида фикрни шакллантириш ва шакллантириш усулидир.

Хорижий тил дарсларида ҳали ҳам кам ўқитиладиган ёзувнинг самарали томони. Талабаларнинг ёзма малакалари кўпинча нутқ фаолиятининг бошқа турлари бўйича ўрганиш даражасидан анча орқада қолади. Мактуб уч қисмли тузилиш билан тавсифланади: рағбатлантирувчи-мотивацион, аналитик-синтетик ва ижро этувчи.

Ёзма нутқни ўргатишнинг мақсади ўқувчиларнинг ёзма коммуникатив компетенциясини ривожлантиришдан иборат бўлиб, у ёзма белгиларга эга бўлишни,

ёзма нутқ ишининг мазмуни ва шаклини ўз ичига олади. Ёзма нутқни ўргатишда ҳал этилиши лозим бўлган вазифалар ёзма нутқни ўргатиш мазмунини ўзлаштириш учун шароит яратиш билан боғлиқ. Демак, ёзишни ўргатиш нутқ фаолиятининг бошқа турларини нутқ ва ўқиш билан ўргатиш билан узвий боғлиқдир. Ёзма нутқ сизга лингвистик ва фактик билимларни тежаш имконини беради, фикрлаш учун ишончли восита бўлиб хизмат қилади, чет тилида гапириш, тинглаш ва ўқишни рағбатлантиради.

Чет тилини ўрганишда оқилона фойдаланиладиган ёзув нутқ фаолиятининг барча турлари билан чамбарчас боғлиқлиги туфайли ўқувчига материални

ўзлаштиришга, тил ҳақидаги ва тил орқали олинган билимларни тўплашга ёрдам беради.

ХУЛОСА

хулоса қилиб, гапирганда, талабалар маълумотни этказиш ёки тушунтириш, маъқуллаш ёки қоралаш, ишонтириш, исботлаш имкониятига эга бўлишлари керак. Ёзишда талабаларининг ўзларининг ва бошқаларнинг фикрларини тезда тузатиш қобилияти зарур; ўқилганидан ёзиш, материални қайта ишлаш; нутқнинг режасини ёки тезисларини ёзиш. Ўқишда ўқувчиларнинг газета ва журнал мақолаларини, ўртача мураккабликдаги бадий асарни тез ўқиш қобилияти муҳим аҳамиятга эга. Тинглаш жонли мулоқотда нутқни нормал суръатда тушуниш қобилиятини, шунингдек, телевидениэ радио дастурларининг маъносини талаб қилинади.

РЕФЕРЕНСЭС

- 1.Rasulova M.K. Chet tillarini o'qitishning zamonaviy usullari: o'qituvchilar uchun qo'llanma. - 3-nash. - Nukus: ARKTI, 2017.
- 2.Weisburd M.L., Blokhina S.A. Learning to understand a foreign text when reading as a search activity//In.yaz. at school. 2020.
- 3.Abdurakhmonova, Z. Y. MODERN UZBEKISTAN AND ITS TOURISM POTENTIAL.
- 4.Юулдашева, Д. М., & Абдурахмонова, З. Ю. СПЕЦИФИКА ОБУЧЕНИЯ ПЕРЕВОДУ НА РУССКИЙ ЯЗЫК ФРАНЦУЗСКИХ ТЕРМИНОВ. *ББК 80я43*, 172.
- 5.Aripov, N., Kamaletdinov, S., Tokhirov, N., & Abduraxmanova, Z. (2022). Simulation Modeling of Train Traffic Based on GIS Technologies. *European Journal of Life Safety and Stability (2660-9630)*, 16, 73-82.
- 6.Абдурахмонова, З. Ю. (2021). ЗАМОНАВИЙ ЎҚИТИШНИНГ МУАММО ВА ЕЧИМЛАРИДА САМАРАЛИ ЁНДОШУВ. *Academic research in educational sciences*, 2(CSPI conference 1), 1189-1193.
- 7.Абдурахмонова, З. Ю. (2022). ЁШЛАРНИНГ МАЪНАВИЙ ВА МАДАНИЯТИНИ ЮКСАЛТИРИШНИНГ УСТИВОР ВАЗИФАЛАРИ. *Academic research in educational sciences*, 3(10), 491-500.
8. Абдурашидова, Нилуфар Абдурашидовна, & Ҳасанов, М. (2022). ЁШЛАР ДУНЁҚАРАШИДА ДИН ВА АХЛОҚНИНГ ЎЗАРО МУТАНОСИБЛИГИ. *Oriental renaissance: Innovative, educational, natural and social sciences*, 2 (10), 1226-1235.
9. Ж. С. Раматов, & М. Ҳасанов (2022). ШАХС ДИНИЙ ДУНЁҚАРАШИНИНГ ШАКЛЛАНИШИДА ИЛМНИНГ АҲАМИЯТИ. *Academic research in educational sciences*, 3 (7), 35-39.

10. Жуманиёз Султонович Раматов, Машкура Инамжанована Рахимова, & Миршод Нўъмонович Ҳасанов (2022). МАҲКУРАВИЙ ТАҲДИДЛАРНИ ОЛДИНИ ОЛИШДА ИСЛОМИЙ ҚАДРИЯТЛАРНИНГ ЎРНИ. *Academic research in educational sciences*, 3 (6), 1031-1036.

11. З. Н. Бобошев, М. Н. Ҳасанов, & Э. А. Нуруллаев. (2022). АБУ НАСР ФОРОБИЙНИНГ ПЕДАГОГИКА ФАНИНИНГ АСОСЧИСИ СИФАТИДА . *JOURNAL OF NEW CENTURY INNOVATIONS*, 4(3), 108–115. Retrieved from <http://wsrjournal.com/index.php/new/article/view/623>

12. Ж. С. Раматов, М. Ҳасанов, & Лочин Азаматович Валиев (2022). АУРОБИНДО ГҲОШ ҲАЁТИ ВА ИЛМИЙ ФАЛСАФИЙ МЕЪРОСИ. *Academic research in educational sciences*, 3 (6), 1161-1169.

13. J. S. Ramatov, M. Hasanov AL-FAROBİY SIYOSIY DAVRAN VA IJTIMOİY-MADANIY ANVOL // *Pedagogik fanlarda akademik tadqiqotlar*. 2022 yil. 6-son. URL: <https://cyberleninka.ru/article/n/al-farobiy-davridagi-siyosiy-va-izhtimoiy-madaniy-vaziyat> (kirish sanasi: 12.11.2022).

14. М. Н. Ҳасанов, А. А. Азимбаев, Ҳалилов Ў., & Каримов Б. (2022). АБУ НАСР ФОРОБИЙНИНГ ШАХС МАЪНАВИЙ КАМОЛОТИГА ДОИР ҚАРАШЛАРИ . *JOURNAL OF NEW CENTURY INNOVATIONS*, 4(3), 147–153. Retrieved from <http://www.wsrjournal.com/index.php/new/article/view/629>

YANGI O'ZBEKISTONDAGI OLIY TA'LIM MUAMMOLARI VA ULARNI IJOBIY HAL ETISH YO'LLARI

*Khalikov Jo'raboy Abduraim o'gli
Abduqaxarov Abdulaziz Abdurashid o'gli
Toshkent davlat transport unversiteti
Aviatsiya transport muhandisligi fakulteti
Havodagi harakatni boshqarish guruhi 3-bosqish talabalari*

Anotatsiya: Ushbu maqoloda yangi O'zbekistondagi Oliy ta'limdagi muammolarni tahlil qilish va yechim topishdagi taklif va mulohazalar bayon qilingan. Oliy ta'limdagi kamchiliklar hamda talabalarni qiynab kelayotgan katta va kichik qiyinchiliklar yoritilganligi va unga yechim topishga harakat qilinadi.

Kalit so'zlar: Yangi O'zbekistonda Oliy ta'lim, Moodle-kredit, Talabalar, Ta'lim-tarbiya,

KIRISH

O'zbekistonda olib borilayotgan oliy ta'lim tizimidagi islohotlarning huquqiy bazasi yildan - yilga mustahkamlanib bormoqda. Turli sohalar uchun mutaxassislar tayyorlash bo'yicha oliy o'quv yurtlarining ish sifatini baholashga turli konseptual va amaliy yondashuvlar qo'llanilayotgani bejiz emas. Ular orasida oliy ta'lim tizimini modernizatsiyalashda samarali va umumiy yondashuvlarni alohida qayd etish mumkin. «Zamonaviy bilimlarni o'zlashtirish, chinakam ma'rifat va yuksak madaniyat egasi bo'lish uzluksiz hayotiy ehtiyojga aylanishi kerak»¹. Bu borada mamlakatimizda jamiyat va oliy ta'lim modernizatsiyasi, mamlakatni demokratiyalashtirish, yetuk mutaxassislarga bo'lgan bo'shliqni to'ldirish masalalari muhim ahamiyat kasb etmoqda.

Bugungi kunda butun dunyoda ta'lim sifatini oshirishga qaratilgan ishlar tobora jadallashib bormoqda. Negaki, jamiyat rivoji va istiqboli ko'p jihatdan kadrlarga bog'liq ekan, albatta bunda ta'lim asosiy rol o'ynashini e'tiborga olish lozimligini anglashga intilish tendensiyasi kuchaydi. Shu jihatdan olib qaralganda ta'lim sifati va natijadorligiga erishish muhim hisoblanadi. Mamlakatimizda so'nggi yillarda amalga oshirilayotgan islohotlarning falsafiy mohiyatini anglash bo'yicha turli xil yondashuvlar keyingi o'n yilliklarda faollashayotganiga guvoh bo'lamiz. Ayniqsa, kognitiv tahlil etishga qaratilgan ilmiy tadqiqotlar ko'p uchraydi.

Mamlakatimizda so'nggi yillarda amalga oshirilayotgan oliy ta'lim tizimi borasidagi islohotlar pirovard natijada oliy ta'lim sifatini oshirishga yo'naltirilganligi bilan ahamiyatlidir. Bu esa o'z navbatida fuqarolik jamiyatini shakllantirishning

¹ O'zbekiston Respublikasi Prezidenti SH.M.Mirziyoyevning 2020 yil 25 yanvardagi Oliy Majlisga Murojaatnomasi: <https://uza.uz/posts/05-01-2020>.

yuksak talablari va e'tirof etilgan namunalarga javob beradigan yuqori malakali kadrlarni tayyorlash tizimini yanada takomillashtirish, ta'lim tizimini tubdan isloh qilish va modernizatsiya jarayonlarini chuqurlashtirishda ilg'or zamonaviy texnologiyalar, innovatsion ta'lim va tarbiya jarayonlarini tadqiq etishni taqazo etmoqda. Mamlakatimizda oliy ta'lim tizimini sifat bosqichiga ko'tarish borasida so'nggi uch yillik ishida bir qancha huquqiy-meyoriy hujjatlar ishlab chiqilib, amaliyotga faol joriy etib kelinmoqda. Ana shunday muhim strategik hujjatlardan biri sifatida O'zbekiston Respublikasi Prezidentining 2019 yilning 8 oktabrida "O'zbekiston Respublikasi oliy ta'lim tizimini 2030 yilgacha rivojlantirish konsepsiyasini tasdiqlash to'g'risida"gi farmonida belgilangan ustuvor vazifalarning falsafiy mohiyati va mazmuniga e'tibor bersak, bunda O'zbekiston Respublikasida oliy ta'limni tizimli isloh qilishning ustuvor yo'nalishlarini belgilash, zamonaviy bilim va yuksak ma'naviy-axloqiy fazilatlariga ega, mustaqil fikrlaydigan yuqori malakali kadrlar tayyorlash jarayonini sifat jihatidan yangi bosqishga ko'tarish, oliy ta'limni modernizatsiya qilish, ilg'or ta'lim texnologiyalariga asoslangan holda ijtimoiy soha va iqtisodiyot tarmoqlarini rivojlantirish asosiy maqsad sifatida belgilanganligiga guvoh bo'lamiz. Farmon maqsadidan kelib chiqqan holda quyidagi vazifalarni izchillik asosida amalga oshirib borish nazarda tutilgan. Ya'ni: "oliy ta'lim sohasida davlat-xususiy sheriklikni rivojlantirish, hududlarda davlat va nodavlat oliy ta'lim muassasalari faoliyatini tashkil etish asosida oliy ta'lim bilan qamrov darajasini 50 foizdan oshirish, sohada sog'lom raqobat muhitini yaratish; xalqaro tajribalardan kelib shiqib, oliy ta'limning ilg'or standartlarini joriy etish, jumladan, o'quv dasturlarida nazariy bilim olishga yo'naltirilgan ta'limdan amaliy ko'nikmalarni shakllantirishga yo'naltirilgan ta'lim tizimiga bosqishma-bosqish o'tish; oliy ta'lim mazmunini sifat jihatidan yangi bosqishga ko'tarish, ijtimoiy soha va iqtisodiyot tarmoqlarining barqaror rivojlanishiga munosib hissa qo'shadigan, mehnat bozorida o'z o'rnini topa oladigan yuqori malakali kadrlar tayyorlash tizimini yo'lga qo'yish" kabi vazifalar shular jumlasidandir.

Bugungi kunda bizni qiynab kelayotgan eng katta muammolardan biri sifatida Oliy ta'lim bo'lib kelmoqda. Barchaga ayon bu muammolarni yechish uchun yaqin yillardan beri Oliy ta'lim vazirligi qattiq harakat qilmoqda. Ammo aksiga olib qancha harakat qilishiga qaramay Oliy ta'limdagi muammolar kamayish o'rniga ortib borayotganga o'xshaydi. Qisqacha qilib aytganda bugungi kunda oliy ta'limga kirib kelayotgan yangiliklar to'la to'kis qo'llanish o'rniga talaygina muammolar bilan kirib kelayotganini ko'rishimiz mumkin. Hammaga ayon hozirgi kunda deyarli barcha oliy ta'lim universitetlarda moodle-kredit dasturi ishga tushgan ochig'ini aytganda bu chet el dasturi bizga kirib kelgansha O'zbekonalashib ketdi. Oliy ta'limdagilar faqatgina o'ziga foydali tarafini olishdi talabalarga esa foydali tarafini chetlab o'tishdi. Bunga ko'plab misollar keltirish mumkin:

Ertalabdan katta umidlar bilan o'qish tomon shoshib-pishib kelasiz ammo birinchi paradan formangiz yoqligi uchun darsdan chetlashtirilasiz buni tushunsa bo'ladi, lekin tuni bilan oraliq nazoratlarga tayyorlanib kelsangiz u sizni soqolingiz borligi uchun oraliq nazoratdan chetlashtirishsa bundan alamliysi bo'lmasa kerak. Bugungi kunda siz talaba bolsangiz sizda forma davomat umumiy qilib aytganda o'sha mashxur so'z "**Universitet ichki tartib qoidalari**"ga amal qilsangiz universitetda sizdan yaxshi talaba bo'lmaydi. Chet el davlatlariga qaraydigan bo'lsak yo'q ularga qarash uchun bizga ancha uzoqlig qiladi keling yaxshisi uzoqqa bormaymiz o'sha mashhur chet davlatlarning bizdagi universitetlariga qaraydigan bo'lsak ularda 180° boshqacha. Eng qizig'i ular ham Moodle-kredit dasturidan foydalanishadi va biz ham. Bularni qo'ya turamiz. Agarda hamma muammolar ko'tariladigan bo'lsa bizning yurtida Oliy ta'lim yoqdek korinb qoladi, tangani ikkinchi tomoni bor deyishadi biz shu tanganing ikkinchi tomoniga qarashga qaror qildik ming afsuslar bolsinki bu yerda ham muammolar botqog'iga botib qoldik.

Bugungi kunda bir biridan kulgiliroq muammolar talayginga. Hozirgi kunda hech kinga sir emas axborot texnologiyalar kundan kunga avj olib deyarli hamma narsalar elektronlashib bormoqda juda ko'plab ishlar online bajarilib turilgan vaqtda avtobuslarda hamon oylik to'lov kartalari o'tishi uchun talabalik guvohnomasi so'rash davom etmoqda. Ammo 21- asr "Axborot texnologiyalar asri" da yashab turibmiz lekin hali hamon qogozbozlikdan voz kecha olamayapmiz, vaholanki hozirda talabalik guvohnomasi avtobusdan boshqa joy uchun kerak emas. Eng kulgili holat avtobus hodimlarini takidlashicha ularga elektron hujjat o'tmas emish.

Avvalroq ta'kidlaganimizdek bizda muamolar talaygina albatta ish bor joyda kamchilik ham bo'ladi. Biz bu muamolarni hal etish ushun ta'limda katta o'zgarishlarni amalga oshirayapmiz. Bunga misol qilib yuqorida keltirib o'tgan moodle-kredt tizimini olsak bo'ladi lekin bu tizim to'la to'kis ishlaganda edi, anchagina yutuqlarga erishgan bo'lar edik. Chet el ta'lim dasturiga qaraydigan bo'lsak talabalar xohlagan fanini, xohlagan o'qituvchisini tanlash imkoniyatiga ega bo'ladi. Agarda talabada ingliz tili fanidan ielts 8 darajasi bo'lsa u talaba bir smestr moboynda ingliz tili fanida 80 daqiqa vaqtini ketkazishi shart bo'lmasa kerak. Yana bir masalaga oydinlik kiritib olishimiz kerak kelajakda unversitetdan diplomli talaba chiqishi kerakmi yoki yetuk mutaxasis!

Bu muammolarga qanday chora ko'rish kerak? Talabalarni kim eshitadi? Ahir davlatimiz kelajagi va poydevori bo'lgan talabalarni qo'llab quvatlamasak qanday qilib kelajakda ulardan baland marralarni kutishimiz mumkin? O'z yurtida horlangan odam o'z yurti uchun mufoqqiyatga erishishi haqiqatdan ancha yiroq. Viloyatlarimizdagi oliy o'quv maskanida talim oladigan talabalarimizni chetga surib turaylik. Poytahtda oqiman deb katta niyyatlar bilan tayyorlanib o'qishga kirib harakat qilaman degan talabani esa uy-joy masalasi yani "Kvartira" muammosi qarshilab oladi. Bundan ko'rinib turibdiki 1- kursga kelgan talaba o'qishini chetga surib ijaraga uy qidirishdan boshlaydi. Ijara narhlari esa oddiy odam bir oyda ishlab topadigan oylik maoshiga

nisbatan juda ham qimmat. Universitet yotoqxonalarida esa keraklikcha talabalar uchun yotoqxonalar ajratib bermaydi. Va joyi kelsa yotoqxonadan joy berish uchun yotoqxonalar dekanatidagi bazi bir qo'sh-tirnoq ichidagi odamlar qo'shimcha pul talab qilishadi. Lekin nimagadir universitet rahbariyati doimo haq, faqat quruq vadabozlikdan foyda yoq. Shunday ekan bu muammolarga iloji boricha tezroq chek qoyish kerak deb o'ylayman.

Shu o'rinda tepada keltirilgan muammolar uchun yechimlarni sanab o'tsak. Moodle-kredit sistemasi, faqat universitet foydasi uchun emas, balki talabalarni foydasi uchun ham ishlashi kerak. Bunda agarda biz bu ta'lim tizimini to'liqligicha O'zbekistonning barcha oliy yurtlariga qo'llanadigan bo'lsa, bizlarning oliy yurtlarimiz ta'lim ustuvorligi bo'yicha dunyo miqyosida balandroq reytinga chiqib boshlaydi. Bunda nimalarni inobatga olish kerak degan savol yotadi. Birinchi o'rinda Moodle-kredit (ECTS) [sistemasida](#) ko'rsatilgandek talabalarga fanlarni tanlash huquqini berish kerak. Chunki talaba o'ziga kelajakda kasb egallash uchun qanday fanlar kerakligini universitet majburiyatlaridan ko'ra yaxshi biladi. Talabani bitta honada majburlab ushlab o'tirish mumkin, lekin uni fikri hayolini majburlab o'ziga yoqmagan fanga qarata olmaymiz. Keyingi masala bu forma masalasi, O'zbekiston hududida necha yuzlab oliy talim maskanlari uzoq yillardan beri faoliyat yuritishadi, balkim talaba yoshlar uchun bilim "forma" dan ko'ra muhimroqligini tushunish vaqti kelmadimikin? Talabalar uchun majburiy **Dress Code** ya'ni majburiy formalarni yoqotish kerak. Undan ko'ra odamni ixtiyoriga qarab qulay va mos kiyim kechak kiygani maqulroq deb o'ylayman. Chunki bilim bo'lmasa, bizga bu majburiy forma hech qanday yordam bermaydi. Keyingi masala qog'oz bozlikga chek qoyish. Biz XXI- asrda yashaymiz va deyarli ko'p narsalar elektronlashib bormoqda, shunday ekan jamoat transportlarda ya'ni avtobuslarda talabalardan oylik karta orqali yo'l haqqini to'lash uchun talabalik guvohnomasini talab qilishga chek qo'yish kerak. Hammaga ma'lum oylik to'lov kartalarga to'lovini amalga oshirmasa ishlamaydi, ya'ni talabada oylik karta bo'lsa bas, talabalik guvohnomasini ko'rsatishi shart emas, chunki u davlat budjetiga to'lovini amalga oshirgan va unda bir jamoat transportlaridan foydalanishga huquqi bor.

XULOSA. Xulosa qilib aytadigan bo'lsak, O'zbekiston oliy ta'lim tizimining ichki menejmenti haqiqatdan ham bo'linib ketgan (buni xalqaro mutaxassislar ham ta'kidlashgan), shu bilan birga menejment jarayonida ishtirok etadigan ko'plab tashkilotlarning majburiyatlari takrorlanmoqda. Masalan, Prezident devoni huzurida ta'lim siyosatini ishlab chiqish uchun mas'ul davlat maslahatchisi boshshiligidagi maxsus bo'lim mavjud. Parlamentda ta'lim siyosati ishlab chiqilishini nazorat qiluvshi va uni amalga oshirish natijalarini tahlil qiluvshi maxsus ta'lim qo'mitasi mavjud. Bosh vazirning o'rinbosarlaridan biri ta'limni rivojlantirish bilan bog'liq masalalar uchun mas'uldir va Vazirlar Mahkamasida ta'lim, sog'liqni saqlash va ijtimoiy rivojlanish va oliy ta'limni rivojlantirishni nazorat qiluvshi maxsus bo'lim (Ijtimoiy kompleks)

mavjud. Vazirlar Mahkamasi bo'limga umumiy rahbarlik qiladi va davlat ta'lim standartlarini tasdiqlaydi. Iqtisodiyot va mehnat vazirliklari mehnat bozorini bitiruvshilarni yetarlisha ta'minlab berish ushuncha javobgardir. Ularning prognozlariga binoan, Vazirlar Mahkamasi tomonidan universitetlarga qabul kvotalari belgilanadi. Oliy va o'rta maxsus ta'lim vazirligi universitetlarni boshqaradi va boshqa vazirliklar, masalan, universitetlarni davlat tomonidan moliyalashtirish vazifasi yuklatilgan Moliya vazirligi va oliy ta'lim sohasida ilmiy ishlar bo'yicha strategik tavsiyalarni berish uchun mas'ul bo'lgan Fanlar akademiyasi bilan aloqada vositashi bo'lib xizmat qiladi. Ya'nikim, bu oliy ta'lim tizimida ularning javobgarligini ta'minlash qiyinligidan dalolat beradi.

REFERENCES

1. O'zbekiston Respublikasi Prezidenti SH.M.Mirziyoevning 2020 yil 25 yanvardagi Oliy Majlisga Murojaatnomasi: <https://uza.uz/posts/05-01-2020>.

2. M. H. Xasanov, S. U. Boshmonov, & T. O. Jonibeikov (2022). АБУ НАСР ФОРОВИЙНИНГ ИЛМ-ФАНЛАР ТАСНИФИДА АХЛОҚИЙ ВА ДИНИЙ ҚАРАШЛАРИНИНГ ТАҲЛИЛИ. *Academic research in educational sciences*, 3 (TSTU Conference 1), 608-613.

3. Abdurakhmonova, Z. Y. MODERN UZBEKISTAN AND ITS TOURISM POTENTIAL.

4. Юлдашева, Д. М., & Абдурахмонова, З. Ю. СПЕЦИФИКА ОБУЧЕНИЯ ПЕРЕВОДУ НА РУССКИЙ ЯЗЫК ФРАНЦУЗСКИХ ТЕРМИНОВ. *ББК 80я43*, 172.

5. Aripov, N., Kamaletdinov, S., Tokhirov, N., & Abdurakhmanova, Z. (2022). Simulation Modeling of Train Traffic Based on GIS Technologies. *European Journal of Life Safety and Stability (2660-9630)*, 16, 73-82.

6. Абдурахмонова, З. Ю. (2021). ЗАМОНАВИЙ ЎҚИТИШНИНГ МУАММО ВА ЕЧИМЛАРИДА САМАРАЛИ ЁНДОШУВ. *Academic research in educational sciences*, 2(CSPI conference 1), 1189-1193.

7. Абдурахмонова, З. Ю. (2022). ЁШЛАРНИНГ МАЪНАВИЙ ВА МАДАНИЯТИНИ ЮКСАЛТИРИШНИНГ УСТИВОР ВАЗИФАЛАРИ. *Academic research in educational sciences*, 3(10), 491-500.

8. Абдурашидова, Нилуфар Абдурашидовна, & Xasanov, M. (2022). ЁШЛАР ДУНЁҚАРАШИДА ДИН ВА АХЛОҚНИНГ ЎЗАРО МУТАНОСИБЛИГИ. *Oriental renaissance: Innovative, educational, natural and social sciences*, 2 (10), 1226-1235.

9. Ж. С. Раматов, & М. Xasanov (2022). ШАХС ДИНИЙ ДУНЁҚАРАШИНИНГ ШАКЛЛАНИШИДА ИЛМНИНГ АҲАМИЯТИ. *Academic research in educational sciences*, 3 (7), 35-39.

10. Жуманиёз Султонович Раматов, Машкура Инамжанована Рахимова, & Миршод Нўъмонович Ҳасанов (2022). МАФКУРАВЙИ ТАҲДИДЛАРНИ ОЛДИНИ ОЛИШДА ИСЛОМИЙ ҚАДРИЯТЛАРНИНГ ЎРНИ. Academic research in educational sciences, 3 (6), 1031-1036.

11. З. Н. Бобошев, М.Н. Ҳасанов, & Э.А. Нуруллаев. (2022). АБУ НАСР ФОРОБИЙНИНГ ПЕДАГОГИКА ФАНИНИНГ АСОСЧИСИ СИФАТИДА JOURNAL OF NEW CENTURY INNOVATIONS, 4(3), 108–115. Retrieved from <http://wsrjournal.com/index.php/new/article/view/623>

12. Ж. С. Раматов, М. Ҳасанов, & Лочин Азаматович Валиев (2022). АУРОБИНДО ГҲОШ ҲАЁТИ ВА ИЛМИЙ ФАЛСАФИЙ МЕЪРОСИ. Academic research in educational sciences, 3 (6), 1161-1169.

13. J. S. Ramatov, M. Hasanov AL-FAROBİY SIYOSIY DAVRAN VA IJTIMOİY-MADANIY ANVOL // Pedagogik fanlarda akademik tadqiqotlar. 2022 yil. 6-son. URL: <https://cyberleninka.ru/article/n/al-farobiy-davridagi-siyosiy-va-izhtimoiy-madaniy-vaziyat> (kirish sanasi: 12.11.2022).

14. Jumaniyoz Ramatov, Rozigul Umarova, Rashid Baratov, Mirshod Khasanov, Siroj Sulstonov, & Fayzulla Kushakov (2022). PROBLEMS OF INFLUENCE OF ISLAM ON CONSCIOUSNESS TRANSFORMATION. Academic research in educational sciences, 3 (10), 591-597.

15. Жўрабоев, Н. Ю., Баратов, Р. Ў., Кушаков, Ф. А., Султанов, С. Ҳ., & Ҳасанов, М. Н. (2022). ХИТОЙ ФАЛСАФАСИНИНГ ИЖТИМОИЙ-СИЁСИЙ ҚАРАШЛАРИ. World scientific research journal, 9(2), 43-48.

16. Раматов, Ж. С., Баратов, Р. Ў., Кушаков, Ф. А., Валиев, Л. А., & Ҳасанов, М. Н. (2022). ЖАМИЯТДА СИЁСИЙ ВА ҲУҚУҚИЙ МАДАНИЯТНИ ЮКСАЛТИРИШ МАСАЛАЛАРИ. PEDAGOGS jurnali, 19(1), 13-18.

17. М.Н. Ҳасанов, А.А. Азимбаев, Ҳалилов Ў., & Каримов Б. (2022). АБУ НАСР ФОРОБИЙНИНГ ШАҲС МАЪНАВИЙ КАМОЛОТИГА ДОИР ҚАРАШЛАРИ . JOURNAL OF NEW CENTURY INNOVATIONS, 4(3), 147–153. Retrieved from <http://www.wsrjournal.com/index.php/new/article/view/629>

18. М.Н. Ҳасанов, А.А. Азимбаев, Ҳалилов Ў., & Каримов Б. (2022). АБУ НАСР ФОРОБИЙНИНГ ШАҲС МАЪНАВИЙ КАМОЛОТИГА ДОИР ҚАРАШЛАРИ . JOURNAL OF NEW CENTURY INNOVATIONS, 4(3), 147–153. Retrieved from <http://www.wsrjournal.com/index.php/new/article/view/629>

IMPROVING READING INSTRUCTION IN A CLASSROOM

*Mirzabaeva Shakhnoza Adilbay qizi, master student of KSU,
Djoldasova Gawkhar Batirovna, PhD, scientific supervisor*

Annotation: The article discusses about classroom reading instruction in a classroom and relationship between reading and writing instruction.

Key words: reading instruction, curriculum, comprehension of a text, direct and indirect instruction.

To be in control of reading instruction, educators must know what to teach and why they are teaching it. This article describes the overall goal of reading instruction and how this goal must be dominant in the curriculum. Then it defines reading, describes the reading curriculum and its relationship to writing, and provides a rationale for the reading curricular goals. So what is curriculum itself?

Curriculum is a description of what to teach. In this case, we are concerned about what to teach to develop genuine literacy. The curriculum focuses on the wholeness of the reading and writing curriculum. This wholeness includes three stages.

First, the curriculum should be whole in the sense that, what is taught in the context of the pursuit of meaningful activity. Consequently, it becomes as a part of an authentic activity in which students are controlling or enriching their lives. By always teaching reading and writing in this context, we are assured that students experience being literate.

Second, the curriculum should be whole in the sense that language is message-sending-the function is communication. For communication to occur, there must be someone to send a message and someone to receive it. If a message is not worth sending or not interesting to the receiver, there is little communication. In consequence, instruction is whole in which involves all the language skills- reading, listening speaking, and writing.

Third, the curriculum should be whole in the sense that the component parts of language- where skills and strategies remain subordinate to the function of language as message-sending and receiving in the pursuit of one's life.

Comprehension is the goal of all communication. In productive skills, comprehension means understanding the message well enough to formulate it clearly [3]. In receptive skills, comprehension means interpreting the message accurately enough to understand its meaning. Consequently, reading instruction focuses on getting meaning from the text; while writing instruction focuses on creating meaning in text.

The main purpose of reading instruction is to teach learners to eagerly engage in literate activities using both recreational text and functional text. Reading instruction reflects the following [1]:

- Reading instruction should be integrated in natural ways with other language skills such as; listening, speaking,, and writing.
- Students' reading and writing should always involve message.
- Reading instruction should develop students who eagerly read all kinds of written text.

The relationship between reading and writing is particularly significant since both of them are based on print; that is why, reading instruction should be closely tied to writing instruction. The close relationship between reading and writing means that reading teachers often integrate writing instruction with reading instruction. In order to integrate writing instruction in reading classes students should have positive encounters with writing. They should associate writing with enjoyment, fulfillment, and meaningful activity rather than with fear, work, and defeat. To develop accurate concepts and positive experience you must provide students writing tasks that are useful, pleasant, satisfying, and reasonably natural. For instance: When students enjoy reading their own writing, the experience and result will be positive.

Writing is important to reading. Reasons are following:

- ✓ Readers and writers use the same set of written language signals.
- ✓ Readers do and think as they reconstruct meaning from the text. Writers do and think as they compose text.

Instruction is intentional, goal directed and it is a conscious attempt to modify another's understanding in a specified way, with the intention of producing specific curricular outcomes.

Instruction is characterized by five properties: expectation, caring, situating, informing, and mediating student construction of meaning.[3]

➤ Expectation is one of the strongest influences on learning. If someone expects much of you, you tend to rise to that level. In contrast, if someone does not expect much of you, you tend to do less well. This concept refers to the tendency of humans to perform at an expected level.

➤ Teachers must genuinely care about their students. As students are not passive participants in learning. They have their own feelings and they have already known conceptions about what is being taught.

➤ The next characteristics of instruction is situating. Teachers are referring students to take part in a social situation where they are learning something because they are going to use immediately.

➤ Forth property of instruction is information giving. Students can receive information directly, while doing some tasks or activities, that teachers show exactly how to do a task.

➤ The last property of instruction is mediating. When the students receive some information through their mind and they reconstruct and restructure the information. Students mediate what happens during instruction.

As we have discussed above the characteristics of reading instruction. This is not the way instruction has always been viewed. People used to think of instruction as a single cycle in which teacher “poured” into students’ minds. Teacher must allow students time to express their understanding of instruction.

Instruction can be direct, indirect, or combination of both. Direct instruction occurs when teachers present an academic task to students. For example, a mother is teaching a baby to at a new word “Daddy” and a teacher teaching a student to read a printed word “Daddy”. These are examples of direct instruction. Indirect instruction occurs when academic tasks are put in activities in classroom environment. In order to lead students to achieve desired goal.

Direct instruction. Teachers who instruct directly play a structured and active role. They provide information to students directly and expect to respond students. It is one of the greatest opportunity of getting understanding of students mind. With the help of direct instruction teacher could see how students restructured the task. Successful direct instruction depends as much on your spontaneous elaborations as on your initial presentation of information.

Indirect instruction. This instruction depends more on classroom activities than on teacher talk. The activities themselves provide the information, shaping students’ interpretations of the task and leading them to discover the intended instructional goal. Advantage of this approach is that student interest and motivation increase with independent pursuit of activities.

One of the things that makes reading difficult to teach is the fact that students in one class can represent several levels of developmental reading growth, background experiences, cultures, motivation, and interests. To deal with individual differences, reading groups are sometimes formed, so that students with similar needs are taught together[2].

Some reading instruction occurs in large group settings. However, small reading groups are found in virtually all elementary classrooms because students vary so much in their reading levels. For example: In a third grade class which includes 20 students, reading levels will normally range from beginning reading to upper grade reading. If you try to teach all 20 children in one large group, advanced readers will get bored and lose interest, while low-leveled readers will get frustrated and lose interest. Consequently, the whole class will lose their motivation and positive attitude to reading subject. When students are categorized by level, however, each group receives instruction at an appropriate level. Having various kinds of reading groups means that you must decide how to assign students to each kind of groups. Students are assessed by reading level groups they do not necessarily stay in it all year. It depends on

students' progress, individual students may be moved to a higher or a lower level. To make decisions about when to change a students' reading group, teachers routinely collect data about the student's progress.

Effective teaching is associated with vital teachers who make their own decisions and, maintain control of their instruction. Reading instruction requires more than drilling, asking for them right answers, and demanding that directions are followed accurately. That requires is a teacher who adapts instructional materials by making appropriate decisions- a teacher who is in control of instruction and can modify it in ways that put students in control of their reading.

References:

1. Gerald G. Duffy Laura R. Roehler "Improving reading instruction in different types of stages"
2. Lehr. F "Teacher effectiveness research and reading instruction"(883-887)
3. Guthrie.J.T. Comprehension instruction. (236-238)

YARIM O`TKAZGICHLARNING YUPQA PARDALARI VA ULARNING ELEKTROFIZIK XOSSALARI

Turg'unboyev R.T.

Farg'ona davlat universiteti, FarDU 1-kurs

Fizika (Nazariy fizika) magistranti

E-mail: rasuljonturgunboyev3@gmail.com

Tel: +998990669808

Turg'unboyeva M.S.

Toshkent kimyo-texnologiyalar universiteti

1-kurs magistranti

Аннотация

Ushbu maqolada yupqa parda yarimo`tkazgich asboblarini yaratishda termoelementlarni olishda kirishmalarning samaradorligi va termo e.yu.k. va elektr o`tkazuvchanligi o`lchashning asoslari, yarimo`tkazgich yupqa parda termoelektrik energiya o`zgartirgichlarning issiq va elektr xarakteristikasi, yarimo`tkazgich yupqa parda termoelement tayyorlash texnologiyasi va usuli, olingan yupqa parda termoelement namunalardagi o`lchash natijalari, grafik, sxemalar va xulosalar bayon etilgan.

Kalit so'zlar: yarim o'tkazgichlar, yupqa qatlamlar, effektiv uzunlik, rekombinatsiya, sirtiy rekombinatsiya tezligi, qo`shqutbiy diffuziya koeffitsiyenti, lazer ligerlash.

Аннотация

В данной статье эффективность входов и термо э.ю.к.в получении термопар при создании тонкопленочных полупроводниковых приборов и основы измерения электропроводности, тепловые и электрические характеристики полупроводниковых тонкопленочных термоэлектрических преобразователей энергии, Технология и способ изготовления полупроводниковых тонкопленочных термопар, приведены результаты измерений на полученных образцах тонкопленочных термопар, графики, схемы и выводы.

Ключевые слова: полупроводники, тонкие слои, эффективная длина, рекомбинация, скорость поверхностной рекомбинации, коэффициент кроссполярной диффузии, лазерное лигировани.

Annotation

In this article, the effectiveness of inputs and thermo e.yu.k. in obtaining thermocouples in the creation of thin film semiconductor devices and basics of electrical conductivity measurement, thermal and electrical characteristics of semiconductor thin film thermoelectric energy converters, the results of measurements

on the obtained thin film thermocouple samples, graphs, schemes and conclusions are described.

Key words: semiconductors, thin layers, effective length, recombination, surface recombination rate, cross-polar diffusion coefficient, laser ligation

KIRISH

Fan va texnikada qo'llaniladigan yarim o'tkazgich moddalar namunalari ancha yupqa qatlamlardan iborat bo'ladi. Bunda sirtning tasiri va boshqa omillar muhim ahamiyatga egadir. Namuna yetarlicha yupqa bo'lganida amalda foydalaniladigan yoki o'rganiladigan elektrolar va kovaklar ishtirokidagi jarayonlar butunlay yarim o'tkazgichning sirtqi qatlamida sodir bo'lib, ularning hajmiy tashkil etuvchisini deyarli nazarga olmasa ham bo'ladi. Shunday holda namuna o'lchami faqat bir yo'nalishdagina kichik bo'ladi deb hisoblanishi (amalda shunday bo'ladi ham), hisoblash masalalari ancha soddalashadi.

O'rganiladigan yarim o'tkazgich modda sirtiga o'tkaziladigan yoki dielektrik qatlamlari ham yarim o'tkazgichning sirtiy qatlami xossalarini o'zgartirishi mumkin.

Yarim o'tkazgichlarning yupqa pardalari va ularning elektrofizik xossalari

Hozirgi vaqtda ishlab chiqarilayotgan asboblarda va tuzilmalarda qalinligidan bo'ylama o'lchamlari ancha katta yupqa qatlamlar va kontaktlar keng miqyosda qo'llanilmoqda. Bu aytilganlar yarim o'tkazgichlarning yupqa qatlamlarida va ko'p qatlamli tuzilmalarda yuz beradigan jarayonlarni o'rganish muammolarini yarim o'tkazgichlar fizikasining maxsus bo'limi sifatida qarab chiqishni taqozo qiladi.

Yarim o'tkazgich qatlamining qalin yoki yupqa deb hisoblanishini aniqlab beradigan muayyan maxsus o'lchamlar (uzunliklar) kiritiladi, ulardan eng muhimlari quyidagi to'rtta uzunlikdir:

- 1) nomuvozanatli zaryad tashuvchilar diffuziya uzunligi L_0 ;
- 2) ekranlashning effektiv uzunligi L_{de} ;
- 3) elektron yoki kovakning erkin yugirish uzunligi l_{nlp} ;
- 4) kristalda elektron yoki kovak to'liqini uzunligi λ_{nlp} .

Masalan, xona haroratsida germaniy yoki kremniy kabi yarim o'tkazgichlar uchun quyidagi tengsizliklar o'rinlidir:

$$L_0 \gg L_{de} \geq l_{nlp} \gg \lambda_{nlp} \quad (1)$$

Agar yarim o'tkazgich qatlamining kengligi d diffuziya uzunligi L_0 bilan taqqoslanarli bo'lsa ($d \sim L_0$), u holda qatlamning hajmidagi rekombinatsiya bilan bir vaqtda uning sirtidagi rekombinatsiyani etiborga olish zarur.

$d \ll L_0$ bo'lgan hollarda nomuvozanatli zaryad tashuvchilarning effektiv yashash vaqti τ_{eff} va effektiv diffuziya uzunligi L_{eff} mana bunday ko'rinishda bo'ladi:

$$\frac{1}{\tau_{eff}} = \frac{1}{\tau_0} + \frac{2s}{d} \quad (2)$$

$$\frac{1}{L_{\phi\phi}^2} = \frac{1}{L_0^2} + \frac{2s}{Dd} \quad (3)$$

bundagi s – sirtiy rekombinatsiya tezligi, D – qo`shqutbiy diffuziya koeffitsiyenti.

Baholashlar ko`rsatishicha, millimetr chmasidagi qalinlikli ancha namunalar uchun (2) va (3) ifodalar o`ng tomonidagi birinchi va ikkinchi hadlar qiymatlari bir-biriga yaqin, demak, rekombinatsiyaga nisbatan, santimetr qalinliklari namunalari qalin deb, yuzlarcha yoki o`nlarcha mikrometr chamasidagi namunalarni yupqa deb hisoblasa bo`ladi.

Agar $d \sim L_{de}$ bo`lsa, yani qatlam qalinligi ekranlash effektiv uzunligi tartibida bo`lsa, yarim o`tkazgich pardasidagi (yupqa qatlamidagi) zaryad tashuvchilar konsentratsiyasi qalin qatlamdagi muvozanatli konsentratsiyadan farq qiladi. Bu holda hatto yupqa qatlamdagi o`tkazuvchanlik tipi qalin qatlamdaginikiga qarama-qarshi bo`lishi mumkin.

Qatlamning qalinligi zaryad tashuvchilar erkin yugurish uzunligiga taqqoslanarli ($d \sim L_{nlp}$) bo`lgan holda sirtida zaryad tashuvchilar sochilishi hajmdagi bilan taqqoslanarli bo`lib qoladi. Kremniy va germaniy uchun xona haroratsida, kirishmalar uncha ko`p bo`lmaganda $l_{nlp} \sim 10^{-5} - 10^{-6}$ sm. Qatlamning bunday d qalinligini pardada zaryad tashuvchilar sochilishiga nisbatan chegaraviy deb hisoblash mumkin. Agar qatlam qalinligi de-Broyl to`lqin uzunligi chamasida ($d \sim L_{nlp}$) bo`lsa, bu holda kvant o`lchamlik effekt paydo bo`ladi. Kremniy kristalida $l_{nlp} \sim 100 \sim 200$ A. Ammo bunday qalinlikdagi yetarlicha mukammal qatlamlar hosil qilish qiyin masaladir.

Yarimo`tkazgichning yupqa qatlamlarini olishning bir necha usullari mavjud. Ancha ko`p qo`llaniladigan usullar gaz oqimi yordamida yoki suyuq fazadan qatlamlar o`tkazish (epitaksiya) usullaridir. Endi yupqa yarimo`tkazgich qatlamlariga tegishli hodisalar haqida bazi malumotni keltiramiz. Masalan, n tipdagi (elektronlar konsentratsiyasi $N_0 \gg P_0$) yarimo`tkazgich W qalinlikdagi sirt qatlamining elektrik sig`imi S odatdagi $C_\omega = \zeta_0 \zeta_s / W$ ifodadan farq qiladi:

$$I_{ps} = e\mu_{ps} E_s p_s - eD_{ps} \frac{dp_s}{dx} \quad (5)$$

bundagi E_s -sirtqi qatlamdagi elektr maydon kuchlanganligi, μ_{ps} , D_{ps} -shu qatlamda harakatlanayotgan kovaklar harakatchanligi, diffuziya koeffitsiyenti.

$$I_n I_p + I_p = E_v \sigma_v e (D_n + D_p) \frac{d\Delta P}{dx} \quad (6)$$

Bu ifodadagi kattaliklar hajmga tegishlidir.

Yarimo`tkazgichlarda hamma vaqt elektrolar uchun taqiqlangan zonada chuqur sathlar hosil qiladigan kirishmalar yoki nuqsonlar mavjud bo`ladi.

Agar chuqur sathlar konsentratsiyasi legirovchi kirishma konsentratsiyasidan ancha kichik bo`lsa, ulardagi zaryadni hisobga olmaslik mumkin, ular rekombinatsiya

markazlari xizmatini bajarib, nomuvozanatliy zaryad tashuvchilarning yashash vaqtini aniqlaydi.

Agar yuqoridagining aksi bo`lib, u holda hajmiy yopishish hodisasi vujudga keladi: nomuvozanatliy holatda chuqur sathlarda elektronlar konsentratsiyasi, ulardagi zaryad muhim darajada o`zgaradi. Bunday yarimo`tkazgichlarning hajmiy zaryad sohasida yuz beradigan nomuvozanatliy jarayonlar yana ham murakkab bo`ladi. hajmiy yopishish hodisasi yuz berganda sirtiy rekombinatsiya tezligi ham boshqacha bo`ladi, umuman aytganda, sirtiy qatlamdagi jarayonlar chuqur sathlar borligida boshqacha kechadi: yuqqa qatlamlardagi potensial taqsimoti qalin qatlamdagidan murakkabroq, rekombinatsion jarayonlar ham birmuncha o`zgacha yuz beradi.

Lazer legirlashning beshta usuli bor:

1.Namuna sirtini lazer qizdirish tasirida gaz fazadan legirlash.

2.Fotoliz lazer legirlash ham gaz fazadan amalga oshiriladi.

3.Implatatsion lazer legirlashda ham gaz fazadan amalga oshiriladi.

4.Kontakt qatlamda lazer legirlash usuli qo`llanganda yarim o`tkazgich sirtiga, maxsus ravishda, modda o`tkaziladi, uning atomlari keyin lazer qizdirganda yarim o`tkazgich ichiga muayyan chuqurlikkacha kiradi.

5.Kirishmalarni lazer yordamida kiritishda kontakt sohasi suyultiriladi, keyin diffuziya va implantatsiya amalga oshadi. Shu usul bilan olingan p-n tuzilmalarda to`g`ri tokning teskari tokka nisbatan fotosezgirlikning spektral xarakteristikasi boshqa legirlash usullaridan lazer yordamida kirishmalar kiritish usulining ustunligini ko`rsatadi.

Yarimo`tkazgichlarning elektr xossalari

1 jadval.

Xossasi	Kremniy	Germaniy	Galliy arsenidi	Galliy fosfidi
Ta`qiqlangan zona kengligi, eV da 0 K da				
300 K da	1,21	0,756	1,52	2,34
Ta`qiqlangan zona kengligining koeffitsiyenti, 10^{-4} , eV/K.....	1,10	0,66	1,43	2,26
Xususiy solishtirma qarshiligi, Om- sm 300 Kda.....	-4,1	4,4	-5,0	-3,67
Kirishmasiz yarimo`tkazgich zaryad tashuvchilarning harakatchanligi, $sm^2/V \cdot s$, 300 Kda: Elektronlar.....	$2,5 \cdot 10^5$	47	$3,7 \cdot 10^8$	$2 \cdot 10^{16}$
Kovaklar.....				
Zaryad tashuvchilarning xususiy konsentratsiyasi, sm^{-3} , 300 Kda.....	1450 480	3900 1900	10500 425	300 100
Kirishmasiz yarimo`tkaz-gichda zaryad tashuvchilar				

harakatchanligining bog`liqligi, $\text{sm}^2/\text{V}\cdot\text{s}$: Eletkronlar..... Kovaklar.....	haroratga	$1,45 \cdot 10^2$	$2 \cdot 10^{13}$	10^7	10^5
		1300 $(T/300)^{-2}$	4500 $(T/300)^{-1,6}$	8500 $(T/300)^{-1}$	110 $(T/300)^{-1,5}$
		500 $(T/300)^{-2,7}$	3500 $(T/300)^{-2,33}$	420 $(T/300)^{-2,1}$	75 $(T/300)^{-1,5}$

Yarimo`tkazgichlarda keng tarqalgan kirishmalarning elektr tabiati

Yarimo`tkazgich	Neytral kirishma	Donorlar	Akseptorlar	Chuqur sath hosil qiluvchi kirishmalar
Kremniy	H,N,C,Ge,Sn,Pb,Ar	P,As,Sb,Li	B,Al,Ga,In	Cu,Au,Zn,Mn,Fe,S,Ni
Germaniy	H,N,C,Ge,Sn,Pb,Ar	P,As,Sb,Li	B,Al,Ga,In	Cu,Ag,Au,Zn,Cd,Mn,Ni,Fe,S,Se,Te
Galliy arsenidi	H,N,B,Al,In,P,Sb	Si,Sn,Te,S,Se	Zn,Cd,Be,Li	Cr,Fe,V,Ni,Mg,Au,Ge,Mn,Ag
Galliy fosfidi	H,N,B,Al,In,As,Sb	Si,Sn,Te,S,Se	Be,Mg,Zn,Cd,C	Cu,O,Ge,Co,Fe,Cr,Mn

XULOSA

Fan-texnikani rivojlanishi XXI asr boshlaridanoq moddalarni yoki kristal jismlarni yoki yarimo`tkazgich materiallardan yupqa pardali termoelementlarni olish va o`lchash, aniqlash, ular to`g`risida fizik tavsifnomalar berish, bugungi kunning dolzarb masalalaridandir. Yupqa yarimo`tkazgich moddalar materiallarini tavsifnomalarini olishda ularni α -termo e.yu.k., σ -elektr o`tkazuvchanlik va Z – termoelektr samaralar o`lchash ishlari muhim ahamiyat kasb etadi.

Yupqa parda yarimo`tkazgich asboblarini yaratishda termoelementlarni olishda kirishmalarning samaradorligi va termo e.yu.k. va elektr o`tkazuvchanligi o`lchashning asoslari bayoni keltirilib, bunda:

- a) parametrlarning α -termo e.yu.k. aniqlash usuli;
 - b) yarimo`tkazgich yupqa pardali termoelementlarni kinetik o`lchashda legirlash usullari va qisqacha xulosalarini bayon etildi.
 - d) yarimo`tkazgich yupqa parda termoelektrik energiya o`zgartirgichlarning issiq va elektr xarakteristikasini tekshirish;
 - g) yarimo`tkazgich yupqa parda termoelement tayyorlash texnologiyasi va usuli;
- Olingan yupqa parda termoelement namunalardagi o`lchash natijalari, grafik, sxemalar va xulosalar bayon etilgan.

Adabiyotlar:

1. Ioffe A.F. Poluprovodnikovыetermoelementы. / M.-L.: Izd-vo AN SSSR, 1960.
2. T.M. Azimov, Gaynazarova K.I., Onarkulov M.K., A. A. Yuldashev. Thermoelectric and Galvanomagnetic Properties of the Alloy $\text{Bi}_2\text{Te}_3 + 0.04$ Weight% Ni in the Temperature Range $77 \div 300\text{K}$ / American Journal of Modern Physics. 2021. p. 124-128.
3. Huang B. et al. Low-temperature characterization and micropatterning of coevaporated Bi_2Te_3 and Sb_2Te_3 films. // Journal of Applied Physics. 2008. Vol. 104. № 11. Pp. 113710-113715.
4. Voronin A. I. et al. Structure of Profiled Crystals Based on Solid Solutions of Bi_2Te_3 and Their X-Ray Diagnostics. // Journal of electronic materials. 2011. Vol. 40. №. 5. Pp. 794-800.

FRAZEOLOGIK BIRLIK HAQIDA TUSHUNCHA

Atamirzayeva Maxliyo Xabibullayevna

Andijon davlat chet tillari instituti

Roman-german va slavyan tillari fakulteti

Fransuz tili nazariyasi va grammatikasi kafedrasida o'qituvchisi

Annotatsiya: Frazzeologiya — tilshunoslikning tilning frazeologik tarkibining hozirgi holatida va tarixiy taraqqiyotida tekshiruvchi bo‘limi hamda muayyan tildagi frazeologizmlar majmui. Tilshunoslik bo‘limi sifatidagi Frazzeologiyaning asosiy diqqat e’tibori frazeologizmlar tabiatini va ularning kategorial belgilarini o‘rganishga, shuningdek, frazeologizmlarning nutqda qo‘llanish qonuniyatlarini aniqlashga qaratiladi. Frazzeologiyaning eng muhim muammosi frazeologizmlarni nutqda hosil qilinadigan (ya’ni avvaldan tayyor bo‘lmagan) so‘z birikmalaridan farklab, ajratib olish va shu asosda frazeologizmlarning belgilarini aniqlashdir. Idioma frazeologizmlar, frazeologik birikmalar va barqaror jumlarlar (maqol va matallar, gapga teng boshqa frazeologizmlar) o‘rtasidagi muayyan tafovutlarga qarab ko‘plab tadqiqotchilar Frazzeologiyani 2 xil: tor va keng ma’nodagi tushunadilar. Uni keng ma’nodagi tushunilganda, Frazzeologiya doirasiga maqol va matallar, folklorga xos barqaror jumlarlar, ba’zi muloqot shakllari (salomlashish, xayrlashish jumlarlari) ham kiritiladi. Lekin bu masala, ya’ni

Kalit so'zlar: Frazzeologik birliklar, frazeologiya, frazeologiya ob'ekti, so'z, ma'no, metod.

Abstract: Phraseology is a branch of linguistics that examines the phraseology of the language in its current state and historical development, as well as a set of phraseology in a specific language. The main focus of Phraseology as a branch of linguistics is to study the nature of phraseology and their categorical features, as well as to determine the laws of use of phraseology in speech. The most important problem of phraseology is to distinguish and distinguish phraseologisms from word combinations that are formed in speech (that is, not ready in advance) and, on this basis, to determine the signs of phraseologisms. Depending on the specific differences between idiom-phraseologisms, phraseological combinations and stable sentences (proverbs and proverbs, other phraseologisms equivalent to sentences), many researchers understand Phraseology in 2 ways: narrow and broad. When it is understood in a broad sense, proverbs and proverbs, stable sentences characteristic of folklore, some forms of communication (greetings, farewell sentences) are also included in the scope of Phraseology. But that's the point

Key words: Phraseological units, phraseology, object of phraseology, word, meaning, method.

Аннотация: Фразеология – это раздел языкознания, изучающий фразеологию языка в ее современном состоянии и историческом развитии, а также совокупность фразеологизмов конкретного языка. Основным направлением фразеологии как раздела языкознания является изучение природы фразеологизмов и их категориальных признаков, а также определить закономерности употребления фразеологизмов в речи. Важнейшей задачей фразеологии является различение и различение фразеологизмов из словосочетаний, образованных в речи (то есть заранее не готовых) и на этой основе определение признаков фразеологизмов. В зависимости от конкретных различий между фразеологизмами-фразеологизмами, фразеологическими сочетаниями и устойчивыми предложениями (поговорами и поговорами, другими фразеологизмами, равнозначными предложениям), многие исследователи фразеологизмы понимают 2 способами: узким и широким. При ее понимании в широком смысле в сферу фразеологии входят также поговоры и народные поговоры, устойчивые предложения, характерные для фольклора, некоторые формы общения (приветствия, прощальные предложения). Но в этом суть

Ключевые слова: фразеологизмы, фразеология, объект фразеологии, слово, значение, прием.

Frazeologiyani keng ma'noda tushunish masalasi hanuz munozarali bo'lib qolmoqda. Frazeologiyaning asosiy vazifalari yoki masalalari: frazeologik tarkibning izchilligini aniklash va shu munosabat bilan frazeologizmning belgi(lik) xususiyatini o'rganish; frazeologizmlar omonimiyasi, sinonimiyasi, antonimiyasi, polisemiyasi va variantdorligini tavsiflash; frazeologizmlar tarkibida qo'llanuvchi so'zlar va ularga xos ma'nolarning o'ziga xos xususiyatlarini aniklash; frazeologizmlarning so'z turkumlari bilan o'zaro munosabatlarni oydinlashtirish; ularning sintaktik rolini aniklash; frazeologik birliklar tarkibida so'zlarning yangi ma'nolari hosil bo'lishini o'rganish va boshqa Frazeologiya frazeologik birliklarni ajratish prinsiplarini, ularni o'rganish, tasniflash va lug'atlarda tavsiflash metodlarini ishlab chiqadi. Frazeologiyada ishlab chiqilgan o'ziga xos, xilmaxil metodlar asosida tilning frazeologik tarkibi turlicha: struktursemantik, grammatik vazifaviyuslubiy asoslarga kura tasnif etiladi. Struktursemantik tasnif prinsipi asosiy hisoblanadi.

Tilimizning leksik boyligini tashkil etuvchi frazeologizmlar tilshunoslarning doimo diqqat e'tiborida bo'lgan. Frazeologizmlar murakkab til hodisasi sifatida ikki yoki undan ortiq komponentlardan tashkil topadi. Shu ma'noda ularni amaliy va ilmiy o'rganish o'ziga xos yondashuvni, o'ziga xos metod va usulni taqozo etadi. O'zbek tilshunosligida iboralar grammatik, semantik, uslubiy yo'nalishda o'rganilgan. O'zbek tilshunosligida frazeologiya asoschisi filologiya fanlari doktori professor Sh.Rahmatullayev hisoblanadi. U o'zining qator ilmiy tadqiqotlarida iboralarning til

hodisalari bilan o'xshash va farqli xususiyatlari va grammatik tabiatini o'rgandi, ilk bor o'zbek frazemalarining izohli lug'atini tuzdi. Bu lug'atda iboralarning ma'nosini izohlab bergan. Uning o'zbek tilidagi frazeologik birliklarga xos grammatik-leksik, semantik xususiyatlarga bag'ishlangan bir qancha maqolalari, qo'llanmalari va monografiyalari e'lon qilingan. Jumladan, "O'zbek tilida frazeologik birliklarning asosiy semantik turlari haqida" (1956), "Sintaktik tahlilda frazeologik birliklar ustida ishlash" (1956), "Hozirgi zamon o'zbek tilidagi o'zlashgan frazeologik birliklar haqida"(1957), "Hozirgi zamon o'zbek tilidagi frazeologik birliklar grammatik qurilishining o'zgarishi haqida" (1963), "Fe'l frazeologik birliklarda moslashuv"(1964), "O'zbek frazeologiyasining ba'zi masalalari", "Nutqimiz ko'rki"(1970), kabi tadqiqotlari Shavkat Rahmatullayevning haqli ravishda mamlakatimizda o'zbek frazeologiyasini o'rganishning asoschisiga ko'tardi. Shuningdek, Sh.Almamatova "O'zbek tili frazemalarining komponent tahlili" mavzusida ilmiy tadqiqot olib borgan. Bu dissertatsiyada frazemalarning komponent tahlili, xususan, frazemalarning ifodaviy va mazmun jihatidan shakllantirishdagi komponentlarning o'rni, frazemalarning o'z va paradigmatic shakli, komponentlarning tarkibi, variantlanishi kabi masalalarni tatqiq etishni asosiy maqsad qilgan.

Atama " frazeologik birlik, frazeologiya" atamasi tilning tegishli vositalarini o'rganuvchi fan sifatida e'tiroz bildirmaydi. Lekin frazeologiya ob'ekti bo'lgan lingvistik vositalarning o'zini belgilash sifatida noto'g'ri; belgilangan atamalarning nisbatlarini solishtirish kifoya: fonema - fonologiya, morfema - morfologiya, leksema - leksikologiya (qarang. frazema - frazeologiya). O'quv va ilmiy adabiyotlarda frazeologik ob'ekt tushunchasini aniqlashga harakat qilindi. Masalan, quyidagi ta'rif berilgan: "ma'lum va oldindan berilgan qiymatga ega bo'lgan tayyor butun ifoda deyiladi. frazeologik burilish, yoki idioma». Frazeologik burilish belgilari: to'g'ridan-to'g'ri ma'no, ko'chma ma'no, noaniqlik, hissiy boylik. Frazeologik aylanma - bu ikki yoki undan ortiq urg'uli so'zlarning takrorlanadigan lingvistik birligi bo'lib, o'z ma'nosida yaxlit, tarkibi va tuzilishida barqaror. Shu bilan birga, quyidagi xususiyatlar ajralib turadi: takroriylik, tarkib va tuzilishning barqarorligi, leksik tarkibning doimiyligi. Birlikda kamida ikkita so'zning mavjudligi, so'zlar tartibining barqarorligi, ko'pchilik frazeologik burilishlarning o'tkazilmasligi. "Tilshunoslikka kirish" kurslarida "idioma"ga ta'riflar beriladi, ya'ni. frazeologik birlik turlaridan biri: "Idiomatik iboralar muayyan tillarga xos iboralardir. Ulardan foydalanishda ular ajralmas va birlashtirilgan ma'noga ega bo'lib, odatda boshqa tillarga aniq o'tishga qodir emas va tarjimada shunga o'xshash stilistik rangni almashtirishni talab qiladi. L.A. Bulaxovskiy idiomalarni frazeologik birliklardan ajratish kerak, deb hisoblaydi, R.A. Budagov idiomalarni frazeologik birikmalar bilan aniqlaydi. Professor A.A. Reformed erkin bo'lmagan so'z birikmalarining barcha turlarini leksiklashgan birikmalar deb ataydi va ularni idiomalarning umumiy tushunchasi ostiga oladi. Professor I. Ozhegovning fikricha, bir ma'noni egallash va so'zlarning butun

ma'nolari uchun sintaktik aloqasining ahamiyatsizligi iboralarni ma'no yaxlitligi sintaktik bo'linishda ustunlik qiladigan frazeologik birlikka aylantiradi. PU ning boshqa ta'riflari mavjud.

1. Ifodaning ma'lum bir tilda yoki uning dialektal yoki ijtimoiy-nutq tarmoqlaridan birida mashhurliigi.

2. Qayta ishlab chiqarish qobiliyati ichida nutq til birligi sifatida,

3. Frazeologik birliklarni soʻz, iboralar, turli tipdagi soʻz va gaplarning predikativ birikmalari deb ataladigan birikma qoliplari boʻyicha grammatik jihatdan tashkil etish; shuning uchun frazeologik birliklarning grammatik shakldagi frazemaga yoki (gapga) tengligi koʻrsatilgan (F. F. Fortunatov, A. M. Peshkovskiy, E. D. Polivanov va boshqalar). so'zning keng yoki tor ma'nosi.

4. PU elementlari kamida ikkita soʻzdan iborat; deyarli barcha tadqiqotchilar bu belgi bilan rozi bo'lishadi, lekin ba'zilar ikkala soʻz ham to'liq ahamiyatga ega bo'lishi kerakligini ta'kidlaydilar, boshqalari esa bitta soʻz to'liq ahamiyatga ega bo'lishi mumkin, ikkinchisi - rasmiy; yana boshqalari ikki xizmatchi soʻz birikmasi boʻlgan bunday frazeologik birliklarning mavjudligiga imkon beradi.

5. Har bir soʻz bilan aniqlangan frazeologik birliklarning alohida tuzilishi.

6. Oʻzgarmas soʻz tartibi (turli semantik va grammatik tipdagi frazeologik birliklarda turlicha namoyon boʻladigan frazeologik birliklarning leksik elementlarining muayyan ketma-ketligi uning tuzilishining muhim belgisi sifatida).

7. Leksik va grammatik tarkibning barqarorligi, frazeologik birliklar elementlarining bogʻlanishi, aniqrogʻi, uning leksik va grammatik elementlarining berilgan birikmadagi turgʻunligi va majburiyligi. Frazeologik ob'ektlar ko'pincha so'zlarning turg'un birikmalari deb ataladi (prof. S. I. Abakumov va boshqalar). "Barqaror iboralar", "barqaror iboralar" atamaları bilimning turli sohalarida keng qoʻllaniladigan barqarorlik * tushunchasi bilan bogʻliqligi bilan ahamiyatlidir.

8. Frazeologik birliklarga xos urgʻuning ayrim xususiyatlari; Frazeologik birliklar tarkibidagi har bir va koʻproq urgʻuli soʻzlarning belgisi universal emas, agar frazeologik birliklar tushunchasi ostida xizmat va toʻla maʼnoli soʻzdan tashkil topgan soʻz birikmalari ham mavjudligini tan olsak: daraja ostida va nikuchunux, hazil yo'q.

9. Nutq fondidagi frazeologik birlik maʼnosiga koʻra semantik yaxlitlik va boʻlinuvchanlik; uning so'zga yoki shunga o'xshash iboraga tengligi (Sh. Balli, F. F. Fortunatov, A. I. Smirnitkiy, V. V. Vinogradov va boshqalar). Biroq, so'z bilan semantik identifikatsiyaning bu belgisi faqat global ma'noga ega bo'lgan frazeologik birliklarga xosdir.

10. PU ning semantik turiga qarab so'z yoki butun PU yoki uning ayrim elementlari bilan sinonimik almashinish (VV Vinogradov).

11. Ayrim turkumlarning semantik idiomatik frazeologik birliklari va buning natijasida boshqa tillarga soʻzma-soʻz tarjima qilishning mumkin emasligi.

12. Ayrim turkumlar frazeologik birliklarining global ma'nosi, ma'lum bir frazeologik turkumga mansubligiga qarab frazeologik birliklar ma'nosining turtkisizligi, motivatsiyasi yoki analitikligi (V. V. Vinogradov); frazeologik birliklarning semantik tuzilishi haqidagi ta'limot ham shu bilan bog'liq.

13. Nominatsiyaning yaxlitligi, butun frazeologik birlik (lekin uning alohida elementi emas) ma'nosining belgilovchiga qaratilishi, biroq frazeologik birliklar va frazeologik birikmalar tushunchasiga kirsak, bu xususiyat ham universal emas. analitik ma'noga ega, kabi akad qiladi. V. V. Vinogradov.

14. Frazeologik birliklar ma'nosining belgilangan yoki ifodalanganga nisbatan barqarorligi, shuningdek, so'z ma'nosiga o'xshashlik yo'li bilan frazeologik birliklar ma'nosining belgi sifatidagi belgi yoki ifodalangan ma'nosiga bir ma'noda mos kelishi. . Shu bilan birga, materialist olimlar so'zning ma'nosi va frazeologik birliklarning ma'nosi bir hil ob'ektlar yoki voqelik hodisalarining butun sinfining muhim xususiyatlarining ijtimoiy umumlashtirilgan aks etishini ta'kidlaydilar.

Xulosa:

A. V. Kuninning nuqtai nazari yanada oqilona ko'rinadi, chunki frazeologik birlikning yaxlitligini faqat uning ma'nosini tarkibiy so'zlarning ma'nolari bilan taqqoslash, shuningdek, u mavjud bo'lgan kontekstning o'ziga xos xususiyatlarini hisobga olgan holda aniqlash mumkin. ishlatilgan.Olimlarning ushbu muammo bo'yicha turli pozitsiyalarini tahlil qilib, xulosa qilishimiz mumkinki, frazeologik birliklar ko'pchilik olimlar tomonidan e'tirof etilgan quyidagi xarakterli xususiyatlarga ega: frazeologik birliklar tarkibi va tuzilishining barqarorligi, frazeologik birliklarning nutqda takrorlanishi, yaxlitligi. semantikaning, strukturaning o'tkazilmasligi va tasviri.

Foydalanilgan adabiyotlar:

1. Анипкина Л.Н. Оценочные высказывания в прагматическом аспекте // Филологические науки. - М., 2000. - №2. - С.58-65.[1]
2. Арнольд И.В. Стилистика современного английского языка. - Л.: ЛГУ, 1981.-324с.[2]
3. Башиева С.К. Стилистический компонент фразеологического значения: Автореф. дисс.... канд. фил. наук.- Краснодар: КГУ, 1995. - 23с.[3]
4. Кунин А.В. Курс фразеологии современного английского языка. -М. 1972. - 466с..[4]

ЖАМИЯТНИ МОДЕРНИЗАЦИЯЛАШУВИДА АХБОРОТ АЛМАШИНУВИНИНГ РЕГУЛЯТИВ ФУНКЦИЯЛАРИ

Мирзаев И.

Тошкент давлат транспорт университети ўқитувчиси

АННОТАЦИЯ

Мақолада Ҳозирги пайтда жаҳондаги глобаллашув ахборотлашган цивилизация шаклланишининг таркибий қисми сифатида намоён бўлиб, ахборот алмашинуви аввалги замон шароитидан бутунлай фарқ қилади. Чунки аввал ҳар бир мамлакат фуқароси, асосан, ўз давлати ва миллати томонидан шакллантирилган ахборотлар тизими таъсирида ривожланган бўлса, энди у жаҳон миқёсида бутун инсоният яратган ахборотлар оқимининг кучли таъсири остида шаклланмоқда. Шу боис ахборотлар хуружи халқимиз ижтимоий маданиятининг ўзгаришига сабаб бўлмоқда. Очик ахборот тизими шароитида жаҳон миқёсида шахс, жамият ва давлатнинг ахборот хавфсизлиги, ахборот-психологик хавфсизлик билан боғлиқ глобал муаммоларни ҳал қилишнинг аҳамияти янада ошиб бормоқда. Глобаллашув жараёнида рўй бераётган ўзгаришларнинг тезлиги ва кўлами индивиднинг ён-атрофга мослашишини, содир бўлаётган ўзгаришлар йўналишларини белгилаб олишини тақозо қилмоқда.

Калит сўзлар: Глобаллашув, ахборотлашган, цивилизация, фан, техника, регуляция, ёш авлод, ахборот, шахс, Регулятив функция.

КИРИШ. Ҳозирги пайтда жаҳондаги глобаллашув ахборотлашган цивилизация шаклланишининг таркибий қисми сифатида намоён бўлиб, ахборот алмашинуви аввалги замон шароитидан бутунлай фарқ қилади. Чунки аввал ҳар бир мамлакат фуқароси, асосан, ўз давлати ва миллати томонидан шакллантирилган ахборотлар тизими таъсирида ривожланган бўлса, энди у жаҳон миқёсида бутун инсоният яратган ахборотлар оқимининг кучли таъсири остида шаклланмоқда. Шу боис ахборотлар хуружи халқимиз ижтимоий маданиятининг ўзгаришига сабаб бўлмоқда. Очик ахборот тизими шароитида жаҳон миқёсида шахс, жамият ва давлатнинг ахборот хавфсизлиги, ахборот-психологик хавфсизлик билан боғлиқ глобал муаммоларни ҳал қилишнинг аҳамияти янада ошиб бормоқда. Глобаллашув жараёнида рўй бераётган ўзгаришларнинг тезлиги ва кўлами индивиднинг ён-атрофга мослашишини, содир бўлаётган ўзгаришлар йўналишларини белгилаб олишини тақозо қилмоқда.

Социологияда кенг тарқалган ёндашувлардан бири – позитивизм илм-фанда исботланган жамият қонуниятларини тезда аниқлаб, ижобий хулосалар

чиқаришни талаб этади. Модернизация йўлига ривожланаётган Ўзбекистон жамиятида ҳам ахборот оқимининг ошиб бораётгани ахборот алмашинуви жараёнига ўз таъсирини кўрсатмасдан қолмаяпти. Ахборот алмашинувидаги бу миқдор ва сифат ўзгаришлари, табиий равишда, жамият ҳаётига янгиликлар олиб кирмоқда. Бошқача айтганда, ахборот алмашинувининг регулятив функцияси амал қилаётгани туфайли социумда ижобий ўзгаришлар содир бўлмоқда.

Маълумки, «регуляция» сўзи латин тилидан олинган бўлиб, фаннинг кўпгина соҳаларида қўлланилиб, «тартибга солиш», «тартиблаштириш», «нормаллаштириш», деган маъноларни англатади. Регулятив функция тартибга солиш, нормаллаштириш вазифасидир.

Агар ахборот алмашинуви ҳодисасига кенг кўламда қарасак, унинг инсон ва жамият ҳаётида нечоғли катта аҳамиятга эгаллигига гувоҳ бўламиз. Социумнинг энг кичик элементи – индивиддан тортиб, инсоният жамиятигача, яъни барчасининг мавжудлик ва ривожланиш шарти ахборот алмашинувидир. Шунга кўра, ахборот алмашинувининг регулятив функциясини тадқиқ этишда мазкур кўламни инобатга олиш зарур. Бизнингча, бу ерда социал психолог Б.Ломовнинг мулоқот структурасига таянган ҳолда ахборот алмашинувининг 3та даражаси тўғрисида таҳлилимизни илгари сурамиз:

1. Микро даражада ахборот алмашинуви. Бунда индивидлар орасида ахборот узатиш, қабул қилиш, унинг маъносини англаш жараёни кечади. Яъни мулоқотдаги шериклар ахборот алмашинуви жараёнида ўзаро таъсир ҳолатига киришиб, бир-бири билан ҳамкорлик қилиши ёки бир-бирига қаршилик кўрсатиши, яъни тўсқинлик қилишимиз мумкин.

2. Мезо даражада ахборот алмашинуви. Бунда индивид билан индивид ҳамда социал гуруҳлар ўртасида муайян вақт оралиғида ахборот алмашинуви рўй беради. Бу ҳолда кишилар аниқ бир вазифани бирор-бир вақт мобайнида бажариш учун алоқага киришадилар, яъни ахборот алмашинадилар. Бундай ахборот алмашинуви билвосита амалга оширилиши ҳам мумкин. Сўнгги пайтларда ҳаётга фаол кириб келаётган масофавий таълимни бунга мисол қилса бўлади.

3. Макро даражада ахборот алмашинуви. Бу индивиднинг ҳар томонлама ривожланиши учун бошқа одамлар, социал гуруҳлар билан алоқалари давомида содир бўладиган ахборот алмашинувидир. Шахснинг ким билан ва қандай (бевосита ёки билвосита) мулоқот қилиши, унинг турмуш тарзи, мулоқотнинг давомийлиги ахборот алмашинуви учун муҳим ҳисобланади.

Ахборот алмашинувининг барча – микро, мезо, макро даражалари шахс ва жамият ривожланиши учун аҳамиятга эга. Мисол учун, таълим соҳаси: мактабгача таълим, бошланғич таълим, умумий ўрта таълим, ўрта махсус таълим ва олий таълим, олий таълимдан кейинги таълим босқичларининг ҳаммасида ахборот алмашинуви асосий омил бўлиб хизмат қилади.

Ўзбекистон Республикаси Президенти Шавкат Мирзиёевнинг 2018 йил 28 декабрда Олий Мажлисга Мурожаатномасида: Инсон ўзгарса, жамият ўзгаради, дея модернизациялашув жараёни аниқ баён этилган эди. Инсонни ўзгартиришга йўналтирилган институтлардан энг биринчиси – таълим-тарбия тизимидир. Таълим тизими ҳар қандай жамият ривожланишининг асоси ҳисобланиб, унинг асосий мақсади инсоният томонидан ҳозиргача эришилган фан ва техника тараққиётининг илғор тажрибалари, назарий, амалий ва услубий билим ҳамда кўникмаларини кейинги алоҳида етказишдан иборат. Мамлакатимизда шакллантирилаётган интеллектуал ва технологик салоҳиятни ошириш устувор соҳа ва тармоқларни инновацион ривожлантиришни талаб этади. Натижада, истиқболли моделларни шакллантириш имкониятини берадиган стратегик режалаштириш тизимини яратиш жараёни бошланади. Бу илм-фан даргоҳлари, шу жумладан, олий таълимга ихтисослашган муассасалар фаолиятида ўзгаришларни амалга оширишга ўз таъсирини кўрсатмоқда.

Ўзбекистон Республикаси Президентининг 2017 йил 7 февралдаги «Ўзбекистон Республикасини янада ривожлантириш бўйича Ҳаракатлар стратегияси тўғрисида»ги ПФ-4947-сонли Фармони ҳамда 2017 йил 20 апрелдаги «Олий таълим тизимини янада ривожлантириш чора-тадбирлари тўғрисида»ги ПҚ-2909-сонли Қарорига асосан, бугунги кунда таълим соҳасида, унинг турли босқичларида туб ислоҳотларни амалга ошириш, айниқса, олий таълим тизимига замонавий усуллар ва инновацион технологияларни кенг жорий қилиш тақозо этилмоқда.

Таълим ва фан соҳаларининг модернизациялашуви жамиятнинг модернизациялашуви демакдир. Таълим ва фан соҳаларини ривожлантиришнинг долзарблигини ҳисобга олган ҳолда, уни қуйидагича изоҳлаш мумкин бўлади:

таълим тизими, баркамол авлод кадрларини тайёрлашдаги ўзгаришлар ва янгица инновацион ёндашувлар, замонавий касб, янгица соҳа ва тармоқларнинг барпо бўлиши ҳамда унинг мамлакатимизга зарурлиги;

«таълим» тушунчаси ижтимоий-иқтисодий тараққиёт натижасида муайян даврдан бошлаб, инсоният фаолиятининг алоҳида мустақил соҳасига айланади;

таълим инсон шахсининг интеллектуал-маънавий қирраларини шакллантириш, унинг жамият ишлаб чиқариши ва ижтимоий, сиёсий, маданий, маърифий ҳаётида фаол ва муваффақиятли хизматини таъминлашга қаратилган ҳаракатлар йиғиндиси бўлиб, тарбия ва билим беришни англатади;

фан–жамиятнинг ижтимоий институтларидан бири бўлиб, табиат ва жамият ҳаётини акс эттирувчи ижтимоий онг шакли. У катта илмий салоҳиятни, ижодий маънавий куч-қувватни бирлаштириб, баркамол инсонни тарбиялашга, мамлакатда кучли илмий салоҳиятни яратишга хизмат қилади .

Президентимиз Ш.М.Мирзиёев томонидан 2019 йил 20 мартдаги видеоселектор йиғилишида ёшлар маънавиятини юксалтириш ва уларнинг бўш

вақтини мазмунли ташкил этиш бўйича 5 та муҳим ташаббус илгари сурилди. Биз диссертация мавзуси доирасида ўрганилаётган муаммо айнан учинчи ташаббусда акс этган бўлиб, ушбу ташаббус аҳоли ва ёшлар ўртасида компьютер технологиялари ва интернетдан самарали фойдаланишни ташкил этишга қаратилган .

Халқимиз маънавияти, дунёқарашини ўзгартириш, унинг ҳаётида замонавий ахборот технологиялари, китоб, интернет, маданият ва санъат каби қадриятларнинг илғор ютуқларини ўзида мужассам этган таянч нуқталарини мукамал ва чуқур қарор топтиришга қаратилган 5та ташаббус ҳам ниҳоятда муҳим. Умуман олганда, бундай ислохотлардан кўзланган мақсад жамиятнинг ривожига, унинг модернизациялашувига ҳисса қўшишдир.

Ҳусусан, учинчи ташаббус доирасида ёшларда китобхонлик кўникмаларини мустаҳкамлаш мақсадида, Қорақалпоғистон Республикаси ва барча вилоятларга 1 миллион нусхадан кам бўлмаган миқдорда китоблар етказиб берилади. Шунинг баробарида, ҳар бир шаҳар ва туман марказида биттадан намунали китоб дўкони ташкил этилади, кўчма китоб павильонлари жойлаштирилиб, “Библиобус” лар орқали қишлоқ ва овуллар аҳолисига кутубхона хизматлари кўрсатиб борилиши режалаштирилган .

Жаҳон мамлакатлари тарихида улкан бурилишлар ясаган Сингапурни ўз вақтида оқилона бошқарган Ли Куан Юнинг қуйидаги сўзлари диққатга сазовор: Кўпчилик мендан Сингапурнинг бугунги тараққиёти ҳақида сўраб, шундай савол беришади: «Қандай қилиб, улкан давлатдан ажралиб чиқиб, миттигина ҳудуд билан ривожланган давлатга айландинглар?» Бу «мўъжиза»ни қандай амалга оширдигиз?». Уларга жавобан шундай дедим: «Мен Сингапурда мўъжиза яратмадим. Мен фақат Ватаним олдидаги бурчимни бажардим, холос. Давлат бюджетини таълимга йўналтирдим. Муаллимни энг қуйи табақадан Сингапурдаги энг юқори мартабага кўтардим. Давлатдаги «мўъжиза»ларни қилган инсонлар – муаллимлардир. Улар илм, ахлоқ, меҳнат ва ҳақиқатни севадиган камтар авлодни етиштириб чиқардилар. Бунинг учун улардан миннатдормиз!» .

Ўзбекистон Республикасининг таълим тизимини янада ривожлантиришга қаратилган бир қанча вазифалар қўйилган бўлиб, улар таълим сифатини ошириш ва республикамизнинг барча ҳудудларида яшаётган фуқороларга уларнинг ёши, миллати, касбидан қатъи назар, таълим ресурслари ва хизматларидан фойдаланиш имкониятини яратишдан иборат. Жамиятнинг барча қатламлари эҳтиёжини қондиришга мўлжалланган кенг спектордаги таълим хизматларини тақдим этувчи ахборот муҳитини яратиш, шунингдек, таълим жараёнларига ахборот-коммуникация технологиялари (АКТ)нинг ютуқларини жорий этиш механизмларини шакллантириш ва уларни ҳаётга татбиқ этиш таълим тизимини ривожлантиришда муҳим аҳамиятга эга.

Таълим тизимини ахборотлаштириш жамиятни ахборотлаштириш жараёнининг энг муҳим йўналиши ҳисобланади. Ахборотлаштириш жараёни қуйидагиларга йўл очади:

- илмий-педагогик маълумотлар ва ахборот-ресурс марказларидаги ўқув-услугий материалларнинг автоматлаштирилган маълумотлар базасидан, шунингдек, телекоммуникация тармоқларидан кенг фойдаланиш асосида таълим тизимини бошқариш механизмларини такомиллаштириш;

- жамиятни ахборотлаштиришнинг замонавий талабларига мос келувчи таълимнинг ташкилий ва услубий шаклини танлаш;

- мустақил таълим олиш, илмий тадқиқот фаолиятини амалга ошириш имкониятини берувчи, интеллектуал салоҳиятни кўтаришга йўналтирилган ўқитишнинг услубий тизимларини яратиш;

- таълим олувчиларнинг онг ва билим савиясини назорат қилиш ва баҳолашга мўлжалланган компьютерда тест ўтказиш ва диагностика қилиш дастурларини ишлаб чиқиб, жорий этиш.

Таълим тизимига АКТни жорий этиш, янги технологияларни қўллаш, масофавий таълимни йўлга қўйиш, ўз навбатида, таълимга янгича ёндашишни, стандарт ва талабларга ўзгартиришлар киритишни, ўқитиш усуллари ва стратегиясини такомиллаштиришни талаб қилади.

Шунингдек, АКТдан фойдаланиб, таълим тизимини бошқаришда қуйидагиларга эътибор қаратиш лозим:

- таълим жараёнига тегишли ўқув-услугий маълумотларни излаш ва уларни жорий этиш мақсадида компьютер тармоқларидан фойдаланиш;

- таълим олувчининг мустақил равишда янги билимларни эгаллаши, интеллектуал маҳсулотларни ўзлаштиришига имкон берувчи замонавий АКТ асосида таълим тизими фаолиятини олиб бориш усулларини яратиш ва такомиллаштириш;

- ўқитиш жараёнини такомиллаштиришга мўлжалланган Web- сайтларни яратиш;

- ахборот русурсларидан фойдаланган ҳолда масофавий таълим орқали педагог кадрлар малакасини ошириш;

- таълим муассасасининг ўқув тарбиявий жараёнларига АКТни жорий этишда қулай шароитлар яратиш ва ахборот хавфсизлигини таъминлаш, иш юритиш ва ўқув юртининг ҳужжатлари айланишини автоматлаштириш;

- Интернет тармоғидаги таълим-тарбия масалаларига ёт бўлган маълумотлардан ҳимояланиш учун ахборотларни филтрлашни такомиллаштириш;

- Интернет технологияларидан фойдаланиб, аҳолининг барча қатламларига, шу жумладан, ногирон ҳамда таълим муассасасидан узоқда яшовчиларга ҳам сифатли таълим олиш имкониятини яратиш;

- таълим муассасалари раҳбарлари ва фан ўқитувчиларининг виртуал ахборот алмашилишларини таъминлаш;

- илмий-амалий интернет конференциялар, семинарлар, форумлар ва бошқаларни ташкиллаштириш.

Бугунги кунда таълимни бошқаришнинг бир нечта тизими мавжуд бўлиб, у Интернет ёки бошқа тармоқлар воситасида амалга оширилади. Шу тариқа таълим жараёнини реал вақт тартибда амалга ошириш, онлайн маъруза ва семинарлар ташкил этиш мумкин. Масофавий таълим тизими юқори даражада интерактивлик хусусиятига эга бўлиб, таълимни бошқариш бўйича кенг тарқалган тизимлар: Moodle, ILIAS, iSpring Online, aTutor, Blackboard Learning System, CCNet, Chamilo, Claroline, Dokeos, HotChalk, Learn.com, Thinking Gap, Academ Live. Бу тизимлар ичида ҳозирда энг кўп қўлланилаётган очик тизим бу Moodle тизими ҳисобланади .

Жамиятнинг модернизациялашуви ахборот алмашинувининг кўлами, ахборотнинг мазмуни, суръати, ахборот узатиш ва уни қабул қилиш воситалари каби жиҳатларга бевосита боғлиқ. Шахс томонидан ахборотни қабул қилишнинг ҳал қилувчи мезони бу инсоннинг онгидир. Ҳар бир шахс ва ижтимоий қатлам ахборотларни қабул қилишда ўзининг ёши, ҳаётий тажрибаси, менталитети, билими ва касби сингари омиллардан келиб чиқади. Табиийки, жамиятда кечадиган ахборот алмашинуви жараёнларида аҳолининг барча қатламлари иштирок этади. Аммо уларнинг орасида ёшлар қатлами бу жараёнда энг фаол иштирокчилардир.

Зеро, ёшлар ўсиш ва улғайишдаги ижтимоий демографик гуруҳ бўлиб, унинг ҳолати жамиятнинг ижтимоий-сиёсий аҳволи билан белгиланади. Жамият тараққиётида, бир томондан, маданиятнинг ўсиб бориши кузатилса, иккинчи томондан, ахборот технологиялари тараққиётининг тезлашуви ёшларнинг мақсад ва қизиқишларига ўз таъсирини кўрсатади. XXI асрда ахборот технологияларининг ривожланиши, ёшларнинг атроф-муҳит билан мулоқотга киришиши, билимларни ўзлаштириши ва психологик ҳолатларни бошқара олиши ҳам муҳим аҳамият касб этади.

Коммуникация технологияларининг сўнгги йилларда тезлик билан ўзгариб, ахборотга ҳар доим «ташна» ижтимоий қатлам вакиллари ёшлар эканлигини инобатга олсак, ҳар бир коммуникацион авлод ўзгариши уларнинг тафаккур ва турмуш тарзида янгидан-янги ноаниқликларни келтириб чиқараверади .

Инглиз социологи З.Бауман замонавий жамиятда ёшларнинг ҳаёт йўлларидаги ўзгаришларга сабаб бўлувчи ноаниқликларни постмодерн тамойили билан боғлайди. Унга кўра: маданиятдаги плюрализм бир вақтнинг ўзида кўплаб жабҳалар, хусусан, кадриятлар, мафкура, турмуш шакли ва тарзи ҳамда бошқаларни қамраб олади; доимий вужудга келадиган

ўзгаришлар; оммавий ахборот воситалари ва улар маҳсулотларининг етакчилик қилиши; мавжуд воқеликдаги асосий омилларни қамраб ололмастик оқибатида, рамзий белгиларга эҳтиёж сезиш .

Э.Тоффлернинг фикрича, ижтимоий ва технологик ўзгаришларнинг тезлашиши инсонга ташқи ва ички адаптация(мослашиш)да борган сайин қийинчиликлар туғдириб, ҳозирги замон ёшларининг тафаккури ва дунёқарашига таъсир ўтказди .

Адабиётларни таҳлил қилиш ижтимоий фанларда ёшлар ҳаётини режалари, кадр-қиммат йўналишлари, ҳулқ-атвор мотивацияси нуқтаи назаридан тадқиқ қилинишини кўрсатди. Ёшларнинг ижтимоий йўналишини, дастурларини ва умуман, муаммоларини тадқиқ қилиш ушбу ўзига хос ижтимоий гуруҳни аниқлаш ва уни бошқалардан фарқлашни назарда тутди.

Ўзбекистон Республикасининг «Ёшларга оид давлат сиёсати тўғрисида»ги Қонунининг 3-моддасига биноан: «ўн тўрт ёшга тўлган ва ўттиз ёшдан ошмаган шахслар» ёшлар тоифасига мансубдир. Ўзбекистон Республикаси Президентининг «Yoshlar – kelajagimiz» Давлат дастури тўғрисидаги Фармонида: «Замонавий билим ва кўникмаларга эга, мамлакатнинг муносиб келажаги учун жавобгарликни ўз зиммасига ола билладиган баркамол, мақсадга интилувчан ва серғайрат ёшларни тарбиялаш мамлакатни барқарор ва илдам ривожлантиришнинг энг муҳим шартидир» , дейилади. Мамлакатимизнинг ривожланган давлатга айланишида таълим-тарбия ишларини оқилона йўлга қўйиш, ёшларни илғор илм-фан ва технологиялар асосида тарбиялаш катта аҳамиятга эга. Чунки тараққиёт тақдирини маънавий жиҳатдан етук, замонавий билимлар ва мураккаб технологияларни эгаллаган, ижодий фикрлайдиган, юксак салоҳиятли ёшлар ҳал қилади.

Ёшлар онги ва идроки катта миқдордаги турли хил ахборотларни қабул қилиш ва аксэтириш имкониятига эга. Мазкур жараёнлар туфайли ёшларда танқидий фикрлаш шаклланиб, уларнинг салоҳияти турли жараён ва хатти-ҳаракатларга мустақил баҳо беришга, шахсий нуқтаи назардан асослаган ҳолди қатъий қарорлар қабул қилишга имкон беради.

Замонавий жамиятда ахборот оқимининг кенгайиши, ўзаро ахборот алмашинувининг жадаллашуви ёшларнинг ижтимоийлашув жараёнини мураккаблаштириб юборди. Ёшларнинг ижтимоийлашуви анъанавий омиллар (оила, мактаб, маҳалла ватенгқурлар давраси)дан ташқари, виртуал оламдаги ижтимоий тармоқлар, Интернет таъсири остида кечмоқда. Бу эса модернизациялашаётган жамиятда ахборот алмашинувининг аҳамиятини ҳар қачонгидан ошириб юборди.

REFERENCES

1. Губский Е. Ф., Кораблева Г.В., Лутченко В.А. Философский энциклопедический словарь. – М.: Инфра-М, 1997. – 576 с.
2. Халқ сўзи, 2018 йил 29 декабрь.-№271 (7229)-сон.
3. Ўзбекистон Республикаси Президент Шавкат Мирзиёевнинг Олий Мажлисга Мурожаатномаси.2020 йил 29 декабрь <https://www.youtube.com>
4. Абдурашидова, Нилуфар Абдурашидовна, & Ҳасанов, М. (2022). ЁШЛАР ДУНЁҚАРАШИДА ДИН ВА АХЛОҚНИНГ ЎЗАРО МУТАНОСИБЛИГИ. *Oriental renaissance: Innovative, educational, natural and social sciences*, 2 (10), 1226-1235.
5. Ж. С. Раматов, & М. Ҳасанов (2022). ШАХС ДИНИЙ ДУНЁҚАРАШИНИНГ ШАКЛЛАНИШИДА ИЛМНИНГ АҲАМИЯТИ. *Academic research in educational sciences*, 3 (7), 35-39.
6. Жуманиёз Султонович Раматов, Машкура Инамжанована Рахимова, & Миршод Нўъмонович Ҳасанов (2022). МАФКУРАВИЙ ТАҲДИДЛАРНИ ОЛДИНИ ОЛИШДА ИСЛОМИЙ ҚАДРИЯТЛАРНИНГ ЎРНИ. *Academic research in educational sciences*, 3 (6), 1031-1036.
7. З. Н. Бобошев, М.Н.Ҳасанов, & Э.А.Нуруллаев. (2022). АБУ НАСР ФОРОВИЙНИНГ ПЕДАГОГИКА ФАНИНИНГ АСОСЧИСИ СИФАТИДА . *JOURNAL OF NEW CENTURY INNOVATIONS*, 4(3), 108–115. Retrieved from <http://wsrjournal.com/index.php/new/article/view/623>
8. Ж. С. Раматов, М. Ҳасанов, & Лочин Азаматович Валиев (2022). АУРОБИНДО ГҲОШ ҲАЁТИ ВА ИЛМИЙ ФАЛСАФИЙ МЕЪРОСИ. *Academic research in educational sciences*, 3 (6), 1161-1169.
9. J. S. Ramatov, M. Hasanov AL-FAROBİY SIYOSIY DAVRAN VA IJTIMOİY-MADANIY ANVOL // *Pedagogik fanlarda akademik tadqiqotlar*. 2022 yil. 6-son. URL: <https://cyberleninka.ru/article/n/al-farobiy-davridagi-siyosiy-va-izhtimoiy-madaniy-vaziyat> (kirish sanasi: 12.11.2022).
10. М.Н.Ҳасанов, А.А.Азимбаев, Ҳалилов Ў., & Каримов Б. (2022). АБУ НАСР ФОРОВИЙНИНГ ШАХС МАЪНАВИЙ КАМОЛОТИГА ДОИР ҚАРАШЛАРИ . *JOURNAL OF NEW CENTURY INNOVATIONS*, 4(3), 147–153. Retrieved from <http://www.wsrjournal.com/index.php/new/article/view/629>
11. Ж. С. Раматов, & М. Ҳасанов (2022). МАФКУРАВИЙ ТАҲДИДЛАРНИ ОЛДИНИ ОЛИШДА АХЛОҚИЙ ТАРБИЯНИНГ АҲАМИЯТИ. *Academic research in educational sciences*, 3 (6), 952-956.
12. Ramatov, J.S., Valiev, L.A., Xasanov, M.N. XIX ASRDA HINDISTONDAGI IZHIMOII - FALSAFIY JARAYONLAR // *ORIENSS*. 2022. №6. URL: <https://cyberleninka.ru/article/n/hih-asrda-indistondagi-izhtimoiy-falsafiy-zharayonlar> (kirish 12/11/2022).

13. Ф. А. Кушаков, М. Н. Ҳасанов, Р. Ў. Баратов, Ж. С. Раматов, & С. Ҳ. Султанов (2022). ЯНГИ ЎЗБЕКИСТОНДА ИНСОН ҲУҚУҚЛАРИ ВА СЎЗ ЭРКИНЛИГИ. *Academic research in educational sciences*, 3 (10), 803-810.
14. Раматов, Ж. С., Муратова, Д., Султанов, С. Ҳ., Тухтабоев, Э., Кушаков, Ф., & Хасанов, М. Н. (2022). ИЖТИМОЙ АДОЛАТ ВА ҚАДРИЯТЛАР ПЛЮРАЛИЗМИ. *World scientific research journal*, 8(1), 102-108.
15. Раматов, Ж.С., Баратов, Р.Ў., Султанов, С.Ҳ., Муратова, Д.А., Хасанов, М.Н., & Эрнийёзов, У.К. (2022). ЁШЛАР ЗАМОНАВИЙ МАДАНИЙ ҚИЁФАСИ ВА УМУМИНСОНИЙ ҚАДРИЯТЛАР ТУШУНЧАСИНИНГ МАЗМУН-МОҲИЯТИ. *Oriental renaissance: Innovative, educational, natural and social sciences*, 2 (10), 376-386.
16. Hasanov, M., & Tuhtaboev, E. (2021). THE PERFORMANCE OF THE PERFECT MAN IN THE EASTERN RENESSANCE (ON THE EXAMPLE OF FARABI'S VIEWS). *Innovative Technologica: Methodical Research Journal*, 2(05), 1-6.
17. Hasanov M., Tuhtaboev E. THE PERFORMANCE OF THE PERFECT MAN IN THE EASTERN RENESSANCE (ON THE EXAMPLE OF FARABI'S VIEWS) // *Innovative Technologica: Methodical Research Journal*. – 2021. – Т. 2. – №. 05. – С. 1-6.
18. М.Н.Ҳасанов, Д.А.Ҳафизов, Р.Х.Тоиров, & Х.Қ.Болтабоев. (2022). АБУ НАСР ФОРОБИЙ ЯШАГАН ДАВРДАГИ ИЛМ-ФАН ВА ТАЪЛИМ-ТАРБИЯ . *JOURNAL OF NEW CENTURY INNOVATIONS*, 4(3), 137–140. Retrieved from <http://www.wsrjournal.com/index.php/new/article/view/627>

БУГУНГИ КУН ОЛИЙ ТАЪЛИМ ТИЗИМИНИ ИСЛОҲ ҚИЛИШНИНГ РЕТРОСПЕКТИВ КОНЦЕПЦИЯЛАРИ

Мирзаев И.

Тошкент давлат транспорт университети ўқитувчиси

АННОТАЦИЯ

Мақолада янги Ўзбекистон келажакдаги ёш авлод билан бирга янги босқичга олиб чиқиш, инсон маънавий камолотига таъсири таҳлил қилинган ҳамда Жамият ниҳоятда мураккаб ижтимоий организмдир. Унинг барча тараққиёт йўллари олдиндан «каромат» қилиб айтиб бериш амримаҳолдир. Ижтимоий тараққиёт, ҳаёт тажрибалари, амалиёт эндиликда ўз ўзaro боғланган, ўзарo муносабатда бўлган (коррелятив) тушунчаларини илгари сурмоқда. Бинобарин унинг айрим ижтимоий қарашлари олимлар томондан қайта кўриб чиқилмоқда, янги қараш ва хулосалар билан тўлдирилмоқда. Шунингдек олий таълим тизими тўғрисидаги қарашлар ҳам янгича фикрлар билан бойитилиб борилмоқда.

Калит сўзлар: Янги Ўзбекистонни, коррелятив, таълим ва тарбия, фан, техника, маданиятнинг замонавий ютуқлар, ёш авлод, баркамоллик, Учинчи Ренессанс.

КИРИШ. Жамият ниҳоятда мураккаб ижтимоий организмдир. Унинг барча тараққиёт йўллари олдиндан «каромат» қилиб айтиб бериш амримаҳолдир. Ижтимоий тараққиёт, ҳаёт тажрибалари, амалиёт эндиликда ўз ўзарo боғланган, ўзарo муносабатда бўлган (коррелятив) тушунчаларини илгари сурмоқда. Бинобарин унинг айрим ижтимоий қарашлари олимлар томондан қайта кўриб чиқилмоқда, янги қараш ва хулосалар билан тўлдирилмоқда. Шунингдек олий таълим тизими тўғрисидаги қарашлар ҳам янгича фикрлар билан бойитилиб борилмоқда.

Олий маълумот ёки олий касб-хунар таълими - бу ўрта умумий ёки касб-хунар таълими ортидан касб таълими даражаси. Бу фан, техника ва маданиятнинг замонавий ютуқларидан фойдаланган ҳолда ва ижодий ривожлантириб, касбий профилдаги назарий ва амалий муаммоларни ҳал қилишга имкон берадиган тизимлаштирилган билимлар ва амалий кўникмалар тўпламини ўз ичига олади. "Олий таълим" атамаси турли хил олий ўқув юртларида иқтисодиёт, фан, техника ва маданият соҳалари учун юқори малакали мутахассисларни тайёрлаш деб ҳам тушунилади .

“Олий” термини эҳтимол, французча enseignement supérieur (энсеигнемент супериэур) "олий" - "юқори" сўзининг эскирган маъносидан фойдаланган ҳолда олинган "олий маълумот" деган атама маъносида келган бўлиши мумкин. Олий маълумот олий ўқув юртларида - университетларда, академияларда,

институтларда, олий мактабларда ва баъзи коллежларда ўзлаштирилади . Баъзи мамлакатларнинг ўзига хос анъанавий номлари ёки ушбу номларнинг ўзгариши мавжуд.

Олий таълим эса ўз навбатида ўрта таълимга асосланган бўлиб, ўқув фаолиятини таъминлайдиган ихтисослаштирилган майдон. Буни биз юқори даражадаги қийинчиликларга ўрганишга қаратилган ихтисослашув дейишимиз ҳам мумкин. Олий ўқув юртига одатда академик таълим деб тушуниладиган нарсалар киради, аммо унга касб-ҳунар таълими ҳам киради. Яъниким, у ISCED 5 даражасини қамраб олади (қисқа муддатли олий маълумот), 6 (бакалавр даражаси ёки унга тенглаштирилган), 7 (магистратура ёки) унинг эквиваленти) ва 8 (докторантура ёки унга тенглаштирилган). Олий таълим дастурларининг мазмуни пастки ISCED даражаларига қараганда анча мураккаб ва чуқурроқдир .

Таълимнинг тузилиши ва шаклини мамлакатлар мисолида таҳлил қиладиган бўлсак, турли мамлакатларда олий таълим тизими бир, икки, уч ва тўрт босқичли тузилишга асосланган. Замонавий жамиятларда олий маълумотли битирувчилар тўрт даражада - бакалаврлар, мутахассислар, магистрлар ва фалсафа докторларига бўлинади. Ўзбекистонда қабул қилинган икки босқичли таълим тизими билан бўлиниш бакалаврларга (биринчи даража), магистрларга ва мутахассисларга (иккинчи даражага) бўлинади. Жаҳонда Олий маълумотни кундузги, сиртки, сиртки (кечки) ёки бепул ўқитиш шаклида (масофавий таълим), шунингдек ташқи таълим шаклида олиш мумкин. Бундан ташқари, айрим мамлакатларда таълим шакли ва мақсадларига, ўрганилаётган фанларнинг сонига, тайёргарлик даражаси ва бошқаларга қараб талабаларни "мунтазам", "шартли", "махсус", "тасодиқий", "бепул " деб ажратиш мавжуд. Ўқиш шакли, мамлақати, тизими ва профилига қараб, олий ўқув юртларида ўқиш муддати 4 йилдан 9 йилгача деб белгиланган.

Қадимги дунёда: Таълимнинг энг юқори даражасини тақсимлаш Қадимги Шарқ мамлакатларида милоддан аввалги минг йилдан кўпроқ вақт давомида содир бўлган. Кейинчалик, ушбу босқичда ёшлар фалсафа, шеърият, шунингдек, ўша пайтда маълум бўлган табиат қонунларини ўрганган, минераллар, самовий жисмлар, ўсимликлар ва ҳайвонлар ҳақида маълумот олганлар.

Милоддан аввалги V—III асрларда Искандарияда эллинизм даврида юқори турга оид мактаблар яратила бошланди, уларда фалсафа, филология, тиббиёт ва математика фанларнинг дифференциацияси билан боғлиқ ҳолда алоҳида ўрганила бошланди. Ёшлар таълимига катта эътибор берган Қадимги Юнонистонда юқори даражадаги таълим таъминланган. Милоддан аввалги IV—III асрларда таълимнинг энг юқори даражасини таъкидлайдиган мафкурачилардан бири Афлотун (Платон) эди. У абстракт фикрлаш қобилиятини намоён этган ва мавзуларни амалий маънода эмас, балки фалсафий ва назарий режада ўрганишга қодир иқтидорли аристократ ёшларнинг

(йигитларнинг) маълум бир қисмини жалб қилишни хоҳлади. Масалан, ушбу тизим бўйича астрономияни амалий мақсадлар учун - навигация учун эмас, балки Оламнинг чексизлиги ҳақида ўйлаш учун ўрганиш керак эди. Бундан ташқари, таълимнинг ушбу босқичини 30 ёшида тугатган ва ўзгача истеъдодни намоён этганлар давлатнинг ҳукмдорига айланиш учун 35 ёшга қадар ўқишни давом эттириши мумкин деб тахмин қилинган. У милоддан аввалги III асрда шунга ўхшаш нуқтаи назарга содиқ қолди. Грек мутафаккири Арасту (Аристотель), учинчи, юқори босқич, таълим жисмоний, ахлоқий ва ақлий йўналишларнинг бирлашувида инсоннинг табиий қобилиятларини ривожлантириш учун зарур деб ҳисоблаган. Илм-фаннинг янада дифференциацияси фақат учинчи, юқори босқич, таълимни кўпроқ ажратишга ёрдам берди. Бироқ, замонавий маънода олий таълимнинг таърифи фақат ўрта асрларда шаклланди.

Ўрта асрларда Магдалена коллежи (Оксфорд)да жуда машур бўлган. X асрдан бошлаб Салерно, Павиа, Болоня, Париж университетлари - қизиқувчан ақллар учун зиёратгоҳлар мавжуд эди. Улар конун, лотин тили, фалсафа, тиббиёт, математикани ўрганганлар. Инглиз тилида сўзлашадиган дунёдаги энг қадимий Оксфорд университети 1117 йил атрофида ўз руҳонийларига таълим беришга қарор қилган инглиз руҳонийлари томонидан ташкил этилган (континенталлардан фарқли ўлароқ, улар кўпинча саводсиз эдилар). Танлов қиролликнинг энг йирик шаҳарларидан бири бўлган Оксфордга тушди. Аммо фақатгина Генрих II даврида у ҳақиқий университет шаҳарчасига айланди. Агар вақт ўтиши билан юқори жамият аъзолари деярли бу йўлдан ўтиб кетишган бўлса, унда ўрта асрларда у ҳали ҳам узоқ эди. У ерда фақат руҳонийлар ўқитилган, улар маҳаллий аҳолидан хоналарни ижарага олган ва кўпинча камбағал бўлганлар.

XI асрда Салернода (Италия) биринчи олий дунёвий тиббиёт мактаби очилди. XI-XII асрларда Европада дунёвий олий мактаблар вужудга келди, уларда таълим ва илмий ишлар ягона таълим жараёнида ўзаро боғлиқ эди. Ушбу мактабларда ўқитиш ҳам назарий изланишларга, ҳам кузатув ва тажрибага асосланган эди.

XII-XIII асрларда кўплаб Европа мамлакатларида (Италия, Испания, Франция, Англия) биринчи университетлар пайдо бўлди. Уларда асосан учта факультет бор эди - диний, тиббий ва юридик. Биринчи олий ўқув юртларида таълим 5-6 йил давом этди. 1209 йилда Кембриж университети шаҳар аҳолиси ва талабалар ўртасидаги тўқнашувдан кейин Оксфорд шаҳридан қочиб кетган бир гуруҳ профессор-ўқитувчилар ва талабалар томонидан ташкил этилган. 1348 йилда Прагада славян мамлакатларидаги биринчи университет - Чарлз университети очилди.

Янги давр остонасида: Ўрта аср олий маълумоти, авваламбор, диний догмаларни асослаш мақсадини кўзлаган. Фақат XIV—XVI асрларда илм-фан ва таълимни аста-секин схоластизмдан озод қилиш юз берди. Бунга Италиядаги Уйғониш даврида тиббиёт соҳасидаги йирик илмий кашфиётлар ва ютуқлар ёрдам берди. Ўша давр илм-фаннинг таниқли вакиллари қаторида Леонардо да Винчи, Н.Коперник, И.Кеплер, Г.Галилей, Р.Декарт, И.Ньютон, Г.Лейбниц бор эди. Схоластик мактаб инглиз файласуфи Ф. Бекон томонидан кескин танқид қилинди. Шу даврдаги гуманист ёзувчилар ва ўқитувчилар - Витторино да Фелтре, Эразм Роттердамский, Л. Вивес, Ф.Рабле, М.Монтань - католик черковининг таълим соҳасини монополлаштиришига қарши чиқдилар. Улар мустақил танқидий фикрлашни ривожлантиришга асосланган янги ўқитиш усуллари таклиф қилдилар.

XVII асрда матбаа ихтироси олий таълим ва умуман таълимни ривожлантириш учун ниҳоятда муҳим эди. 1632 йилда Киевдаги биродарлик мактаби ва Лавра мактабини бирлаштириб, славян, лотин ва юнон тиллари, илоҳиёт ва "етти либерал санъат" - грамматика, риторика, диалектика, арифметик, геометрия, астрономия ва мусиқа каби фанлар ўқитиладган Киев-Могилан коллежи яратилди. Бу вақтда энг юқори даражага эга бўлган кетма-кет қадам босган таълим тизимининг қўллаб-қувватлаши чехиялик гуманист ўқитувчи, жамоат арбоби, аслида педагогика фанининг асосчиси Ян Амос Коменскийнинг асарларида топилди. XVII асрда илмий лабораториялар яратила бошланди, унда бепул илмий изланишлар ва ўқитиш принципи эълон қилинди. Шу йилларда Франция, Англия, Германияда биринчи давлат илмий академиялари ташкил этилди ва илмий журналлар мунтазам нашр этила бошланди.

XVIII—XIX асрларда: XVII-XVIII асрлар бошларида фан, техника ва навигациянинг ривожланиши олий маълумотли мутахассисларга талабнинг ошишига олиб келади. Масалан олий маълумотли мутахассисларни Россияда "хизмат одамлари" деб аташган. 1687 йилда Москвада биринчи олий мактаб - славян-юнон-лотин академияси ташкил қилинди, уни Л.Ф.Магнитский, В.К.Тредиаковский ва М.В.Ломоносовлар тугатдилар. 1724 йил 28 январда (8 февраль) Санкт-Петербург Фанлар академиясини ва унга гимназия бириктирилган университетни ташкил этиш тўғрисида Буюк Пётрнинг фармони чиқди [4]. Шуниси эътиборга лойиқки, агар Париж Фанлар Академияси Париж Университетига қарама-қарши равишда тузилган бўлса, унда Буюк Пётр ўлимидан кейин очилган академия ва университетни уйғун бирликда яратишга буйруқ берди.

Михаил Ломоносов 1758 йилда Фанлар академиясига ишониб топширилган рус олий таълимининг шаклланишида муҳим рол ўйнади. У ўзига хос ўқув дастурини ишлаб чиқди, унда биринчи ўқув йилида "ҳамма илмлар тўғрисида

тасаввурга эга бўлиш учун, ҳар ким қайси бири илмга кўпроқ қодирлигини ва хоҳиши борлигини кўриши учун" барча маърузаларга қатнашиш учун Иккинчи йили фақат махсус цикллар, учинчисид а эса "битта фан бўйича машқ қилиш" учун талабаларни индивидуал профессорларга бириктириш таъминланди. М. Ломоносовнинг саъй-ҳаракатлари билан 1755 йилда Москва университети ташкил этилди. Биринчи профессорлардан Н. Н. Поповский, А.А.Барсов ва Ломоносовнинг бошқа талабалари бўлган. Буғ двигателининг ихтироси натижасида ишлаб чиқаришдан завод ишлаб чиқаришга ўтиш содир бўлди. Бунинг ортидан саноат инқилоби содир бўлди. Бу XVIII асрнинг иккинчи ярмида Англияда, сўнгра бошқа мамлакатларда систематик муҳандислик таълими берган биринчи техник таълим муассасаларининг пайдо бўлишига ҳисса қўшди. Россияда биринчи шундай муассаса Пётр I томонидан асос солинган Математик ва навигация фанлари мактаби, сўнгра Санкт-Петербургдаги А.С.Пушкиннинг бобоси Абрам Петрович Ганнибал бошчилигидаги муҳандислик мактаби бўлган, аммо энг қадимийси ханузгача мавжуд бўлган Россиядаги кончилик-техника мактаби 1773 йилда кончилик мактаби (ҳозирги Санкт-Петербург давлат кончилик университети) га асос солинган. 1804 йил 17-ноябрда Қозонда Қозон университети ташкил этилди. Ўзининг дастлабки ўн йилликларида у таълим ва фаннинг йирик марказига айланди. Унда бир қатор илмий йўналишлар ва мактаблар (математик, кимёвий, тиббий, лингвистик, геологик, геоботаника ва бошқалар) шаклланган. Университет, айниқса, ажойиб илмий кашфиётлар ва ютуқлар билан фахрланади: эвклид бўлмаган геометрияни яратиш (Н.И. Лобачевский), рутениум кимёвий элементини кашф этиш (К.Клаус), органик бирикмалар тузилиши назариясини яратиш (АМ Бутлеров)), электрон парамагнитик резонансинг кашф этилиши (Э. К. Завойский), акустик парамагнитик резонансинг кашф этилиши (С. А. Алтшулер) ва бошқалар.

1830 йилда Москвада Николай I нинг фармони билан ҳунармандчилик таълими муассасаси (кейинчалик Император олий техник мактаби, ҳозирги Н.Э.Бауман номидаги Москва давлат техника университети) ташкил этилди. Унинг олимлари ва ўқитувчилари - А.В. Летников, Н.А. Шапошников, П.К. Худяков, А.П. Сидоров, А.П. Гавриленко, В.И. Гриневетский ва бошқалар ҳақиқатан ҳам Россия ишлаб чиқариш устахоналари ва лабораторияларининг асоси бўлган тизимли олий техник таълим тизимини яратдилар. Ушбу тизим чет элда "рус тилидаги ўқитиш методикаси" деб номланган ва халқаро кўргазмаларда энг юқори мукофотлар ва совринлар билан тақдирланган (1876 йилда Филадельфияда ва 1900 йилда Парижда). 1861 йилда Массачусетс Ҳамдўстлиги Уильям Бертон Рожерснинг Массачусетс Технология Институтини ва Бостон Табиатшунослик Жамиятини (ҳозирги Массачусетс Технология Институтини) ташкил этиш тўғрисидаги низомини тасдиқлади. Уильям Бертон Рожерс XIX-асрнинг ўрталарида жадал ривожланаётган илм-фан муаммоларига

жавоб берадиган янги классик таълим шаклини яратмоқчи эди, унга классик таълим патологик жиҳатдан етарли жавоб беришга қодир эмас эди.

Низом қабул қилингандан сўнг, Рожерс маблағ излай бошлади, ўқув дастурини ишлаб чиқди ва институт учун муносиб жой топди. Рожерснинг режаси, ҳозирда маълум бўлганидек, учта принципга асосланган эди: фойдали билимларнинг тарбиявий аҳамияти, ҳаракатлар орқали ўрганишга бўлган эҳтиёж, профессионал ва гуманитар фанларнинг бирлашиши. МИТ лаборатория ишлари учун кўрсатмалардан фойдаланишга кашшофлик қилди. Унинг фалсафаси "манипуляцияда ва илм-фаннинг бир зумда тафсилот-ларида ўрганиш эмас, уларни фақат амалда қўллаш мумкин, лекин уларнинг тушунтиришлари билан барча асосий илмий тамойилларни билиш ва тушунишда." Бир неча ойдан кейин бошланган фуқаролар уруши туфайли МИТда биринчи дарслар фақат 1865 йилда Бостон атрофидаги ижарага олинган савдо уйида ўтказилди. 1870-1880 йилларда Ғарбий Европа ва Американинг кўплаб мамлакатларида аёллар учун олий маълумот олиш имкониятини очишга ҳаракат қилинди. Россияда бу тиббий-жарроҳлик академиясига аёлларни қабул қилиш, сўнгра Москва, Қозон, Санкт-Петербург ва Киевда аёллар учун юқори курсларни очиш орқали амалга оширилди. Бироқ, Россияда октябр инқилобидан кейингина аёллар эркаклар каби, шу жумладан олий маълумот олиш ҳуқуқига эга бўлдилар.

Жаҳонда университетлар турлича омиллар асосида шаклланган. Баъзи олий таълим даргоҳлари сиёсий таъсирлар ва шахсий ташаббус асосида вужудга келган бўлса, айримлари иқтисодий тараққиёт, шаҳарлашиш ҳамда илм-фан ҳомийлари раҳнамолигида вужудга келган. Университетларнинг ташкил топиш тарихига назар ташлайдиган бўлсак, унинг турлича эканини кузатамиз. Илмий адабиётларда дунёда илк вужудга келган университет 855 йилда Константинополда, олдиндан мавжуд бўлган ўрта аср мактаблари базасида, Византия давлат арбоби Варда ва Лев Математик (файласуф олим) томонидан асос солинган Магнавр (Константинополдаги сарой номи) университети экани келтирилади. Константинополнинг қулашига қадар (1453) ушбу олий даргоҳда ҳуқуқ, тиббиёт, грамматика, риторика, фалсафа, дипломатия, арифметика, геометрия, мусиқа ва астрономиядан талабаларга сабоқ берилган. Университет палеологлар (Михаил VIII Палеолог шарафига номланган) даврида (1261 – 1453) черков қошида қайта ташкил этилган.

Хулоса

Халқаролаштиришнинг аҳамияти тобора ортиб бориши, бошқа нарсалар қатори, олий таълимнинг байналмилаллашуви билан бевосита боғлиқ бўлган янги ташкилотларнинг пайдо бўлишига ҳам сабаб бўлади. Таълим хизматларининг халқаро экспорти университетларга ўз фаолиятини кенгайтириш ва касбий савиясини ошириш учун улкан имкониятлар яратади.

Трансмиллий таълим фан-таълим-ишлаб чиқариш ҳамкорлигини кучайтиришга кўмаклашади ва мамлакатнинг савдо ўсишига ҳам ижобий таъсир қилади. Таълимнинг глобаллашуви халқаро ташкилотларнинг ролига ва уларнинг таълимга инвестиция киритишига, бу орқали маҳаллий миллий ташкилотларнинг ҳам ўзаро ҳамкорлик қилишига имконият яратади. Миллий трансмиллий таълим уюшмасини тузиш зарур ва у ўзини нодавлат ташкилотлар, миллий уюшмалар, давлат идоралари ва турли институтларнинг стратегик ҳамкорига айланиши тамойилларини ишлаб чиқиши зарур бўлади. "Глобаллашув" таълими ва меҳнат бозорида олган маълумотларидан максимал даражада фойдаланиш учун бирлашган олий маълумот. Ушбу ташкилот таълим провайдерларини сифатли сертификатлар ва трансмиллий таълим дастурлари билан таъминлайди. Трансмиллий таълим хизматлари трансмиллий таълимга қуйидагича таъриф беришади: "бу ўқувчилар таълим олаётган таълим муассасаси (мамлакат) мамлакатига қараганда бошқа мамлакатда (қабул қилувчи мамлакатда) бўлган ҳар қандай ўқитиш ёки ўқув фаолияти". Мутахассислар аллақачон мамлакатларни трансмиллий таълим хизматларини "етказиб берувчи мамлакатлар" ва "истеъмолчилар мамлакатлари"га бўлишмоқда. Таълим хизматлари экс-портини ривожлантириш (шу жумладан Интернетдан фойдаланиш) асосида баъзи бир олий ўқув юртлари, баъзи экспертларнинг фикрига кўра, глобал йўналишга эга бўлган таълим муассасаларига айланмоқда.

REFERENCES

1. Мирзиёев Ш.М. Буюк келажагимизни мард ва олижаноб халқимиз билан бирга курашимиз. – Тошкент: Ўзбекистон, 2017. – Б. 21.
2. Ўзбекистон Президенти Ш.Мирзиёевнинг БМТ Бош Ассамблеясининг 75-сессиясидаги нутқи // <https://president.uz/uz/lists/view/3851>.
3. Ўзбекистон Республикаси Президент Шавкат Мирзиёевнинг Олий Мажлисга Мурожаатномаси. 2020 йил 29 декабрь <https://www.youtube.com>
4. Абдурашидова, Нилуфар Абдурашидовна, & Ҳасанов, М. (2022). ЁШЛАР ДУНЁҚАРАШИДА ДИН ВА АХЛОҚНИНГ ЎЗARO МУТАНОСИБЛИГИ. *Oriental renaissance: Innovative, educational, natural and social sciences*, 2 (10), 1226-1235.
5. Ж. С. Раматов, & М. Ҳасанов (2022). ШАХС ДИНИЙ ДУНЁҚАРАШИНING ШАКЛЛАНИШИДА ИLMNING АҲАМИЯТИ. *Academic research in educational sciences*, 3 (7), 35-39.
6. Жуманиёз Султонович Раматов, Машкура Инамжанована Рахимова, & Миршод Нўъмонович Ҳасанов (2022). МАФКУРАВИЙ ТАҲДИДЛАРНИ ОЛДИНИ ОЛИШДА ИСЛОМИЙ ҚАДРИЯТЛАРНИНГ ЎРНИ. *Academic research in educational sciences*, 3 (6), 1031-1036.
7. З. Н. Бобошев, М.Н.Ҳасанов, & Э.А.Нуруллаев. (2022). АБУ НАСР ФОРОБИЙНИНГ ПЕДАГОГИКА ФАНИНИНГ АСОСЧИСИ СИФАТИДА .

- JOURNAL OF NEW CENTURY INNOVATIONS, 4(3), 108–115. Retrieved from <http://wsrjournal.com/index.php/new/article/view/623>
8. Ж. С. Раматов, М. Ҳасанов, & Лочин Азаматович Валиев (2022). АУРОБИНДО ГХОШ ҲАЁТИ ВА ИЛМИЙ ФАЛСАФИЙ МЕЪРОСИ. Academic research in educational sciences, 3 (6), 1161-1169.
 9. J. S. Ramatov, M. Hasanov AL-FAROBIIY SIYOSIY DAVRAN VA IJTIMOIIY-MADANIY ANVOL // Pedagogik fanlarda akademik tadqiqotlar. 2022 yil. 6-son. URL: <https://cyberleninka.ru/article/n/al-farobiy-davridagi-siyosiy-va-izhtimoiy-madaniy-vaziyat> (kirish sanasi: 12.11.2022).
 10. М.Н.Ҳасанов, А.А.Азимбаев, Ҳалилов Ў., & Каримов Б. (2022). АБУ НАСР ФОРОБИЙНИНГ ШАХС МАЪНАВИЙ КАМОЛОТИГА ДОИР ҚАРАШЛАРИ . JOURNAL OF NEW CENTURY INNOVATIONS, 4(3), 147–153. Retrieved from <http://www.wsrjournal.com/index.php/new/article/view/629>
 11. Ж. С. Раматов, & М. Ҳасанов (2022). МАФКУРАВИЙ ТАҲДИДЛАРНИ ОЛДИНИ ОЛИЩДА АХЛОҚИЙ ТАРБИЯНИНГ АҲАМИЯТИ. Academic research in educational sciences, 3 (6), 952-956.
 12. Ramatov, J.S., Valiev, L.A., Xasanov, M.N. XIX ASRDA HINDISTONDAGI IZHTIMOIY - FALSAFIY JARAYONLAR // ORIENSS. 2022. №6. URL: <https://cyberleninka.ru/article/n/hih-asrda-indistondagi-izhtimoiy-falsafiy-zharayonlar> (kirish 12/11/2022).
 13. Ф. А. Кушаков, М. Н. Ҳасанов, Р. Ў. Баратов, Ж. С. Раматов, & С. Ҳ. Султанов (2022). ЯНГИ ЎЗБЕКИСТОНДА ИНСОН ҲУҚУҚЛАРИ ВА СЎЗ ЭРКИНЛИГИ. Academic research in educational sciences, 3 (10), 803-810.
 14. Раматов, Ж. С., Муратова, Д., Султанов, С. Ҳ., Тухтабоев, Э., Кушаков, Ф., & Ҳасанов, М. Н. (2022). ИЖТИМОИЙ АДОЛАТ ВА ҚАДРИЯТЛАР ПЛЮРАЛИЗМИ. World scientific research journal, 8(1), 102-108.
 15. Раматов, Ж.С., Баратов, Р.Ў., Султанов, С.Ҳ., Муратова, Д.А., Ҳасанов, М.Н., & Эрниёзов, У.К. (2022). ЁШЛАР ЗАМОНАВИЙ МАДАНИЙ ҚИЁФАСИ ВА УМУМИНСОНИЙ ҚАДРИЯТЛАР ТУШУНЧАСИНИНГ МАЗМУН-МОҲИЯТИ. Oriental renaissance: Innovative, educational, natural and social sciences, 2 (10), 376-386.
 16. Hasanov, M., & Tuhtaboev, E. (2021). THE PERFORMANCE OF THE PERFECT MAN IN THE EASTERN RENESSANCE (ON THE EXAMPLE OF FARABI'S VIEWS). Innovative Technologica: Methodical Research Journal, 2(05), 1-6.
 17. Hasanov M., Tuhtaboev E. THE PERFORMANCE OF THE PERFECT MAN IN THE EASTERN RENESSANCE (ON THE EXAMPLE OF FARABI'S VIEWS) //Innovative Technologica: Methodical Research Journal. – 2021. – Т. 2. – №. 05. – С. 1-6.
 18. М.Н.Ҳасанов, Д.А.Ҳафизов, Р.Х.Тоиров, & Х.Қ.Болтабоев. (2022). АБУ НАСР ФОРОБИЙ ЯШАГАН ДАВРДАГИ ИЛМ-ФАН ВА ТАЪЛИМ-ТАРБИЯ . JOURNAL OF NEW CENTURY INNOVATIONS, 4(3), 137–140. Retrieved from <http://www.wsrjournal.com/index.php/new/article/view/627>

CONCEPTUALIZATION OF THE TEXT

Scientific supervisor: Ph.D., associate professor - U.E. Rahimov

Mo'tabarkhan Ozodbek's daughter Soibjonova

A student of the Faculty of Philology of Andijan State University

soyibjonovamotabaroy@gmail.com

Annotation: This article is aimed at contextually summarizing and analyzing the individual aspects of the conceptology, which is considered a modern direction of cognitive linguistics, and showing the conceptology of the Uzbek language from a linguo-cultural point of view based on one small work.

Key words: conceptology, epistemology, hermeneutic method, knowledge, concept, flattery, business, boasting

INTRODUCTION

The combination of sciences is the basis of science innovations of the 20th - 21st centuries. Until this time, linguistics and all related fields and branches of science managed to find solutions to theoretical problems, including some degree of confusion and exceptional cases. Based on the topic of the article, we will express our current opinions about one of these modern branches of linguistics, conceptology. Conceptology is taught at the master's level at the State University and Institutes of the Republic of Uzbekistan (depending on the field). "What kind of science is it?", "What does science study?", "What is its origin?" "What is its role in the development of modern linguistics?" such issues have been answered so far. The motivation for the emergence of the conceptology network is mainly the connection between the science of linguistics and philosophy. In this, the integrated theory is the study of most of the modern directions of linguistics based on the language-man-universe model. The research object of such studies is the human factor. Anthropolinguistic method is used in language learning based on the human factor. This requires recourse to anthropocentric theories. Therefore, today's research is based on anthropocentric theory and refers back to previous research. As a result, the issues studied at the stage of theoretical knowledge remain novel [1].

Epistemology is derived from the Greek words gnosis - "knowing" and logos - "teaching", which means the doctrine of knowledge. Epistemology is generally considered a theory of knowledge, a philosophy of knowledge. It is a philosophical science that studies the nature and possibilities of human knowledge, the relationship of knowledge to reality, the ways and methods of determining its authenticity and reliability [2] Cognitive linguistics is also a science of knowledge. The difference with epistemology is that one is the subject of philosophy, and the other is the subject of linguistics. In cognitive linguistics, the material of study is language, in philosophy,

consciousness, philosophical outlook, relationship with external influences. So, cognitive linguistics is a part of epistemology. The connecting point of the two sciences is the object of study of the science - man.

ANALYSIS AND METHODOLOGY

The term cognitive is based on the meanings of "knowing", "perception" ("cognitive" in English, "poznatelno" in Russian) [Sh. Safarov]" There is no doubt about the object of cognitive analysis of the language system, which is the acquisition and storage of knowledge, its practical application and the source of power, its practical application and the source of power and, finally, the formative tool. Linguistic contents, thought processes is formed". Being a science of cognitology, its base is linguistics.

Cognitive cognition is a multi-step process. Nowadays, emotional (empirical) and theoretical (rational) knowledge, practical and scientific types of knowledge are separated from each other. In this respect, epistemology was separated from epistemology as a separate direction. Epistemology is the general theory of knowledge, epistemology is the science of scientific knowledge, and cognitive linguistics is the science of knowing the world through language.

Hermeneutic method. Hermeneutics (Greek: hermeneutics, hermenio - "to explain") is the science of understanding texts, the art of interpretation, and the principles of its interpretation. His method of investigation is the hermeneutic method.

Today, hermeneutics is the methodological basis of humanities. Therefore, we should rely on this method during the study of cognitive aspects of a certain text.

RESULTS

TWO HALF IS ONE WHOLE

Kamol khanov was waiting for the answer "OK" to his request, and the phone rang. Department head Sulaimanov picked up the phone. - Labbay...yeah...yeah...huh? Wah-ha-ha-ha...[concept of lack of education; in Uzbek linguistic and cultural studies, to wait and to laugh without compliments in front of the person you are waiting for]

For some reason, Kamol khanov also laughed and straightened his figure and slowly sat down in his chair.

- Of course, of course, - said Sulaymanov with a serious face, - for example: fish is a good thing - how sweet it is when fried! However, if the melon smells fishy, you will feel nauseous.

Kamol khanov must have suspected that this word was said for a laugh, he was ready to laugh hard, seeing that Sulaymanov did not laugh, he furrowed his eyebrows to make himself look serious. .

-When? - said Sulaimanov bitterly, [getting angry] - you know, brother, that I will carry a thousand flatterers wet and bring them back dry! My father used to know whether a cow was poor or poor [arrogance, boasting; experientiality outside the text]. No, no, believe me! Yesterday, when I was getting a ticket to enter the bathroom, the

cashier said, "Do you need soap?" says. What does this mean? I know, brother, when a serpent moves under the earth [boast, arrogance; wit outside the text]

Having said this, Sulaimanov looked at Kamolkhanov: with this look, he only wanted to say, "You see, I am such a person." Kamolkhanov stuttered to himself and blushed madly, but he did not reveal his secret.

Sulaymanov hung up the phone and solemnly pressed the button. The secretary entered.

-Say, should food be brought? - said Sulaymanov and turned to Kamolkhanov. - What will happen now, brother, it is very difficult, very difficult, brother. Kamolkhanov smiled.

- I know, Comrade Sulaymanov, I came to you only because it was difficult. Now, you are humbly pretending that it is difficult. If you hide the donkey, it will be embarrassing [to be exposed]. Don't let it bother you, I will give you an example, for the sake of my frankness... If you bury the wheel of the cart in the ground, God forbid, the cucumber will turn blue! [Flare, praise] Sulaymanov was very pleased, and in order to hide the smile of satisfaction on his lips, he started stroking his left mustache with his right hand. Food was brought. Sulaymanov pulled a small date in front of him like a quail's mouthful and, unable to find a single word, described the cream:

- The cream of one city is different from the cream of another city - da ?

-Yes, of course!

- Yes, bless you! Can you tell which city's cream is the cream with one lick of cream? [The master is farangic, businesslike] I will say right away [insolence, boasting]. Bye bye ... if you drain the creams that I have eaten into a ditch, there will be no dam. That's why I immediately distinguish between good and bad cream. I have never eaten such cream in my life. Check it out, it's great!

Sulaymanov handed a spoon with bread. Kamolkhanov hesitated: wouldn't a spoonful of cream, for example, be flattering?

Did the phone ring? Did Sulaymanov pick up the phone? Kamolkhanov smiled and delicately spread cream on the bread and took a bite. Surprisingly, such praised cream gives the taste of yogurt! Even when it's yogurt, what kind of sour yogurt it is! Kamolkhanov took a bite of the bread and shook his head, indicating that he enjoyed it.

- How? - said Sulaymanov, hanging up the phone, - have you ever eaten such cream in your life?

- Really... The cow must have something to say. I ate the best cream in Margilon, which is better than milk with flour. Tell me how it smells.... Sulaymanov took a spoonful of cream and drank it, and suddenly, apparently, he squirmed, looked for a place to put his shoe, and spat it out ¹.

"Well, you're not dead," he said, wiping his mouth, "after all, it's yogurt!" Kamolkhanov jumped and laughed: [¹ and ² contradict each other and the ratio of the texts to each other requires a concept under the theme of flattery, cotton]

- No, really? - he said in a hurry and licked the load from the spoon and tasted it for a long time, - it really looks like yogurt.

- Yogurt itself! Poof... Look at the heat, sour yogurt!

"Indeed, curdled yogurt," said Kamolkhanov and licked it again, "no, it's spoiled cream." Although I still ate the face. The surface of good cream is like cream!

Two people entered the office. Kamolkhanov stood up.

- Shall I start work now?

- It's not right if I don't make a promise.

- It's enough if you promise, it's okay if you don't [self-interest].

Kamol Khanov tiptoed out. At a meeting of office officials, Sulaymanov was slandered [criticize] . Whatever Kamolkhanov says is "True!" [hypocrisy] [4].

DISCUSSION

From the conclusion of the research, it became clear that the conceptology of the text clearly manifested the concepts of flattery, flattery, and arrogance based on a collection of concepts with small-sized themes. On the basis of the text, we would like to express the linguistic and cultural aspects of the concepts with the following conclusion: flattery is a type of "knowledge" expressed in the context of the text (real events are described) to a person with a higher level of personal interest, and its presupposition is to cause a corrupt situation. It means the event that is happening. Analyzing the concept of individualism in terms of rational knowledge, we will be able to understand such meanings as "not being able to give a normal assessment to oneself", "departing from one's self". We, the divers of the Soz River, are looking to show the best of its species.

REFERENCES

1. N. MAHAMMADJONOV. KOGNITIV TILSHUNOSLIKNING LINGVISTIK ASOSLARI. – Andijon 2019.
2. А. Нурмонов. Танланган асарлар 1-жилд.
3. Артемова А. В. Эмотивно-оценочая объективация кконцепта “женщина” в семантике фразеологической еди-нице: автореф.дис ...канд. филол. наук Пятигорск, 2000.
4. Anor.[Matn]. A. Qahhor. : - Toshkent: Yoshlar nashriyot uyi 2018. -240b.

**ИССЛЕДОВАНИЕ КИНЕТИЧЕСКИХ СВОЙСТВ ПОЛУЧЕННОГО
КОМПЛЕКСООБРАЗУЮЩЕГО ИОНИТА**

*Эшкурбонов Фуркат Бозорович,
Худойкулов Хусниддин Худойбердиевич,
Абдурахмонов Фаррух Рашидович*

*Термезский инженерно-технологический институт, Республика
Узбекистан, г. Термез*

Аннотация. В статье приведен процесс получения и проверена устойчивость синтезированных комплексообразующих ионитов к термическим воздействиям. Сорбционная кинетика ионитов некоторых драгоценных и редких металлов показали, что иониты стойки к разным химическим воздействиям и для ионов Ni^{2+} являются сорбционным селективным.

Ключевые слова: Сорбент, диглицидилтиокарбамида, меламина, кинетика, процесс, олигомер, ионит, синтез, веществ.

Ионообменные смолы, иониты нашли широкое применение в различных отраслях промышленности. За последние годы развиваются новые области ионного обмена: извлечение, разделение цветных и благородных металлов, опреснение сильно засоленных вод для питьевых и технологических нужд, очистка различных продуктов пищевой промышленности и ряда медицинских препаратов и т.п. [1].

Наряду с ионообменной емкостью ионитов, практически важное значение имеет скорость протекания ионного обмена – кинетика процесса, изучению которой посвящены многочисленные исследования ученых [2]. Многие иониты, обладая высокой обменной емкостью, не имеют достаточно хороших кинетических свойств. Существуют несколько методов изучения скорости ионного обмена на ионитах: статический, динамический и др. Самым простым и удобным является статический метод. Скорость протекания ионного обмена на полученном ионите на основе диглицидилтиокарбамида и меламина (ДГТ+М) [3] характеризовали поглощенным количеством ионов меди из 0.1н растворов $CuSO_4$ (мг-экв/г) в единицу времени (минуты) в статических условиях.

Объектом исследования полученном ионите на основе диглицидилтиокарбамида и меламина, обладающий высокими показателями свойств: кинетика высокая обменной емкостью к ионам меди и никеля.

Методом исследования физико–химические методы анализа– фотоэлектроколориметрия, комплексонометрия, потенциометрическое титрование.

Для сравнения исследовали кинетические свойства промышленного полимеризационного ионита ЭДЭ-10П. Были определены полные обменные емкости указанных ионитов в ОН – форме по 0.1н раствору CuSO_4 : ЭДЭ-10П – 3,2 мг-экв/г, ТЭМ – 4,6 мг-экв/г.



Рис.1. Скорость сорбции ионов меди ионитами:
1 – ТЭМ; 2 – ЭДЭ-10П.

Из кинетических кривых (рис.1) видно, что степень насыщения ионита ЭДЭ-10П за 30 мин протекания процесса сорбции составляла 1,8 мг-экв/г, а на ионите ДМТ+М 2,4 мг-экв/г, т.е. полученный ионит по своим кинетическим свойствам не уступает известному универсальному иониту ЭДЭ-10П. С целью уточнения механизма обмена ионов меди на никель использовали известные зависимости скорости ионного обмена от времени:

$$\lg(1-A)=k_1\tau \text{ – для пленочной;}$$

$$\text{и } A=k(\tau)^{1/2} \text{ – для гелевой кинетики;}$$

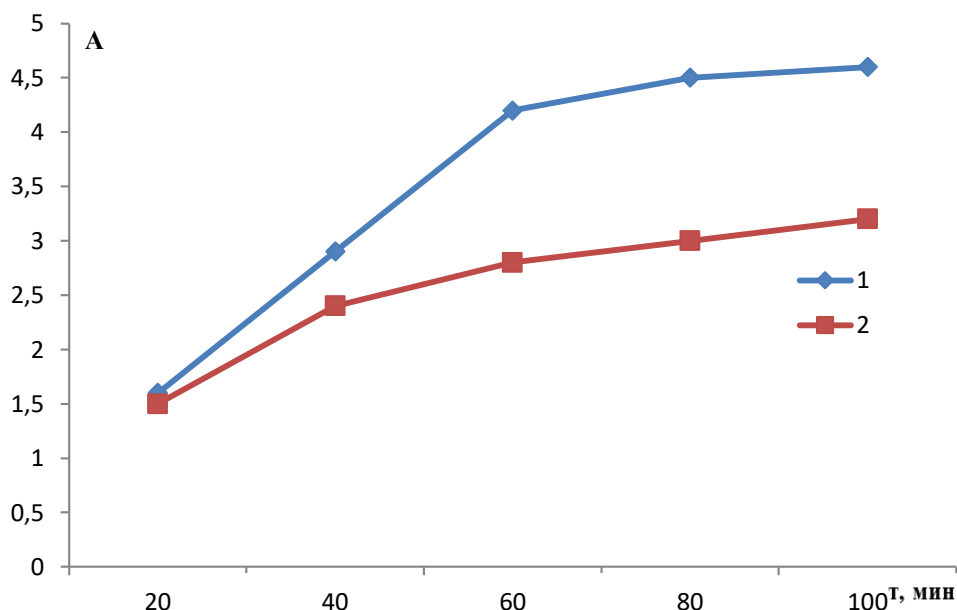
где, A – относительное содержание сорбируемого иона в ионите – степень достижения равновесия для системы с проточными растворами (динамический метод), но их можно использовать в статических условиях с растворами ограниченного объема при большом соотношении жидкой фазы к иониту (в наших условиях $J_{\text{фаза}}:T_{\text{фаза}}=1000 \text{ мл:1 гр.}$).

τ – время, мин.

Значение A определяли по уравнению:

$$A = \frac{m_\tau}{m_\infty}$$

где, m_τ – количество сорбированного иона меди за время τ ;

m_∞ – количество сорбированного иона меди при равновесии.

На основании экспериментальных и расчетных данных были построены кинетические кривые, представленные на рис.2 и 3.

При построении графика зависимости $\lg(1-A)$ от τ –экспериментальные точки для испытуемых ионитов не укладываются на прямую линию. Очевидно, что на скорость сорбции доминирующее влияние оказывает внутри диффузионный механизм кинетики. О лимитирующем влиянии гелевой кинетики можно судить также, по линейной зависимости в координатах A от τ для начальной стадии процесса, когда $A < 0.4$ (рис. 2) и



Рис.2. Приложимость уравнения диффузии к поглощению ионов кальция. 1 – ТЭМ, 2 – ЭДЭ-10П.



Рис. 3. Приложимость уравнения диффузии к обмену ионов $\text{Cu}^{2+} \rightarrow \text{Ni}^{2+}$ на ионитах: 1 – ТЭМ, 2 – ЭДЭ-10П.

по кривым зависимости Bt от τ для всего хода процесса, где в первом приближении экспериментальные точки укладываются на прямые линии (рис.3), Bt – безразмерная величина, является функцией от A и определяется по таблице [4].

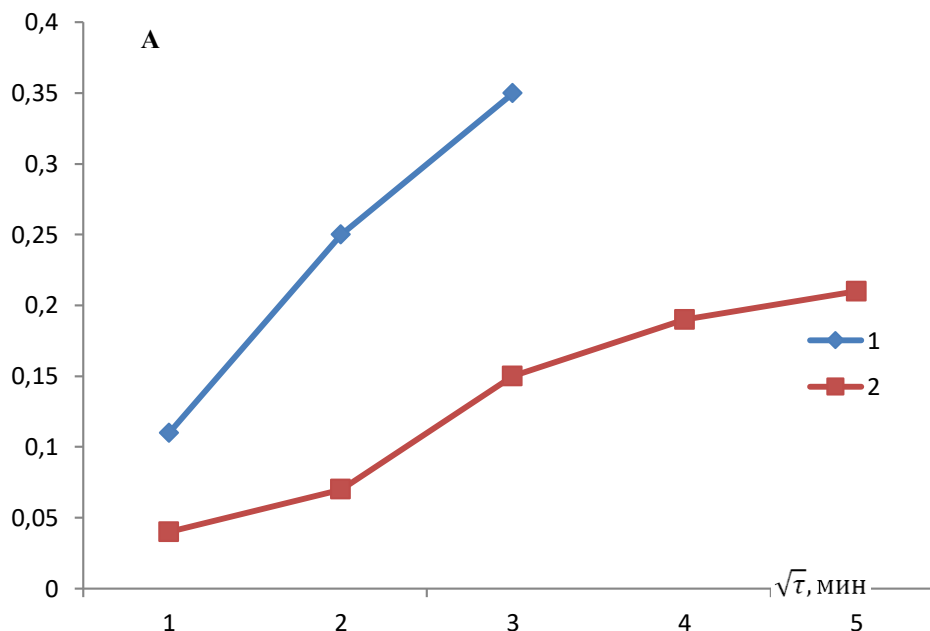
Важной кинетической характеристикой процесса сорбции является коэффициент диффузии в ионите. Значение его определяли по формуле:

$$\bar{D} = \frac{Bt \cdot r^2}{\tau \cdot \pi^2}$$

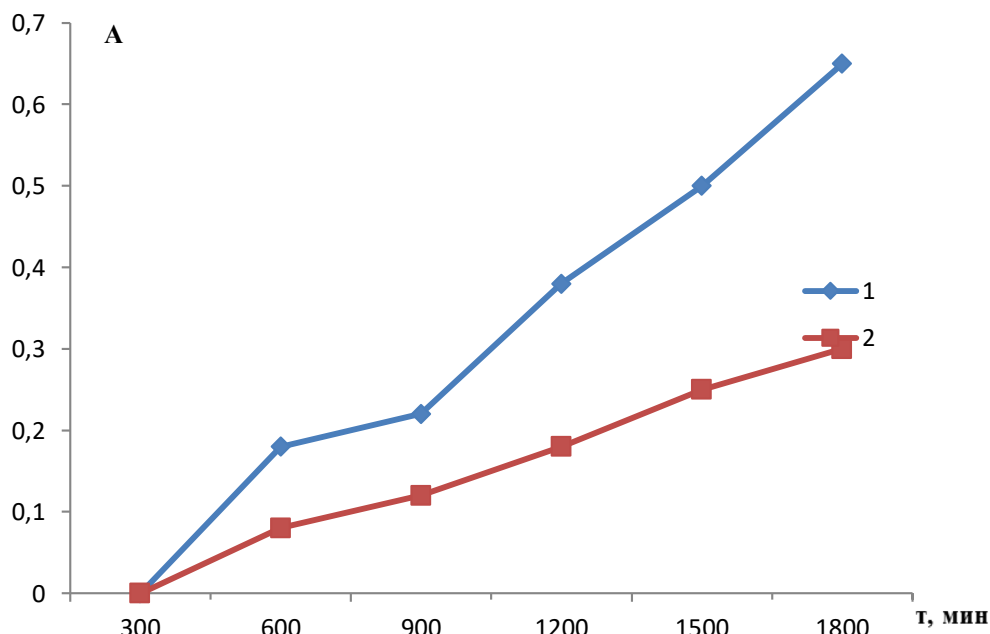
где: τ – время контакта раствора с ионитом, сек;

r – радиус зерна ионита в набухшем состоянии, см.

Расчетная величина коэффициента диффузии меди после 7 часового контакта фаз составляет для ионита ДМТ+М – $6,8 \cdot 10^{-8}$, а для ионита ЭДЭ-10П – $5,6 \cdot 10^{-8}$. Результаты исследований показывают, что полученные иониты по сорбционным и кинетическим свойствам не уступают промышленному иониту ЭДЭ-10П.

Заключение. Исследованы кинетические характеристики полученного ионита с использованием уравнений диффузии при обмене ионов $\text{Cu}^{2+} \rightarrow \text{Ni}^{2+}$. Результаты экспериментальных данных обчисленные в анаморфозах пленочной и гелевой кинетики показали, что по скорости обмена ионов меди на никеля полученный ионит не уступает полимеризационную иониту ЭДЭ-10П.

Список литературы

1. Ризаев Н.У., Муслимов Х.И., Болтаев С.С. Производство ионообменных смол. – Ташкент: Изд. «Фан», 1971 г. С. 228.
2. Салдадзе К.М., Пашков А.Б., Титов В.С. Ионообменные высокомолекулярные соединения. - М.: Химия, 1960. – 320 с.
3. Эшкурбонов Ф.Б., Джалилов А.Т. «Изучение термической устойчивости синтезированного комплексообразующего ионита и кинетики сорбции некоторых металлов». Химия и химическая технология. Ташкент 2013 г. №4.С – 56-58.
4. Таджиходжаев З.А. «Разработка ионообменных и композиционных материалов многофункционального назначения на основе вторичных продуктов производств и технологии их получения». : Автореф. дисс. ...докт. техн. наук., Ташкент, 2002. – 32 с.

**ТЕРГОВГА ҚАДАР ТЕКШИРУВ ЖАРАЁНИНИ
ТАКОМИЛЛАШТИРИШ – ДОЛЗАРБ ВАЗИФА !!!**

Курбонова Покиза Умиджон қизи

Ўзбекистон Республикаси ДБҚ

Божхона институти 3-босқич курсанти

Телефон:+99 891-016-21-13

E-mail: kurbanovapokiza22@gmail.com

Гафуров Фарход Рашидович

Ўзбекистон Республикаси ДБҚ

Божхона институти катта ўқитувчиси

Телефон:+99 890-318-51-92

E-mail: fedya90.ivanov@mail.ru

Муродова Маржона Шухрат қизи

Ўзбекистон Республикаси ДБҚ

Божхона институти 3-босқич курсанти

Телефон:+99 890-110-89-93

E-mail: Murodovashoxsanam1@gmail.com

Abstract. This scientific article presents proposals for improving pre-investigation process regulated by the Criminal Procedure Law of the Republic of Uzbekistan. The problems that currently arise in the practice of pre-investigation inspection in the Republic of Uzbekistan, imperfections of legislation, as well as proposals for their elimination are also outlined.

Key words: Criminal procedure code, pre-trial investigation, period of pre-trial investigation, criminal case, suspected person, suspect, defendant, search operations, Commonwealth of Independent States.

Аннотация. Мазкур илмий мақолада бугунги кунда Ўзбекистон Республикаси Жиноят-процессуал қонунчилиги билан тартибга солинган терговга қадар текширув жараёнини такомиллаштиришга оид таклифлар илгари сурилган. Шунингдек, ҳозирги кунда Ўзбекистон Республикасида терговга қадар текширув амалиётида учраётган муаммолар, қонунчиликдаги номукамалликлар ҳамда уларни бартараф этиш бўйича таклифлар баён этилган.

Калит сўзлар: Жиноят-процессуал кодекси, терговга қадар текширув, терговга қадар текширув муддати, жиноят иши, шубҳа остига олинган шахс, гумон қилинувчи, судланувчи, тезкор-қидирув тадбирлари, Мустақил Давлатлар Ҳамдўстлиги.

Аннотация. В данной научной статье представлены предложения по совершенствованию доследственной проверки регулируемого Уголовно-процессуальным законодательством Республики Узбекистан. Также изложены проблемы, возникающие в настоящее время в практике доследственной проверки в Республике Узбекистан, несовершенства законодательства, а также предложения по их устранению.

Ключевые слова: Уголовно-процессуальный кодекс, досудебное расследование, срок досудебного расследования, уголовное дело, подозреваемое лицо, подозреваемый, обвиняемый, оперативно-розыскные мероприятия, Содружество Независимых Государств.

Асосий қисм.

Ҳозирги кунда Ўзбекистон Республикасида демократик ҳуқуқий давлат ва адолатли фуқаролик жамиятини барпо этиш, бозор муносабатларига ўтиш ҳамда халқаро ҳуқуқнинг тенг ҳуқуқли аъзоси сифатида жаҳон ҳамжамиятида муносиб ўрин эгаллаш йўлида жадал ислохотлар амалга оширилмоқда. Хусусан, Ўзбекистон Республикаси Президентининг 2022 йил 28 январда “2022 — 2026-йилларга мўлжалланган Янги Ўзбекистоннинг тараққиёт стратегияси тўғрисидаги ПФ 60-сон фармони тасдиқланди.

Унда мамлакатимизда адолат ва қонун устуворлиги тамойилларини тараққиётнинг энг асосий ва зарур шартига айлантириш бўйича давлат дастури тасдиқланди [1, Б.-2].

Ўзбекистон Республикасида сўнгги йилларда жамият ҳаётининг барча жабҳаларида, жумладан суд-ҳуқуқ соҳасида ҳам бир қатор муҳим ўзгаришлар амалга оширилиб келинмоқда.

Жумладан, Ўзбекистон Республикасининг Президенти Шавкат Мирзиёев жиноят процессида амалга оширилаётган ислохотлар борасида шундай дейди: “...ҳуқуқни муҳофаза қилувчи органлар ходимлари томонидан ушланган шахснинг оила аъзолари бу ҳақда дарҳол хабардор қилиниши кераклиги, буни суриштирувчи, терговчи ва бошқа ваколатли шахснинг мажбурияти сифатида қонунда аниқ белгилаб қўйиш таклиф этилди. Бундан ташқари, шахсни ушлаб туриш ва унинг ҳуқуқини чеклайдиган бошқа процессуал мажбурлов чораларини қўллаш ҳолатларини ҳисобга олишнинг электрон тизимига ўтиш зарурлиги, бу жараёнда инсон омили иштирокини иложи борича камайтириш лозимлиги қайд этилди” [2, Б.-4].

Бундай ҳолат терговга қадар текширув соҳасида ҳам ўзининг асоратини кўрсатаётганлигини инкор этиб бўлмайди, уларни бартараф этиш учун курашни кучайтиришни даврнинг ўзи тақозо этмоқда.

Ўзбекистон Республикаси Президентининг 2016 йил 21 октябрдаги “Суд-ҳуқуқ тизимини янада ислоҳ қилиш, фуқароларнинг ҳуқуқ ва эркинликларини

ишончли ҳимоя қилиш кафолатларини кучайтириш чора-тадбирлари тўғрисида”ги ПФ-4850-сон Фармони мазкур соҳадаги давлат сиёсатини сифат жиҳатидан янги босқичга кўтариб, қуйидаги учта асосий устувор йўналишларни белгилаб берди:

- суд ҳокимиятининг чинакам мустақиллигини таъминлаш;
- фуқароларнинг ҳуқуқ ва эркинликларини ишончли ҳимоя қилиш кафолатларини кучайтириш;
- одил судловга эришиш даражасини ошириш [3, Б.-1].

Бу борада шуни таъкидлаш жоизки, Ўзбекистон Республикасининг 1994 йилда қабул қилинган амалдаги Жиноят-процессуал кодексида (*кейинги ўринларда ЖПК деб юритилади*) муқаддам амалда бўлган жиноят-процессуал қонунларидан демократия ҳамда инсон ҳуқуқ ва эркинликларини олий қадрият сифатида эътироф этиши, инсонпарварлик ва одиллик сингари ғоялар кенг ўрин олганлиги билан ажралиб туради. Шу боис, бугунги кунда Ўзбекистон Республикасининг Жиноят-процессуал қонунчилиги билан тартибга солинган терговга қадар текширув жараёнларини инсон ҳуқуқлари ва эркинликларига риоя қилиш, қонунийлик ва адолатни таъминлаш борасида такомиллаштириш зарурати мавжуд.

Шунингдек, терговга қадар текширув даврида процессуал муддатларни ҳисоблаш ва муддатни узайтириш қоидалари ЖПКнинг “Процессуал муддатлар” деб номланган 39-бобида белгилаб берилган [4, Б.-161-163].

Аmmo бугунги кунда Ўзбекистон Республикасида амалда бўлган ЖПКда бир қанча тартибга солинмаган нормалар мавжуд. Жумладан, Ўзбекистон Республикасининг ЖПКда процессуал муддатларга таъриф берилмаган бўлиб, юридик адабиётларда унга турлича таърифлар келтириб ўтилган. Бундан шуни хулоса қилиш мумкинки, жиноят-процессуал қонунларда муддатларга таъриф бериш мақсадга мувофиқ бўлади.

Шу билан бирга, Ўзбекистон Республикасининг 2017 йил 6 сентябрдаги “Суриштирув институтини такомиллаштириш муносабати билан Ўзбекистон Республикасининг айрим қонун ҳужжатларига ўзгартиш ва қўшимчалар киритиш тўғрисида” ЎРҚ-442 сонли Қонуни қабул қилинди. Унга мувофиқ “**терговга қадар текширув**” номи остида судга қадар иш юритиш босқичи жорий этилди [5, Б.-3-5].

Терговга қадар текширув – бу жиноят процессининг бирламчи босқичи бўлиб, унда жиноятга оид аризалар, хабарлар ва бошқа маълумотларни текшириш, уларни кўриб чиқиш натижаси юзасидан қарор қабул қилишга доир тадбирларни, шунингдек иш учун аҳамиятли бўлиши мумкин бўлган жиноят излари, нарсалар ва ҳужжатларни мустаҳкамлаш ва сақлашга доир чораларни ўз ичига олади. Ушбу босқичда жиноий қилмиш натижасида жабрланган

фуқароларнинг қонуний манфаатларини муҳофаза қилишни амалга ошириш жараёни бошланади [6, Б.-5].

Ушбу таърифга объектив ёндашадиган бўлсак, терговга қадар текширув - жиноят-процессуал қонуни билан махсус ваколатли бўлган давлат органлари ва мансабдор шахсларнинг жиноятларни очиш, олдини олиш ва унга йўл қўймасликка қаратилган кечиктириб бўлмайдиган тергов ҳаракатларини юритиш фаолияти ҳисобланади.

Мустақил Давлатлар Ҳамдўстлиги тажрибасини ўрганиш натижаларига кўра, кўшгина олимлар терговга қадар текширув тушунчасига нисбатан ўз муаллифлик таърифларини ишлаб чиққан.

Масалан, рус олими **Г.П.Химичева** шундай дейди: - “**Терговга қадар текширув** – жиноят иши қўзғатиш босқичида жиноят-процессуал фаолиятнинг мажбурий қисми бўлиб, процессуал хусусиятга эга” [7, Б.-8-11].

Яна бир рус олими **А.С.Лизунов** шундай таъриф беради: - “**Терговга қадар текширув** – бу жиноят-процессуал қонун билан тартибга солинган ваколатли давлат органлари, мансабдор шахсларнинг фаолияти бўлиб, унинг давомида ҳуқуқни муҳофаза қилиш органига содир этилган ёки тайёрланаётган жиноят тўғрисидаги хабар текширилади, содир этилган хатти-ҳаракатларнинг малакаси белгиланади, шунингдек жиноят содир этган шахсни (шахсларни) аниқлаш учун шошилиш чоралар кўрилади [8, Б.-15-19].

Демак, терговга қадар текширув фаолияти жиноят иши қўзғатилмасдан олиб бориладиган ҳаракатлар мажмуаси ҳисобланади. Яъни терговга қадар текширув фаолияти олиб борилаётганда жиноят иши қўзғатилмаган бўлади.

Ўзбекистон Республикаси ЖПКнинг 329-модасига биноан жиноятга оид аризалар, хабарлар ва бошқа маълумотларни кўриб чиқиш тартиби белгиланган бўлиб, унга кўра, жиноятга оид аризалар, хабарлар ва бошқа маълумотлар рўйхатга олиниши ва дарҳол, жиноят ишини қўзғатиш учун сабаб қонунийлигини ва асослар етарли эканлигини текшириш зарурати бўлган тақдирда эса, **ўн суткадан** кечиктирмасдан ҳал қилиниши лозим. Ушбу муддат жиноятга оид аризалар, хабарлар ва бошқа маълумотлар олинган пайтдан бошлаб ҳамда то ишни қўзғатиш ёки қўзғатишни рад қилиш тўғрисида қарор чиқарилгунигача қадар ёхуд терговга қадар текширув материаллари ЖПКнинг 587-модасига мувофиқ прокурорга юборилгунигача қадар бўлган вақтни ўз ичига олади.

Ушбу модда биринчи қисмида кўрсатилган муддат ичида терговга қадар текширув ўтказилиб, унинг давомида кўшимча ҳужжатлар, тушунтиришлар талаб қилиб олиш, шунингдек шахсни ушлаб туриш ЖПКнинг 162-модаси иккинчи қисмига мувофиқ шахсий тинтув ва олиб қўйиш, ҳодиса содир бўлган жойни кўздан кечириш, экспертиза ўтказиш, тафтиш тайинлаш, тезкор-қидирув тадбирларини ўтказиш ҳақида топшириқлар бериш мумкин. Терговга қадар

текширув вақтида бошқа тергов ҳаракатларини ўтказиш ман қилинади. Алоҳида ҳолларда, терговга қадар текширув муддати қуйидаги ҳолатлардан бири мавжуд бўлган тақдирда, суриштирувчи, терговчи ёки терговга қадар текширувни амалга оширувчи орган мансабдор шахсининг асослангирилган қарорига кўра, прокурор томонидан **бир ойгача** узайтирилиши мумкин:

1) ўтказиш учун кўп вақт талаб қиладиган экспертиза, хизмат текшируви, тафтиш ёки бошқа текширув тайинланган бўлса;

2) олис жойларда бўлган ёки чақирувга биноан ҳозир бўлишдан бўйин товлаётган шахслардан тушунтиришлар талаб қилиб олиш зарур бўлса;

3) янги ҳолатлар аниқланиб, уларни қўшимча тарзда текширмасдан туриб қарор қабул қилишнинг имкони бўлмаса.

4) етказилган моддий зарарнинг ўрнини ихтиёрий равишда қоплаш ва жиноят оқибатларини бартараф этиш учун Жиноят кодекси Махсус қисмининг тегишли моддасида белгиланган муддат ўтмаган бўлса, узайтириш мумкин [9, Б.-169-170]. Шу билан бирга, амалиётда терговга қадар текширув натижаларига кўра, қабул қилинган процессуал қарор бекор қилинган ва материал қўшимча текшириш учун юборилган ҳолатлар мавжуд. Мисол учун, тергов бўлими бошлиғи терговчининг жиноят ишини қўзғатишни рад этиш тўғрисидаги ноқонуний ва асоссиз қарорини бекор қилади ва материални қўшимча текшириш учун юборади. Бундай ҳолда, янги текширув муддати яна қайтадан бошланади. Терговга қадар текширув жараёнида айрим тергов ҳаракатларини амалга ошириш давомида ушбу тергов ҳаракатлари натижасини қайд қилишда амалиётда айрим муаммолар учрамоқда.

Масалан, ашъвий далилларга оид текширув экспертизаларини тайинланиши ва ўтказилишини, шунингдек экспертиза текширувлари учун намуналар олишнинг тартиб-қоидалари ҳамда процессуал асослари ЖПКнинг 172-197-моддаларида белгилаб қўйилган.

Божхона тўғрисидаги қонун ҳужжатларини бузиш ҳолати юзасидан олиб қўйилган товарларнинг истеъмол, фойдаланиш, қайта ишлаш учун яроқлилигини экспертизадан ўтказиш мақсадида мансабдор шахс **3 сутка** мобайнида, тез бузиладиган товарларга нисбатан эса **1 сутка** мобайнида экспертиза тайинлайди. Экспертиза натижалари тўғрисида экспертиза органи **3 сутка** мобайнида, тез бузиладиган товарлар бўйича эса **1 сутка** мобайнида нарсани олиб қўйган органга ёзма эксперт ўз хулосасида тегишли лаборатория-техник тадқиқотлар давомида яроқсиз ҳолга келган ёки қайтарилган намуналар ва бўлақларнинг сонини кўрсатиши шарт. **Уч кун** муддатда экспертиза ўтказиш мумкин бўлмаган, ўзига хос хусусиятларга эга бўлган товарларнинг айрим турлари, тез бузиладиган товарлардан ташқари:

- этил спирти (озик-овқат спирти), алкоғолли маҳсулотлар ва пиво, тамаки маҳсулотлари, доривор воситалар ва тиббиёт буюмлари, шунингдек озик-овқат товарлари **ўн кундан** ортиқ бўлмаган муддатда;

- товарларнинг бошқа турлари **бир ойдан** ортиқ бўлмаган муддатда экспертизадан ўтказилади [10, Б.-3-5]. Аммо ҳозирги кунда терговга қадар текширув жараёнида экспертиза тайинлаш тергов ҳаракати тайинланганда, айрим ташкилотлар томонидан экспертиза хулосалари 1 ой муддатдан ортиқ вақтдан сўнг, айрим ҳолларда 4, 5 ой муддатдан сўнг, экспертиза тайинлаган давлат органига тақдим этилиш ҳолатлари учрамоқда. Шунингдек, ноқонуний банк операциялари орқали валюта пул маблағларини Ўзбекистон Республикасидан хорижий давлатларга олиб чиқиб кетиш ҳамда хорижий давлатлардан ноқонуний равишда Ўзбекистон Республикасига олиб кириш ҳолатларини аниқлаш бўйича хорижий давлатларга юборилаётган сўровномаларга 8 ой, 1 йил каби узок муддат вақт кетаётганлиги сабабли ЖПКнинг 329-моддасига назарда тутилган муддатлар ўтиб кетаётганлигини, яъни бузилаётганлигини мисол қилиб олишимиз мумкин.

Бундан ташқари, бугунги кунда Ўзбекистон Республикаси ЖПКнинг 47-моддасида шахс гумон қилинувчи деб эътироф этиш тўғрисида қарор чиқарилган вақтдан бошлаб, у гумон қилинувчи мақомига эга бўлиши белгиланган [11, Б.-23]. Амалиётда шахсга нисбатан жиноят иши қўзғатилгандан сўнг, у гумон қилинувчи деб эътироф этилади. Ўзбекистон Республикасининг ЖПКда жиноят содир этишда шубҳаланиб ушланган шахснинг то жиноят иши қўзғатилгунга қадар мақоми ҳамда унинг ҳуқуқ ва мажбуриятлари белгиланмаган ва кўрсатилмаган. Шу боис, қонунчиликни амалиёт билан мослаштириш ва такомиллаштириш мақсадида ЖПКни “Шубҳа остига олинган шахс” ва “Шубҳа остига олинган шахснинг ҳуқуқ ва мажбуриятлари” моддалари билан тўлдириш мақсадга мувофиқ. Шунингдек, ушбу тўлдиришдан келиб, чиқиб, ЖПКнинг мазкур моддаларга тааллуқли бошқа моддаларига ҳам мазмунан ўзгартиришлар киритиш зарурати мавжуд.

Масалан, ЖПКнинг 222-моддаси “Жиноят иши қўзғатилгунга қадар гумон қилинувчини ушлаб туриш ҳуқуқига эга бўлган шахслар” деб номланади. Ушбу модда номини “Жиноят иши қўзғатилгунга қадар шубҳа остига олинувчини ушлаб туриш ҳуқуқига эга бўлган шахслар” деб ўзгартириш киритиш керак [12, Б.-111].

Ўзбекистон Республикаси ЖПКнинг 225-моддасига асосан, ушланган шахс ушлаб келтирилган пайтдан бошлаб йигирма тўрт соатдан кечиктирилмай сўроқ қилиниши лозимлиги кўрсатилган [13, Б.-112-113]. Аммо ЖПКнинг 329-моддасида қўшимча ҳужжатлар, тушунтиришлар талаб қилиб олиш, шунингдек шахсни ушлаб туриш шахсий тинтув ва олиб қўйиш, ҳодиса содир бўлган жойни кўздан кечириш, экспертиза ўтказиш, тафтиш тайинлаш, тезкор-қидирув

тадбирларини ўтказиш ҳақида топшириқлар бериш мумкин бўлиб, терговга қадар текширув вақтида бошқа тергов ҳаракатларини ўтказиш ман қилинади деб кўрсатилган. Бундан кўриниб турибдики, сўроқ тергов ҳаракати жиноят иши кўзғатилгандан сўнг, гумон қилинувчига нисбатан ўтказилади. Терговга қадар текширувда эса ушланган шахсдан тушунтиришлар талаб қилиб олиш қонунан тўғри бўлади. Ушбу ЖПКдаги бир-бирига зид ҳолатлар ҳам терговга қадар текширув вақтида ушланган шахснинг мақоми ҳамда унинг ҳуқуқ ва мажбуриятларини алоҳида қилиб киритиш орқали ЖПКни такомиллаштириш ва амалиёт билан мослаштириш мумкин бўлади.

Хулоса қилиб айтганда, бугунги кунда Ўзбекистон Республикасининг жиноят-процессуал қонунчилиги билан тартибга солинган терговга қадар текширув жараёнларини такомиллаштириш муҳим аҳамият касб этмоқда. Чунки Ўзбекистон Республикасининг жиноят-процессуал қонунчилигида терговга қадар текширувга оид белгиланган тартиб-қоидалар билан терговга қадар текширувнинг амалий процессуал ҳаракатларини бажариш ўртасида номувофиқликлар ва номукамалликлар мавжуд.

Келгусида Ўзбекистон Республикасининг Жиноят-процессуал кодекси билан тартибга солинган терговга қадар текширув жараёнини такомиллаштириш мақсадида қуйидаги таклифларни қонунчиликка жорий этиш мақсадга мувофиқ ҳисобланади:

- Ўзбекистон Республикаси ЖПКнинг 329-моддасига тўртинчи қисм киритиб, уни қуйидагича баён этиш:

“Алоҳида ҳолларда, терговга қадар текширув муддатининг ўтиши қуйидаги ҳолатлардан бири мавжуд бўлган тақдирда, суриштирувчи, терговчи ёки терговга қадар текширувни амалга оширувчи орган мансабдор шахсининг асосланган қарорига кўра, прокурор билан келишилган ҳолда тўхтатиб турилиши мумкин:

1) халқаро келишувларга асосан, бошқа давлатларга ва халқаро ташкилотларга юборилган сўровномаларга жавоб 10 кун муддат ичида келмаганда;

2) ўтказиш учун кўп вақт талаб қиладиган экспертиза, хизмат текшируви, тафтиш ёки бошқа текширув жавоблари 10 кун муддат ичида келиб тушмаганда;

3) олис жойларда бўлган ёки чақирувга биноан ҳозир бўлишдан бўйин товлаётган шахслардан тушунтиришлар талаб қилиб олиш зарур бўлганда ҳамда терговга қадар текширувдан қочиб юрган ва шахси аниқланмаган шахслар 10 кун муддат ичида топилмаган ҳолларда.”

Мазкур таклифни асослантирадиган бўлсак, биринчидан, терговга қадар текширув муддатини тўхтатиб туришга амалий зарурат мавжуд. Чунки аниқланган жиноят аломати бор бўлган ҳуқуқбузарлик ҳолатлари бўйича хорижий давлатларга сўровномалар юборилганда, уларнинг жавоблари терговга

қадар текширув муддатида ва муддат узайтирилган ҳолларда ҳам етиб келмаслик ҳолатлари, экспертиза тайинланганда, экспертиза хулосалари 4-5 ойдан сўнг, тақдим этилиш ҳолатлари, шу жумладан, ишга алоқадар шахслардан тушунтириш хатлари олиш зарур бўлганда, мазкур шахсларни терговга қадар текширув даврида топиш имконияти бўлмайдиган ҳолатлар учраб турибди.

Иккинчидан, иш юритишни тўхтатиб туриш амалиёти Ўзбекистон Республикаси Жиноят-процессуал кодексида белгиланган жиноят иши бўйича иш юритишнинг кейинги босқичида жорий этилган. Ушбу тартибга ўхшаш амалиётни терговга қадар текширув муддатларига ҳам жорий этиш зарурати мавжуд. Масалан, ЖПКнинг 405⁷-моддаси “

“Агар жиноят иши бўйича дастлабки эшитувни ўтказиш чоғида айбланувчининг яширинганлиги аниқланса, судья ушбу айбланувчига нисбатан иш юритишни тўхтатиб туриш ва унга нисбатан қидирув эълон қилиш тўғрисида ажрим чиқаради, бундан ушбу Кодекснинг [410](#) ва [418-моддаларида](#) назарда тутилган ҳоллар мустасно...”

Ёки ЖПКнинг 405⁹-моддаси “

“Жиноят иши қуйидаги ҳолларда тўхтатиб турилади:

ушбу Кодекс 405⁷-моддасининг [биринчи қисмида](#) назарда тутилган тақдирда — айбланувчи топилгунига қадар;

ушбу Кодекс 405⁷-моддасининг [иккинчи қисмида](#) назарда тутилган тақдирда — айбланувчи соғайгунига қадар.”

- Ўзбекистон Республикаси ЖПКнинг 5-бобини қуйидаги янги моддалар билан тўлдириш мақсадга мувофиқ:

“45-модда Шубҳа остига олинган шахс

Шубҳа остига олинган шахс – жиноят аломатлари ва белгиларини кўрсатувчи ҳаракатларни содир этганлиги тўғрисида маълумотлар мавжуд бўлса-да, бу маълумотлар уни ишда гумон қилинувчи тариқасида иштирок этишига жалб қилиш учун етарли бўлмаган шахсдир.”

“46-модда Шубҳа остига олинган шахснинг ҳуқуқ ва мажбуриятлари

Шубҳа остига олинувчи: ўзининг нимада шубҳа қилинаётганлигини билиш; ушлаб турилганлиги ва турган жойи тўғрисида адвокатга ёки яқин қариндошига телефон орқали қўнғироқ қилиш ёхуд хабар бериш; у амалда ушланган ёки жиноят жойида ушлаш билан боғлиқ тезкор-қидирув тадбири амалда яқунланган ёхуд унинг жиноят аломатлари ва белгиларини кўрсатувчи ҳаракатларни содир этиб, шубҳа остига олинганлиги унга маълум қилинган пайтдан бошлаб ҳимоячига эга бўлиш ҳамда учрашувларнинг сони ва давом этиш вақти чекланмаган ҳолда у билан холи учрашиш, ушбу Кодекснинг 230-моддаси [иккинчи қисмида](#) назарда тутилган ҳоллар бундан мустасно; ушланганидан кейин йигирма тўрт соатдан кечиктирмай тушунтиришлар олинишини талаб қилиш; ўзига нисбатан қўйилган шубҳа хусусида ҳамда ишнинг бошқа ҳар

қандай ҳолатлари тўғрисида кўрсатувлар бериш ёхуд кўрсатувлар беришдан бош тортиш ва кўрсатувларидан жиноят ишига доир далиллар сифатида унинг ўзига қарши фойдаланилиши мумкинлиги ҳақида хабардор бўлиш; ўз она тилидан ҳамда таржимон хизматидан фойдаланиш; ўзининг ҳимояланиш ҳуқуқини шахсан ўзи амалга ошириш; илтимоснома бериш ва рад қилиш; далиллар тақдим этиш; суриштирувчи ёки терговчининг рухсати билан тергов ҳаракатларида иштирок этиш; ярашув тўғрисидаги, амнистия актини қўллаш ҳақидаги ишлар бўйича суд мажлисларида иштирок этиш; суриштирувчининг, терговчининг, прокурорнинг ва суднинг ҳаракатлари ҳамда қарорлари устидан шикоятлар бериш ҳуқуқига эга.

Шубҳа остига олинувчи: суриштирувчи, терговчи ва прокурорнинг чақирувига биноан ҳозир бўлиши, терговга қадар текширувда, суриштирувда ва дастлабки терговда иштирок этишдан бош тортмаслиги; ҳақиқатни аниқлашга далилларни йўқ қилиш, сохталаштириш, гувоҳларни кўндиришга уриниш ва қонунга хилоф бошқа ҳаракатлар билан тўсқинлик қилмаслиги; ўзига нисбатан танланган эҳтиёт чорасидан келиб чиқадиган талабларни бажариши; суриштирувчи, терговчи, прокурорнинг гувоҳлантириш, эксперт текшируви учун намуналар олиш, экспертиза ўтказиш учун тиббий муассасага жойлаштириш тўғрисидаги қарорлари ва ушбу Кодексда назарда тутилган бошқа процессуал қарорлар ижро этилишига тўсқинлик қилмаслиги; ишни тергов қилишда тартибга риоя этиши шарт.

Шубҳа остига олинувчи зиммасига кўрсатув бериш, шунингдек ўзининг жиноятга алоқадор эмаслигини ёки ишнинг бошқа бирор ҳолатларини исботлаш мажбурияти юкланиши мумкин эмас.” Мазкур таклифни асослантирадиган бўлсак, биринчидан амалий зарурат мавжуд. Масалан, ЖПКнинг 47-моддасида шахс гумон қилинувчи деб эътироф этиш тўғрисида қарор чиқарилган вақтдан бошлаб, у гумон қилинувчи мақомига эга бўлиши белгиланган. Амалиётда шахсга нисбатан жиноят иши қўзғатилгандан сўнг, у гумон қилинувчи деб эътироф этилади. Ўзбекистон Республикаси Жиноят-процессуал кодексига жиноят содир этишда шубҳаланиб ушланган шахснинг то жиноят иши қўзғатилгунга қадар мақоми ҳамда унинг ҳуқуқ ва мажбуриятлари белгиланмаган ва кўрсатилмаган. Иккинчидан, бугунги кунда ЖПК талабларига асосан, аниқланган жиноят аломатлари бор ҳолатлар бўйича ишни судга қадар ва суд вақтида юритиш даври қуйидагиларга бўлинган:

1. Терговга қадар текширув.
2. Тергов (суриштирув шаклида ва дастлабки тергов).
3. Суд.

Мазкур босқичларда ушланган шахснинг мақоми қуйидаги белгиланган:

1. Терговга қадар текширувда: йўқ.
2. Терговда: гумон қилинувчи ва айбланувчи.

3. Судда: судланувчи.

Терговга қадар текширув даврида шубҳа остига олинган шахс мақомининг жорий этилиши юқоридаги кетма-кетликни мантиқан изчилликда бўлишини таъминлайди ва ЖПК қонунчилиги амалиёт билан мослаштирилади ва такомиллаштирилади.

- Ўзбекистон Республикаси ЖПКнинг 226-моддасига ушлаб туриш муддатига кирмайдиган ҳолатларни белгилаб, ушбу моддани қуйидаги таҳрирда баён этиш:

ЖПК “226-модда. Ушлаб туриш муддати

Ушлаб туриш муддати шахс амалда ушланган пайдан (эркин ҳаракатланишга бўлган ҳуқуқларнинг ҳақиқий чекланган пайти) эътиборан кўпи билан қирқ саккиз соатни ташкил этади.

Ушлаб туриш муддатига қуйидагилар кирмайди:

1) олис жойларда ушланган шахсни ушлаб туриш жойига олиб келгунга қадар кетган вақт;

2) ушланган шахсни ҳимоя ҳуқуқи билан таъминлаш учун чақирилган адвокат етиб келгунга қадар кетган вақт.

3) ушланган шахс ва ҳимоячи ўтказилган тезкор-қидирув тадбири натижалари бўйича расмийлаштирилган иш материаллари билан танишиб чиққан вақт.

Суриштирувчи, терговчи ёки прокурор томонидан зарур ва етарли асослар тақдим этилганда ушлаб туриш суднинг қарори билан кўшимча равишда қирқ саккиз соатга узайтирилиши мумкин.

Ушлаб туриш муддати тугагунга қадар ва асослар мавжуд бўлганда шахс айбланувчи тариқасида ишда иштирок этишга жалб қилиниши, унга айб эълон қилиниши, ушбу Кодекснинг [109 — 112-моддаларидаги](#) қоидалар бўйича сўроқ қилиниши ва ушбу Кодекснинг [236 — 240-моддалари](#) қоидаларига амал қилган ҳолда эҳтиёт чорасини танлаш ҳақидаги масала ҳал қилиниши зарур.

Алоҳида ҳолларда, ушлаб турилган гумон қилинувчига нисбатан суд томонидан қамоққа олиш, уй қамоғи ёки гаров тарзидаги эҳтиёт чоралари қўлланилиши мумкин. Бунда гумон қилинувчига у ушланган кундан эътиборан ўн кун ичида айблов эълон қилиниши керак. Акс ҳолда эҳтиёт чораси бекор қилинади ва шахс қамоқдан ёки уй қамоғидан озод этилади, гаров эса гаровга қўювчига қайтарилади. Жиноят иши қўзғатилганидан кейин ва ушлаб туришнинг бутун муддати мобайнида ишни юритиш ўзига тааллуқли бўлган суриштирувчи ва терговчи жиноятни содир этиш ҳолатларини аниқлаш, ушлаб туришнинг асосли эканлигини текшириш учун ўз ваколатлари доирасида тергов ҳаракатлари ўтказиши мумкин.” Мазкур таклифни асослантирадиган бўлсак, биринчидан амалий зарурат мавжуд. Бугунги кунда амалиётда ушлаб туриш жойидан олис жойларда жиноят содир этишда гумон қилиниб ушланган шахсни

ЖПКнинг 228-моддасида кўрсатилган ушлаб туриш жойларига олиб келгунга қадар, ушлаб туриш муддати тугаб қолаётганлиги сабабли ушланган шахсни кўйиб юбориш зарурати вужудга келмоқда.

Иккинчидан, ўтказилган тезкор-қидирув тадбири натижаларини ҳужжатлаштиришда жамиятда муомаласи чекланган ва тақиқланган ашёлар (наркотик моддалар, қурол-яроқлар ва шу кабилар) бўйича экспертиза текширувларининг натижалари чиққунга қадар ҳамда айрим ҳолларда ҳимоя ҳуқуқини таъминлашда ушланган шахсининг айнан ўзи яқиндан таниган ҳимоячини келишини талаб қилган ҳолларда ушлаб туриш муддати тугаб қолаётганлиги сабабли ушланган шахсни кўйиб юбориш зарурати вужудга келмоқда. Шу боис, жиноятчиликка қарши курашда амалий иш юритиш жараёнларини ЖПК талабларига мослаштириш ва тўпланган далилларнинг мақбуллигини таъминлаш мақсадида истисно тариқасида ушлаб туриш муддатига кирмайдиган ҳолатларни белгилаб кўйиш мақсадга мувофиқ ҳисобланади.

Мазкур таклифларни Ўзбекистон Республикаси ЖПКга киритилиши келгусида жиноятларни тез ва тўла очилишига, айбдорларни фош этилишига, жиноят содир этган ҳар бир шахсга адолатли ҳукм чиқарилишига, жиноят процесси иштирокчиларининг ҳуқуқ ва қонуний манфаатларини ўз вақтида ҳимоя қилинишига, Жиноят – процессуал қонунчилигини такомиллаштирилишига хизмат қилади.

Фойдаланилган адабиётлар:

1. Ўзбекистон Республикаси Президентининг 2022 йил 28 январдаги “2022 — 2026 йилларга мўлжалланган Янги Ўзбекистоннинг тараққиёт стратегияси тўғрисида”ги ПФ-60-сон Фармони. Тошкент. 2022 й.
2. Ш.М.Мирзиёев. 2019 йил 7 декабрь кундаги “Конституция ва қонун устуворлиги – ҳуқуқий демократик давлат ва фуқаролик жамиятининг энг муҳим мезонидир” (Ўзбекистон Республикаси Конституцияси қабул қилинганлигининг 27 йиллиги муносабати билан тантанали маросимдаги маърузаси). Тошкент. 2019 й.
3. Ўзбекистон Республикаси Президентининг 2016 йил 21 октябрдаги “Суд-ҳуқуқ тизимини янада ислоҳ қилиш, фуқароларнинг ҳуқуқ ва эркинликларини ишончли ҳимоя қилиш кафолатларини кучайтириш чоратадбирлари тўғрисида”ги ПФ-4850-сон Фармони. Тошкент. 2016 й.
4. Ўзбекистон Республикасининг Жиноят-процессуал кодекси. Тошкент. 1994 й.
5. Ўзбекистон Республикасининг 2017 йил 6 сентябрдаги “Суриштирув институтини такомиллаштириш муносабати билан Ўзбекистон

Республикасининг айрим қонун ҳужжатларига ўзгартиш ва қўшимчалар киритиш тўғрисида” ЎРҚ-442 сонли Қонуни. Тошкент. 2017 й.

6. Ф.Р.Гафуров. Божхона органларида терговга қадар текширув ва суриштирув ўтказиш методикаси. Услубий қўлланма. Тошкент. 2020 й.

7. Химичева Г.П. “Досудебное производство по уголовным делам: концепция совершенствования уголовно-процессуальной деятельности.” Монография. Москва. 2003 г.

8. Лизунов А.С. “Доследственная проверка как часть досудебного производства” диссертация. Москва. 2017 г.

9. Ўзбекистон Республикаси Вазирлар Маҳкамасининг 2009 йил 15 июлдаги “Давлат даромадига ўтказиладиган мол-мулкни олиб қўйиш, сотиш ёки йўқ қилиб ташлаш тартибини такомиллаштириш тўғрисида”ги 200-сонли Қарори. Тошкент. 2009 й.

10. Ўзбекистон Республикасининг Жиноят-процессуал кодекси. Тошкент. 1994 й.

11. Ўзбекистон Республикасининг Жиноят-процессуал кодекси. Тошкент. 1994 й.

12. Ўзбекистон Республикасининг Жиноят-процессуал кодекси. Тошкент. 1994 й.

13. Ўзбекистон Республикасининг Жиноят-процессуал кодекси. Тошкент. 1994 й.

TO'G'RI TANLANGAN KASB - YARIM BAXT

Sheraliyeva Mohichexra Bolbekovna

O'zbekiston-Finlandiya pedagogika instituti pedagogika kafedراسi magistanti

Mirzoyeva Nigora Shavkatjonovna

O'zbekiston-Finlandiya pedagogika instituti Pedagogika kafedراسi assistenti

Sarvinoz Omonova O'lmasovna

O'zbekiston-Finlandiya instituti Pedagogika nazariyasi va tarixi fakulteti

2-kurs magistranti

Annotatsiya: Mazkur maqolada kasb tanlash haqida fikr-mulohazalar bildirildi.

Kalit so'zlar: kasb, psixolog, orzu, vazifa, zavq

Kasb tanlash katta hayot yo'lidagi eng muhim qadamdir. Inson hayotda o'zini baxtli his etishi uchun albatta, atrofida mehribon, sevimli insonlar bo'lishidan tashqari, o'z qiziqishi bilan amalga oshiradigan kasb-hunarga ham ega bo'lishi zarur. Ba'zi yoshlar ko'p yillar orzu qilib yurgan mutaxassislik uchun oliy ta'lim muassasasiga hujjat topshirish damlari yaqinlashganda, «Men kelajakda shu sohaning mutaxassisi bo'la olamanmi, bunga mening bilimim va iqtidorim yetadimi?» — deb o'ylanib qoladilar. Ayrimlar o'zlarining ko'p yillik orzularidan ham voz kechib, hozirgi kunda dolzarb ahamiyatli o'rin tutayotgan sohaga qiziqib, kutilmaganda o'z fikrlarini o'zgartiradilar. Asosiysi, yoshlar to'g'ri yo'lni tanlash o'z hayotlari oldida juda katta mas'uliyatli vazifa ekanligini yaxshi bilishlari va faqatgina qiziqishlari yuqori bo'lgan kasb sirlarini egallashga intilishlari zarur.

Buyuk yozuvchilardan biri shunday degan edi: «Hayotda Siz uchun eng sevimli bo'lgan kasbni tanlab va Siz bir umr ishga bormaysiz». Agar kishi o'z sevgan kasbida ishlayotgan bo'lsa u hech qachon har ertalab o'zini ishga ketayapman, deb hisoblamaydi. O'z sevgan kasbi bilan shug'ullanish kishiga zavq, xursandchilik, shijoat, rag'bat hamda ma'naviy ozuqa beradi. O'zi yoqtirgan ishni qilayotgan kishi vaqt qanchalar tez o'tib ketganligini sezmay qoladi, u hech qachon bajarayotgan ishidan charchamaydi.

Bugun dunyo bo'ylab qanchadan-qancha kishi zavod-fabrikalarda, idoralarda, avtomobillarda, ish maydonlarida ish vaqtining tezroq tugashini intizorlik bilan kutib, tushlik vaqtining tezroq kelishi ilinjida soatga ma'yus termulib o'tirishadi. Bu toifadagi kishilar, o'z haddi-harakatlaridan ma'lumki, o'zlari yoqtirgan mashg'ulotni o'z kasblari sifatida tanlashmagan. Ya'ni, ular o'zlariga yoqmaydigan kasb bilan shug'ullanuvchi kishilardir.

Ba'zilar «Kishi bajarayotgan ishidan katta daromad olsa bo'ldi-da, kasb kishiga katta pul keltirsa bo'lgani, uning qilayotgan ishi o'ziga yoqishi ikkinchi darajali», deb hisoblashadi. Ammo hech bir kishi kasbidan zavqlana olmas ekan, o'z bajarayotgan

faoliyati orqali katta daromadga erisha olmaydi. Balki biror kishi shug'ullanayotgan kasb katta foyda keltiradigan ishdir, balki kimlardir shu kasb ortidan katta daromadga erishayotgandir, ammo bu kasbning egasida o'z ishiga nisbatan qiziqish va zavqlanish bo'lmasa, u hech qachon o'z kasbidan barakat topa olmaydi.

Shundan kelib chiqqan holda bugun haqiqiy hayotda kasbidan zavqlana olganlarning muvaffaqiyatli faoliyat yuritayotganini, o'z kasbini yomon ko'rganlarning esa kunni zerikarli bekorchilik bilan o'tkazishayotganligini ko'rishimiz mumkin. Bunday sharoitda o'z kasbini sevgan, qilayotgan ishidan zavqlana olgan oddiy poyafzal ta'mirlovchisi bugungi kunda milliardlab foyda ko'rish mumkin bo'lgan ilg'or tashkilotda yetuk mutaxassis sifatida ishlovchi, ammo o'z kasbini yomon ko'radigan, qilayotgan ishidan zavq topa olmaydigan kishidan ancha ko'proq foyda ko'rishi mumkin.

Ishoning, kasb – bu faqat pul topish usuli emas, balki hayotingizning katta qismini mazmunli o'tkazish vositasi sifatida ham katta ahamiyatga ega hisoblanadi. Agar Siz hozirgi yoshingizda kelajakda shug'ullanishingiz uchun kasb tanlayotgan bo'lsangiz, faqatgina bu kasbdan Sizga keladigan moddiy daromadni emas, balki undan olishingiz kerak bo'lgan ma'naviy ozuqani ham hisobga oling. Bordi-yu Siz allaqachon biror kasbga ega bo'lsangiz, ammo bu kasb Sizing sevimli kasbingiz bo'lmasa, qilayotgan ishingizdan zavqlana olmasangiz, o'z bajarayotgan ishingizda xursandchilik, ma'no topishga intiling. Bajarayotgan ishingizdan zavqlanishni o'rganing. Agar buning iloji bo'lmasa, kasbingizni imkon qadar o'zingiz zavqlanib ishlaydigan faoliyat turiga o'zgartirishga harakat qiling.

Unutmang, Siz kasbingizda jon saqlashingiz emas, balki yashashingiz kerak. Shundagina qilayotgan ishingiz Sizing haqiqiy sevimli kasbingiz hisoblanadi!

Foydalanilgan adabiyotlar:

1. G'oziev E.G. Toshimov R. Menejment psixologiyasi. T-2002
2. G'oziev E.G. Muomala psixologiyasi. T-2001.
3. Karimova V.M. Ijtimoiy psixologiya va ijtimoiy amaliyot.-T.: Universitet, 2002.- 96 b.
4. Karimova V.M. va boshk. Mustaqil fikrlash. - T.: SHark.-2000.- 112 b.
5. Karimova V.M., Sunnatova R. «Mustaqil fikrlash» o'quv qo'llanmasi bo'yicha mashg'ulotlarni tashkil etish uslubiyoti.-T.: SHark, 2000.- 16 b.

RESEARCH OF THE CHEMICAL COMPOSITION OF CONSTRUCTION MATERIALS BASED ON MINERAL BINDERS

Shukrullayev Javohir Oybek o'g'li

Bukhara Engineering and Technology Institute, Uzbekistan

Shukrullayevj654@gmail.com

Niyozov Sobir Ahror o'g'li

Bukhara Engineering and Technology Institute, Uzbekistan

Usmonov Oxunjon Odil o'g'li

Bukhara Engineering and Technology Institute, Uzbekistan, Master student

ABSTRACT

Cement-fibrolite slabs are effectively used as structural heat-preserving fillers for frame constructions of standard wooden houses, to provide thermal protection of thin brick and concrete walls in various agricultural constructions. Also, fibrolite is used as a heat-retaining layer in wall and wall panels in residential construction, and as a heat protector in roof sheathing. Cement-chip boards (CCHB) are a new structural sheet material, made by pressing special wood chips and portland cement mass under high pressure. Sawdust from deciduous and deciduous wood is used as raw material.

Keywords: Arbolite block, wall panels, cement-fibrolite plates, arbolite block and panels in construction, Normal compaction of the mixture, when the relative humidity of the environment is higher than 60%, the reinforcement is placed inside the concrete protective layer, and when the humidity is high, the vapor protective layer is placed. installation

INTRODUCTION

Wood waste (sawdust, sawdust, leaves, etc.) and crushed wood materials (shavings, pieces, branches and twigs) are effectively used as fillers in the production of various materials based on mineral binders. Such materials are characterized by low density (30...800 kg/m³) and thermal conductivity of 0.093...0.23 W/(m°C), as well as good workability[2]. By impregnating wood fillers with mineralizers and then mixing them with mineral binders, biological and fire resistance of such materials is ensured. The main disadvantage of materials obtained from wooden fillers is high water absorption and relatively poor water resistance[1].

Depending on the purpose of use, such materials are divided into heat-retaining, constructional - heat-retaining and constructional types[3].

All mineral binders can be used in the composition of wood fillers, especially portland cement is the main one. Fast-hardening cements are used effectively[5].

Compared to cementitious binders, high-strength gypsum ensures fast hardening and allows obtaining low-density high-strength materials (when the consumption of binders is uniform)[4]. Also, it is relatively more convenient to produce wood filler

materials on the basis of high-strength gypsum. Groups of effective materials obtained on the basis of wood waste and fillers and mineral binders include arbolite, fibrolite and opilkobeton (GOST 4598-93, GOST 26988-86, GOST 8994-81, UzRSt 747-96, etc.)[6].

Arbolite is compacted mass consisting of organic fillers (wood shavings, crushed reed, hemp, hemp and straw), cement and water, if necessary, additives. Minerals such as calcium chloride and liquid glass are used as additives (Fig.1)[8].

Products made on the basis of arbolite (panels and blocks) are widely used in industrial, civil and agricultural construction for the construction of external walls and fences, as well as heat-retaining and sound-proofing plates. Arbolite constructions should be used in rooms with a relative humidity of up to 60%. When the humidity is high, it is necessary to install a vapor barrier layer[10].

The surface of arbolite constructions exposed to the external environment is covered with a decorative layer (with a plaster mixture). Arbolite, dried to a constant mass, is divided into heat-preserving ($\rho_m=500...850 \text{ kg/m}^3$) grades (Table 1.1)[11].

Table 1.1

Average density of arbolit

The size of the arbolite	Compression strength class	Average density of arbolite			
		chopped wood	ground cotton stalks	hemp	ground rice stalks
Heat preservation	V 0,35	400...500	400...450	-	500
	V 0,75	450...550	450...500	400..450	-
	V 1,0	500	500	450...500	-
Constructive	V 1,5	500...650	550...650	500	600...700
	V 2,0	500...700	600...700	550...650	—
	V 2,5	600...750	700...800	600...700	—
	V 3,5	700...850	-	—	—

The heat preservation of arbolite depends on its average density and the quality of fillers[12]. For example, the thermal conductivity of arbolite based on chopped wood with an average density of $400...850 \text{ kg/m}^3$ is on average $0.08...0.17 \text{ W/(m}\cdot\text{K)}$, chopped agricultural wood that of arbolite based on plants (hemp, straw, hemp, etc.) is equal to $0.07...0.12 \text{ W/m}\cdot\text{K}$ [13].

The strength of arbolite is determined by the quality of the wooden filler. In addition, its strength is affected by the density of fillers, cement consumption, C/C (water-cement) ratio, used additives and homogeneity of the structure[14 the 16].

The strength of arbolite mainly depends on its moisture content. This material achieves maximum strength when the moisture content is 16...17%. Its water absorption is relatively high. But the advantage of this material is that it has the ability

to quickly release absorbed water, that is, it dries quickly. Arbolit's cold resistance is determined depending on the conditions of use and the place of construction. In any case, it should not be less than F25.[17].

The composition of arbolite is determined by calculation. Consumption of cement, organic fillers and water depends on the compressive strength of arbolit. For example, cement consumption for heat-retaining arbolite of class V0.35...V1 is 260...360 kg/m³, and for structurally stable arbolite of class V1.5...V2.5 is 330... .450 kg/m³ will be[15]. Low cement consumption is achieved when using pine wood waste and shavings. Consumption of calcium chloride and liquid glass 8...9 kg/m³, and aluminum sulfate is 15...20 kg/m³ [18].

The production technology of arbolite products consists of such processes as the selection of raw materials, the preparation of arbolite mixture and its placement in molds, hardening and drying, processing of the outer part and storage[19].

In addition to non-reinforced arbolite products, products reinforced with steel reinforcements are also produced. When the relative humidity of the environment is higher than 60%, the reinforcement is placed inside the concrete protective layer. Or a protective layer is formed by applying special compounds to the surface of the armature[20].

Arbolite products are produced in the same way as concrete and reinforced concrete products using conveyor, aggregate-flow and stand methods. The arbolite mixture is prepared in forced-motion concrete mixers. The main technological process in the preparation of products is the densification of the mixture to the required density[21]. The arbolite mixture does not obey the general laws corresponding to the properties of the concrete mixture due to the elastic properties of the fillers. Conventional compaction is not very effective in compacting the mixture, and pressing leads to the destruction of the compacted structure. Therefore, in practice, it is necessary to maintain a high water-cement ratio ($S/S=0.75...0.9$)[22].

The last step in the production of arbolite is hardening with the help of heat. In this case, hardening is carried out by low-temperature and light-mode processing (at a temperature of 50...60°C and in a humid environment of 70...80%). In this mode, arbolite reaches the release strength at 18...20°C. Humidity is around 30...35%. Then the products are stored in a closed warehouse with a temperature of 16...18°C for 7 days. During this time, the products will reach the desired consistency, and their moisture will decrease[23].

When using arbolit, the costs of assembling structures are reduced, the panels can be prepared in the conditions of the enterprise in accordance with the size of the entire room (with door and window frames installed). Since arbolit has better heat preservation properties compared to expanded clay concrete, the thickness of the walls reconstructed from it will be thinner. In some constructions, when the usual materials are replaced with arbolite, the mass of the building decreases up to 1.3...1.5 times[24].

When using arbolite, cement consumption is reduced by 35...55 kg/m² per surface unit compared to expanded clay concrete. Table 1.2 shows the technical and economic indicators of 1m² of the outer wall made of arbolite and other materials[25].

Table 1.2

Technical and economic indicators of the outer wall built from different materials

Indicators	Single layer panel			External brick wall
	Arbolitli	Keramsite-concrete	serg'ovak betonli	
Average density, kg/m ³	700	900	750	1800
thickness, cm	22	28	24	66
mass, kg	154	270	200	1200
accounting price, %	44	64	59	100
quoted costs, %	40	67	61	100
labor volume (production and assembly), working hours.	2,6	4,1	3,7	8,5

It is known from the production experience that in the construction of low-rise buildings, arbolite products can be effectively used instead of brick, expanded clay and aerated concrete. Also, according to a number of usage properties, it is higher than them[16].

In construction, arbolite blocks and panels, roof and partition plates, interior curtain wall panels, floor tiles, heat-retaining and sound-proofing plates, as well as volume-spatial constructions and cast constructions are effectively used. According to its description, arbolite is a very good wall material. Small-sized arbolite blocks are widely used in house construction (Fig. 1). Such blocks are mainly produced in 200x200x400, 200x250x500, 100x200x600, 150x300x600, 200x300x600 mm sizes. After the blocks are hardened with hot-moisture, they are removed from the molds and matured in the next stage in a closed warehouse (Fig.2)[26].



Figure 1. Arbolite block



Figure 2. Maturation of arbolite blocks in natural conditions in a warehouse

Arbolite blocks are made of heat-retaining, class V0.75...V1 and constructional arbolite, class V1.5...V2.

Structural arbolite class V2...V3.5 is used for making wall panels. The inner and outer parts of the panels are covered with concrete of class V10...V15 or a cement-sand mixture of grade 100 (Fig. 3). The thickness of the protective layer is selected depending on the humidity of the external environment and the conditions of their use.



Figure 3. Arbolite wall panel

Arbolite panels with an average density of 750 kg/m³, class V2.5 are used for construction of external walls of agricultural buildings (livestock, poultry, etc.). Their outer part is covered with a cement-sand mixture with a thickness of 2 cm, grade 100. Such panels are produced in thicknesses of 200, 240, 280, and 350 mm, heights of 600, 900, and 1200 mm, and lengths of 1500, 1700, 1800, 3000, 4500, and 6000 mm (Fig. 4).

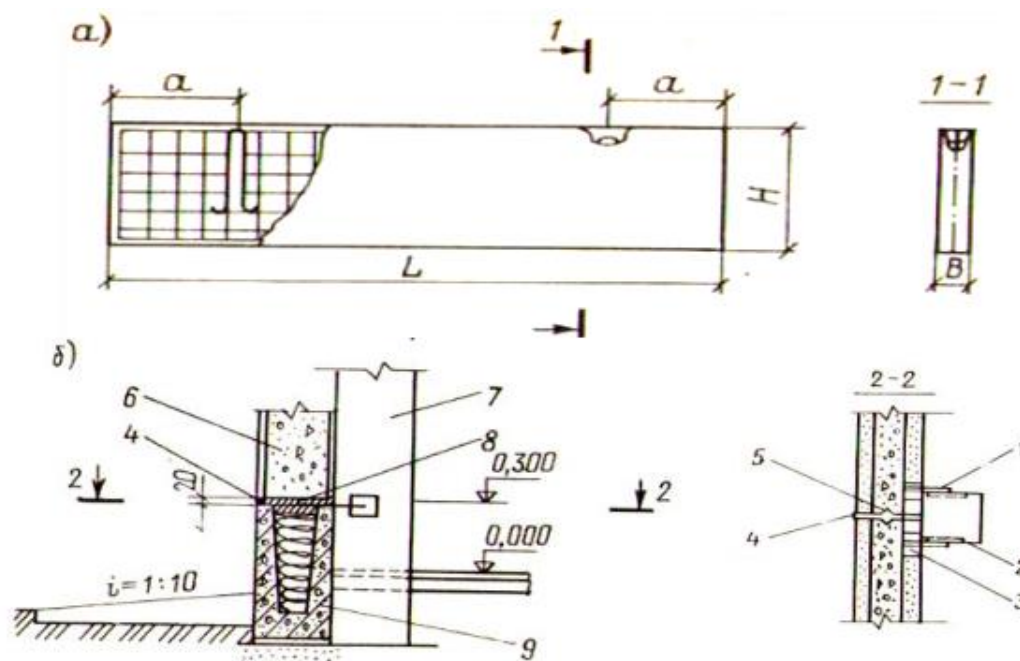

Figure 4. Single-layer arbolite wall panel. general view of a-panel; Installation of b-panel on the foundation block; 1-diameter 12 mm, class A-1 steel rod; Welding detail of the 2nd column; 3-base block welding detail; 4th mastic; 5-

grade 50 cement-sand mixture; 6-arbolite wall panel; column 7; 8th layer of moisture protection

Cement-fibrolite slabs are effectively used as structural heat-preserving fillers for frame constructions of standard wooden houses, to provide thermal protection of thin brick and concrete walls in various agricultural constructions. Also, fibrolite is used as a heat-retaining layer in wall and wall panels in residential construction, and as a heat protector in roof sheathing.

The advantages of cement fibrolite slabs are that they can be used as a formwork in the construction of various concrete structures. In such cases, they are left as an element of constructions and serve as a heat-retaining coating. In industrial construction, cement fibrolite is used as a warming coating material for brick walls (Fig. 5).

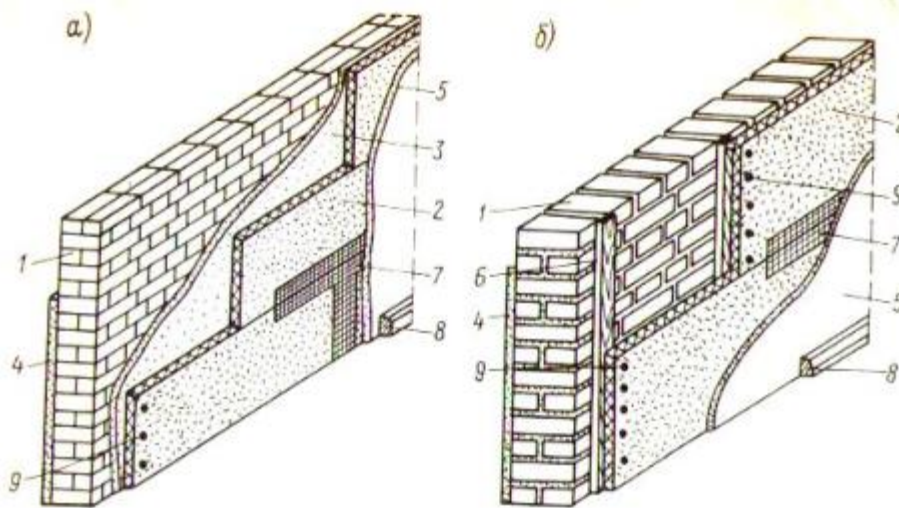

Figure 5. Brick wall heating construction with cement fibrolite. a-by the mixture layer; b-by wood bruce. 1-brick wall; 2-fibrolite plate; 3-cement mixture; 4- external plaster; 5-internal plaster; 6-wood brush; 7th grid; 8-plinth; Mix 9

35 mm thick acoustic cement-fibrolite plates are used as a sound-proof coating in industrial and public buildings. Painting and finishing of the surface of the plates is carried out after their seams are filled with the composition of the mixture. Polyvinyl acetate solutions with various colored powders are used for painting and finishing works.

Cement-chip boards (CCHB) are a new structural sheet material, made by pressing special wood chips and portland cement mass under high pressure. Sawdust from deciduous and deciduous wood is used as raw material. It is desirable that the average length of wood chips is at least 3 times larger than its width. That is, their length is 25...30 mm, width 1.6...4.8 and thickness 0.3...0.4 mm (UzRSt 896-98).

The production of cement-flake board consists of the following technological processes: storage of wood raw materials in a warehouse; preparation of shavings; homogenization and fractionation of shavings in grinders; preparation of cement-flake

mixture; molding and pressing of plates; hardening; maturation and condensation; treatment of the outer part (smoothing, application of lok-paint materials).

Such plates with a density of 1200...1400 kg/m³ have high strength, are resistant to the external environment, do not burn, do not rot from biological effects, are well glued to wood, plastic and metals, and are easy to process. , can be nailed and x. k.High physical and mechanical parameters of cement-flake plates expand their field of application. Constructions based on sQP are effectively used in residential, industrial and agricultural construction. Such plates are widely used in covering external and internal walls, roofing of low-rise buildings, covering wooden and metal frames, suspended ceilings, floor coverings, as well as in the construction of energy-efficient heat-preserving wooden-frame residential buildings. They serve as external and internal cladding and formwork in wooden-framed buildings. After the plates are installed on the outside and inside of the wooden beams, the space is filled with heat-retaining materials. As a result, there is no need to finish the surface of the external walls.

The mass and materials of cement-flake tiles, as well as the cost of labor and cost in their preparation and installation, are cheap and convenient compared to other, for example, asbestos-cement, plywood, DVP, DSP or lightweight reinforced concrete tiles, which expands the field of application of such tiles.

REFERENCES:

1. Bafoev, A. X., Rajabboev, A. I., Niyozov, S. A., Bakhshilloev, N. K., & Mahmudov, R. A. (2022). Significance And Classification of Mineral Fertilizers. *Texas Journal of Engineering and Technology*, 5, 1-5.
2. R.A. Makhmudov, K.Kh. Majidov, M.M. Usmanova, Sh.M. Ulashov, & S.A.Niyozov. (2021). Characteristics Of Catalpa Plant As Raw Material For Oil Extraction. *The American Journal of Engineering and Technology*, 3(03),70–75. <https://doi.org/10.37547/tajet/Volume03Issue03-11>
3. Hujakulova, D. J., Sh M. Ulashov, and D. K. Gulomova. "TECHNOLOGY OF DEODORIZATION OF SOYABEAN OIL." *Galaxy International Interdisciplinary Research Journal* 9.12 (2021): 171-174.
4. Shodiev Z. O., Shodiev S., Shodiev A. Z. THEORETICAL BASIS OF EFFECTIVE SEPARATION OF COTTON FROM AIR FLOW //Современные инструментальные системы, информационные технологии и инновации. – 2021. – С. 12-15.
5. Ниёзов , С., Шарипов, Ш., Бердиев, У. ., Махмудов , Р. ., & Шодиев , А. . (2022). ТРУЩИНЫ, ВЫПУСКАЮЩИЕСЯ ПРИ ПРОИЗВОДСТВЕ ХЛОРИДА КАЛИЯ ИЗ СИЛЬВИНИТОВОЙ РУДЫ. *Journal of Integrated Education and Research*, 1(4), 440–444. Retrieved from <https://ojs.rmasav.com/index.php/ojs/article/view/302>

6. Ниёзов С.А., Шарипов Ш.Ж., Бердиев У.Р., & Шодиев А.З. (2022). ВЛИЯНИЕ НИТРАТ И НИТРИТОВ НА ОРГАНИЗМ. Journal of Integrated Education and Research, 1(4), 409–411. Retrieved from <https://ojs.rmasav.com/index.php/ojs/article/view/301>

7. Amanovich, M. R., Obitovich, M. S., Rakhmatilloevich, T. H., & Oybekovich, S. Z. (2021). The use of biological active additives (БАА) in the production of flour confectionery products. The American Journal of Engineering and Technology, 3(05), 134-138.

8. Mahmudov Rafik Amonovich, Shukrullayev Javohir Oybek ugli, Ereshboyev Husniddin Fazliddinovich, & Adizova Muqaddas Odil kizi. (2022). Improvement of Technology of Gypsum Production Raw Materials and Products in Production. Texas Journal of Multidisciplinary Studies, 6, 182–184. Retrieved from <https://zienjournals.com/index.php/tjm/article/view/1059>

9. Фатиллоев, Ш. Ф., Ш. Б. Мажидова, and Ч. К. Хайруллаев. "ВЛИЯНИЕ ДОБАВОК АЗОТНОКИСЛОТНОГО РАЗЛОЖЕНИЯ ФОСФОРИТОВ ЦЕНТРАЛЬНОГО КЫЗИЛКУМА НА ГИГРОСКОПИЧЕСКИЕ СВОЙСТВА АММИАЧНОЙ СЕЛИТРЫ." *Gospodarka i Innowacje*. 22 (2022): 553-556.

10. Kazakovich, Khayrullayev Chorikul, Fatilloev Shamshod Fayzullo o'g'li, Dehkonova Nargiza, and Jabborova Aziza. "STUDY OF THE POSSIBILITY OF USE OF LOCAL PHOSPHORITES AND SEMI-PRODUCTS OF THE PRODUCTION OF COMPOUND FERTILIZERS AS ADDITIVE TO AMMONIA NITRETE." *EPRA International Journal of Research and Development (IJRD)* 7, no. 4 (2022): 49-52.

11. Фатиллоев, Шамшод Файзулло Угли, Бехзод Мавлон Угли Аслонов, and Алишер Камилович Ниёзов. "ИЗУЧЕНИЕ МЕХАНИЧЕСКИХ СВОЙСТВ КОЖИ ОБРАБОТАННЫМИ ПОЛИМЕРНЫМИ КОМПОЗИЦИЯМИ." *Universum: технические науки* 11-4 (80) (2020): 49-51.

12. Исматов С. Ш., Норова М. С., Ниёзов С. А. У. Технология рафинации. Отбелка хлопкового масла с местными адсорбентами // *Вопросы науки и образования*. – 2017. – №. 2 (3). – С. 27-28.

13. Ниёзов, С. А., Махмудов, Р. А., & Ражабова, М. Н. (2022). ЗНАЧЕНИЕ АЗОТНОЙ КИСЛОТЫ ДЛЯ НАРОДНОГО ХОЗЯЙСТВА И ПРОМЫШЛЕННОСТИ. Journal of Integrated Education and Research, 1(5), 465–472. Retrieved from <https://ojs.rmasav.com/index.php/ojs/article/view/315>

14. Niyozov Sobir Ahror o'g'li, Fatilloev Shamshod Fayzullo o'g'li, & Bafoev Abduhamid Hoshim o'g'li. (2022). Non-Ferrous Metals and Their Alloys New Innovative Technologies in Production of Non-Ferrous Metals. *Neo Science Peer Reviewed Journal*, 3, 11–20. Retrieved from <https://www.neojournals.com/index.php/nsprj/article/view/31>

15. Narzullaeva, A. M., Khujakulov, K. R., Tursunova, D. H., & Teshayeva, M. S. (2020). Study of the Influence of the type of the catalyst on the technological process of hydration of higher fatty acids into alcohols, optimal parameters of the process, the industry of use of higher alcohols. *International Journal of Advanced Research in Science, Engineering and Technology*, 7(11), 15954-8.

16. Komilovna, H. M. U., Yormatova, D. Y., Tursunova, D. X., Kamolova, Z. M., & Teshayeva, M. S. (2021). Properties of the Soya Flour. *Annals of the Romanian Society for Cell Biology*, 9042-9046.

17. Олтиев А. Т., Хайдарова М. Ф., & Бозорова Д. Н. (2022). ПЕРСПЕКТИВЫ ТЕХНОЛОГИИ ПРОИЗВОДСТВА ЦУКАТ. *Galaxy International Interdisciplinary Research Journal*, 10(9), 279–284. Retrieved from <https://www.giirj.com/index.php/giirj/article/view/2636>

18. Mahmudov Rafik Amonovich, Shukrullayev Javohir Oybek ugli, Ereshboyev Husniddin Fazliddinovich, & Adizova Muqaddas Odil kizi. (2022). Improvement of Technology of Gypsum Production Raw Materials and Products in Production. *Texas Journal of Multidisciplinary Studies*, 6, 182–184. Retrieved from <https://zienjournals.com/index.php/tjm/article/view/1059>

19. Худойбердиев Н. С., Хайдарова М. Ф. ПРОЦЕСС МОДИФИКАЦИИ ЖИДКОГО СТЕКЛА ПОЛИМЕРАМИ //Galaxy International Interdisciplinary Research Journal. – 2022. – Т. 10. – №. 10. – С. 39-41.

20. Ихтиярова, Г. А., Турабджанов, С. М., Рахмонов, Ш. Т., & Улашев, Ш. ИНТЕНСИФИКАЦИЯ ПРОЦЕССА КРАШЕНИЯ ШЕРСТИ С ИСПОЛЬЗОВАНИЕМ ХИТОЗАНА И СЕРИЦИНА. *Узбекско-Казахский Симпозиум «Современные проблемы науки о полимерах» СБОРНИК ТЕЗИСОВ*, 145.

21. Улашев, Ш. М., & Ихтиярова, Г. А. ИНТЕНСИФИКАЦИЯ ПРОЦЕССА КРАШЕНИЯ ШЕРСТИ С ИСПОЛЬЗОВАНИЕМ СЕРИЦИНА И ХИТОЗАНА. *Узбекско-Казахский Симпозиум «Современные проблемы науки о полимерах» СБОРНИК ТЕЗИСОВ*, 146..

22. Ahror o'g'li, N. S., & Ahadovna, M. M. (2022, November). UCHTUT DOLOMITE MINERAL OF MINERALOGICAL PROPERTIES, CHEMICAL COMPOSITION AND EXTRACTION OF MAGNESIUM CHLORIDE. In E Conference Zone (pp. 79-87).

23. Niyozov, S., Amonova, H. I., Rizvonova, M., & Murodova, M. A. (2022). MINERALOGICAL, CHEMICAL COMPOSITION OF UCHTUT DOLOMITE MINERAL AND PHYSICO-CHEMICAL BASIS OF PRODUCTION OF MAGNESIUM CHLORIDE. *Journal of Integrated Education and Research*, 1(6), 32-38.

24. Ahror o'g'li, N. S., & Komil o'g'li, B. N. (2022, November). METHODS OF BENEFICIATION OF POTASH ORES AND TECHNOLOGICAL MINERALOGY OF POTASH ORES. In E Conference Zone (pp. 55-66).

25. Ahror o'g'li, N. S., Amonovich, M. R., & Komil o'g'li, B. N. (2022). METHODS OF BENEFICIATION OF POTASH ORES AND POTASH MINES. European Journal of Interdisciplinary Research and Development, 9, 59-69.

26. Ahror o'g'li, N. S., Amonovich, M. R., & Ilhom o'g'li, R. A. (2022). PHYSICO-CHEMICAL PRINCIPLES AND TECHNOLOGY OF PRODUCTION OF MAGNESIUM CHLORATE DEFOLIANT BASED ON LOCAL RAW MATERIALS AND SECONDARY PRODUCTS. Web of Scientist: International Scientific Research Journal, 3(11), 224-234.

АУРОБИНДО ГҲОШНИНГ ФАЛСАФИЙ ҚАРАШЛАРИДА ИНСОН МАСАЛАСИНИНГ ТАҲЛИЛИ

У. З. Искандаров

Тошкент давлат транспорт университети талабаси

Аннотация.

Мақолада Ауробиндо Гҳошнинг инсон ҳақидаги муҳим фалсафий ғоялари илгари сурилган, Файласуф ўзининг инсон концепциясини яратишда, инсон маънавий - ахлоқий фазилатлар ҳақидаги қарашлари, инсон борлиғи ва унинг ижтимоий ҳаётдаги ўрни, ҳамда унинг асосий хусусиятлари, таълим – билимга асосланган этник фазилатлар ва санъатларни халқларга сингдириши, унинг тарбиявий идеали, шунингдек, инсон ҳақидаги фалсафий - дидактик қарашларининг ёшлар тарбиясидаги аҳамияти ва унинг моҳияти масалалари таҳлил этилган.

Калит сўзлар: Инсон, жамият, таълим - тарбия, ҳайвонот ва ўсимлик, одоб – ахлоқ, эзгулик, эркинлик, билиш, инсонпарварлик, тўғрисиқлик, одиллик, қадрият, адаптация.

Кириш. Жамиятда ҳар бир шахснинг ижтимоий ҳаёт йўналишини бир мувозанатда ушлаб турувчи кучлар мавжуд бўлади. Улардан бири сифатида кўриладиган инсоннинг олий онгини таъминловчи ирода бўлса, иккинчиси инсоннинг ҳаётини кучига тириклик бахш эталадиган, онгли тупроқ каби сингдирувчи, шахснинг фикр ва ғояларидан ташкил топадиган ҳамда номукамал ақлини ишга соладиган иродадир. Шудай қилиб улар мукамал ирода ва ўзгарувчи ирода ҳисобланади.

Ҳозирги инсонлар ҳаётнинг паст баландлигига зўрға бардош беради, ундандан юқори қийинчиликларга чидаш эса улар учун эришиб бўлмайдиган довол сифатида кўрилади. Худди Алишер Навоийнинг комил инсон тушунчаси каби унга фақат ҳаракат қилади аммо ундай бўла олмайди, унга қанчалик яқинлашганинг сингари узоқлашиб бораверади. Шу йўллари босиб ўтиб комилликка еришилади. Ауробиндо Гҳошнинг айтишича инсон ўз – ўзини енгиш ва ортда қолдириш инсонга ҳузр бахш этади зероки ўзининг ўзидан устунлик қилиши барча инсонларга ҳам насиб қилавермайди. Биз биламизки оддий инсон табиати тирик табиатдаги ўзига хос ўзгарувчанлик сифатида қараладиган ҳодисадир. Шу сабабли табиатдаги ўзгарувчанликка биз топилган нуқсон сифатида қарашимиз мутлақо нотўғри. Инсоннинг ғайритабиий қобилияти бу унинг юқори ондан мукамалликка қараб ўтиб кетганлигидан деб баҳолаймиз. Бу мукамаллик ҳали тўғри тартибга солинмаган, она табиатни ҳисобга олиб

тирикликни нотўғри ташкил этган, қобилиятларини ва ўз салоҳиятини тараққиётининг тадрижий ривожланишини ўсимлик ва ҳайвонот дунёси билан солиштирганда ҳайвон каби ўз табиатининг имкониятларидан тўлиқ камолотига етмаганини кўришимиз мумкин[1]. Жумлаларни ўқиб биров тушунмовчиликка келиш мумкин. Бу ерда инсоннинг табиатдаги қобилиятларини ўз имконияти даражаси етгунича фойдаланаолиши ҳақида сўз юритилмоқда аммо, бу қобилиятларни ташқарига инсон тўлиқ чиқариб бераолмайди. Зеро ҳайвонот дунёсида ҳайвонлар оллоҳ томонидан берилган куч – қудратини тўлиқ ҳаракатга келтираолади. Биз қанчалик ҳаракат қилмайлик ўсимлик ва ҳайвонот дунёсининг мукамаллигига эришаолмаймиз. Файласуфимиз шу ерда одамзотнинг нима сабабдан номукамаллик эга эканлигини тушунтирар экан, одамзотнинг икки ёқлама табиатга эгалигини айтишимиз мумкин, биринчидан ҳайвоний табиатга эга эканлиги яъни ҳаётининг инстинктларини ошириш ва қондириш учун яшаши ҳамда иккинчи табиати унинг онгли равишда ички табиатини ривожлантиришга қаратилган ярим илоҳийликнинг ажойиб кўриниши бўлмиш яхшилик ва гузаллик ҳақида сўз олиб бормоқда.

Мавзуга оид адабиётларнинг таҳлили (Literature review).

Адабиётларимизнинг кўп қисми хориж адабиётларидан ташкил топган бўлиб, асосан мақоламиз мавзуси асосида йиғилган. Бундан ташқари ўзимизнинг шахсий мақолаларимиздан ҳам иқтибослар келтириб ўтилган. Хусусан Е.С. Крючованинг. “Шри Ауробиндо о духовной трансформации и ее необходимости для духовного возрождения человечества” номли мақола мавзумизга мос ҳолда уни очиб беришда фойдаланилган. Худди шунга мос адабиётларимиздан Булгаков С.Н., свящ. Тихие думы ва Ауробиндо Гхош. Человеческий цикл асарларида инсон ҳаётининг олий мақсади ва инсон онгининг Supermind даражалари кўрсатиб ўтилган. Бундан ташқари Шри Ауробиндо Гхошнинг айнан мақоламиз асоси бўлган Синтез Йоги ва Ромаҳнинг О.В. Теория культуры асарлари ўрин олган. Буларда инсон онгининг устириш илмий ривожланиш орқали маънавий юксакликка эришиш йўллари ҳақида ўзимизнинг шахсий фикрларимизни киритиб ўтдик.

- Тадқиқот методологияси (Research Methodology).

Инсон ҳаёти одатда ўзининг еҳтиёжлари ва истакларининг ўсишини қондиришдан ҳамда жамият олдида ўзини эътироф этишга ва ҳар соҳада мукамаллик томон ҳаракат қилишдан иборат бўлиб қолмоқда. Ушбу эҳтиёжларнинг асоси бўлмиш ҳаётининг кучининг биринчи ҳаракати инстинктив ва онгсизликдир. Шунини айтиб ўтишимиз жоизки, ҳозирда инсонларнинг жамиятда адаптация қилиш ва ҳаётни давом эттириш учун яъни мавжудликни тўхтатмаслик учун табиий эҳтиёжларни қондириши кейин эса ўсишга ва жисмоний ҳаракат эҳтиёжини босишга интилиши ўз – ўзидан инсонни яшашга бўлган ҳаракатини жадаллаштириб боради. Бундан сўнг эса ирода эркинлиги

шахсни тур хил завқланишларга чорлайди. Ҳайвонот ва ўсимлик дунёсида шуни эътироф этамизки, она табиатнинг турли хил тириклик шакллари битмас – туганмас энергияси қандай қилиб ўзи – ўзидан инстинктив тарзда намоён бўлиши, уни автоматик импульсга қанчалик буйсунишини кўришимиз мумкин. Бу позициядан тўғри сабабиятни танлаб олиш мушкулдир аммо, Ауробиндо Гхош бунинг талқинини тўғри очиб берган файласуфлардан биридир. Аслида инсоннинг бундай чалкашликларга дуч келиши унинг барча муаммоларнинг асл моҳиятини тушунмаслигидадур. Бунга мисол тариқасида немис файласуфи Фридрих Нетшининг “виталистик” фалсафасини мисол қилиб келтиришимиз мумкин. Унинг талиқинига қарасак, вазифа ўзининг асл ва ҳақиқий “мен”ини топаолмаган ва ҳозирда аниқ моҳияти бўлмиш инсоний ҳолатидан суперменини ривожлантиришгача бўлган сабабиятдир[2].

Аслини олиб қарасак ҳақиқий “мен” одамзотнинг табиатини талқин қилар экан, буни Гхош илоҳий моҳият деб тушунтиради. Бу шундай нарсаки инсонда илоҳийлик уруғини топиш мумкинми? Супермен бу инсонийлик ҳаёт тарзига тушиб қолмасдан ундан инсон “мен” ни топади ва яна ўз ҳолатга қайтади. Инсоннинг супермени интелектуал ақл ва ирода қилаолмайдиган мукамал илоҳийликни қарор топишида хизмат қиладиган ягона воситадир[3]. Негадир оддий одам учун супермен ҳақидаги тасаввурнинг ўзи кўрқинчли ва дахшатли туюлади сабаби унинг чин моҳиятини тушуниб етмаганидан ва илоҳий инсонийликка етиб бормаганидан.

- Таҳлил ва натижалар (Analysis and results).

Ҳаёт ва материяни ўрганган инсоннинг тажрибаларига таянган ҳолда шуни айтишимиз мумкинки, ҳаёт ва материянинг энг кучли ва муҳим қуроли бу онгдир. Онгни материя деб айтолмаймиз аммо материянинг онгли англашимиш мумкин бўлаолади ва биз шунинг учун ҳам унинг қуролини онг деб бемалол қайта – қайта такрорлайоламиз. Шу ўринда бир нарсани таъкидлашимиз мумкинки, кейинги даврларни “материализм даври” деб таъкидлаш ўринлидир, буни файласуф инсонларни нафслари шундай каттаки, бу нафснинг ортидан ўзининг ҳалокатини ҳам кўрмай қолади, улар мол – мулк, тижорат ва шунга ўхшаш буюмларнинг ортидан югуриши шу материализмга тобелигини кўрсатмоқда. Инсоннинг моддиятга тобелиги йилдан йилга ўсиб бормоқда натижа эса аламли тарзда ёмонлашмоқда. Одамзоднинг моддийлашуви одоб – ахлоқ категорияларини инсон онгидан сиқиб чиқармоқда, инсонларнинг ўзига ишончи йилдан йилга пасайиб ўзини кераксиз буюмдек ҳис қилмоқда. Бизнинг ақлимиз ҳаёт ва материянинг хизматкорига айланиб бормоқда, аслида ақл – онг инсонни барча соҳаларида моддийлик, маънавийлик ва ахлоқийда бошқарувчи рол вазифасини бажариши лозим[4]. Бизчи биз нимага айлангирдек ақлимизни? руҳимизни маънавиятимизни моддий манфаатларимизни қондириш учун ўз –

Ўзимизга қабр қазиб жаҳон уруши оловини ёқиб цивилизациялашган халқлар ўртасида сунъий келишмовчилик келтириб чиқарди. Буларнинг барчаси ақлимиз, онгимиз ва руҳимизни нафсимизнинг ажойиб хизматкорига айлантирганимиздан келиб чиқди. Жаҳон бозорида савдо - сотиқнинг ривожланиши, жамиятларнинг иқтисодий, сиёсий ва маънавий жиҳатдан цивилизациялашуви ҳамда давлатларнинг ерга эгалик қилишида нафсларининг қондирилмаслиги натижасида биринчи жаҳон урушини юзага келтирди. “Бу муаммоларнинг ечими руҳий борлиғимизни ишлатиб, ҳаётий ва жисмоний табиатимизни ўзгартирадиган руҳий ўзлигимиз бўлган илоҳийлигимизни биздаги илоҳийликни англаш ётади”[5]. Гўш ўзимиздаги илоҳийликни англаш учун энг аввало инсон маънавиятини англаш керак бўлади, бунинг учун эса руҳий ҳиссиётларимизни поклашимиз зарур. Одамлар бунга қачон ички ҳис – туйғуларини англай олганда ва айрим ҳиссий табиатнинг одатларидан халос бўлгандагина покланади. Бироқ инсон учун ўзгармас туйғу севги бўлиши керак, бу барча воситалар учун асос бўлиб хизмат қилади. Аслини олганда севги юракка ҳос бўлиб, бир хилликка мувозанатини сақлаши лозим. Аммо бу восита ҳам яъни севги ҳам тозалаш – покланишдан ўтиши шарт. Биз бир нимани ёддан кўтармаслигимиз керакки, бу дунё гўзаллигига ҳос севги эмас балки оллоҳга бўлган муҳаббатдир. Севгининг моҳиятига кўра жозибадорлиги ягона Оллоҳга бўлган бирлиги билан қувончлидир. Марказий Осиё халқларининг фалсафасида севги, муҳаббат тушунчаларини асосан Оллоҳга юналтиради. Хусусан “машуқа, ёр” каби тушунчаларнинг маъноси ҳам Оллоҳ деган сўзларни англатади.

Йога фалсафасида севги Олийга йўналтирилади, агарда бошқа мавжудот ёки бирор нарсага қаратилаган бўлса ҳам унинг маъноси Олий англатиши лозим. Олийга бўлган севгида худбинликка чўмилтирилган даъволар бўлмаслиги шарт. Ўзининг моҳиятига қарасак севги биллур каби соф ва тоза бўлиши керак аммо, инсон онгида бироз аралашувга дуч келади. Бизнинг онгимизда севгининг сифати озми – кўпми ўзгариш билан билан мутоносиблик ҳосил қилади. Севгининг эгалик инстинктилиги ҳаётий муҳаббатдан далолат беради. Одамлардаги ҳаёти эгалик севгиси ўзгарувчан ва нисбий бўлади. Аммо Оллоҳга бўлган севги эса мутлоқ ва ўзгармасдир сабаби, фоний дунёда ҳам абадий дунёда бир хилликда тураверади[6].

Файласуф Вивекананднинг фикрларига кўра севгининг илоҳийлиги унинг ҳақ Таолога етаклашидир, худди Йога таълимоти сингари. Худога бўлган илоҳий севгининг бир дақиқалик инсонни ақлини олишлиги умрбоқий эркинлик кучига эриштиради. Агарда инсон Худога бўлган севгига эришса худди нирванага эришган сингари абадий хотиржамликка эришади, нафрат ва ғабдан йироқда бўлади ва ҳар доим Худо яратган барча нарсага меҳр тўла қалб билан боқади. Аммо биз уни дунёвий ташвишларимиз ва истакларимиз билан унга эришаолмаймиз, бунинг барча дунёвий ташвишлардан воз кечган ҳолда Худога

бўлган севгига интилишимиз зарур бўлади. Юқорида айтганимиздек, илоҳий севгига эришиш ва унга сингиб кетиш инсонга домий мамнунлик ҳис қилади ва ҳамма нарсани яхши кўради [7].

Хулоса ва таклифлар (Conclusion/Recommendation).

Хулосамиз шуни кўрсатадики инсон табиатининг энг пастки турларини юқори босқичга олиб чиқиб уни буйсундиришга бўлган барча ҳаракатлар ҳозиргача бирор бир тайинли натижани кўрсатмаяпти. Бу мувафакқиятсизликларнинг асосий сабаби онгимизни барча динларга нисбатан маънавий озукачи сифатида қараб бу динларда инсониятни илоҳийлаштира олмаганимиздандир деб қарайди. Гўш ўзимиздаги илоҳийликни англаш учун энг аввало инсон маънавиятини англаш керак бўлади, бунинг учун эса руҳий ҳиссиётларимизни поклашимиз зарур. Одамлар бунга қачон ички ҳис – туйғуларини англай олганда ва айрим ҳиссий табиатнинг одатларидан халос бўлгандагина покланади. Ҳар қандай ҳолат ҳам Тангри томонидан юборилаётган офат, кулфат, бахт ва омадни инсон тоблаш ва синовни эканлигини агарда шу синовлардан Худонинг илоҳий севгисига етишиши ва энг муҳими ички хотижамлигини қабул қилиши мумкин. Шу сабабли ҳар қандай азоб – уқубатларда руҳнинг чақирувига ички руҳиятимиз билан тайёр турмоғимиз шарт

REFERENCES

1. Абдурашидова, Нилуфар Абдурашидовна, & Ҳасанов, М. (2022). ЁШЛАР ДУНЁҚАРАШИДА ДИН ВА АХЛОҚНИНГ ЎЗАРО МУТАНОСИБЛИГИ. *Oriental renaissance: Innovative, educational, natural and social sciences*, 2 (10), 1226-1235.
2. Ж. С. Раматов, & М. Ҳасанов (2022). ШАХС ДИНИЙ ДУНЁҚАРАШИНИНГ ШАКЛЛАНИШИДА ИЛМНИНГ АҲАМИЯТИ. *Academic research in educational sciences*, 3 (7), 35-39.
3. Жуманиёз Султонович Раматов, Машкура Инамжанована Рахимова, & Миршод Нўъмонович Ҳасанов (2022). МАФКУРАВЙ ТАҲДИДЛАРНИ ОЛДИНИ ОЛИШДА ИСЛОМИЙ ҚАДРИЯТЛАРНИНГ ЎРНИ. *Academic research in educational sciences*, 3 (6), 1031-1036.
4. 3. Н. Бобошев, М.Н.Ҳасанов, & Э.А.Нуруллаев. (2022). АБУ НАСР ФОРОВИЙНИНГ ПЕДАГОГИКА ФАНИНИНГ АСОСЧИСИ СИФАТИДА . *JOURNAL OF NEW CENTURY INNOVATIONS*, 4(3), 108–115. Retrieved from <http://wsrjournal.com/index.php/new/article/view/623>
5. Ж. С. Раматов, М. Ҳасанов, & Лочин Азаматович Валиев (2022). АУРОБИНДО ГҲОШ ҲАЁТИ ВА ИЛМИЙ ФАЛСАФИЙ МЕЪРОСИ. *Academic research in educational sciences*, 3 (6), 1161-1169.
6. J. S. Ramatov, M. Hasanov AL-FAROBİY SIYOSIY DAVRAN VA IJTIMOİY-MADANIY AHVOL // *Pedagogik fanlarda akademik tadqiqotlar*. 2022 yil. 6-son. URL: <https://cyberleninka.ru/article/n/al-farobiy-davridagi-siyosiy-va-izhtimoiy-madaniy-vaziyat> (kirish sanasi: 12.11.2022).
7. М.Н.Ҳасанов, А.А.Азимбаев, Ҳалилов Ў., & Каримов Б. (2022). АБУ НАСР ФОРОВИЙНИНГ ШАХС МАЪНАВИЙ КАМОЛОТИГА ДОИР ҚАРАШЛАРИ . *JOURNAL OF NEW CENTURY INNOVATIONS*, 4(3), 147–153. Retrieved from <http://www.wsrjournal.com/index.php/new/article/view/629>

8. Ж. С. Раматов, & М. Ҳасанов (2022). МАФКУРАВИЙ ТАҲДИДЛАРНИ ОЛДИНИ ОЛИШДА АХЛОҚИЙ ТАРБИЯНИНГ АҲАМИЯТИ. *Academic research in educational sciences*, 3 (6), 952-956.
9. Ramatov, J.S., Valiev, L.A., Xasanov, M.N. XIX ASRDA HINDISTONDAGI IZHTIMOIY - FALSAFIY JARAYONLAR // ORIENSS. 2022. №6. URL: <https://cyberleninka.ru/article/n/hih-asrda-indistondagi-izhtimoiy-falsafiy-zharayonlar> (kirish 12/11/2022).
10. Ф. А. Кушаков, М. Н. Ҳасанов, Р. Ў. Баратов, Ж. С. Раматов, & С. Ҳ. Султанов (2022). ЯНГИ ЎЗБЕКИСТОНДА ИНСОН ХУҚУҚЛАРИ ВА СЎЗ ЭРКИНЛИГИ. *Academic research in educational sciences*, 3 (10), 803-810.
11. Раматов, Ж. С., Муратова, Д., Султанов, С. Ҳ., Тухтабоев, Э., Кушаков, Ф., & Хасанов, М. Н. (2022). ИЖТИМОИЙ АДОЛАТ ВА ҚАДРИЯТЛАР ПЛЮРАЛИЗМИ. *World scientific research journal*, 8(1), 102-108.
12. Раматов, Ж.С., Баратов, Р.Ў., Султанов, С.Ҳ., Муратова, Д.А., Хасанов, М.Н., & Эрнийёзов, У.К. (2022). ЁШЛАР ЗАМОНАВИЙ МАДАНИЙ ҚИЁФАСИ ВА УМУМИНСОНИЙ ҚАДРИЯТЛАР ТУШУНЧАСИНИНГ МАЗМУН-МОҲИЯТИ. *Oriental renaissance: Innovative, educational, natural and social sciences*, 2 (10), 376-386.
13. Hasanov, M., & Tuhtaboev, E. (2021). THE PERFORMANCE OF THE PERFECT MAN IN THE EASTERN RENESSANCE (ON THE EXAMPLE OF FARABI'S VIEWS). *Innovative Technologica: Methodical Research Journal*, 2(05), 1-6.
14. Hasanov M., Tuhtaboev E. THE PERFORMANCE OF THE PERFECT MAN IN THE EASTERN RENESSANCE (ON THE EXAMPLE OF FARABI'S VIEWS) // *Innovative Technologica: Methodical Research Journal*. – 2021. – Т. 2. – №. 05. – С. 1-6.
15. М.Н.Ҳасанов, Д.А.Ҳафизов, Р.Х.Тоиров, & Х.Қ.Болтабоев. (2022). АБУ НАСР ФОРОБИЙ ЯШАГАН ДАВРДАГИ ИЛМ-ФАН ВА ТАЪЛИМ-ТАРБИЯ . *JOURNAL OF NEW CENTURY INNOVATIONS*, 4(3), 137–140. Retrieved from <http://www.wsjournal.com/index.php/new/article/view/627>
16. Jumaniyoz Ramatov, Rozigul Umarova, Rashid Baratov, Mirshod Khasanov, Siroj Sultonov, & Fayzulla Kushakov (2022). MODERN REQUIREMENTS FOR THE SPIRITUAL IMAGE OF YOUNG PEOPLE AND ITS MANIFESTATION IN PRACTICE. *Academic research in educational sciences*, 3 (10), 582-586.
17. Ramatov, J.S., & Khasanov, M.N. (2022). SOCIAL ASPECTS OF PROFESSIONAL QUALITY IMPROVEMENT (ON THE EXAMPLE OF THE RAILWAY SECTOR). *Oriental renaissance: Innovative, educational, natural and social sciences*, 2 (6), 969-976.
18. Раматов, Ж.С., Валиев, Л.А., & Хасанов, М.Н. (2022). XIX АСРДА ҲИНДИСТОНДАГИ ИЖТИМОИЙ – ФАЛСАФИЙ ЖАРАЁНЛАР. *Oriental renaissance: Innovative, educational, natural and social sciences*, 2 (6), 1070-1078.
19. Жўрабоев, Н. Ю., Кушаков, Ф. А., Султанов, С. Ҳ., & Хасанов, М. Н. (2022). КОНФУЦИЙЛИК ХУСУСИЯТЛАРИДАН ХИТОЙ ФАЛСАФАСИНИНГ КЕНГАЙИШИ. *World scientific research journal*, 9(2), 37-42.
20. Ruzigul, U., Nasirjan, J., Dilmurodkhakim, A., Mirshod, H., & Urozboy, E. (2020). Rationale and history of human reflections in the muslim philosophy. *International Journal of Advanced Science and Technology*, 29(5), 1453-1458.

BOSHLANG'ICH SINIF O'QUVCHILARINING NUTQINI O'STIRISH USULLARI

*Sharipova Kamola Alisherovna
Mirzoyeva Nigora Shavkatjonovna*

Annotatsiya: Mazkur maqolada boshlang'ich sinflarda nutq o'stirishda turli vosita va o'yinlardan foydalanish haqida fikr-mulohazalar bildirildi.

Kalit so'zlar: nutq, maktab, tushuntirish, qayta hikoyalash, o'yin maqsad

Barchamizga ma'lumki, nutq fikrni ifodalovchi vositasi bo'lib, u orqali inson o'z fikrini, qarashlarini bayon etadi. Qolaversa, biz insonning ichki dunyosiga, bilim darajasiga ham uning nutqidan kelib chiqib baho beramiz. Shunday ekan, bilimni o'zlashtirish, tabiat va borliq haqida ma'lumot to'plashda samarali hisoblangan nutq o'stirishga maktab yoshidayoq alohida ahamiyat bermoq lozimdir.

Boshlang'ich sinf o'quvchilari nutqida o'stirishda yod oldirish, so'zlarning ma'nosini tushuntirish yoki qayta hikoya qildirish kabi usullardan foydalanibgina qolmay, balki ular uchun qiziqarli faoliyat bo'lgan o'yinlardan foydalanish, ayniqsa, ko'zlangan maqsad, yuqori natijalarni qo'lga kiritishda katta yordam beradi. Chunki o'yin kichik maktab yoshidagi o'quvchilar faoliyatida asosiy o'rinni egallaydi. Bolalarning yosh va psixologik xususiyatidan kelib chiqib aytadigan bo'lsak, o'yin dunyoni va o'zlikni anglashda, bog'lanishli nutqni o'stirishda asosiy vosita hisoblanadi.

Darslarda o'quvchilar zo'r qiziqish bilan ishtirok etadigan bir nechta o'yinlardan namunalar keltiramiz. .

"Hikoya"

O'qituvchi xattaxtaga bir nechta so'z yozib qo'yadi. Masalan: Nafisa, soat, yomg'ir, kitob kabi. O'quvchilar mustaqil ravishda shu so'zlar ishtirokida hikoya tuzadilar. Bunda ularning lug'at boyligi oshishi bilan birga, gaplarni to'g'ri tuzish, tovushlarni to'g'ri tallaffuz qilish, ijodiy va mustaqil fiklash qobiliyati shakllanadi. O'qituvchi faol ishtirokchilarni vaqti - vaqti bilan rag'batlantirib borishi o'quvchilarning o'ziga bo'lgan ishonchini orttiradi va bundan - da faol bolishiga ubndaydi. Mazkur o'yinlar darsdan tashqari mashg'ulotlarda va to'garaklarda ham bermalol foydalanish mumkin.

"Qarama-qarshi so'zlar."

Bu o'yin mantiqiy tafakkurning hamda nutqning rivojlanishiga yordam beradi . O'yinni individual tarzda ham, guruh bilan ham o'tkazish mumkin. O'yin sharti quydagicha: o'qituvchi bola yoki o'quvchiga bir so'zni aytadi, o'quvchi shu so'zning ma'nosiga qarama - qarshi bo'lgan so'zni topib aytishi kerak. Masalan: katta - kichik, issiq - sovuq, achiq - shirin, qorong'u - yoruq, keng-tor, uzoq-yaqin va hokazo. Odatda

bolalar o'yin boshida biroz qiynalshadilar, aytilgan so'zga javoban antoni so'zni emas, sinonim so'z bilan javob beradi, masalan: katta - baland, uzun - uzoq kabi. Ammo o'yinning mohiyatini tushunib olganlaridan so'ng o'quvchilar yaxshi o'ynaydilar. O'yin bir necha marta o'tkazilganidan so'ng o'quvchilar abstrakt tushunchalarni ham osonlik bilan tushunadilar va javob beradi, shunda o'quvchilarning nutqi ham rivjlana boradi, masalan: chaqqon - yalqov, ishchan - dangasa kabi so'zlarga ham tez javob topa oladi.

”To’rtinchisi ortiqcha.”

Bu o'yin rasmlarsiz o'ynaladi. O'quvchiga yoki bolaga bir guruhga kiruvchi uchta predmet va boshqa guruhga mansub bitta predmet nomi aytiladi. Masalan: atirgul, boychechak, binafsha, qo'ziqorin. O'quvchi ular orasidan ortiqchasini aytganidan so'ng undan fikrini asoslab berishi so'ralishi kerak. Bu o'yinlar o'quvchilarning tafakkuri rivojlanishiga yordam berishi bilan birga nutqning o'sishiga ham yordam beradi. O'yin individual tarzda o'tkazilsa ham yaxshi samara beradi, guruhda musobaqa ko'rinishida o'tkazilsa o'quvchilarning qiziqishi yanada ortadi.

”O’zaro bog’liqlik.”

O'quvchilarga rasmlari kartochkalar tarqatiladi. Ular kartochkalar bilan tanishib chiqqach, o'quvchi rasmdagi predmet haqida gapirib beradi. Masalan: bu olma. Olma bog'da o'sadi va mevalarga kiradi. Uni o'quvchilar juda yaxshi ko'rishadi”. Keyin ikkinchi bola ham o'zidagi predmet haqida gapiradi va o'zidagi predmet bilan birinchi o'quvchidagi predmetni o'zaro bog'liqligini aytishi kerak.

Masalan: Bu quyosh. Quyosh chiqsa havo isiydi. Uni o'quvchilar yaxshi ko'rishadi. Quyosh istib tursa olma va boshqa mevalar pishadi”. Keyin uchinchi o'quvchi o'zidagi predmet haqida gapiradi va ikkinchi boladagi predmet bilan o'zidagi predmet orasidagi bog'liqlikni topishi kera. O'yin shu tartibda davom etadi.

”Buni qanday qo’llash mumkin.”

O'quvchilarga imkon qadar ko'p hollarda ishlatilishi mumkin bo'lgan predmet nomini ayting. Har bir o'quvchi o'z uslubini taklif qilishiga erishing. Masalan: Siz qalam so'zini aytishingiz mumkin. Uni ishlatish yo'llari turlicha bo'lishi mumkin: rasm chizish, yozish, ko'rsatkich sifatida va hokaza.

”Umumiylikni izlash.”

O'quvchilar aylana qurib o'tiradilar. Olib boruvchi o'quvchilardan biriga to'pni otayotib, bir-biri bilan bog'lanmagan 2 ta so'zni aytadi. Masalan: maktab va o'quvchi, kitob va javon, quyosh va gul va hokazo. To'pni tutib olgan o'quvchi so'z juftligi orasidan umumiy belgini aytib to'pni qaytaradi.

”Safar”.

O'quvchilarga maktabdan yoki uylaridan ma'lum bir joygacha bo'lgan yo'lini tasvirlash topshirig'i beriladi. O'quvchilar bir necha kun davomida ”ob'ekt” ni mustaqil kuzatadilar va uni og'zaki tasvirlab beradilar. Sinchkovlik, ziyraklik, kuzatuvchanlik, atrof - muhitga diqqat – e'tibor talab etiladigan bu o'yib vositasida

Vatanni sevish, tabiatga muhabbat, chor – atrof e'tiborli bo'lish hislarini tarbiyalash mumkin. Bundan tashqari, mazkur o'yinlardan foydalanganda o'quvchilarning nutqi rivojlanadi, lug'at boyligi yanada ortadi, mustaqil fikrlash malakasi shakllanadi. Yuqorida keltirilgan ta'limiy o'yinlar o'quvchilarning darsda faolligini oshirish bilan birga bilimlarni o'zlashtirish jarayonini yengillashtirish va mustahkamlash, nutq o'stirishga yo'naltirilgan har bir mashg'ulotni qiziqarli tashkil etishga xizmat qiladi.

Xulosa. Jamiyatimizni erkinlashtirish g'oyasi bevosita ta'lim jarayonida o'z ifodasini topib, uni yangidan tashkil qilsih va mazmunini o'zgartirish, yanada insonparvarlashtirish, ijtimoiylashtirish va demokratlashtirish asosida ta'minlanadi.

O'qituvchi o'z nutqining bolalarga qanday ta'sir etayotganini kuzatishi, tushunarli va qiziqarli bo'lganini hisobga olishi kerak. Aagar bolalar darsga e'tiborsiz o'tirsalar, demak, o'qituvchi nutqining ta'siri kuchi sust. O'qituvchining mahorti shundaki, u o'zining yoqimli nutqi bilan bir butun jamoaga ta'lim-tarbiya beribgina qolmay, balki ularni yuksaklikka intlishga chorlashi kerak.

Foydalanilgan adabiyotlar:

1. Maktab va hayot. Ilmiy-metodik jurnal. Sonlari
2. Ochilov M. Yangi pedagogik texnologiyalar. 2000 yil
3. Boshlang'ich ta'lim. 2007. 9-soni
4. Boshlang'ich sinflar uchun metodik qo'llanmalar.

ЎЗБЕКИСТОН ТАЛАБА-ЁШЛАРИДА МАЪНАВИЙ АХЛОҚИЙ ОНГНИ ШАКЛЛАНТИРИШ УСУЛЛАРИ ВА ВОСИТАЛАРИ

Вайдуллаев Х.

Тошкент давлат транспорт университети

ММТ-1 гуруҳ талабаси

Илмий раҳбар: Эрнийёзов Ўразбой Кукланович

Тошкент давлат транспорт университети

“Ижтимоий фанлар” кафедраси ўқитувчиси

Кириш. Бугун дунёда содир бўлаётган глобал ўзгаришлар маънавий-ахлоқий онг муаммосини тушунишда фақат анъанавий тасаввурлар билан чекланиб қолиш мумкин эмаслигини кўрсатмоқда. Ахлоқий қадриятлар иерархиясидаги тенглаштириш тамойили яққол кўзга ташланаётган ҳозирги вақтда шахс ва жамият фаолиятидаги мавжуд ахлоқий қоидаларнинг бузилишини, ахборот соҳасидаги мафкуравий таҳдидлар, хусусан, шубҳали ахлоқий маҳсулотларни тортиқ қилаётган “оммавий маданият” унсурлари эгаллаётганлиги билан изоҳланмоқда. Бундай муаммоларнинг олдини олиш ва бартараф этишда маънавий-ахлоқий онгни юксалтириш масаласи беқиёс аҳамият касб этади. Шу маънода, ушбу вазият ижтимоий-фалсафа фанининг олдида талаба-ёшлар маънавий-ахлоқий онгини янада юксалтиришнинг самарали йўллари ва воситаларини аниқлаш билан бирга, амалиётга маънавий-ахлоқий онг ҳақида янада чуқурроқ билимларни тақдим этиш заруратини қўймоқда.

Дунёнинг етакчи олий таълим муассасалари ва илмий марказларида ёшлар маънавий-ахлоқий онгини шакллантиришнинг методологик ва услубий асосларини такомиллаштириш, уни объектив баҳолашнинг парадигмал мезон ва даражаларини ишлаб чиқиш бўйича олиб борилаётган тадқиқотлар “хаёт маъносини англаш”, “хаётга мақсадли муносабатда бўлиш”, “хаётга мустақам ишонч ва эътиқод”, “ватанни севиш”, “инсонийлик”, “оила масъулияти”, “касбга муҳаббат” ва бошқа шу каби ижтимоий-фалсафий концепцияларнинг таҳлили, маънавий-ахлоқий онгнинг турларини дефинициялаш, талабаларнинг маънавий-ахлоқий онгини юксалтириш муаммоларини ўз ичига олиб, халқаро миқёсда ёшларни маънавий-ахлоқий онгини шакллантиришнинг янгича моделларини яратиш ва амалиётга татбиқ этишга хизмат қилмоқда. Ўзбекистон мустақилликни қўлга киритганидан сўнг жамият ҳаётининг барча соҳаларида бўлгани сингари маънавий-маърифий ишларда ҳам ўзгаришлар юз берди. Маънавий юксалишнинг янгилалиши билан боғлиқ муаммолар, муносабатлар аҳолининг, айниқса ёшларнинг маънавий-ахлоқий онгини ўзгартиришни талаб қилди. Маълумки, маънавий-ахлоқий онги юксак бўлган жамиятдагина

барқарорлик бўлади. Фуқаролар ўзлигини англай олган, ҳуқуқ ва бурч, мажбуриятлари ҳақида тушунган, бир-бирини ҳурмат қила оладиган бўлади.

Жамият тараққиётининг ҳозирги босқичида инсон омили билан боғлиқ муаммолар ўз кўламига кўра ижтимоий фалсафа соҳасининг муҳим тадқиқот объектига айланди. Давлатимиз раҳбари Шавкат Мирзиёев таъкидлаганидек, “Юксак маънавиятли, замонавий билим ва касб-ҳунарларга, ўз мустақил фикрига эга бўлган ёшларни миллий ва умуминсоний кадриятлар руҳида тарбиялаш биз учун энг муҳим масалалардан биридир”. Бундан хулоса қилган ҳолда, “оммавий маданият” кўринишида кириб келаётган турли таҳдидлар, гиёҳвандлик, диний экстремизм, миссионерлик каби бало-қазолардан ёшларимизни асрашга, уларнинг таълим-тарбиясига ҳар биримиз масъул эканимизни ҳеч қачон унутмаслигимиз керак”. Шу боисдан ҳам ёшларда маънавий-ахлоқий онгни янада юксалтириш масаласи тобора долзарб аҳамият касб этмоқда ва шунинг учун ҳам Президент ижтимоий, маънавий-маърифий соҳалардаги ишларни янги тизим асосида йўлга қўйиш ҳамда ёшлар маънавиятини юксалтириш ва уларнинг бўш вақтини мазмунли ташкил этиш бўйича беш муҳим ташаббусни илгари сурди (биринчи ташаббус ёшларнинг мусиқа, рассомлик, адабиёт, театр ва санъатнинг бошқа турларига қизиқишларини оширишга, истеъдодини юзага чиқариш; иккинчи ташаббус ёшларни жисмоний чиниқтириш, уларнинг спорт соҳасида қобилиятини намоён қилишлари учун зарур шароитлар яратиш; учинчи ташаббус аҳоли ва ёшлар ўртасида компьютер технологиялари ва интернетдан самарали фойдаланишни ташкил этиш; тўртинчи ташаббус ёшлар маънавиятини юксалтириш, улар ўртасида китобхонликни кенг тарғиб қилиш бўйича тизимли ишларни ташкил этиш; бешинчи ташаббус хотин-қизларни иш билан таъминлаш).

Бугунги кунда Ўзбекистон Республикаси Президенти Ш.М.Мирзиёев анъанага содиқ қолган ҳолда, ёшларнинг таълим-тарбиясига алоҳида эътибор қаратиш давр талаби эканлигини таъкидлайди: “Юксак маънавиятли, замонавий билим ва касб-ҳунарларга, ўз мустақил фикрига эга бўлган ёшларни миллий ва умуминсоний кадриятлар руҳида тарбиялаш биз учун энг муҳим масалалардан биридир. Бу борада биз асрлар мобайнида шаклланган миллий анъаналаримизга, аждодларимизнинг бой маънавий меросига таянамиз”.

Талаба-ёшлар маънавий-ахлоқий онгини шакллантиришда маърифат алоҳида аҳамият касб этади. Зеро, маърифат – маънавиятга олиб келадиган йўл, уни шакллантирувчи воситадир. Маърифат миллат тарихининг ажралмас таркибий қисми ҳисобланади. Президентимиз Ш.М.Мирзиёев томонидан БМТ Бош Ассамблеясининг “Маърифат ва диний бағрикенглик” деб номланган махсус резолюциясини қабул қилиш таклифи ҳам давлатимизни халқаро миқёсда нуфузини янада кўтарди. Бу ҳужжатнинг асосий мақсади – барчанинг таълим олиш ҳуқуқини таъминлашга, саводсизлик ва жаҳолатга барҳам беришга

кўмаклашишдан иборат. Ушбу резолюция бағрикенглик ва ўзаро ҳурматни қарор топтириш, диний эркинликни таъминлаш, эътиқод қилувчиларнинг ҳуқуқини ҳимоя қилиш, уларнинг камситилишига йўл қўймасликка кўмаклашишга қаратилган.

Шарқ уйғониш даври мутафаккирларининг фикрича, покиза хулқ-атвор, гўзал ахлоқ-одоб, ҳалоллик, илоҳий маърифат – комиллик даражасига етиш манбаидир. Комил инсонларгина миллатнинг ёрқин кўзгуси бўлиши мумкин. Фақат маънавиятли ва маърифатли инсонларгина халқ ва давлат манфаати, равнақи йўлида меҳнат қилишга қодирдирлар. Машҳур Шарқ мутафаккири Шайх Азизиддин Насафий комил инсон фазилатлари ҳақида гапириб, унинг юксак ахлоқли, ўзини англаган, дунёвий ва илоҳий билимларни эгаллаган маънавиятли ва маърифатли бўлиши зарурлигини айтади: “Билгилки, Комил инсон деб, шариат, тариқат ва ҳақиқатда етук бўлган одамга нисбатан айтадилар ва агар бу иборани тушунмасанг, бошқа ибора билан айтайин: билгилки, комил инсон шундай инсондирким, унда куйидаги тўрт нарса камолга еткан бўлсин: яхши сўз, яхши феъл, яхши ахлоқ ва маориф” .

Ёшларни жаҳолатга қарши маърифат билан курашиш руҳида тарбиялашда, уларга жаҳолатнинг объектига кўра куйидаги кўринишларда, яъни жаҳолатпарастликнинг: 1) ич-ичидан мавжуд дунёвий тартибни кўролмасдан, унга нисбатан илмсизларча, яъни унинг моддий ва маънавий ҳаётидаги ижобий ўзгаришларга нодонларча салбий муносабатда бўлишида; 2) давлат ҳокимияти томонидан амалга оширилаётган иқтисодий, сиёсий, ҳуқуқий, маданий ислохотларнинг моҳиятини тушунмасдан, уларга жаҳл билан ақлсизларча қаршилиқ кўрсатаётганлигида; 3) узоқ ва яқин кўшни давлатлар билан тенглик ва ўзаро ёрдам тарзида ўрнатилаётган муносабатларга раҳна солишга уринишларида; 4) элат, миллат ва халқларнинг қадриятларини менсимасдан, уларни ваҳшийларча вайрон қилишга ҳаракат қилаётганликларида; 5) илм-фан ютуқларини тан олмасдан тараққиётга тўсқинлик қилаётганликларида; 6) дин ниқоби остида халқлар ўртасида низо чиқариб, мавжуд ҳокимиятни ағдариб ташлаб ўзларининг ҳокимиятини ўрнатишни авж олдираётганликларида; 7) инсонни олий қадрият деб ҳисобламасдан, болалар ва аёлларнинг ҳақ-ҳуқуқларини паймол қилиб, уларни сотиб юбориш эвазига катта маблағ тўплаётганликлари каби хатти-ҳаракатларида яққол намоён бўлишини тушунтирмоқ зарурдир.

Шу билан бир қаторда жаҳолатнинг субъектига кўра куйидаги кўринишларда, яъни жаҳолатпарастликнинг: а) жамият ҳаётида вужудга келган муаммоларни ақл, илм билан эмас, балки жисмоний куч ишлатиш йўли билан ҳал этишга уринишида; б) ўзига-ўзи маҳлиё бўлиб маърифатгўй донишмандларнинг маслаҳатларига кулоқ солмасдан ўта ўжарлик билан иш бажаришида; в) мансабпарастлик балосига чалиниб барча одамлар унга

бўйсуннишни, ўзи ҳеч кимга бўйсунмасликни хоҳлашида, бўйсунмаганларни ўзига ва жамиятга душман деб билишида; г) ўткинчи, юзаки нарсалар, мол-дунё, жисмоний лаззатлар, хирсу шаҳват, обрў, амал, шон-шуҳратни ҳақиқий бахт, фаровонлик деб ўйлашида ва билишида; д) обрўпарастлик балосига йўлиқиб, ўзаро бир-бирларини мақташ, кўкка кўтаришни яхши кўришида, уларни бошқалар сўзда ҳам ишда ҳам улуғлашларини ишашларида; ж) мутлоқ ҳокимиятга эга бўлиб, ўзга халқларни қурол кучи билан кўрқитиб ўзига тобе қилиб олишга, яъни якка ҳукмронлик гаштини суришга бўлган хатти-ҳаракатлари шаклида намоён бўлишини кўрсатиб бермоқ керак.

Бу ҳақда Ш.М.Мирзиёев: “Биз “жаҳолат” деганда одатда диний жаҳолат, ақидапарастиликни тушунамиз. Лекин бугунги ҳаётий жараёнлар жаҳолат ҳамма соҳада ҳам учраши, агар унга қарши ўз вақтида кураш олиб борилмаса, ўта оғир оқибатларга олиб келиши мумкинлигини кўрамиз. Биз бугун жаҳолат деган балога иқтисодиёт соҳасида ҳам таълим-тарбия, соғлиқни сақлаш, маданият тизимида ҳам қўйингки, ҳаётимизнинг барча жабҳаларида дуч келаяпмиз ва бу иллат қўл-оёғимизда бамисоли кишан бўлиб турибди. Бу кишандан холос бўлмасдан туриб, тараққиёт ва ривожланиш ҳақида ҳеч қандай сўз бўлиши мумкин эмас”, – деган эди.

Бугунги жаҳолатга қарши маърифат билан курашнинг замонавий тактик усуллари куйидагилардан иборат: бузғунчи вайронкор ғоя ва мафкуралар тўрига тушиб қолган, аммо қўли “қон”га ботмаган ҳолда қайтиб келган фуқароларга нисбатан кечиримли бўлиш, яъни уларни авф этиш; кечирилган фуқароларни, уларнинг ота-оналари, оила аъзолари ва қариндош уруғларини камситмаган ҳолда иш билан таъминлаб ижодий меҳнатга, жамоат ишларига жалб қилиш; авф этилганларга нисбатан ҳар бир оила, ижтимоий гуруҳ, маҳалла ва бошқа жамоат ва меҳнат жамоаларида яхши маънавий-мафкуравий муҳитни яратиш; узоқ вақт давомида қўшни мамлакатлардан келиб, мамлакатимизда яшаб, ҳалол меҳнат қилиб, шу юртни танлаган, бироқ фуқаролик ҳуқуқига эга бўлмаганларни фуқароликка қабул қилиниши ва шу асосида уларнинг руҳини кўтариш; тўғри йўлдан адашиб, чет элларда хор-зор бўлиб, азоб-уқубатларни кўриб, тавбасига таяниб ўз ватанига қайтиб келган фуқаролар билан ёшларнинг учрашувларни ташкил этиб, бузғунчи-вайронкор ғояларнинг асл моҳиятини уларнинг вужудида чуқур ҳис эттириш, уларни Ш.М.Мирзиёев кўрсатиб ўтганидек: “Билим билан, ақл ва маърифат, намунали ишлар билан ишонтириш керак. Тарихдан, бугунги ҳаётимиздан олинган ҳаётий, таъсирчан мисоллар билан инонтириш керак” .

Маълумки, жамият тараққиётида, унинг ижтимоий-иқтисодий ривожланишида инсоннинг ижтимоий фаолияти, хусусан, унинг ахлоқий камолоти биринчи ўринда туриши керак. Ана шу ахлоқий жиҳат қанча юқори бўлса, биргина оилада эмас, балки бутун жамиятда ҳам инсонийлик юзага чиқиб, фаровон ҳаёт кечиритишга имкон яратилади, чунки жамиятнинг энг катта бойлиги

ана шу инсонлар ва уларнинг гўзал тақдиридир. Агарда юксак маънавиятли жамият шаклланишига қатъий ишонган, бунга чуқур эътиқод этадиган кадрлар етиштирилса, аввало шундай жамият бўлишига комил ишончи ва эътиқоди бўлган имонли, баркамол инсонларни тарбиялай олинсагина ана шу жамият ва давлатда барқарорлик, фаровонлик, осойишталик, тараққиёт тезлашади. Шунинг учун ҳам мамлакатимизда мустақилликнинг дастлабки йилларидан бошлаб, токи бугунги кунга қадар бу масалага давлат сиёсати даражасида қараб келинган. “Бугунги кунда фарзандларимизнинг маънавий оламини юксалтириш, уларни миллий ва умуминсоний қадриятлар руҳида тарбиялаш масаласи биз учун энг долзарб вазифа бўлиб қолмоқда.

Ахлоқий онгнинг намоён бўлиш шаклларида бири – кишида маълум ҳаёт шароитлари ва тарбия таъсирида қарор топган қатъий билимлар ва ахлоқий тартиб-қоидаларга эмоционал муносабатдан иборат бўлган ишонч ҳисобланади. Ишонч хулқ меъёрини субъектив қабул қилиш бўлиб, киши намуна оладиган ахлоқ тамойилларининг тўғрилиги ва адолатли эканлигига ишонч билдиришидир. Фақат ахлоқий ишонч бу билан чекланмайди, чунки бу фақатгина ахлоқий заруратни ақлий ҳиссиёт билан тушунишдир. Ахлоқий ишонч шахснинг бирон фаолият йўналишини, унинг мақсад сари интилиши, хулқнинг яширин мотивлари тузилмасини ҳамда унинг умумий нуқтаи назарини, ҳаётдаги ўрнини, яшаш маъносини белгилайди. Ахлоқий ишонч ўзида рационал ва эмоционал томонларни ифодалайди, бунда инсон ҳар қандай қийин шароитларда ҳам ўз тамойилларидан қайтмайди.

Маънавий камолот қирралари ва муаммолари ҳақида жуда кўп фикрлар айтиш мумкин, имкониятдан келиб чиқиб биз маънавий камолотнинг мезонларидан бири бўлган мустақил фикрлаш ҳақида сўз юритмоқчимиз. Мустақил фикрлаш элементлар шаклида деярли ҳар бир кишиларда мавжуд, яъни энг оддий ҳолатларда ҳам киши ўз-ўзини бошқаради. Аммо биз фикр юритадиган мустақил фикрлаш, юртимизда бўлаётган ҳар бир жараён ва унга оид бўлган ҳар бир муносабатга нисбатан, ўз вақтида тўғри ва объектив фикр билдириш ва ўз муносабатини белгилаб олишдир.

Ёшларнинг мустақил фикрлаши ҳақида сўз борар экан, аввало, ҳозирги кунда ёшлар ўртасида. айнан шу фазилятнинг етишмаслиги оқибатида жамиятда келиб чиқаётган иллатлар ҳақида бир фикр юритайлик. Бу иллатларнинг кенг тарқалганлари:

1. Ёшлар ўртасида гиёҳвандлик;
2. Ғоявий иммунитетнинг пастлиги оқибатида бузғунчи ғоялар таъсирига тушиб қолиш;
3. Ёшлар жиноятчилиги ва ҳуқуқбузарлиги.

Шу уч иллат, охир-оқибат ёшларимизга жиноятчи муҳрини босиш ва уларни том маънода йуқотишимизга сабаб бўлмоқда. Аслини суриштирганда буларнинг

заминида, мафкуравий тарбияга эътиборнинг камлиги натижасида ёшларнинг бу каби иллатларни келиб чиқиш сабаблари ва моҳиятини билмаслиги ёки очикдан-очик бу каби ҳодисаларга маънавий жиҳатдан қаршилиқ қилишга ожизлик, яъни мустақил фикрлай олмаслик, ўзгаларнинг фикрига, йўлига кўр-кўрона бўйсунуши ётибди.

Ўзбекистон Республикаси Биринчи Президенти И.А.Каримов таъкидлаганларидек, моддий ва маънавий олам уйғунлашиб, инсоннинг кўш қанотига айлансангина, жамиятнинг тўлақонли эркин ривожланиши таъминланади. Лекин, афсуски, маънавий инқирознинг олдини оладиган, ёшларни юксак маънавиятли шахс сифатида шакллантиришни кафолатлайдиган таълим-тарбия тизими дунёда хали яратилмаганлигини бугун ҳаётнинг ўзи тасдиқлаб кўрсатмоқда. Ҳақиқатдан ҳам, бугун мураккаб вазиятда маънавият соҳасида вужудга келаётган долзарб муаммолар, хусусан, жаҳоннинг айрим минтақаларида тобора кучайиб, илдиз отиб бораётган маънавий инқироз хавфи халқимиз маънавиятини асраш баробарида уни юксалтириш, айниқса, ёш авлоднинг қалби ва онгини турли зарарли ғоя ва мафкуралар таъсиридан ҳимоя қилишни талаб қилмоқда.

Ҳеч шубҳасиз, дунёнинг қайси бурчагида бўлмасин, маънавиятга қарши қандай таҳдиднинг пайдо бўлиши ўзининг бугунги куни ва эртанги истиқболини ўйлаб яшаётган ҳар бир онгли инсон, ҳар бир халқни ташвишга солади. Албатта, бундай маънавий таҳдид ва мафкуравий хуружлар миллий ва диний томирларимизга болта уриши, улардан аввало фарзандларимиз кўпроқ азият чекиши мумкинлиги, ёшларда маънавий-ахлоқий онги янада юксалтиришни тақозо этмоқда.

Таълим тизимининг барча босқичларида бу фазилатларни шакллантириш ўзига хос хусусиятларга эгадир. Хусусан, юқоридаги маънавий-ахлоқий фазилатлар олий таълимда янада мустаҳкамланади ва ҳаётда фаолият мезонига айланади. Тарбиявий ишлар тўғри йўлга қўйилган таълим муассасаларида талабаларда ўз фаолиятида мақсадли кураш олиб бориш, мустақил фикрга эга бўлган фидокор, тарихни тўғри англаш, ўз кучига ишончни қабул қилиш, ислохотларда фаол иштирок этиш, урф-одатларни, анъаналарни асраш, демократияга ҳурмат билан қараш, эзгу ғояларга садоқат, маърифатни ёт ғояларга қарши қўя билиш, огоҳликни, бунёдкорликни, маънавий юксакликни намоён этиш, жамоа ташкилотларида фаол иштирок этиш, мафкуравий таҳдидга қарши кураш, глобаллашувнинг салбий жиҳатларини фош этиш, юрт тинчлигини сақлаш, демократия экспорти моҳиятини фош этиш фазилатлари намоён бўлади.

Шунингдек, мустақилликни мустаҳкамлашнинг фаол курашчиси бўлиб, миллий байрамлардан, маросимларда ғоявий тарғиботдан фойдаланиш, глобализм иллатларига, ахборот хуружига, “оммавий маданият” таҳдидига

нисбатан ғоявий курашчанликни намоён қилиш, миллий ўзликни ҳимоя қилиш учун кураша олиш, бузғунчи ғояларига, хоинликка, лоқайдликка, маҳаллийчиликка, терроризмга, космополитизмга қарши курашиш, буюк келажакка ишонч ҳисси билан яшаш фазилатлари шаклланади.

Шу боисдан ҳам ёшлар тарбиясининг муҳим бўғинларидан бири – олий таълим муассасалари деб ҳисоблаймиз. Бизнинг фикримизча, олий ўқув юртларида давлатимиз томонидан яратиб берилган имкониятлардан кенг ва самарали фойдаланиб, таълим-тарбия ишларига катта эътибор қаратиш зарур. Олий таълим муассасасида тарбиянинг барча соҳалари ва айниқса, ушбу йўналишлари бўйича алоҳида таълим-тарбия ишлари олиб борилиши мақсадга мувофиқдир. Булар:

1. Ғоявий-сиёсий тарбия.
2. Ҳуқуқий тарбия.
3. Ахлоқий тарбия.

Ушбу тарбия йўналишларининг ҳар бири ўзига хос тарбия объектларига ҳамда тарбия усулларига эга бўлиб, буларнинг вазифаларига жиддий аҳамият бериш лозимки, бу тарбия объектлари ва усуллари асли бир мақсад йўлида хизмат қилса-да, бир-биридан шаклан фарқли, бир-бирини мазмунан тўлдирувчи, қизиқарли, ҳаётий усуллари билан талабаларни ўзига жалб эта билиши зарур.

Тадқиқотимиз давомида талаба-ёшлар маънавий-ахлоқий онгини шакллантиришда қуйидаги ўзига хос йўллардан фойдаланиш мақсадга мувофиқ экани аниқланди:

1. Санъат орқали шакллантириш.
2. Спорт орқали шакллантириш.
3. Жаҳон интернет тармоғи ва ахборот технологияси воситалари орқали шакллантириш.
4. Китобхонликка ўргатиш орқали шакллантириш.
5. Ҳунар ўргатиш орқали шакллантириш.

Санъат орқали талаба-ёшлар маънавий-ахлоқий онгини шакллантиришда қуйидагилар самарали усуллар сифатида белгиланмоқда:

талабалар иштирокида спектакллар намоёйиш қилиш;

талабаларнинг қизиқишлари асосида ҳаваскорлик ансамбллари ташкил этиш;

талабаларни “Қувноқлар ва зукколар” танловига жалб қилиш;

талабалар ўртасида қўшиқчилик бўйича танлов ўтказиш;

талабалар томонидан қўлда чизилган расмлар бўйича кўرғазмалар ташкил этиш;

адабиёт, маданият ва санъат, этика ва эстетика каби йўналишлар бўйича тадбирлар ойликларини ташкил этиш;

талабаларнинг театр ва музейларга ташрифини ташкил этиш;

талабалар учун кинолекторийлар ташкил этиш.

Спорт орқали талаба-ёшлар маънавий-ахлоқий онгини шакллантиришнинг самарали усуллари:

талабалар ўртасида спорт турлари бўйича клублар, чемпионатлар ва турли мусобақалар ташкил этиш учун шароитлар яратиш;

спортнинг жамоавий турлари кесимида босқичма-босқич ички мусобақалар ўтказиб бориш;

шахмат ва шашка бўйича ректор кубогини ташкил этиш;

спорт йўналишида ижтимоий акциялар ўтказиб бориш.

Талаба-ёшлар маънавий-ахлоқий онгини Жаҳон интернет тармоғи ва ахборот технологияси воситалари орқали шакллантиришда муҳим бўлган усуллар:

компьютер технологиялари бўйича махсус тўғарак ташкил этиш;

“Компьютер миллий ўйинлари” танловини ташкил этиш;

интернет ва мессенжерлар бўйича махсус тўғарак ташкил этиш;

талабалар ўртасида IT-олимпиада ташкил этиш;

Олий таълим муассасаси сайти ва бошқа ижтимоий тармоқлар орқали он-лайн викторина ўтказиш;

“Ёш тарғиботчилар”, “Хаваскор блогерлар”, “Интернет фаоллари” ва “PR марказ” каби виртуал клубларини ташкил этиш;

Интернет маданияти ва Ахборот хавфсизлиги бўйича билимларини оширишга қаратилган семинар-тренинглар ташкил этиш.

Талабалар ўртасида ўртасида китобхонликни кенг тарғиб қилишнинг самарали усуллари:

нотиклик маҳорати бўйича мусобақалар ўтказиб бориш;

иншолар танловини ташкил этиш;

талабалар маънавиятини юксалтиришга ёрдам берадиган, муомала ва баҳсга киришиш маданиятини ўргатадиган “Мунозара дебат” клубини фаоллаштириш;

адабиёт йўналишидаги ижодкорларни саралаш ва уларни рағбатлантириш учун “Ёш ижодкорлар” клуби фаолиятини ташкил этиш;

“Тафаккур синовлари”, “Энг фаол китобхон гуруҳ” ва “Китобхон талаба” танловларини ўтказиб бориш;

китобхонликка оид викториналар ўтказиб бориш;

“Менинг севимли адибим”, “Адиб билан адабиёт ҳақида” ва “Шоир билан шеърят ҳақида” каби мавзуларда учрашувлар ташкил этиш.

Ёшларнинг мафкуравий онгини шаклланишида, шахснинг мустақил фикрлаши, юртимиз тараққиёти ва унда олиб борилаётган демократик ислохотларнинг моҳияти ҳақидаги билимларини ортиб боришида, талаба йигит-қизларнинг мафкуравий таҳлил қобилияти, ижодкорлигини юксалишида, ўзи ва

юртимиз ҳаётига оид масалаларини мустақил ҳал қила олишини таъминлашда турли сиёсий клублар, ва айниқса, “Баҳс” клубининг фаолияти муҳим аҳамият касб этади. Клубнинг асосий вазифаси – ёшлар учун муаммоли бўлган турли ижтимоий-сиёсий, ғоявий ҳодисаларнинг туб моҳиятини аниқлаб, ечимини топиш, уни турлича талқин этилишига йўл қўймасликдир. Бу клубда ёшлар юртимиздаги мавжуд камчиликларни уларнинг пайдо бўлиш сабаблари, бартараф этиш йўллари ҳақида ўз фикрлари билан ўртоқлашадилар, камчиликларнинг объектив сабаблари рўйи рост очиб бериладикки, бунда талабаларнинг овоза, миш-мишларга ишонишларини, кулоқ солишларини олди олинади. Бундан ташқари, клуб талабалар учун нафақат ғоявий-сиёсий тарбия мактаби вазифасини ўтайди, балки талаба-ёшларнинг ижтимоий-сиёсий фаоллигини ошириш билан биргаликда, уларнинг ичидан нотиклар, сиёсатчилар, шарҳловчилар танлаб олиш ва кейинчалик тайёрлаш, шунингдек, талабаларнинг илғор, ёшлар ижтимоий ҳаётини ривожлантиришга оид янги фикрларини танлаб олиш ва олийгоҳ ҳаётига жорий этиш имконияти яратилади.

REFERENCES:

1. Мирзиёев Ш. Миллий тараққиёт йўлимизни қатъият билан давом эттириб, янги босқичга кўтарамиз. 2-жилд. – Тошкент: Ўзбекистон, 2019. – Б. 88
2. Абдурашидова, Нилуфар Абдурашидовна, & Ҳасанов, М. (2022). ЁШЛАР ДУНЁҚАРАШИДА ДИН ВА АХЛОҚНИНГ ЎЗARO МУТАНОСИБЛИГИ. *Oriental renaissance: Innovative, educational, natural and social sciences*, 2 (10), 1226-1235.
3. Ж. С. Раматов, & М. Ҳасанов (2022). ШАХС ДИНИЙ ДУНЁҚАРАШИНИНГ ШАКЛЛАНИШИДА ИЛМНИНГ АҲАМИЯТИ. *Academic research in educational sciences*, 3 (7), 35-39.
4. Жуманиёз Султонович Раматов, Машкура Инамжанована Рахимова, & Миршод Нўъмонович Ҳасанов (2022). МАҲКУРАВИЙ ТАҲДИДЛАРНИ ОЛДИНИ ОЛИШДА ИСЛОМИЙ ҚАДРИЯТЛАРНИНГ ЎРНИ. *Academic research in educational sciences*, 3 (6), 1031-1036.
5. З. Н. Бобошев, М.Н.Ҳасанов, & Э.А.Нуруллаев. (2022). АБУ НАСР ФОРОВИЙНИНГ ПЕДАГОГИКА ФАНИНИНГ АСОСЧИСИ СИФАТИДА . *JOURNAL OF NEW CENTURY INNOVATIONS*, 4(3), 108–115. Retrieved from <http://wsrjournal.com/index.php/new/article/view/623>
6. Ж. С. Раматов, М. Ҳасанов, & Лочин Азаматович Валиев (2022). АУРОБИНДО ГҲОШ ҲАЁТИ ВА ИЛМИЙ ФАЛСАФИЙ МЕЪРОСИ. *Academic research in educational sciences*, 3 (6), 1161-1169.
7. J. S. Ramatov, M. Hasanov AL-FAROBİY SIYOSIY DAVRAN VA IJTIMOİY-MADANIY AHVOL // *Pedagogik fanlarda akademik tadqiqotlar*. 2022 yil. 6-son. URL: <https://cyberleninka.ru/article/n/al-farobiy-davridagi-siyosiy-va-izhtimoiy-madaniy-vaziyat> (kirish sanasi: 12.11.2022).
8. М.Н.Ҳасанов, А.А.Азимбаев, Ҳалилов Ў., & Каримов Б. (2022). АБУ НАСР ФОРОВИЙНИНГ ШАХС МАЪНАВИЙ КАМОЛОТИГА ДОИР ҚАРАШЛАРИ . *JOURNAL OF NEW CENTURY INNOVATIONS*, 4(3), 147–153. Retrieved from <http://www.wsrjournal.com/index.php/new/article/view/629>

9. Ж. С. Раматов, & М. Хасанов (2022). МАФКУРАВИЙ ТАҲДИДЛАРНИ ОЛДИНИ ОЛИШДА АХЛОҚИЙ ТАРБИЯНИНГ АҲАМИЯТИ. Academic research in educational sciences, 3 (6), 952-956.
10. Ramatov, J.S., Valiev, L.A., Xasanov, M.N. XIX ASRDA HINDISTONDAGI IZHTIMOIY - FALSAFIY JARAYONLAR // ORIENSS. 2022. №6. URL: <https://cyberleninka.ru/article/n/hih-asrda-indistondagi-izhtimoiy-falsafiy-zharayonlar> (kirish 12/11/2022).
11. Ф. А. Кушаков, М. Н. Хасанов, Р. Ў. Баратов, Ж. С. Раматов, & С. Ҳ. Султанов (2022). ЯНГИ ЎЗБЕКИСТОНДА ИНСОН ҲУҚУҚЛАРИ ВА СЎЗ ЭРКИНЛИГИ. Academic research in educational sciences, 3 (10), 803-810.
12. Раматов, Ж. С., Муратова, Д., Султанов, С. Ҳ., Тухтабоев, Э., Кушаков, Ф., & Хасанов, М. Н. (2022). ИЖТИМОЙ АДОЛАТ ВА ҚАДРИЯТЛАР ПЛЮРАЛИЗМИ. World scientific research journal, 8(1), 102-108.
13. Раматов, Ж.С., Баратов, Р.Ў., Султанов, С.Ҳ., Муратова, Д.А., Хасанов, М.Н., & Эрниезов, У.К. (2022). ЁШЛАР ЗАМОНАВИЙ МАДАНИЙ ҚИЁФАСИ ВА УМУМИНСОНИЙ ҚАДРИЯТЛАР ТУШУНЧАСИНИНГ МАЗМУН-МОҲИЯТИ. Oriental renaissance: Innovative, educational, natural and social sciences, 2 (10), 376-386.
14. Hasanov, M., & Tuhtaboev, E. (2021). THE PERFORMANCE OF THE PERFECT MAN IN THE EASTERN RENESSANCE (ON THE EXAMPLE OF FARABI'S VIEWS). Innovative Technologica: Methodical Research Journal, 2(05), 1-6.
15. Hasanov M., Tuhtaboev E. THE PERFORMANCE OF THE PERFECT MAN IN THE EASTERN RENESSANCE (ON THE EXAMPLE OF FARABI'S VIEWS) //Innovative Technologica: Methodical Research Journal. – 2021. – Т. 2. – №. 05. – С. 1-6.
- 16.
17. М.Н.Хасанов, Д.А.Ҳафизов, Р.Х.Тоиров, & Х.Қ.Болтабоев. (2022). АБУ НАСР ФОРОБИЙ ЯШАГАН ДАВРДАГИ ИЛМ-ФАН ВА ТАЪЛИМ-ТАРБИЯ . JOURNAL OF NEW CENTURY INNOVATIONS, 4(3), 137–140. Retrieved from <http://www.wsjournal.com/index.php/new/article/view/627>
18. Jumaniyoz Ramatov, Rozigul Umarova, Rashid Baratov, Mirshod Khasanov, Siroj Sultonov, & Fayzulla Kushakov (2022). MODERN REQUIREMENTS FOR THE SPIRITUAL IMAGE OF YOUNG PEOPLE AND ITS MANIFESTATION IN PRACTICE. Academic research in educational sciences, 3 (10), 582-586.
19. Ramatov, J.S., & Khasanov, M.N. (2022). SOCIAL ASPECTS OF PROFESSIONAL QUALITY IMPROVEMENT (ON THE EXAMPLE OF THE RAILWAY SECTOR). Oriental renaissance: Innovative, educational, natural and social sciences, 2 (6), 969-976.
20. Раматов, Ж.С., Валиев, Л.А., & Хасанов, М.Н. (2022). XIX АСРДА ҲИНДИСТОНДАГИ ИЖТИМОЙ – ФАЛСАФИЙ ЖАРАЁНЛАР. Oriental renaissance: Innovative, educational, natural and social sciences, 2 (6), 1070-1078.
21. Жўрабоев, Н. Ю., Кушаков, Ф. А., Султанов, С. Ҳ., & Хасанов, М. Н. (2022). КОНФУЦИЙЛИК ХУСУСИЯТЛАРИДАН ХИТОЙ ФАЛСАФАСИНИНГ КЕНГАЙИШИ. World scientific research journal, 9(2), 37-42.

PROTEIN DIGESTION, AMINO ACID ABSORPTION AND INTERTISSUE DISTRIBUTION

Bahriddinova Zulfizar Bobomurad kizi

Bukhara State Medical Institute,

Faculty of Treatment, 2nd year requirement, group 210

95-530-06-18

Abstract: This article provides information on hydrolysis of amino acids in proteins, preparation of extract from it, determination of its amino acid content by placing samples on chromatography paper from the solution.

Keywords: Protein, amino acid, chromatography, "witness" substances, distribution coefficient.

Proteolytic enzymes involved in the digestion of proteins and peptides are synthesized and secreted as proenzymes in the gastrointestinal tract. They are inactive and do not break down their own proteins. Digestion of proteins in the stomach In the stomach, proteins are digested under the influence of the proteolytic enzyme pepsin, and hydrochloric acid of gastric juice plays an important role in this process. Hydrochloric acid is produced in the accessory cells of the gastric glands and secreted into the stomach. In the head of the stomach, its concentration reaches 0.16 M (about 0.5%). Therefore, the pH of gastric juice is low, that is, it is around 1-2. Young infants who are breastfed contain the enzyme renin, which coagulates milk. In the presence of Ca²⁺, renin converts the soluble caseins of milk into an insoluble form. It is known that liquids do not stay long in the stomach. The physiological significance of freezing milk is to keep its proteins in the stomach until they are digested. Adult people do not have renin in their stomachs. In them, milk coagulates as a result of the combined action of pepsin with an acidic environment. In the stomach, under the action of pepsin, polypeptides of various sizes and, possibly, a small amount of free amino acids are formed from proteins. Me da sap is a colorless liquid with a strong acid reaction. A person secretes 1.5 liters of gastric juice per day. It contains water, proteins, enzymes (pepsin, gastrin, renin, mucin, gastrin hormone, hydrochloric acid, acid-forming phosphates and a number of other substances).

Pepsinogenic protein, the precursor of pepsin, is synthesized in the main cells of the gastric glands. Its molecular weight is 40000. Pepsinogen polypeptide chain consists of pepsin (molecular mass 34000), pepsin inhibitor (molecular mass 3100) and residual polypeptide. Pepsin inhibitor is strongly basic because it contains 8 residues of lysine and 4 residues of arginine. In the juice of the gastric glands, the N-terminal part of pepsinogen, which contains 42 amino acid residues, is released. First, the polypeptide residue is cleaved, followed by the release of the inhibitor. As a result of

conformational reconstruction of the remaining part, an active center is formed. The enzyme pepsin is produced. Conversion of pepsinogen to pepsin can go under the influence of hydrochloric acid or pepsin, i.e. autocatalytically

HCl Pepsinogen - pepsin (slowly) pepsin The reaction that occurs on the surface in the presence of hydrochloric acid develops slowly. However, the autocatalytic process is very fast. Thus, a small amount of pepsin formed in the presence of hydrochloric acid causes the rapid conversion of pepsinogen into pepsin shortly after the secretion of gastric juice. Pepsin hydrolyzes peptide bonds away from the ends of the peptide chain, such peptide hydrolases are called endopeptidases. In this regard, as a result of the action of pepsin, the proteins in the stomach are broken down into polypeptides. Pepsin is most active at pH 1-2.5. Pepsin specifically breaks peptide bonds formed from the carboxyl group of aromatic amino acids. It breaks down almost all natural proteins. It acts slowly on peptide bonds formed from aliphatic and dicarbon amino acids. Some keratins, protamines, histones, mucoproteins are exceptions. Pepsin exerts its hydrolytic effect on denatured proteins. Gastricin is close to pepsin in molecular weight (31500). Its pH optimum is about 3.5. Gastricin affects peptide bonds formed from dicarbon amino acids. The ratio of pepsin/gastricin in gastric juice is 4:1. In case of ulcer disease, it is observed to shift towards the stomach. The combined effect of these 2 proteinases in the stomach adapts the body to different diets. For example: when eating plant and dairy products, it partially neutralizes the acidic environment of gastric juice²⁶¹ and causes the breakdown of proteins not by pepsin, but by gastricin. Under the influence of pepsin and gastricin, proteins are broken down into polypeptides (up to albumoses and peptones), and the main breakdown of proteins occurs in the small intestine. Substrate specificity of proteinases.

The mechanism and importance of the formation of hydrochloric acid. Formation of HCl in the stomach. Although the mechanism of its occurrence has not yet been determined, but the available data show that Cl⁻ formed from the dissociation of NaCl in the blood is released from the cell membrane, and in turn, the last products of its metabolism are H₂O and CO₂ in the covering cells combines with H⁺ released as a result of dissociation of synthesized carbonic acid. The HCl produced is then secreted into the gastric mucosa by the lining cells. the balance of ions between the blood and lining cells is achieved by the exchange of negatively charged HCO₃⁻ from the cells into the blood instead of Cl⁻ from the blood into the cells. It is assumed that ATP is involved in this process, because the synthesis of hydrochloric acid requires energy.

Four types of acidity are distinguished in the composition of gastric juice: 1) hydrochloric acid (free HCl) that is not bound to any compound; 2) protein-bound hydrochloric acid (bound HCl); 3) sum of free and bound hydrochloric acid (total HCl);

4) the sum of free, bound and total HCl and the sum of other acidic substances that create an acidic environment from fruit juice (total acidity). These acidities of gastric juice are determined by titration with a 0.1 mol/l solution of NaOH in the presence of an indicator. Total acidity in the presence of the phenolphthalein indicator (pH transition limit 8.2-10) with the amount of 0.1 mol/l NaOH spent to titrate 100 ml of gastric juice (for neutralization of HCl and other acidic substances) measured. The average amount of total acidity is 40-60 mol/l. Free hydrochloric acid²⁶² is measured by the amount of 0.1 mol/l NaOH used to neutralize 100 ml of gastric juice in the presence of a dimethylaminoazobenzene indicator (pH 1.0-3.0). Its average amount is 20-40 mol/l. The bound hydrochloric acid is found by subtracting the total acidity from the free acidity as determined above in the presence of alizarin hydrosulfonate NaOH (pH 4.3-6.3) or using phenolphthalein and dimethylaminoazobenzene indicator. Its average amount is 10-20 mol/l. Increased acidity in gastric juice is called hyperchlorhydria (due to increased HCl). This condition often occurs in gastric and duodenal ulcers and hyperacid gastritis. A decrease in HCl in gastric juice is called hypochlorhydria (hypoacidosis is observed in gastritis and gastric cancer). Absence of only hydrochloric acid in gastric juice is called achlorhydria (stomach cancer and anacid gastritis occur), absence of hydrochloric acid and pepsin enzyme is called achilia (occurs in atrophic gastritis).

In order to determine the amino acids in proteins, it is necessary to hydrolyze the protein first to form free amino acids. For this, it is necessary to prepare whey from plant or animal protein. You can take protein-rich peas or soybeans to make soup. First, 1 g of peas is taken, crushed well and mixed with 10 ml of boiling ethyl alcohol of 75% strength. The dissolved protein is filtered off and the filtrate is evaporated to dryness on a water bath. 1 ml of 1% hydrochloric acid solution is added to the residue. In this case, under the influence of acid, hydrolysis occurs, and the protein is broken down into amino acids. Samples are placed on chromatography paper from the solution and chromatographed with the butanol-acetic acid-water (4:1:1) solvent system. A 1% solution of ninhydrin can be used to reveal amino acids. If there are examples of pure amino acids, witness them. It is not difficult to determine which amino acids are present in the plant. [1] To perform its work, the width of the special chromatography paper (or filter paper) is slightly smaller than the diameter of the cylinder used for chromatography, the length is cut in the range of 30-50 cm, and the top 15-20 cm length of thread is tied to the part.

A horizontal line is drawn with a black graphite pencil 1-2 cm above the lower edge of the paper tape. Then on this line on the paper (with an interval of 2-2.5 cm) four points are marked, and a few drops of the alcohol solution of the tested amino acid mixture and alcohol solutions of "witness" substances - valine, glycine, phenylalanine are dripped (in the above-mentioned method) and then dried in the air. A long cylinder used for chromatography is saturated with phenol in watersolution or a solvent system

consisting of n-butanol-water-glacial acetic acid (4:5:1) is poured. The prepared paper tape is held by the thread and is lowered into the solvent at a depth of 2-3 mm until it is immersed in the solvent. The cylinder is left in a 35-40°C thermostat for 1.5-2.0 hours. During this time, the solvent rises by 10-25 cm. After the specified time, the chromatographic paper is removed from the cylinder, the front line is marked with a pencil, and the chromatogram is dried in a fume cupboard or in a special drying chamber until the phenol or other solvent has evaporated [2].

After the solvent evaporates, the paper tape is taken, hung on a tripod, and sprayed with a 0.1-0.2% alcohol solution of ninhydrin using a pulverizer, or a ninhydrin solution is poured into a cuvette and chromatographic paper is dipped into it. Another 100-110°C dryer is hung in the cabinet for 5-6 minutes. As a result, the place where the amino acid stops on the paper is colored blue, blue-violet. The distribution coefficient of the spots formed from the tested amino acid solution is calculated and compared with the distribution coefficient (R) of "control" substances - valine, glycine, phenylalanine. The coefficient of distribution of these amino acids in the ratio system of n-butanol-water-glacial acetic acid (4:5:1) is R_r , glistin-0.13; 0.36 for valine and 0.46 for phenylalanine. In a saturated solution of phenol in water glistin-0.41; valine-0.76; phenylalanine-0.87. In conclusion, we would like to say that paper chromatography It is more convenient and economical to identify substances using this method.

List of used literature

1. S.U. Ubaidullayeva, Q.H. Akhmedov Chromatographic separation methods of organic compounds.

T.: University. 2007. [50-58b] 2. Ergashov M.Y, Kadirova Z.Q. Biochemistry lessons - Tashkent: Muharrir, 2018. - 180 p.

ЎРТА ОСИЁДА ТАЪЛИМ МУАССАСАЛАРИНИНГ ТАШКИЛ ТОПИШИ ВА ЗАМОНАВИЙЛАШУВИ

Мирзаев И.

Тошкент давлат транспорт университети ўқитувчиси

Аннотация

Ушбу мақолада Бугунги кунда шу нарса аниқки, бир мамлакатда олий таълим тизими юзага келиши учун катта илмий асос, яъни фундамент бўлиши керак. Мамлакатимизда араблар босқинига қадар ҳам катта тамаддунлар (цивилизациялар) мавжуд эди. Археологик тадқиқотлар шуни исботлаганки, Искандар Мақдуний юришидан кейин бу ерда Шарқ ва Ғарб маданиятлари синтези ҳам юз берди. Тарихдан маълумки, муайян миллат ва халқнинг маданий ва маънавий савиясининг асосий кўрсаткичларидан бири мамлакатдаги маънавий муҳит, илм-фан ва таълим-тарбия жараёни ҳамда унинг даражаси билан белгиланади.

Калит сўзлар: таълим муассасалари, инсоният, тарихий тараққиёти, ёш авлодни, макон ва замон, инсон қадри, маданият, дунёқараш.

Кириш. Бугунги кунда шу нарса аниқки, бир мамлакатда олий таълим тизими юзага келиши учун катта илмий асос, яъни фундамент бўлиши керак. Мамлакатимизда араблар босқинига қадар ҳам катта тамаддунлар (цивилизациялар) мавжуд эди. Археологик тадқиқотлар шуни исботлаганки, Искандар Мақдуний юришидан кейин бу ерда Шарқ ва Ғарб маданиятлари синтези ҳам юз берди. Тарихдан маълумки, муайян миллат ва халқнинг маданий ва маънавий савиясининг асосий кўрсаткичларидан бири мамлакатдаги маънавий муҳит, илм-фан ва таълим-тарбия жараёни ҳамда унинг даражаси билан белгиланади. Марказий Осиё, хусусан, бугунги Ўзбекистон худуди ҳам тарихда бу соҳада дунёда етакчи ўринларда турган. Минтақамиз халқлари тарихига оид зардуштийликнинг муқаддас китоби ҳисобланган «Авесто»да ҳам маънавий муҳит, илм-фан ва таълим-тарбия хусусида муайян фикрлар илгари сурилган. «Авесто»нинг маънавият, илмий ғоя билан боғлиқ жиҳатлари шундаки, унда умуминсоний аҳамиятга эга бўлган эзгулик, унинг қарор топиши учун қараш ғоясининг илгари сурилганлиги эди. Зардушт таълимотида, олам тартиби ва ижтимоий барқарорлик, тинчлик, халқлар ўртасидаги ҳамкорлик кишиларнинг онгли равишда эзгулик томонида туриб фаол курашишга боғлиқ, деган мустаҳкам ғоя илгари сурилган. Мазкур ғоя бугунги миллий маънавиятимиз тамал тошларидан ҳисобланиб, у умуминсоний идеалларни ўз ичига мужассамлаштирган эди. Эроншунослар (С.Н.Цоколов, Л.А.Лелеков) «Авесто» китобини махсус «Авесто тили»да (ўрта форсийга яқин) оромий ёзув

асосидаги паҳлавий ёзувда битилганини келтиришади . Оромий ёзув асосида шаклланган бир неча ёзувлар кейинги даврлар инсоният илм-маърифатининг юксалишида муҳим омил бўлди. Араб тили ва шу тил асосида ёзув эса халифалик истилоси даври билан боғлиқ бўлиб, кейин араб тили ва ёзуви дунё аҳамияти даражасида ривожланган. Араб тили билан бир қаторда, Марказий Осиёда форсий тил ҳам кучайди. Шунингдек, айни даврда туркий тил тараққиётини ҳам алоҳида эътироф этиш лозим. Арабий, туркий ва форсий тил кейинги давр Марказий Осиё илми, таълими ва маданиятининг асосини шакллантиришда хизмат қилган.

Айниқса, ривожланган ўрта асрларда туркий тил тараққиётини алоҳида таъкидлаш лозим. Туркий тилда битилган «Девони луғат ит-турк», «Қутадғу билиг» асарлари ўз даврининг шоҳ асарлари ҳисобланади. Ушбу тилнинг кейинги тараққиёти темурийлар даврида юз берди ва бу даврда яратилган асарлар кейинги давр илмий-маърифий тараққиёт учун асос бўлиб хизмат қилди. Туркий тил турли минтақа олимларини ягона марказларга бирлаш-тирди.

Тарихий манбалардан маълумки, Марказий Осиё ҳудудидаги мадраса ва масжидларда, эски усулдаги мактабларда диний таълим-тарбия, етакчи ўринни эгаллаган. Инсон, айниқса, ёш бола юксак ахлоқ ва одоб мезонини билмай ва уни пухта эгалламай туриб, бошқа илмларни эгаллаши қийин. Бу асрлар давомида аждодларимиз томонидан қанча-қанча тажрибалар асосида синалган ҳақиқат бўлиб, буни Ал-Хоразмий, Ал-Замахшарий, Ал-Беруний, Ибн Сино, Улуғбек, А.Навоий, Муҳаммад Солиҳ, Огоҳий каби улуғ зотларнинг араб, форс ва бошқа тилларни қунт билан ўрганишган ва ўша тилларда эркин ижод қилишганлигида кўрамыз.

Мусулмон мактабларида таълим-тарбия тизими икки босқичдан иборат бўлгани кўпгина манбаларда қайд этилган: Ибтидоий ва ўрта асрлар даври мадрасалар таълими. Ўтмишда мактабга қабул қилинадиган ўқувчиларнинг ёши аниқ белгиланмас, баъзи ота-оналар фарзандларини 5 ёшда, айримлари эса 6-8 ёшда, шаҳарларда ўғил болалар 15-17 ёшгача, қишлоқ жойларда эса 13-15 ёшгача ўқитилган. Ўқувчилар ўқитилаётган фаннинг характери ва соҳасига қараб гуруҳланарди. VII-VIII асрларда Марказий Осиёни араблар фатҳ этгач, ислом дини асосидаги сифат жиҳатидан янги тизимга эга бўлган таълим-тарбия муассасалари вужудга келди ва араб бўлмаган болаларга ислом дини асосларини ўрганиш мақсадида “Ҳафтияк”, “Чор китоб” каби дарсликлар кенг тарқалди. XII асрдан бошлаб ислом динини туркий тилларда ёзилган асарларда ҳам оммалаштириш бошланади ва тасаввуф намояндаси А.Яссавийнинг “Хикмат” асари бунга мисол бўла олади. Мактаб, мадраса, масжидлар фақат ибодатхона эмас, тарбия ўчоғи вазифасини ҳам бажарган. Мактаб сўзи арабча “ёзув ўргатадиган фан” деб номланиши ҳам ана шундандир. Мактабларда болаларга

ёзиш ва ҳисоблаш ўргатилган, яна ўсмирларга савдо санъати, араб тили, мантик, номаклик, хусни хат ва арифметикадан савод берилган .

“Мадраса” сўзи - арабча “дарс ўқитиладиган жой”, “маъруза тинглана-диган жой” маъносини билдиради. “Мударрис” - дарс берувчи ўқитувчидир. Мадрасалар 15-20, 30-40 ва ҳатто 100-150 талабани ўқитган бўлиб, диний билимлар билан бирга дунёвий билимлар ҳам берилган . Мадраса исломда ўрта ва олий махсус диний ўқув юрти ҳисобланган бўлиб, Яқин ва Ўрта Шарқ мамлакатларида уламолар ва мактабдорлар, давлат идора ходимларини тайёрлаган. Ислом мамлакатларида Мадраса ҳақидаги илк маълумотлар Хасрга оид бўлиб, улар Хуросон ва Мовароуннаҳрда жойлашган. Хасрдан бошлаб етакчи ўқув юртига айланган, бунгача таълим масжид-ларда ва хусусий уйларда, шунингдек, меҳмонхоналар, кутубхоналар, касалхоналарда олиб борилган. Мадрасалар вақф ҳисобига таъсис этилган. Мадрасада мударрислар ва бошқа хизматчилар маош, талабалар стипендия, ўқув жиҳозлари (дафтар, китоб, қалам ва б..) ва турар жой билан таъминланган. Мадрасалар XI XII асрларда Ўрта Осиёнинг барча йирик шаҳарларида бўлиб унга мактабни тугатган ўспиринлар қабул қилинган. Ўрта Осиёдаги Мадрасаларда араб ва форс тилида ёзилган Қуръон, ҳадис, шариат қонунлари билан бирга айрим мадрасаларда тиббиёт, аруз илми, фалсафа, география ва бошқа фанлар ўқитилган. Масалан, аштархонийлар даври муаррихи Маҳмуд ибн Вали (XVII аср) Бухоронинг илм тарқатувчи марказ сифатидаги хизматини шундай баҳолайди: «Олимларнинг кўплиги-дан, уни олимлар ва илм-фан булоғи деб атайдилар» . Бухорога XIX асрда сафар қилган Е.К. Мейендорф эса Бухоронинг ислом оламида тутган ўрнини қуйидагича таърифлайди: «Ўзининг кўплаб мактаблари, олимлари ҳамда муқаддас қадамжолари сабабли мусулмонларнинг зиёратгоҳига айланган. Эҳтимол шунинг учун у «шариф» номига сазовор бўлгандир» .

Ҳозир кунда жаҳондаги кўп хорижий мусулмон мамлакатларнинг мадрасаларида диний таълим билан бирга дунёвий билимлар ҳам ўқитилади .

1917 йилгача ҳар бир мусулмон фарзандини саводли қилишни савоб деб билган. Булардан ташқари 6154 масжидлар фаолият олиб борган. Туркистонда замонавий олий таълим тизими мавжуд бўлмаган ва халқнинг 2% гина саводли бўлган деган қарашга эга дунё тарихчилари хато фикрлашган. Бунга мисол сифатида Туркистон ўлкасидаги халқ билим юртлари 3-инспектори В.Навкиннинг чор ҳукумати маориф вазири Д.А.Толстойга 1896 йил 8 майда йўллаган мактубидан ҳам билишимиз мумкин: “Эътиборингиз учун ушбу хабарни етказишни лозим деб биламанки, айти пайтда Туркистон ўлкасидаги олий мактаб мадрасаларгина халқ билим юртлари 3-инспекторнинг раҳбарлигидадир. Қуйи мактаблар бу инспекторнинг раҳбарлиги доирасидан ташқарида, уларнинг ниҳоятда кўплиги сабабли ҳали сонини олишга муваффақ бўлинмади, менга топширилган инспекция ишларида мактабларнинг сони ҳақида аниқ

маълумот йўқлигининг боиси шунда”. С.Граменицкий таъкидлаганидек: “Ўлка босиб олингач руслар бу ерда жуда кўп мактаблар, китоблар борлигини кўрдилар, уларда араб алфавитида она тили ўқити-лишига, хат-саводни эгаллаш мусулмон дини билан уйғунлашиб кетишига гувоҳ бўлдилар”. Шу каби тарихий манбалар ўлкамизда олий мадрасалар дунёвий ва диний таълим берганлигини кузатишимиз мумкин. Албатта, аҳолининг ҳаммаси тўла саводли бўлиши мумкин эмас, барча халқларда саводлилик даражаси маълум бир фоизни ташкил этган, шу аснода бизда ҳам аҳолининг муайян бир қисми замонавий ва диний билимларни эгаллашган. Буни биз яратилган асарлардан ҳам англаб олишимиз мумкин.

Ҳақиқатан ҳам давлатнинг ривожланишида таълим соҳаси устувордир. Чунки Ўзбекистоннинг жаҳон ҳамжамиятида ўз ўрнини эгаллаш вазифасини фақат таълим соҳаси ҳал этади. Ҳар қандай йўналишида фаолият кўрсатувчи инсон таълим олмоғи шарт. Шунинг учун у ким, қаерда, қандай соҳада ишлашидан қатъий назар таълим олиш орқалигина шундай мутахассисликни эгаллаши мумкин. Шунинг учун ҳукуматимиз таълим тизимига давлат бюджетининг 34% ни сарфламоқда. Бу ҳақда маърифатпарвар М. Бехбудийнинг “Дунёда турмоқ учун дунёвий фан ва илм лозимдир, замона илми ва фанидан бебаҳра миллат бошқаларга паймол бўлур”, - деб айтган сўзлари бағоят қимматли. Таълимнинг инсон, жамият ривожланишидаги аҳамияти ҳақида Имом Ал-Бухорий “Дунёда илмдан бошқа нажот йўқ ва бўлмағай”, - деб бежиз таъкидламаган.

Мамалакатимизда XX аср бошлари ва ўрталарида турли хил диний ташкилотлар ҳам фаолият олиб борган ва кадрлар етказиб беришда ўз ҳиссасини кўшган. Масалан, Ўзбекистон мусулмонлари идораси диний ташкилот бўлиб, у 1943 йил 20 октябрда Тошкентда бўлиб ўтган Ўрта Осиё ва Қозоғистон мусулмонлари қурултойида таъсис этилган. Бу ташкилот 1992 йилдан Мовароуннаҳр мусулмонлари идораси, 1996 йилдан Ўзбекистон мусулмонлари идораси деб аталади. У давлатдан ажралган мустақил ташкилот сифатида фаолият юритади. Ўзбекистон мусулмонлари идорасида Таълим ва Муҳтасиблик бўлими бор. Бухородаги Мир Араб мадрасасида (1945) ва Тошкентдаги Бухорий номидаги Ислом институтида (1971) ва бир неча диний билим юртларида кадрлар етиштирилади. Идора тасарруфидаги "Мовароуннаҳр" нашриётида "Ислом нури" газетаси, "Ҳидоят" журнали, диний адабиётлар, диний тақвим ва бошқалар нашр этилади. Ўзбекистон мусулмонлари идораси хорижий мамлакатлардаги кўпгина диний ташкилотлар билан алоқа қилади ва у ўз фаолиятида Ўзбекистон Республика-сининг Конституцияси, "Виждон эркинлиги ва диний ташкилотлар тўғрисида"ги қонунга риоя қилади. Мазкур идорага турли йилларда илми ва зиёли бўлган Эшон Бобоҳон Абдумажидхон ўғли (1943-1957), Зиёвуддинхон Бобоҳонов (1957-1982), Шамсуддинхон Бобоҳонов (1982-

1989), Муҳаммад-содиқ Муҳаммадюсуф (1989-1993), Мухторжон Абдуллаев (1993-1997), Абдурашид қори Баҳромов (1997 й.дан) каби машхур инсонлар муфтийлик қилган . Албатта ушбу соҳани юксак даражада ўзлаштирмасдан ва эгалламасдан туриб, бу соҳага етакчилик қилиб бўлмайди.

VIII-аср ва IX-асрнинг 1-ярмида Фикҳ - ҳуқуқшуносликда ўз тушунчалари вужудга келди, ўзига хос тил ва услуб шаклланди. Қуръон ва сунна ҳуқуқий ечимларнинг асосий манбалари бўлиб қолди. Аста-секин асосий манбаларда бевосита кўзда тутилган ҳолатлар бўйича улардан ҳуқуқий хулосалар "чиқариб олиш" (ал-истинбот) усуллари қарор топди. Фикҳ - ҳуқуқшунослик фани меъёрларнинг икки тоифасини: ибодот ва муомалотни белгиловчи, тартибга солувчи меъёрларни ўз ичига олади. Фуруъ ал-фикҳ – фикҳнинг "тармоқлари", ислом позитив ҳуқуқини ташкил қилувчи фикҳнинг бир қисми бўлган. Манбаларда келтирилишича VIII-асрдан эътиборан Ислом олами юнонча ва сурёнийчадан қилинган таржималар орқали фалсафа (философия) билан танишди.

Имом ал-Бухорий номидаги Тошкент Ислом институти-олий диний ўқув юрти 1970 йил ташкил этилиб, 1971 йил октябрдан фаолиятини бошлаган. Ўзбекистон мусулмонлари идораси тасарруфида бўлиб, у динлар тарихи ва назариясини чуқур эгаллаган, ислом дини асосларини ўзлаштирган, араб тилида сўзлаша оладиган мутахассислар, имом хатиблар тайёрлайди. Шунингдек, Ўзбекистон Республикаси Вазирлар Маҳкамаси ҳузуридаги Ўзбекистон Республикаси Президентининг 1999 йил 7 апрелдаги Фармонида биноан Тошкент ислом университети - олий ўқув юрти ташкил этилган. Асосий вазифаси ва мақсади - ислом динига оид бой ва ноёб маънавий-маданий меросни чуқур ўрганиш, уни асраб-авайлаш, келажак авлодга етказиш, шу соҳада юқори малакали мутахассис ходимлар тайёрлаш. Университетда диншунослик, исломшунослик; билан бирга фалсафа, шарқ тиллари, ислом ҳуқуқи каби кафедралари ҳам фаолият олиб боришади. Университет таркибида Исломшунослик илмий-тадқиқот маркази ҳам фаолият кўрсатмоқда. . Зеро, илм излаш, илмга интилиш, яъни талаб ал-Илм ҳар бир мусулмоннинг энг муҳим вазифа-ларидан бири.

Мавлоно (араб. бизнинг жаноб) Ўрта Осиё, Афғонистон ва Покистонда энг юқори лавозимдаги амалдорлар, ёзувчи, олим ва фозил кишиларни, устозларни улуғлаб, уларнинг номларига кўшиб ишлатиладиган сўз. Мавлоно сўзи хурмат маъносида шахс номларидан аввал айтилган (мас., Мавлоно Алишер Навоий, Мавлоно Жомий, Мавлоно Муқимий ва б.). Ўрта Осиёда ўрта асрларда қўлланилган.

Калом (араб. - равон нутқ, жумла, гап, сўз) - ислом илоҳиёт илми, ақида, усул ад-дин каби номларда ҳам ишлатилади. VIII - асрда уммавий халифалиги даврида пайдо бўлган. Калом илми пайдо бўлган вақтга келиб ақидага оид

масалаларга аввалги вақтларга ўхшаб фақат Қуръон ва суннатдан далил келтириш билан кифояланиб бўлмади қолган эди. Қарши тараф ақлий далил ҳам келтиришни талаб қилар эди. Каломга хос услуб ва мавзулар мажмуи биринчи бор ал-Жаъд ибн Дирҳам (742 й. қатл этилган) ижодида учрайди. У доимо ақл-идроққа таяниш талабини илгари сурди ва фақат инсон салоҳияти ожизлик қилган ҳоллардагина Қуръон оятларини рамзий-мажозий маънода талқин қилиш мумкин, деб ҳисоблади. Унинг шогирди Жаҳм ибн Сафвон (745 й. қатл этилган) устозининг ғоясини давом эттирди. Жаҳмнинг қарашлари муътазилийларга яқин бўлгани боис одатда бу икки таълимотни бир-биридан фарқламайдилар. Муътазилийларнинг Каломи IX-асрнинг 1-ярмида раванқ топди. Аммо, халифа ал-Мутаваккил (847-861) даврида қувғин остига олинди. Маълум вақтгача суннийликда муътазилийларнинг фалсафий далилларига қарши курашда ғоявий кураш ролини ўйнаши мумкин бўлган ақоидлар тизими мавжуд эмас эди ва фақат Қуръон ҳамда ҳадисларга ҳавола қилиш билан чекланиларди. Айнан муътазилийлар ўзларининг мантикий-фалсафий исботлаш услублари билан ҳақиқий ислом йўли шаклланишига бевосита таъсир кўрсатди. Бундай тизим X асрга келиб ишлаб чиқилди ва уни Каломни ақидапарастлар билан муроасага келтиришни ўз олдига мақсад қилиб қўйган ал-Ашъарий (873-935) ва ал-Мотуридий (870-944) амалга оширдилар. Натижада Каломнинг ашъарий ва мотуридийлик мактаби вужудга келди. Машҳур мусулмон уламолари Калом илми ҳақида ўз замонлари ва билимларига қараб турлича фикр билдирганлар. Имом Абу Ҳанифа Калом илмида "ал-Фикҳ ал-акбар" (Буюк ҳуқуқшунослик) номли китоб ёзган. Чунки, диндаги фикҳ аслдир. Илмдаги фикҳ фаръдир. Асл фаръдан афзаллиги маълумдир деган. Имом Ғаззолий ўртача йўл тутган ва Калом илмида яхши тараф ҳам салбий тараф ҳам борлигини таъкидлаб, у билан фақат мутахассис олимлар машғул бўлиши кераклигини уқтирган. Бу фикрларни таъкид қилиб ўрганган олимлар, Калом илмини, хусусан, ундаги адашувларни танқид қилганлар. Ашъарийлар зоҳиран ўзларини муътазилийларга қарши қўйиб, ҳанбалийлар билан муроаса қилишга интиланган бўлсалар-да, дунёқараши бўйича муътазилийларнинг ақл-идроққа асосланган йўлини давом эттирди. Каломнинг иккинчи йирик мактаби - мотуридийлик ҳам мустақил тарзда тараққий этди. Ашъарийлар мактаби асосан шофиийлар орасида тарқалган бўлса, мотуридийлик ҳанафийлик доираларида кўплаб тарафдорларга эга бўлди ва хусусан, Мовароуннаҳр мусулмонларининг асосий ақидасига айланди. XIII-асрдан Калом илми Ибн Сино асос солган шарқ фалсафаси билан яқинлаша бошлади. Натижада, Ибн Халдун таъбири билан айтганда, Калом ва фалсафани бир биридан ажратиш мушкул бўлиб қолди. Бу ҳол Байдовий (1286 й. в.э.), Исфаҳоний (1349 й. в.э.), Ижий (1355 й. в.э.), Тафтазоний (1390 й. в.э.), Журжоний (1413 й. в.э.)лар ижодида ўз ифодасини топди. Янги ва энг янги даврларда Жамолиддин Афғоний, Муҳаммад Абду, Аҳмад Амин, Ҳасан

Ҳанафий каби мусулмон ислохотчиларининг асарларида Калом ва айниқса, муътазиллийлар ғоялари мафкуравий асос вазифасини бажариб келди. Вақт ўтиши билан ислом оламида фақат ахли сунна ва жамоанинг илми Калом бўйича таълимотлари ҳукм сурадиган бўлди. Фалсафа ва бошқа фикрий мазҳаблар чиққанидан кейин илми Калом истилоҳининг ўзи ҳам истъмождан чиқиб кетди.

Ислом дини ва унинг ёзма манбалари пайдо бўлгандан кейин Исломшунослик Амир Темур буюк шахс, кураги ерга тегмаган саркарда, йирик давлат арбоби, қонуншунос, талантили меъмор, нотик, руҳшунос, шу билан бирга эл-юртини, халқини севган ва уни машҳури жаҳон қилган инсон. Мустақиллик туфайли кўп минг йиллик бой тарихимизнинг тикланиши ва ўрганиши имконига эга бўлди. Амир Темур биринчидан, у мамлакатда феодал тарқоқликка барҳам берди, эл юртни ўз туғи остига бирлаштирди. Марказлашган йирик феодал давлатини яратди. Бу билан савдо сотиқ ва маданиятнинг ривожига мустаҳкам замин яратиб берди. Иккинчидан, бир қатор халқлар ва юртларни мустамлакачилар зулмидан озод бўлишига ёрдам берди. Темур даври адабиётларни мулоҳоза қилиб кўрсак асосан тўғрилиқ, муравватлилиқ, эл юртга меҳр муҳаббат ва бошқа инсоний хислатларга бой эканлигини кўришимиз мумкин. Бунга Темурнинг «Темур тузуклари», Низомиддин Шомий, Шарафиддин Али Яздийларнинг «Зафарнома»лари, Ибн Арабшоҳнинг «Темур ҳақидаги хабарларда тақдир ажойиботлари» фикримизнинг далилидир. Соҳибқироннинг бунёдкорлик соҳасидаги хизмат-лари беқиёс. У томонидан бунёд этилган мадрасалар, масжидлар, хонақоҳлар, саройлар, боғлар, қалъалар, каналлар ва бошқа иншоотларнинг сон-саногии йўқ. Юқори савиядаги билимга эга бўлган Амир Темур тарих, тиббиёт, математика, астрономия, меъморчилик соҳаларида бемалол баҳслашар эди. Мазкур фазилат унинг набираси Мирзо Улуғбекка ҳам ўтгани шубҳасиз. Мирзо Улуғбек нафақат давлат арбоби, у буюк олимдир ҳам.

Амир Темур маърифат ҳомийси бўлган ва бу мамлакатнинг гуллаб яшнашига сабаб бўлди. Бутун дунёга номлари машҳур тарихчилар Шарафиддин Али Яздий, Хондамир, Самарқандлик олимлар—Улуғбек, Али Кушчи, қозизода Румий, файласуф шоирлар—Абдурахмон Жомий, Алишер Навоий, Лутфий, Саккокий, Атоий; мусаввирлар—Қамолиддин Беҳзод, қосим Али, Мирак Наққош, хаттотлар - Султон Али Машҳадий, Султон Муҳаммад Хандон, Муҳаммад Бин Нур ва бошқалар шу даврнинг улуғ мутафаккирларидир. Уларнинг ҳаммаси инсон маънавияти, маърифати ва маданияти ютуғининг барча соҳаларини эгаллаган улуғ сиймолар, қомусий илм, ақл эгалари бўлганлар. Қамолиддин Беҳзод ва унинг шогирдлари ижодида юксак босқичга кўтарилган мусаввирлик санъати Шарқ Уйғониш даврининг энг катта ютуқларидан биридир. Беҳзод ўзининг такрорланмас ижоди, гўзал миниатюра санъати ва ажойиб маҳорати билан нафақат Шарқда, балки бутун дунёда ҳам ўчмас из қолдирган. «Иккинчи

Моний», «Шарқ Рафаэли» деб юксак даражада эъозланган Беҳзод машҳур сўз санъаткорлари Жомий, Хусайн Бойқаро, Шайбонийхон ва бошқаларнинг сиймосини яратган юксак маънавийтли буюк рассом эди.

XIX асрнинг иккинчи ярми биз маърифатпарварлик маданияти деб атаётган соҳада муайян ўзгаришларни юзага келтиради, маърифий эстетик ақидаларни амалда тадбиқ этиш учун муайян шарт-шароит яратди, дейиш мумкин. Бунинг ижтимоий сиёсий ва маънавий омиллари мавжуд, албатта. XIX асрнинг иккинчи ярмида чор Россияси томонидан Туркистоннинг истило этилиши туфайли ижтимоий ҳаётида ички мувозанат ва турғунликка муайян даражада эришилгандай туюлади, маданий маърифий ва бадиий жараёнларнинг жонланишига, европача илм-маърифат ва маданиятнинг кириб келишига таъсир кўрсатди. Аҳмад Дониш, Абай, Тўхтағул, Фуркат, Муқимий, Сатторхон ва бошқа маърифатпарварлар мустамлакачилик йўли билан кириб келган рус ва Европа маданиятини ўрганиш ишига ижобий ёндошадилар. Чунончи, Сатторхон Абдуғаффоров биринчилардан бўлиб рус тилини ўрганади. 1873-76 йилларда Чимкентда очилган рус-тузем мактабида муаллимлик қилди. «Туркистон вилоятининг газетаси» да таржимон бўлиб ишлади. Биринчи бўлиб рус тилида «қўқон хонлигининг ички аҳволи ҳақида қисқача очерк»ни ёзди. «Туркестанские ведомости»нинг бир неча саналарида уни эълон қилади. Туркистон халқларининг XIX аср иккинчи ярми ва XIX аср бошларида яшаган мутафаккирлари дунёқарашлари негизида маърифатпарварлик концепцияси ётади. Туркистон халқлари маърифатпарварлик маданияти, бир томондан ўзининг бой ва сермазмун меросига суянади, иккинчи томондан бошқа халқларнинг хусусан, умуминсоний маънавий қадриятларни ижобий қабул қилади.

Туркистон маърифатчилилик мактаби бой ўтмиш ва улкан меросга эга. Маҳмудхўжа Беҳбудий, Мунаввар қори Абдурашидхон ўғли, Абдуқодир Шакурый, Ашурали Зоҳирый, Саидрасул Саидазизий, Исҳоқхон Ибрат, Аҳмад Дониш XIX аср охирларидан фаолияти бошлаб мамлакатни халқни миллий зулм ва қолоқликдан халос этишнинг ягона йўли маърифатда деб билдилар. Бу фидоий зотлар мустабид тузум ва жаҳолатчи, маънавий қуллик ва зулм, зўравонликка қарши бор кучлари билан кураш олиб борганлар. Жадидчилик–янгилашиш, янги усул маъносини англатади. У янги замонавий мактаб, матбаа, миллий тараққиёт усуллари, йўллари тарафдорларининг умумий номи. Жадидчиликнинг асосий ғоя ва мақсадлари: Туркистоннинг ўрта асрчилик, феодал қолоқлик, хурофотлардан озод қилиш усули қадимни инкор этган ҳолда улкан, халқни, миллатни замонавий тараққиёт йўлига олиб чиқиш, миллий давлат барпо этиш, конституцион, парламент ва президент идора усулидаги озод ва фаровон жамият куриш, туркий тилларга давлат тили мақомини бериш, миллий кўшин тузиш ва бошқалардан иборат эди.

Жадидлар, маърифатчилар миллатининг маънавий камолоти йўлида ўзининг бугун кучи ва истеъдодини сафарбар этишга тайёр бўлган фидойи инсон эдилар. Улар миллатни қоқоқлик, хурофот ботқоғидан олиб чиқиш учун шариатга қатъий риоя қилиш орқали мактаб ва мадрасаларда таълим бериш тизимини дунёвий илмларни барпо этиш борасида ислох қилиш ғоясини илгари сурганлар ва бу борада ўзлари амалий ҳаракат намунасини кўрсатганлар. Демак, жадидчилик XIX аср охири ва XX аср бошларида миллий Уйғониш ва миллий онг юксалишида катта рол уйнаган. Жадидчилик ғояларини унинг ёрқин вакилларидан Беҳбудий, Фитрат, Чўлпон, қодирий, Авлоний, Мунавар қори, Файзулла Хўжаев, Сўфизода, Тавалло, Ибрат кабилар ғоят оғир шароитларда тарғиб этишга ҳаракат қилганлар. Беҳбудий, Фитрат, Мунавар қори ва бошқа миллат учун жонкуяр жадидлар мактаблари очар, уларда ўзлари дарс берар, ўқув кўлланмаларини ёзар, нашр этар ва бу йўлда жонбозлик кўрсатар эди. Бу йўлда ўз маблағларини ҳам аямаганлар.

Миллий Уйғонишга чорловчи ғояларни илгари сурган жадид ҳаракатининг яна бир йирик вакили Абдулла Авлонийдир. У миллатнинг маънавий инқирозидида саводли бўлиш, замонавий фан, маданий ютуқларини эгаллашга чақиради, Авлонийнинг «Илм инсонларнинг мадори, қалби, раҳбари, нажотидир» деган ғоя, маърифатпарварлик, жадидчилик ҳаракатининг дастурини ташкил этади. У маърифатпарвар сафдошлари сингари мазлум Туркистон аҳлини илм маърифат зиёсидан баҳраманд қилишдан унутилмас хизматлар кўрсатган. «Туркий Гулистон ёхуд ахлоқ» китобида маърифат, илм фаннинг жамият тараққиётда тутган ўрни ҳақида қимматли фикрларни баён қилган. Алломанинг қарашларини ўрганиш бугун ўзлигимизга қайтиш жараёни кенгайтиши бир пайтда алоҳида аҳамият касб этади.

Инсоният тарихида ўз ижтимоий аҳамияти жиҳатидан алоҳида эътиборга лойиқ ҳолатлар, қадриятлар мавжудки, булар у ёки бу миллат, элат, халқнинг мавжудлиги белгиси, тараққиёт мезони сифатида баҳоланиши мумкин. Миллат мавжудлигининг ана шундай муҳим белгиларидан бири олий таълим тизими ҳамда юқори малакали мутахассис кадрлар тайёрлаш масаласидир. Дарҳақиқат, олий таълим тизими демократик тамойиллар билан уйғунлашган, унинг инсонпарвар жамият барпо этиш каби зарур ижтимоий эҳтиёж талабларига жавоб бергандагина у ўз олдига қўйган буюк мақсад баркамол авлодни тарбиялаш ва шакллантириш вазифасини адо этиши мумкин.

Хўш, юқорида қайд этилган ҳолатлардан ташқари, яна қандай сабаблар олий таълим тизимида туб ислохотларни ўтказишга ундади? Булар, кадрлар тайёрлаш тизимининг демократик ўзгаришлар ва бозор ислохотлари талабларига мувофиқ эмаслиги, ўқув жараёнининг моддий-техника ва ахборот базаси етарли эмаслиги, юқори малакали педагог кадрларнинг етишмаслиги, сифатли ўқув-услубий ва илмий адабиёт ҳамда дидактик материалларнинг камлиги таълим тизими, фан ва

ишлаб чиқариш ўртасида пухта ўзаро ҳамкорлик ва ўзаро фойдали интеграциянинг йўқлиги кабилардир. Буларнинг бариси таълим тизимини зудлик билан ислоҳ этишни, мазкур соҳани чуқур инсонпарварлаштиришни талаб этарди. Тўғри, 1992 йил июлида қабул қилинган «Таълим тўғрисида»ги қонун ва давлатимизнинг шу асосдаги таълим–тарбия сиёсати ишлаб чиқилган эди. Унинг III босқичи–юқори ўрта мактаб (10-11 синф) ҳақида бўлиб, у ихтисослашган бўлиб, ўқувчиларни олий ўқув юртига тайёрлашга хизмат қила бошлади.

Таъкидлаш лозимки, ҳамдўстлик мамлакатлари орасида биринчи бўлиб республикамизда «Таълим тўғрисида»ги қонуннинг қабул қилинганлиги, «Ёшлар сиёсатига оид» каби қатор концепциялар ва дастурлар яратилганлигини, давлат таълим тизими жаҳон амалиёти талабларига мувофиқ келиши учун хорижий давлатлардаги илғор тажрибаларнинг ўрганилаётганлиги ва шу аснода 20 дан ортиқ йўналишлар, фанлар буйича стандартлар лойиҳали тайёрланди. Умуман, 1992 йилда қабул қилинган «Таълим тўғрисида»ги қонун Ўзбекистонда таълим тизимини ислоҳ қилишда маълум рол ўйнайди. Мазкур ҳужжат шўролар мустабид тизими даврдан «мерос» бўлиб қолган, коммунистик мафкурага хизмат қилувчи мафкуравий кучни бартараф этишда алоҳида аҳамият касб этади, жаҳон андозаларига мос тизим яратилишида дастлабки қадам бўлди. Бироқ, қайд этиш жоизки, мазкур ҳужжат Ўзбекистоннинг янги шароитдаги вазифаларига тўлиқ жавоб бера олмас эди. Шунинг учун ҳам Ўзбекистон ҳукумати таълим тизимини тўлиқ ислоҳ этишга қодир ҳужжатларни қабул қилишга эътиборини кучайтирди ва бу борада бош ислохотчилик ролини ўйнади.

1997 йил 29 августда Ўзбекистон Республикаси Олий Мажлис IX сессиясида тамомила янги, сифат жиҳатдан замонавий талабларни ўз ичига олган «Таълим тўғрисида» ги қонун ва Кадрлар тайёрлаш миллий дастурини ишлаб чиқди. «Таълим тўғрисида»ги қонуннинг энг илғор жиҳатларидан бири-унда таълим соҳасидаги давлат сиёсатининг асосий тамойилларининг баён этилиши бўлди. Улар, қуйидагилардан иборат эди:

- таълим ва тарбиянинг инсонпарвар, демократик характерда эканлиги;
- таълимнинг узлуксизлиги ва изчиллиги;
- таълим тизимининг дунёвий характерда эканлиги;
- давлат таълим стандартлари доирасида таълим олишнинг ҳамма учун очиқлиги;
- таълим дастурни танлашга ягона ва табақалаштирилган ёндашув;
- билимли бўлишни ва истеъдодни рағбатлантириш;
- таълим тизимида давлат ва жамоат бошқарувини уйғунлаштириш.

2017 йилгача Ўзбекистонда 9,5 мингга яқин умумтаълим мактаблари, гимназиялар, лицейлар, коллежлар, 300 га яқин ўрта махсус таълим муассалари, 65 та олий ўқув юрти бўлган .

REFERENCES

1. Абдурашидова, Нилуфар Абдурашидовна, & Ҳасанов, М. (2022). ЁШЛАР ДУНЁҚАРАШИДА ДИН ВА АХЛОҚНИНГ ЎЗARO МУТАНОСИБЛИГИ. *Oriental renaissance: Innovative, educational, natural and social sciences*, 2 (10), 1226-1235.
2. Ж. С. Раматов, & М. Ҳасанов (2022). ШАХС ДИНИЙ ДУНЁҚАРАШИНИНГ ШАКЛЛАНИШИДА ИЛМНИНГ АҲАМИЯТИ. *Academic research in educational sciences*, 3 (7), 35-39.
3. Жуманиёз Султонович Раматов, Машкура Инамжанована Рахимова, & Миршод Нўймонович Ҳасанов (2022). МАҲКУРАВИЙ ТАҲДИДЛАРНИ ОЛДИНИ ОЛИШДА ИСЛОМИЙ ҚАДРИЯТЛАРНИНГ ЎРНИ. *Academic research in educational sciences*, 3 (6), 1031-1036.
4. З. Н. Бобошев, М.Н.Ҳасанов, & Э.А.Нуруллаев. (2022). АБУ НАСР ФОРОВИЙНИНГ ПЕДАГОГИКА ФАНИНИНГ АСОСЧИСИ СИФАТИДА . *JOURNAL OF NEW CENTURY INNOVATIONS*, 4(3), 108–115. Retrieved from <http://wsrjournal.com/index.php/new/article/view/623>
5. Ж. С. Раматов, М. Ҳасанов, & Лочин Азаматович Валиев (2022). АУРОБИНДО ГҲОШ ҲАЁТИ ВА ИЛМИЙ ФАЛСАФИЙ МЕЪРОСИ. *Academic research in educational sciences*, 3 (6), 1161-1169.
6. J. S. Ramatov, M. Hasanov AL-FAROBİY SIYOSIY DAVRAN VA IJTIMOİY-MADANIY ANVOL // *Pedagogik fanlarda akademik tadqiqotlar*. 2022 yil. 6-son. URL: <https://cyberleninka.ru/article/n/al-farobiy-davridagi-siyosiy-vazih-timoiy-madaniy-vaziyat> (kirish sanasi: 12.11.2022).
7. М.Н.Ҳасанов, А.А.Азимбаев, Ҳалилов Ў., & Каримов Б. (2022). АБУ НАСР ФОРОВИЙНИНГ ШАХС МАЪНАВИЙ КАМОЛОТИГА ДОИР ҚАРАШЛАРИ . *JOURNAL OF NEW CENTURY INNOVATIONS*, 4(3), 147–153. Retrieved from <http://www.wsrjournal.com/index.php/new/article/view/629>
8. Ж. С. Раматов, & М. Ҳасанов (2022). МАҲКУРАВИЙ ТАҲДИДЛАРНИ ОЛДИНИ ОЛИШДА АХЛОҚИЙ ТАРБИЯНИНГ АҲАМИЯТИ. *Academic research in educational sciences*, 3 (6), 952-956.
9. Ramatov, J.S., Valiev, L.A., Xasanov, M.N. XIX ASRDA HINDISTONDAGI IZHTIMOIY - FALSAFIY JARAYONLAR // *ORIENSS*. 2022. №6. URL: <https://cyberleninka.ru/article/n/hih-asrda-indistondagi-izhtimoiy-falsafiy-zharayonlar> (kirish 12/11/2022).
10. Ф. А. Кушаков, М. Н. Ҳасанов, Р. Ў. Баратов, Ж. С. Раматов, & С. Ҳ. Султанов (2022). ЯНГИ ЎЗБЕКИСТОНДА ИНСОН ҲУҚУҚЛАРИ ВА СЎЗ ЭРКИНЛИГИ. *Academic research in educational sciences*, 3 (10), 803-810.
11. Раматов, Ж. С., Муратова, Д., Султанов, С. Ҳ., Тухтабоев, Э., Кушаков, Ф., & Ҳасанов, М. Н. (2022). ИЖТИМОИЙ АДОЛАТ ВА ҚАДРИЯТЛАР ПЛЮРАЛИЗМИ. *World scientific research journal*, 8(1), 102-108.

12. Раматов, Ж.С., Баратов, Р.Ў., Султанов, С.Х., Муратова, Д.А., Хасанов, М.Н., & Эрниёзов, У.К. (2022). ЁШЛАР ЗАМОНАВИЙ МАДАНИЙ ҚИЁФАСИ ВА УМУМИНСОНИЙ ҚАДРИЯТЛАР ТУШУНЧАСИНИНГ МАЗМУН-МОҲИЯТИ. *Oriental renaissance: Innovative, educational, natural and social sciences*, 2 (10), 376-386.

13. Hasanov, M., & Tuhtaboev, E. (2021). THE PERFORMANCE OF THE PERFECT MAN IN THE EASTERN RENESSANCE (ON THE EXAMPLE OF FARABI'S VIEWS). *Innovative Technologica: Methodical Research Journal*, 2(05), 1-6.

14. Hasanov M., Tuhtaboev E. THE PERFORMANCE OF THE PERFECT MAN IN THE EASTERN RENESSANCE (ON THE EXAMPLE OF FARABI'S VIEWS) // *Innovative Technologica: Methodical Research Journal*. – 2021. – Т. 2. – №. 05. – С. 1-6.

15. М.Н.Хасанов, Д.А.Хафизов, Р.Х.Тоиров, & Х.Қ.Болтабоев. (2022). АБУ НАСР ФОРОБИЙ ЯШАГАН ДАВРДАГИ ИЛМ-ФАН ВА ТАЪЛИМ-ТАРБИЯ . *JOURNAL OF NEW CENTURY INNOVATIONS*, 4(3), 137–140. Retrieved from <http://www.wsrjournal.com/index.php/new/article/view/627>

16. Jumaniyoz Ramatov, Rozigul Umarova, Rashid Baratov, Mirshod Khasanov, Siroj Sulstonov, & Fayzulla Kushakov (2022). MODERN REQUIREMENTS FOR THE SPIRITUAL IMAGE OF YOUNG PEOPLE AND ITS MANIFESTATION IN PRACTICE. *Academic research in educational sciences*, 3 (10), 582-586.

17. Ramatov, J.S., & Khasanov, M.N. (2022). SOCIAL ASPECTS OF PROFESSIONAL QUALITY IMPROVEMENT (ON THE EXAMPLE OF THE RAILWAY SECTOR). *Oriental renaissance: Innovative, educational, natural and social sciences*, 2 (6), 969-976.

18. Раматов, Ж.С., Валиев, Л.А., & Хасанов, М.Н. (2022). XIX АСРДА ҲИНДИСТОНДАГИ ИЖТИМОИЙ – ФАЛСАФИЙ ЖАРАЁНЛАР. *Oriental renaissance: Innovative, educational, natural and social sciences*, 2 (6), 1070-1078.

19. Жўрабоев, Н. Ю., Кушаков, Ф. А., Султанов, С. Ҳ., & Хасанов, М. Н. (2022). КОНФУЦИЙЛИК ХУСУСИЯТЛАРИДАН ХИТОЙ ФАЛСАФАСИНИНГ КЕНГАЙИШИ. *World scientific research journal*, 9(2), 37-42.

20. Ruzigul, U., Nasirjan, J., Dilmurodkhakim, A., Mirshod, H., & Urozboy, E. (2020). Rationale and history of human reflections in the muslim philosophy. *International Journal of Advanced Science and Technology*, 29(5), 1453-1458.

УДК 547.29 612.017.34

ЗНАЧЕНИЕ КАРДИОПРОТЕКТОРНОГО ИВЛ У БОЛЬНЫХ С ЧЕРЕПНО-МОЗГОВОЙ ТРАВМОЙ

Холлиев С.С, Жумаев Б.Э, Тошев И.И

*Республиканский научного центр экстренная медицинская помощь
Бухарскому филиалу*

Резюме: В данной статье обсуждаются значение УСВ у больных с черепно-мозговыми травмами, изменения со стороны дыхательной и сердечно-сосудистой систем организма больного после длительной искусственной вентиляции легких. Всего в отделении нейрореанимации РНЦЭМП БФ в этом году пролечено 295 больных с черепно-мозговыми травмами. У 85 из этих пациентов был подключен аппарат УСВ. При обследовании 49 больных у 20 наблюдались различные изменения со стороны сердечно-сосудистой и дыхательной систем. В статье описаны рентгенологические исследования, лабораторные исследования и изменения ЭКГ у этих больных.

Ключевые слова: ИВЛ, закрытая черепно-мозговая травма, кардиопрототип УСВ, рентгенологические исследования, лабораторные исследования, ЭКГ.

BOSH MIYA JAROXATI BILAN OGRIGAN BEMORLARDA KARDIOPROTEKTIV O`PKA SUNIY VENTILYATSIYASINING AHAMIYATI

Xolliyev S.S, Jumayev B.E, Toshev I.I

Respublika Shoshilinch Tibbiy Yordam Ilmiy Markazi Buxoro Filiali

Rezyume: Ushbu makolada bosh miya jaroxatlari olgan bemorlarda O`SV ning ahamiyati, uzok muddatli suniy ventilyatsini olib borilgan bemor organizmida Nafas olish va yurak kon-tomir sistemasidagi uzgarishlar xakida suz boradi. RShTYoIM BF neyroreanimatsiya bulimida joriy yilda jami 295 ta bemor bosh miya jaroxati bilan davolanganyu. Ushbu bemorlarning 85 nafarida O`SV apparati ulangan. Bemorlarning 49 nafari olib urganib chikilganda, 20 nafarida yurak-kon tomir va nafas olish aъzolarida turli xilldagi uzgarishlar kuzatilishi aniklandi. Ushbu makola mazkur bemorlarda kilingan rentgenologik tekshiruvlar, laborator taxlillar, EKG dagi uzgarishlar yoritib boriladi.

Kalit suzlar: O`SV, bosh miya yopik jaroxati, kardioprototiv USV, Rentgenologik tekshiruvlar, laborator taxlillar, EKG.

SIGNIFICANCE OF CARDIOPROTECTIVE MECHANICAL VENTILATION IN PATIENTS WITH TRAUMATIC BRAIN INJURY

Kholliyev S.S, Djumayev B.E, Toshev I.I.

Republican Scientific Center for Emergency Medical Assistance to the Bukhara branch

Summary: This article discusses the significance of SPM in patients with traumatic brain injury, changes in the respiratory and cardiovascular systems of the patient's body after prolonged mechanical ventilation. In total, 295 patients with craniocerebral injuries have been treated in the Department of Neuro-Resuscitation of the Republican Scientific Center for Emergency Medical Assistance to the Bukhara branch this year. In 85 of these patients, an IVDS device was connected. During the examination of 49 patients, 20 showed various changes in the cardiovascular and respiratory systems. The article describes X-ray studies, laboratory studies and ECG changes in these patients.

Key words: ALV, closed craniocerebral injury, IVS cardioprototype, X-ray studies, laboratory studies, ECG

Основой интенсивной терапии в нейрохирургии является профилактика и лечение вторичных церебральных ишемических атак. В профилактике их большое значение имеет обеспечение функции внешнего дыхания, адекватной потребностям пораженного мозга. Недостаточный минутный объем дыхания может вызывать гипоксию, в то же время опасной может быть и гипервентиляция из-за гипокапнии и спазма церебральных сосудов. Современные дыхательные аппараты позволяют проводить эффективную вспомогательную вентиляцию легких при сохранении спонтанного ритма пациента. Но нельзя забывать, что при травмах и заболеваниях ЦНС принципы респираторной поддержки, разработанные в общей реаниматологии при различных вариантах первичного поражения легких, не могут быть полностью перенесены в нейрореаниматологию. Следует помнить, что без направленного фармакологического и/или хирургического воздействия на основной патологический процесс эффективность лечения респираторных нарушений существенно ниже.

Цель: изучить влияние искусственной (ИВЛ) и некоторых видов вспомогательной вентиляции легких (ВИВЛ) на церебральную гемодинамику и внутричерепное давление у больных с тяжелой черепно-мозговой травмой (ТЧМТ).[8,12]

Материал и методы: Обследования показали, что большая часть этих больных находится в возрасте от 30 до 50 лет, а среди них у больных 45+1-48+1 года имеется много изменений со стороны сердечно-сосудистой системы. У

большинства больных наблюдаются гипотензивные осложнения со стороны сердечно-сосудистой системы, наблюдается резкое снижение внутричерепного давления, а также контролируются постоянные параметры аппарата, гемодинамические и дыхательные параметры. 50-55% случаев снижения АД и возникновения ишемических изменений в сердце на ранних стадиях ИВЛ у осложненных больных. [31,32].

Показаниями к ИВЛ и ВИВЛ было не только нарастание дыхательной недостаточности, но и прогрессирование неврологических расстройств. У всех больных в динамике проводились клинико-неврологический осмотр, контроль лабораторных показателей (общий анализ крови, кислотно-основное состояние КОС), в том числе артерио-венозной разницы по кислороду (AVDO₂) и насыщения гемоглобина кислородом в луковице яремной вены (SjO₂). Для исследования газового состава исследована капиллярная, артериальная, а также венозная кровь, взятая из внутренней яремной вены. Забор крови из яремной вены проводился пункционным методом из v.jugularis interna в 1-, 3- и 5 -е сутки. Параметры газового состава крови регистрировались не менее 4-х раз в сутки в течение всего периода проведения респираторной поддержки. Показатели газового состава крови изучались на аппарате Analyze blood gas (США). AVDO₂ рассчитывалась по показателям пульсоксиметрии и насыщения гемоглобина кислородом в крови яремной вены, а также путем сопоставления с показателями газового состава артериальной крови.[13,15,16,17] В послеоперационном периоде всем пациентам на фоне стандартной интенсивной терапии проводилась ИВЛ аппаратами Savina, Evita 2+ (Dreager, Германия). Сначала применялся режим IPPV (Intermittent Positive Pressure Ventilation) – перемежающаяся вентиляция под положительным давлением. В последующем индивидуально применялись различные режимы ИВЛ: VIPAP (Biphasic Positive Airway Pressure) – двухфазное www.sta.uz Shoshilinch tibbiyot axborotnomasi, 2011, № 2 41 положительное давление в дыхательных путях, SIMV (Synchronized Intermittent Mandatory Ventilation) – синхронизированная перемежающаяся обязательная вентиляция. Параметры вентиляции: фракция вдыхаемого кислорода (FiO₂) не ниже 40-45%, пиковое давление вдоха (Pins) от 10 до 30 mbar, РЕЕР от 2 до 10 mbar. Одновременно у всех больных с помощью аппарата ИИНД 500/75 (Triton-Electronics, Россия) проводилось инвазивное измерение внутричерепного давления (ВЧД) в течение всего периода проведения респираторной поддержки. Мониторинг гемодинамических показателей (АД, среднее артериальное давление СрАД, ЧСС) осуществлялся аппаратами Nihon Cohden (Япония) и Datex Ohmeda (США). При необходимости для повышения системного АД применялись прессорные амины в общепринятых дозировках, а для предотвращения отека мозга – 3% гипертонические растворы хлорида натрия в средней дозе 5,3 мл/кг. Церебральное перфузионное давление (ЦПД)

рассчитывалось по формуле: ЦПД = СрАД - ВЧД, где: ВЧД - внутричерепное давление, СрАД – среднее артериальное давление, которое вычисляется по формуле: $\text{СрАД} = (\text{АД сист} + 2\text{АДдиаст})/3$.

Результаты и обсуждение:

В работах, посвященных прогнозу и исходам лечения у больных с ЧМТ, которым проводилась ИВЛ, указывается лишь тот факт, что результаты лечения у данной категории больных зависят от исходной тяжести пациента и не отражается роль своевременной и адекватной респираторной поддержки [19]. Необоснованное использование режима гипервентиляции приводит к гипокапнии, которая вызывает вазоконстрикцию и уменьшение мозгового кровотока [22,23,25]. Уменьшение мозгового кровотока вслед за вазоспазмом будет более выражено в пораженных участках головного мозга. Таким образом, ухудшается метаболизм и оксигенация клеток, и без этого уже находящихся в состоянии апоптоза, — развивается ишемический каскад и вторичная ишемия паренхимы мозга [14,20]. При снижении мозгового кровотока увеличивается утилизация кислорода нейронами, и показатель SpO₂ снижается. В связи с этим увеличение AVD O₂ может отражать потенциальную опасность ишемических изменений [20,22,26]. При принудительной вентиляции легких повышение внутригрудного давления приведет к снижению сердечного выброса и повышению ВЧД [2,4,6]. Эти два фактора, безусловно, приведут к снижению и ЦПД. Оптимизация методов респираторной поддержки у больных с субарахноидальным кровоизлиянием (САК) заслуживает пристального внимания, так как летальность среди пациентов с цереброваскулярной патологией, которым проводили ИВЛ, очень высока и составляет, по данным литературы, от 49 до 93% [3]. У больных с острыми нарушениями мозгового кровообращения часто встречаются гипоксия и нарушение самостоятельного дыхания, что ухудшает исход, поэтому больных следует интубировать и переводить на ИВЛ [18, 21]. Показанием к интубации трахеи и искусственной вентиляции легких служит не только дыхательная, но и церебральная недостаточность. У пациентов с тяжелым поражением головного мозга, в том числе с САК, имеются особенности проведения респираторной поддержки, к которым относят широкий спектр нарушений дыхания центрального генеза, а также необходимость поддержания концентрации углекислоты в плазме крови в узком терапевтическом диапазоне во избежание ишемии головного мозга вследствие гиперкапнии. При проведении ИВЛ решают две задачи: поддержание адекватного газообмена и предупреждение повреждения легких. Целью ИВЛ является обеспечение достаточной оксигенации артериальной крови (PaO₂ — 100 мм рт. ст. и более) и поддержание напряжения углекислоты (PaCO₂) в пределах 33—40 мм рт. ст. При неповрежденных легких дыхательный объем должен составлять 8—10 мл на 1 кг идеальной массы тела, давление на высоте

вдоха — не более 30 см вод. ст., положительное давление в конце выдоха — 5 см вод. ст., минутный объем дыхания — 6—8 л/мин, а содержание кислорода в дыхательной смеси — 30—50% [7-9]. Важно не допускать эпизодов снижения P_{aCO_2} ниже 30 мм рт. ст., так как гипокапния приводит к уменьшению мозгового кровотока и церебральной ишемии [24]. Выбор режима респираторной поддержки осуществляют индивидуально. Как правило, в процессе проведения респираторной терапии периодически меняют режимы вентиляции в зависимости от потребности больного. Считается, что целесообразность использования ИВЛ связана не только с преодолением дыхательных расстройств, а с возможностью путем использования режима гипервентиляции воздействовать на тонус пиллярно-капиллярных сосудов, добиться повышения периферической вазоконстрикции и тем самым уменьшить объем внутричерепной фракции кровотока, что приводит к увеличению краниоспинального комплайенса и снижению внутричерепной гипертензии [10,11]. Имеются данные о том, что необходимо использовать режимы вентиляции с контролем по объему. В литературе дискутируется проблема оптимального минутного объема вентиляции легких для пациентов с нейрохирургической патологией. В исследовании А.А. Белкина и соавт. (2005) было показано, что использование объемной ИВЛ у больных с острой церебральной недостаточностью сопровождается существенным повышением гидродинамического сопротивления пиллярных сосудов головного мозга, что может быть связано с влиянием ИВЛ на повышение давления в церебральной венозной системе и на вегетативную иннервацию церебральных сосудов [11]. Е.А. Козлова и соавт. (2005) изучали ауторегуляцию мозгового кровообращения у больных в остром периоде тяжелой ЧМТ как ориентир для управления параметрами искусственной вентиляции легких. Показали возможность направленного изменения ауторегуляторных реакций церебральных артерий путем изменения уровня CO_2 и определили условия оптимального режима ИВЛ, оптимизирующего состояние мозгового кровообращения [1]. А.В. Ошоров и соавт. (2004) предлагают дифференцированный подход к применению гипервентиляции в остром периоде тяжелой ЧМТ в зависимости от состояния церебрального кровотока. [27,28,29]. Авторы отмечают, что использование гипервентиляции для борьбы с внутричерепной гипертензией при вазоспазме приводит к временному снижению ВЧД, но одновременно вызывает изменения мозгового кровотока, не соответствующие кислородным потребностям мозга, снижение ЦПД, что повышает риск ишемического повреждения мозговой ткани. Это требует проведения многопараметрического мониторинга церебральных функций как обязательного условия строго обоснованного применения гипервентиляции в ходе интенсивной терапии внутричерепной гипертензии [5]. Таким образом, целостная картина изменений, происходящих в

головном мозге у больных с ЧМТ при проведении ИВЛ, влияния параметров респираторной поддержки на состояние головного мозга и исходы лечения пациентов с ЧМТ практически отсутствует. Особенно важно решить данные вопросы для предотвращения возникновения гипоксемии и гипоксии головного мозга, как ведущих причин вторичных ишемических эпизодов, ухудшающих течение и прогноз нейрохирургической патологии. Избежать этого позволит рациональная респираторная терапия, наряду с другими методами интенсивной терапии основанная на результатах комплексного мониторинга функционального состояния мозга и систем его жизнеобеспечения. Все вышесказанное и определяет актуальность исследования в данной области в целях разработки оптимальных методов респираторной поддержки, в основе которой лежит длительная искусственная вентиляция легких больных с ЧМТ.

Литература

1. Ауторегуляция мозгового кровообращения как ориентир для управления параметрами искусственной вентиляции легких в остром периоде тяжелой черепно-мозговой травмы / Е.А. Козлова, А.В. Ошоров, В.Л. Анзимиров [и др.] // Вопросы нейрохирургии. — 2005. — № 1. — С.24—29.
2. Кенжаев, М. Л., & Ризаева, М. Ж. (2020). Клиническое течение фибрилляции предсердий у больных ишемической болезнью сердца. In Наука и инновации-современные концепции (pp. 103-109).
3. Khayrullaeva D. Kh., Avezova S.M. Changes in hormonal in adverse environmental condition//World Journal of Pharmaceutical Research 2020 Vol.9 Issue 5, pp. 2450-2458.
4. Громов В.С., Белкин А.А., Левит А.Л. К вопросу о взаимоотношении центральной и церебральной гемодинамики при внутричерепной гипертензии. Интенсив тер 2007; 3.
5. Шодиева М.С., Комилова Б.О. Иммуногенетические аспекты *Helicobacter Pylori* ассоциированной гастродуоденальной патологии у детей//Российский журнал гастроэнтерологии гепатологии колопроктологии.Россия.- 2019 г.№5том26.-С.57-59.
6. Пулатова Шахноза Хайдаровна Особенности тромболитической терапии у больных острым инфарктом миокарда // Вестник экстренной медицины. 2019. №6. URL: <https://cyberleninka.ru/article/n/osobennosti-tromboliticheskoy-terapii-u-bolnyh-ostрым-infarktomyokarda> (дата обращения: 09.12.2022)
7. Rizaeva, M. Z. (2022). EFFICIENCY AND SAFETY OF ELECTRIC CARDIOVERSION IN PERSISTENT FORM OF ATRIAL FIBRILLATION. European journal of molecular medicine, 2(5).

8. UROQOV, S., & RIZAEVA, M. NEW DAY IN MEDICINE. NEW DAY IN MEDICINE Учредители: Бухарский государственный медицинский институт, ООО "Новый день в медицине", (1), 230-232.

9. Пулатова Ш.Х., Азимов Б.К., Тоиров И.Р. ЭНДОВАСКУЛЯРНОЕ ЛЕЧЕНИЕ БОЛЬНЫХ ИШЕМИЧЕСКОЙ БОЛЕЗНЬЮ СЕРДЦА // ЕКЖ. 2019. №S1. URL: <https://cyberleninka.ru/article/n/endovaskulyarnoe-lechenie-bolnyh-ishemicheskoy-boleznyu-serdtsa> (дата обращения: 09.12.2022).

10. Касумов, В.Р.5. Интенсивная терапия острого периода тяжелой черепно-мозговой травмы / В.Р. Касумов, Л.Б. Джабарова, И.А. Русякова // Вестник ТГУ. — 2006. — Т. 11, вып. 6. — С.435—438. www.scientificprogress.uz «SCIENTIFIC PROGRESS» Scientific Journal ISSN: 2181-1601 // Volume: 1, ISSUE: 6 396

11. Rizaeva, M. Z. (2022). The clinical course of atrial fibrillation in patients with coronary heart disease. *European journal of molecular medicine*, 2(1).

12. Кану с, И. И. Современные режимы искусственной вентиляции легких: учеб. - метод, пособие / И. И. Канус, В. Э. Олецкий. Минск : БелМА-ПО, 2004. - 64 с. 13. Кассиль, В. Л. Искусственная и вспомогательная вентиляция легких / В. Л. Кассиль, М. А. Выжигина, Г. С. Лескин. М. : Медицина, 2004. - 480 с.

14. Pulatova Sh.H. Improvement of treatment of patients with acute heart failure, a comparative evaluation of the effectiveness of dobutamine and levosimendan// *World Journal Of Pharmaceutical Research*. 2020. Vol 9 (6). –P. 2283-2288

15. Крылов В.В., Талыпов А.Э., Пурас Ю.В., Ефременко С.В. Вторичные факторы повреждений головного мозга при черепно-мозговой травме // *Российский медицинский журнал*. – 2009. – № 3. – С. 23–28.

16. Лекции по черепно-мозговой травме: учеб. пособие / под ред. В.В. Крылова 17. Потапов А.А., Крылов В.В., Лихтерман Л.Б. и др. Современные рекомендации по диагностике и лечению тяжелой черепно-мозговой травмы // *Журнал вопросы нейрохирургии*. – 2006. – № 1. – С. 3–8.

18. Тяжелая черепно-мозговая травма в Австрии / V. Rudel, J. Leitgeb, I. Janciak et al. // *Вестник интенсивной терапии*. — 2008

19. Rizaeva, M. Zh. (2020). Efficiency And Safety Of Electric Cardioversion In Persistent Form Of Atrial Fibrillation. *A new day in medicine*, (4), 322-325.

20. Bleck T.P. A look at the top 5 topics in Neurocritical Care: an expert interview. *Med. Crit. Care* 2001; 5:. — № 2. — С.35—42.

21. Boltayev Elmurod Bekmurodugli, & Sabirov Joraboy Marifbayevich. (2021). Organization Of Oxygen Therapy Using A Nasal Mask And Ventura Mask In Severe Patients With Covid-19 Corona Virus Infection. *Emergent: Journal of Educational Discoveries and Lifelong Learning (EJEDL)*, 2(08), 6–10. <https://doi.org/10.17605/OSF.IO/N26VB>

22. Urakov, Sh. T., Eshonov, O. Sh., & Boltaev, E. B. (2019). Postoperative Cognitive Dysfunction. *A new day in medicine*, (2), 56-60.
23. Pulatova Sh.H. Method of improving vasopressor therapy for acute myocardial infarction complied with cardiogenetic shock // *American Journal Of Medicine And Medical Sciences*. 2020.– Vol. 10 (11). – – P. 911-913
24. Oliveira-Abreu, M.30. Management of mechanical ventilation in brain injury: hyperventilation and positive end-expiratory pressure / M. Oliveira-Abreu, L.M. de Almeida // *Rev. Bras. Ter. Intensiva*. — 2009. — Vol. 21, № 1. — P.72—79.
25. Khayrullaeva D. Kh., Avezova S.M. Changes in hormonal in adverse environmental condition//*World Journal of Pharmaceutical Research* 2020 Vol.9 Issue 5, pp. 2450-2458.
26. Czosnyka M., Picard J.D. Monitoring and interpretation of intracranial pressure. *J Neurol Neurosurg Psy-chiatr* 2004; 75: 813-821.
- 27.USMONOV U.R, IRGASHEV I,E, CHANGES IN THE MORPHOFUNCTIONAL PROPERTIES OF THYMUS AND SPLEEN UNDER THE INFLUENCE OF MITES OF DIFFERENT ORIGINS”//*Тиббиётда янги кун Узбекистан*.-2020.-№2(30).-С. 242-245.
- 28.Усмонов У.Р, Собиров Ш.Х. Морфофункциональные аспекты лимфатической системы и её актуальные проблемы.//*Тиббиётда янги кун Узбекистан*.-2020.-№2/1 (30/1).-С. 123-125.
29. Usmonov U.R, SobirovSh,H, Irgashev I,E. The role of neuroimmunoendocrine processes in the human body// *World Journal of Pharmaceutical Research Belgium*-2020.-Volume9.-Issue. 62413-2424 pages.
30. Очилова Д.А., Рузиев О.А., Худойберганаева Н.Х., Бобоев А.Т. Оценка эффективности антигипертензивной препаратов//*Вестник медицинского центра управления делами президента республики Казахстан*. - 2015. - №3(60). – С. 41-44.
31. Ochilova D.A., Rakhmonkulova N.G., SH.H.Sobirov. Feature of the Course of Hypertension Disease in people with Dyslipidemia//*Medical and Medical Sciences, America*-2020.

УДК 547.29 612.017.34

RESPIRATORY DYSFUNCTION OF PATIENTS WITH SEVERE BURN INJURY

D.Kh Khaitov, I.I Toshev

Summary: Dysfunctional changes in the upper respiratory tract in most cases develop as a post-burn pathology. (1,2,12). After a burn, in 30-40% of patients, the general condition worsens and vital organs fail. (3,6,8,11,13,16). The most important factors that damage the mucous membrane of the respiratory tract during IT are various combustion products in a confined space. The development of mucosal edema is primarily dependent on mediators such as histamine, bradykinin, prostacyclin and bronchospasm, and pulmonary vascular resistance is associated with the release of thromboxane and complement components (8.15).

Key words: Multiple organ disorders, burn disease, inhalation injury.

ДЫХАТЕЛЬНАЯ ДИСФУНКЦИЯ БОЛЬНЫХ ТЯЖЕЛОЙ ОЖОГОВОЙ ТРАВМОЙ

Д.Х.Хайитов, И.И.Тошев

Резюме: Дисфункциональные изменения верхних дыхательных путей в большинстве случаев развиваются как послеожоговая патология. (1,2,12). После ожога у 30-40% больных ухудшается общее состояние и отказывают жизненно важные органы. (3,6,8,11,13,16). Важнейшими факторами, повреждающими слизистую оболочку дыхательных путей при ИТ, являются различные продукты горения в замкнутом пространстве. Развитие отека слизистой оболочки зависит в первую очередь от медиаторов, таких как гистамин, брадикинин, простаглицин и бронхоспазм, а легочное сосудистое сопротивление связано с высвобождением тромбоксана и компонентов комплемента (8.15).

Ключевые слова: Полиорганных нарушения, Ожоговой болезни, ингаляционная травма.

YUQORI NAFAS YO`LLARINING KUYISHDAN KEYINGI FUNKSIONAL O`ZGARISHLARI

D.H Hayitov, I.I Toshev

Резюме: Yuqori nafas yo`llarining disfunktsional o`zgarishlari ko`pchilik holatlarda kuyishdan keyingi patologiya sifatida rivojlanadi. (1,2,12). Kuyishdan keyin 30-40% bemorlar umumiy ahvoli og`irlashib ulardagi hayotiy muhim a`zolar faoliyati izdan chiqishi kuzatiladi. (3,6,8,11,13,16). IT vaqtida nafas yo'llarining

shilliq qavatiga zarar etkazadigan eng muhim omillar - bu yopiq makonda turli xil yonish mahsulotlari. Rivojlanayotgan shilliq qavat shishi, birinchi navbatda, gistamin, bradikinin, prostatsiklin va bronxospazm kabi vositachilarga bog'liq va o'pka tomirlarining qarshiligi tromboksan va komplement komponentlarining chiqishi bilan bog'liq (8.15).

Kalit soʻzlar: Poliorgan yetishmovchilik, kuyish kasalligi, ingalyatsion jarohat.

Acute respiratory failure in burned patients, regardless of the cause that caused it, often leads to multiple organ failure and mortality. Respiratory failure is one of the most common forms of organ failure in the PON syndrome and, progressing, leads to death in combination with dysfunction of other organs, regardless of the presence of inhalation injury (12,16). The disorder of the respiratory function of the lungs, in turn, disrupts the nutrition of the alveolar tissue, reduces the production of surfactant, contributing to the development of atelectasis (4.14), and increases venous blood shunting (2.5). In burn disease, along with respiratory disorders, non-respiratory functions of the lungs suffer: blood purification from mechanical impurities and their enzymatic destruction, participation in hemostasis and fibrinolysis, water and electrolyte metabolism, metabolism of proteins, fats, biologically active substances (1, 7,9,10).

Purpose of the study: To study the pathology of the respiratory organs in burn disease

Materials and methods of research: For the period 2017-2021, there were 2136 patients in the combustiology department of the Bukhara branch of the RRCEM. Of these, 156 patients had impaired function of the respiratory system. Of these, 96 women (61.5), men 60 (38.5). The age of the patients ranged from 2 to 70 years.

Frank index (IF) more than 60-90 units in 76 (48.7) patients, IF more than 90 units in 80 (51.3%) patients. In 55% burns with flames, 43% with boiling water, in 2% - electrical injury.) To study the dysfunction of the respiratory system in terms of systemic inflammatory (SIR), we analyzed the clinical indicator of tachypnea and features of the X-ray picture of the lungs (Table No. 1).

Chest radiography is an important diagnostic method for monitoring pulmonary complications and evaluating treatment from day 1 of a burn injury (493).

Results and discussions: First of all, it was noted that among 156 patients with identified disorders of the respiratory system, the vast majority (128 patients) with tachypnea 21-24 in 1 minute had signs of venous plethora of the lungs, expressed to varying degrees and indicating an increase in pressure in the pulmonary artery system. According to the literature data, the pressure in the pulmonary artery is increased during all periods of burn disease, depending on the severity of the burn disease, and the greatest increase in pressure was found in the stages of shock and toxemia with a gradual decrease by the time of healing of burn wounds (11.16).

Hyperserotopinemia plays a role in the genesis of increased pulmonary resistance, hypertension of the pulmonary circulation, impaired perfusion and gas exchange, causing vasoconstriction and bronchial constriction (2,4). The development of venous plethora, and with it tachypnea in burned patients, we associate with manifestations of systemic microcirculation disorders and capillary-alveolar diffusion of blood gases against the background of developed SIRS (17.18.19.20).

Table №.1

Pathological changes	Number of patients в Г]			groups	Total 156
	1-18	II-40	III - 56	IV-42	
Venous plethora	7	30	52	39	128
Interstitial edema	-	3	10	10	23
Alveolar edema	-	1	3	6	10
ARDSV	-	-	1	2	3
bacterial pneumonia	-	1	8	11	20
Infarct pneumonia	1	5	6	3	15
Atelectasis	1	3	8	6	18
Diaphragm dome position	-	5	7	8	20
Pneumothorax	-	-	1	-	1

Distribution of patients with different severity of burn injury in accordance with x-ray changes in the lungs in most patients, signs of venous plethora appeared on the 1-2 day and persisted for 7-14 days, and in some patients it was much longer during the SVR, which correlated with the severity of the burn injury. With an uncomplicated course of a burn disease, venous plethora, according to radiography, gradually decreased and disappeared, with a complicated one, it appeared again or increased, while some patients developed signs of increased vascular permeability in the microvessels of the lungs, which manifested itself as interstitial or even alveolar edema. Among 128 patients, more than half (5, 8, 11) had tachypnea combined only with circulatory disorders in the lungs.

Signs of increased vascular permeability against the background of venous plethora in the form of interstitial and alveolar pulmonary edema were detected in 23 and 10 patients, respectively. An additional negative role in the formation of edema can be played by excessive infusion therapy.

Conclusions: We assume that interstitial edema, caused by a systemic increase in vascular permeability in SVR, occurred in a larger number of patients with tachypnea, but its severity was minimal and insufficient to detect this sign on radiographs. A more

pronounced swelling of the interstitium, and even more so the sweating of edematous fluid into the alveoli, caused more severe dysfunction and even respiratory failure.

Literature:

1. Барвинский, В.Н. Влияние ожоговой травмы на функциональное состояние сердечно-сосудистой системы в процессе хирургического лечения: Дис. ... канд. мед. наук.- Киев, 1989.- 144 с.
2. Бугров, С.Н. Нарушение серотонин-регулирующей функции легких в остром периоде экспериментальной ожоговой болезни / С.Н. Бугров // Травматология и ортопедия России.- 1996.- N 1,- С.40-41.
- 3.Вазина, И.Р. Функциональная морфология легких при термической травме: Дис. ...д-ра мед. наук.- М., 1988.-360 с.
- 4.Дороватовский, В.А. Состояние сурфактантной системы легких при острой дыхательной недостаточности / В.А. Дороватовский, А.Х. Мустафин // Анестезиология и реаниматология.- 1986.- N 4.- С.23-25.
- 5.Зильбер, А.П. Дыхательная недостаточность. Руководство для врачей. /П.Зильбер.- М.:Медицина, 1989.- 512 с.
6. Калашников, А.Ю. Эндоскопическая диагностика поражений слизистой оболочки верхнего отдела желудочно-кишечного тракта у больных с термическими ожогами тела: Автореф. дис. ...канд. мед. наук. - М., 2005. - 22 с.
- 7.Клевцова, Т.М. Функциональное состояние сердечно-сосудистой системы у обожженных: Дис... канд. мед. наук. - Ленинград, 1988.-170 с.
8. Очилова Д.А., Комилова Б.О. Распространенность факторов риска сердечно-сосудистых заболеваний среди населения//Кардиология Узбекистана.-2018.-№2(48).-С.21-23.
- 9.Логинов, Л.П. Трахеостомии у больных с тяжелой ингаляционной травмой / Л.П.Логинов // Проблемы лечения тяжелой термической травмы: мат. VIII Всерос. Пауч.-практ. конф. с междунар. участием,- Н.Новгород, 2004.- С.86-87.
- 10.Сыромятникова, Н.В. Метаболическая активность легких / Н.В. Сыромятникова, А.В.Гончарова, Т.В.Котенко.- Л.: Медицина, 1987.- 165 с.
11. Khayrullaeva D. Kh., Avezova S.M. Changes in hormonal in adverse environmental condition//World Journal of Pharmaceutical Research 2020 Vol.9 Issue 5, pp. 2450-2458.
12. Хайруллаева Д.Х. Состояние дисциркуляторной энцефалопатии при гипотериозе// Tibbiyotda Yangi kun O`zbekiston.-2020.-№.2/1(30/1).-С. 69-71.
13. Inhalation injury in burned patients: effects and treatment / D.N. Herndon, R.E. Barrow, H.A. Linares et al. // Burns. - 1988. - N 14.- 349-356.
14. Очилова Д.А., Рўзиёв О.А., Комилова Б.О. Юрак қон томир касалликлари ривожланишида носоглом турмуш тарзининг аҳамияти//Ўзбекистон Кардиологияси.-2018.-№2(48).-С.34-35.

15. Schulz, A.-M. Pathophysiologie, Diagnose und Therapie des Inhalatio-
straumas / A.-M. Schulz, A. Werba // Acta Chir. Austriaca.-1997.-Vol.29.-N 6,- P.312-
315.

16. role of inhalation injury in bum trauma / E.E. Tredget, H.A.Shankowsky, T.V.
Taerum et al. // Ann. Surg.-1990.-Vol. 212.- N 6.- P. 720727.

17. Usmonov U.R, SobirovSh,H, Irgashev I,E. The role of
neuroimmunoendocrine processes in the human body// World Journal of
Pharmaceutical Research Belgium-2020.-Volume9.-Issue. 62413-2424 pages.

18.USMONOV U.R, IRGASHEV I,E, CHANGES IN THE
MORPHOFUNCTIONAL PROPERTIES OF THYMUS AND SPLEEN UNDER THE
INFLUENCE OF MITES OF DIFFERENT ORIGINS”//Тиббиётда янги кун
Ўзбекистан.-2020.-№2(30).-С. 242-245.

19. Очилова Д.А., Рузиев О.А., Худойберганова Н.Х., Бобоев А.Т. Оценка
эффективности антигипертензивной препаратов//Вестник медицинского центра
управления делами президента республики Казахстан. - 2015. - №3(60). – С. 41-
44.

20. Ochilova D.A., Komilova B.O. Value of the pyridoxine of the hydrochloride
and copper in prevention of atherosclerosis(Literary review)// East European Scientific
Journal. Warszawa. Polska. 2019. – P. XX-XX.

УДК 547.29 612.017.34

SPECIFICITY OF RESUSCITATION MEASURES IN PATIENTS WITH ISCHEMIC HEART DISEASE AND ARRHYTHMIA

Khayitov Dilshod Khayotovich*; **Toshev Izzat Ikromovich**

Assistant, Department of Surgical Diseases and Resuscitation,
Bukhara State Medical Institute named after Abu Ali ibn Sina,

Abstract

The situation after cardiopulmonary resuscitation (CPR) is one of the most complex and unresolved medical problems, with world statistics showing that more than 61% of patients who undergo CPR die within the first 22 hours. Although 40% of patients survived, various complications were observed, of which only 16% of patients fully recovered, and the remaining 84% of patients retained various complications [1-8]. Despite the improvement of the pulmonary-cardiac-cerebral resuscitation (PCCR) algorithm, the lack of knowledge and practical experience in conducting PCCR to patients has led to a high mortality rate of patients and a high level of complications. In some sources it is known that in cases of late onset of pulmonary heart resuscitation, the patient's vital functions are fully restored, depending on the patient's age, ambient temperature, resistance to hypoxia, first aid provided by non-medical personnel around the patient [9-18].

Objective of the study: To study modern intensive care in the treatment of post-resuscitation complications resulting from cardiac arrhythmias.

Keywords: Post-Resuscitation Disease, Cardiac Arrhythmias, Cardiopulmonary Resuscitation, Hypoxia, Oxygen Therapy, Neuroprotection.

INTRODUCTION

Case study: Patient A., 30 years old, was brought to the Bukhara branch of the Republican Scientific Center of Emergency Medicine (BBRSCEM) on December 26, 2021 at 23:10 in a road car in case of clinical death.

From the anamnesis, the patient has been drinking alcohol and energy drinks regularly during the last 4-5 days while attending wedding ceremonies. 20 minutes before arriving at the hospital, he

came out of the kitchen and collapsed and fainted while talking to his colleague. The patient was transported by colleagues to the BBRSCEM in his car on 26.12.2021 at 23:10 and was taken to the shock ward of the admission department. Pulmonary cardiopulmonary resuscitation was started immediately due to the absence of pulsation in the central carotid arteries in the shock chamber, shortness of breath, asystole in the cardiomonitor. The patient's heart function was restored in 20 minutes. The patient's hemodynamics was transferred to the Department of Surgical Resuscitation at 01:30

on 27.12.2021 in case of maintenance under the influence of high-dose vasopressor drugs.

From the anamnesis of life, the patient denies hereditary diseases, which he grew up in satisfactory conditions. Does not consume regular medications.

When he arrives, the patient is not conscious. Body structure is normostenic, subcutaneous fat layer is moderately developed. The skin and visible mucous membranes are cyanotic. There are no scars on the body. Deformations in the musculoskeletal system are not detected. Temperature 36.0 OS. Maximum pupil dilation OD = OS, photoreaction is not called. Atonia. Areflexia. Breathing-abs. Saturation - abs. Heart sounds are not audible, no pulse is detected in the central arteries. Asystole is detected in the cardiomonitor. ABP-not detected. The tongue is wet, clean. There are no vomit masses in the oral cavity. The abdomen is soft, the liver and spleen cannot be felt. Involuntary defecation and urinary incontinence are not detected.

In the shock chamber of the reception department of the BBRSCEM reception of the patient, there was no pulsation in the central carotid arteries, no breathing, asystole in the cardiomonitor. External cardiac massage was initiated and tracheal intubation was performed using an bu7.5 intubation tube while simultaneously breathing with an Ambu copy. Artificial Lung Ventilation(ALV) apparatus Hamelton C3, A / S Volume mode. DO-600 ml, f-18 times per minute, PSV-14 mambr, PEEP-2, FiO₂ -100%. In order to restore cardiac function, r-r Adrenaline-0.18% -1.0, r-r Atropine sulfate-0.1% -1.0 were used 3 times in 5 minutes. For maintenance of blood pressure and vasopressor therapy, r-r Dexamethasone-8 mg every 5 minutes, r-r Dopamine 40 mkg.kg.min., R-r Noradrenaline-2,0 mkg.kg.min. started at. Due to the observed ventricular fibrillation on the cardiomonitor at 18-19 minutes of pulmonary-cardiac resuscitation, 3 defibrillations + external cardiac massage + defibrillation + external cardiac massage + defibrillation were performed with a current of 200-250-300 Dj. At 20 minutes, after 3 defibrillations, normal heart function was restored. The patient's heart function was restored in 20 minutes. As the patient's vital signs began to breathe with resistance to the ALV apparatus, sodium oxybutyrate-4 g, Sibazon-10 mg, morphine hydrochloride-10 mg were administered intravenously, the patient was adapted to the ALV apparatus and transferred to the intensive care unit against vasopressors.

On arrival Total blood test: hemoglobin-123 g / l; erythrocytes-4.0 x 10¹² / l; color index-0.92; hematocrit-37%; blood clotting time: start-2:58, end-3:24; platelet-133.0 x 10⁹ / l; leukocyte-5.3 x 10⁹ / l; rod nucleus neutrophils-2%; segment nuclear neutrophils-38%; Eosinophils-2%; Lymphocytes-51%; monocytes-7%; erythrocyte sedimentation rate-4 mm / s. Biochemical blood test: Total protein-58 g / l; glucose-7.1 mmol / l; urea-6.0 mmol / l; bilirubin: total-29.0 mmol / l, bound-9.0 mmol / l; ALT-277 Ed / l; AST-291 Ed / l; Calcium-2.3 mmol / l; fibrinogen-4.4 g / l. General urine analysis: color-yellow, clear; relative density-1020; rN-7.0; protein-0.066 g / l;

glucose-negative; ketone bodies-positive (+); blood unit detection reaction-positive; bilirubin-negative; epithelial cells in a drying area - flat-0-1; leukocytes -8-9 in a drying area; erythrocytes unchanged in a drying area-6-7. Chest X-ray findings: Bronchitis; Conclusion of abdominal ultrasound examination: Parenchymatous organ injury and free fluid in the abdomen were not detected at the time of examination; Conclusion of cerebral MSKT examination: No organic or traumatic structural changes in brain tissue were detected.

TABLE 1 HEMOGLOBIN AND HEMATOCRIT CONDITION

As a result of intensive therapy, clinical and laboratory parameters improved in dynamics: In the analysis of whole blood: hemoglobin-121 g / l; erythrocytes-4.1 x 10¹² / l; color index-0.9; hematocrit-39%; coagulation time: start-4:10, end-4: 30; platelet-176.0 x 10⁹ / l; leukocyte-8.5 x 10⁹ / l; rod nucleus neutrophils-2%; segment nuclear neutrophils-70%; Eosinophils-1%; Lymphocytes-25%; monocytes-2%; erythrocyte sedimentation rate-8 mm / s. Biochemical blood test: Total protein-70 g / l; glucose-6.4 mmol / l; urea-6.0 mmol / l; bilirubin: total-11.4 mmol / l, bound-1.8 mmol / l; ALT-95 Ed / l; AST-57 Ed / l; Calcium-2.2 mmol / l; fibrinogen-3.8 g / l. General urine analysis: color-yellow, clear; relative density-1016; protein traces; glucosenegative; ketone bodies-negative (-); blood unit detection reaction-negative; bilirubin - negative; epithelial cells in a drying area - flat-0-1; leukocytes -4-6 in a drying area; erythrocytes unchanged in a drying area-1-2. Chest X-ray findings: Bronchitis; Conclusion of abdominal ultrasound examination: No echopathology was detected in the abdomen at the time of examination; Conclusion of cerebral MSKT examination: No organic or traumatic structural changes in brain tissue were detected. ECG: Sinus rhythm. YuQS-84 times per minute. Mild metabolic changes were detected in the myocardium.

The patient continued intensive care in the surgical intensive care unit from 01:30 on 27.12.2021. The patient's hemodynamics were captured under the influence of vasopressors. The patient was discontinued vasopressor therapy at 14:00 on 30.12.2021 against the background of a decrease in the dose of vasopressors. The patient's consciousness was completely restored from coma II to 29.12.2021 to coma I, 31.12.2021 to sopor level, 02.01.2022 to mild numbness, 03.01.2022. The patient's consciousness was maintained in constant analgo-sedation until it improved to a mild level of numbness and was awakened from time to time to determine the level of consciousness. The patient underwent tracheostomic tube implant surgery on 29.12.2022 in order to improve the sonication of the tracheobroncheal tree, reduce the volume of the dead cavity, to prevent disruption of the oral microflora. The patient was transferred to independent breathing on 03.01.2022 through a tracheostomy. On 05.01.2022, the tracheostomy tube was removed and the ligament was burned. The patient was voluntarily discharged home on 06.01.2022 without cognitive dysfunction.

Based on the results of objective examination and laboratory-instrumental examination, the following diagnosis was made: Acute toxic myocarditis of alcoholic etiology? Complications: Ventricular fibrillation. Asystole. Condition after pulmonary heart-brain resuscitation. Postreanimation disease. Keeping the patient in complete hypothermia to the treatment plan; for neuroprotection: citicoline; In order to improve metabolism in organs and tissues: cytoflavin; In order to maintain and improve the activity of brain cells remaining in ischemia: amantadine sulfate; for membrane stabilization: lidocaine, dexamethasone; for dehydration: hypertonic sodium chloride solution, furasemide; For antioxidant therapy: Ascorbic acid; For antibacterial therapy: ceftriaxone, levofloxacin; In order to improve the rheology of the mine: reosorbilact, heparin; For construction and power supply: Melkam; For nebulizer therapy: decasan, nebutamol; For analgo-sedation: Sodium oxybutyrate, profol, verzepam, midozalam, metamizole sodium, fentanyl, promedol, morphine hydrochloride; For muscle relaxation: Arduan; For the treatment of hyperthermia: Taken paracetamol.

TABLE 3 PHARMACOTHERAPY IN POST-RESUSCITATION DISEASE

The name of the drug	Day	December 2021	January 2022	26	27	28	29	30	31	1	2	3	4	5	6
Cyticolin															
Cytoflavin															
Amantadine sulfate															
Lidocaine															
Dexamethasone															
Sodium 7.5%															
-200.0 Furasemide															
Ceftriaxone															
Levofloxacin															
Reosorbilakt															
Heparin															
Nebulizer therapy															

CONCLUSIONS: 1. All over the world, it is accepted that the time norm of clinical death is 3-8 minutes, but due to the achievements of modern medicine, this time can be extended to 10-15 minutes. This could allow thousands of patients in the community to return to social life without cognitive dysfunction, without social death. Intensive therapies performed in 4 patients in our practice in patients who remained in a state of clinical death for 10-15 minutes gave a positive result.

2. Intensive therapy of post-resuscitation disease should be carried out in combination with treatment of post-anoxic encephalopathy and treatment of polyorgan deficiency, which develops in complex forms of post-resuscitation disease. 3. Treatment of postanoxic encephalopathy includes neurotropic therapy: a combination of antihypoxants, antioxidants, sedative drugs, and energy sources. 4. Restoration of brain activity after clinical death depends on maintaining cerebral perfusion in the 1-2 stages of the disease after resuscitation in a slightly higher than normal and early onset of neuroprotective drugs. 5. In patients with pulmonary resuscitation and the restoration of cardiac function, the initiation of cerebral therapy from the first minutes restores the function of nerve cells in hypoxia and ischemia, as well as a sharp decrease in the incidence of cognitive impairment.

REFERENCES:

1. Kuzovlev A.N. (2017). Extended resuscitation in circulatory arrest: current recommendations and prospective studies. Bulletin of Intensive Care named after A. I. Saltanov, (3), 53-57.
2. USMONOV U.R, IRGASHEV I.E, CHANGES IN THE MORPHOFUNCTIONAL PROPERTIES OF THYMUS AND SPLEEN UNDER THE INFLUENCE OF MITES OF DIFFERENT ORIGINS”//Тиббиётда янги кун Ўзбекистан.-2020.-№2(30).-С. 242-245.
3. Vismont, F. I. Pathological physiology: textbook / F. I. Vismont [and others]; under the editorship of prof. F.I. Vismont. - 2nd ed., revised. - Minsk: Higher School, 2019 - 640 S. : ill.
4. Wismont, F.I. General pathophysiology: textbook / F.I. Vismont, E.V. Leonova, A. V. Chanturia. - Minsk: Higher School., 2011 - 364 p.
5. Evtushenko, S. V. Analysis of the effectiveness of resuscitation / S. V. Evtushenko, S. S. Grachev, N. K. Ivankovich // Medical Journal. - 2015 - No. 3 - S. 61-65.
6. Usmonov Ulugbek Rizoyevich. (2022). Morphological and Functional Aspects of the Lymphatic System and its Current Problems. Eurasian Journal of Research, Development and Innovation, 11, 5–8. Retrieved from <https://www.geniusjournals.org/index.php/ejr/article/view/2054>
7. Usmonov U.R. (2022). Cognitive Dysfunction After Multiple Surgery. Eurasian Medical Research Periodical, 9. Retrieved from <https://www.geniusjournals.org/index.php/emrp/article/view/1678>
8. Usmonov Ulug`bek Rizoyevich, Jakhonov Obidjon Olimjonovich, Sobirov Shokhrukh Khusenovich, Khaitova Dildora Sharifboevna, CHANGES IN THE MORPHOFUNCTIONAL PROPERTIES OF THYMUS, SPLEEN AND LYMPHOID SYSTEM UNDER THE INFLUENCE OF MITES OF DIFFERENT ORIGINS , Web of Scientist: International Scientific Research Journal: Vol. 3 No. 1 (2022): wos
9. Rizaeva, M. Zh. (2020). Efficiency And Safety Of Electric Cardioversion In Persistent Form Of Atrial Fibrillation. A new day in medicine, (4), 322-325.
10. Kenzhaev, M. L., & Rizaeva, M. Zh. (2020). Clinical Course Of Atrial Fibrillation In Patients With Coronary Heart Disease. In Science and Innovation-Modern Concepts (pp. 103-109).
11. Turdiev, U. M., Boltaev, E. B., & Kodirov, M. D. (2020). Cytokine Indicators In Patients With Acute Coronary Syndrome Depending On The Type Of Antithrombotic Therapy. In Graduate School: Research (pp. 93-97).
12. Urakov, Sh. T., Eshonov, O. Sh., & Boltaev, E. B. (2019). Postoperative Cognitive Dysfunction. A new day in medicine, (2), 56-60.

- 13.** Eshonov, O. Sh., & Amonov, S. Zh. (2021). Hypocalcemia as a Factor In The Development Of Cognitive Dysfunction After Thyroid Surgery. *Scientific progress*, 1(5).
- 14.** Eshonov, O. Sh., & Kayumov, M. (2021). Features of cognitive dysfunction after multiple operations. *Scientificprogress*, 1(5).
- 15.** Eshonov, O. Sh., Oltiev, U. B., & Zhamolov, M. M. (2018). Postoperative cognitive disunction. *National Journal Of Neurology*, 39-41. **16.** Sabirov, D. M., Eshonov, O. Sh., Batirov, U. B., & Khaidarova, S. E. (2017). Postoperative cognitive dysfunction. *Bulletin of emergency medicine*, (2).
- 17.** Kenzhaev, M. L., & Rizaeva, M. Zh. (2020). Detection Of Predictors Of Atrial Fibrillation In Patients With Coronary Heart Disease. *A new day in medicine*, (2), 403-406.
- 18.** Koyirov, A. K., Shirinov, D. K., Rakhimov, M. M., Boltayev, E. B., & Galilov, A. A. (2021). Non-Invasive Lung Ventilation In Acute Respiratory Failure Caused By New Coronavirus Infection Covid-19. *Новый день в медицине*, (1), 107-114.
- 19.** Boltayev, E. B. (2021). Choice Of Respiratory Therapy In Severe Patients With New Coronavirus Infection Covid-19. *Достижения науки и образования*, (8 (80)), 70-74.
- 20.** Boltayev Elmurod Bekmurodugli, & Sabirov Joraboy Marifbayevich. (2021). Organization Of Oxygen Therapy Using A Nasal Mask And Ventura Mask In Severe Patients With Covid-19 Corona Virus Infection. *Emergent: Journal of Educational Discoveries and Lifelong Learning (EJEDL)*, 2(08), 6–10. <https://doi.org/10.17605/OSF.IO/N26VB>
- 21.** Ярашев, А. Р., Болтаев, Э. Б., & Шаббаев, Ж. К. (2020). A Retrospective Analysis Of Complications Of Percutaneous Dilatation Tracheostomy. *Новый день в медицине*, (4), 301-304.
- 22.** Rizaeva, M. Z. (2022). The Clinical Course Of Atrial Fibrillation In Patients With Coronary Heart Disease. *European journal of molecular medicine*, 2(1).

**PHYSICO-CHEMICAL PROPERTIES OF RAW MATERIALS USED
TO OBTAIN FINE CERAMICS**

Niyozov Sobir Ahror o'g'li

Bukhara Engineering and Technology Institute, Uzbekistan

sobirniyozov1991@gmail.com

Orziqulov Javlonbek Murodullo o'g'li

Bukhara Engineering and Technology Institute, Uzbekistan, Master student

Shodiyev Azimbek Ziyadulloyevich

Bukhara Engineering and Technology Institute, Uzbekistan

ABSTRACT

The moisture content of pressed wood is 9-11%. The pressed powder is moistened with water or steam until it has the desired moisture content. It does not require natural drying or spending on drying porches, but it lasts for a long time (10-15 days). In addition, a large space is required for natural drying. Currently, in large factories, raw materials are usually artificially dried in intermittent chamber dryers and continuous tunnel dryers. In this method, the drying time for raw materials is 1-3 days, and for thin items, it takes several hours. In the production of all fine ceramics, 95-97% of the product is formed by the strapping method, and 3-5% of the product is formed by casting in a plaster mold. By means of belt molding, porcelain and earthenware products, insulators, bowls and other fine ceramic products are produced. In this case, the moisture content of the ceramic mass ranges from 17% to 28%, depending on the type of product.

Keywords: Fine ceramics, ceramic material, clay extraction, natural state extraction of clay extracted from the quarry and transported to the factory, the composition of the ceramic mass, the choice of grinding and molding method of raw materials

INTRODUCTION

Products and materials obtained by molding and burning clay masses or their mixture with mineral additives are called ceramic materials. In construction, ceramic materials and products are used for building walls and covering building roofs, covering floors, walls and facades, filling furnace smoke pipes, building sewerage and drainage, and other purposes[2]. The material from which ceramic products are made is discussed in ceramic technology. Ceramic materials and products are divided into the following groups according to their design[1]:

- masonry (bricks, ceramic stones, brick blocks and panels);
- for roofs (inside blue stones, tiles made of ceramic stones, tombop covering panels, tiles);

- for covering the facade of buildings (ceramic tiles and stones, facade tiles);
- for covering inside buildings (glazed tiles and fashion details, floor tiles);
- sewerage and drainage pipes;
- sanitary ware (sink, toilet, sink, etc.);
- acid-resistant products (bricks, tiles, pipes);
- road materials (bricks, stones);
- heat-insulating (porous hollow bricks and stones);
- fillers for light concrete (keramsite, agloporite);
- fire-resistant products (bricks and molded products).

Clay is the main raw material for the production of ceramic materials and products. Clay is a finely dispersed fraction of rocks, which has the property of forming a plastic mixture with water, retaining the shape given to it after drying, and having the hardness of stone after baking[3].

Production of ceramic materials and products

Ceramic materials and products have different sizes, shapes and properties, but their production technology is approximately the same and includes mining of raw materials, preparation of raw materials, molding of raw materials, drying, baking, includes sorting and warehousing of baked goods[4].

Clay mining. Clay for the production of ceramic materials and products is usually mined from quarries located directly near the factory with the help of excavators and other machines and mechanisms[5]. Clay is transported to the factory in dump trucks, dump trucks, belt conveyors, and tractors.

Preparation of raw material mass[6]. The clay extracted from the karger and transported to the factory in its natural state is often unsuitable for molding objects and destroys its natural structure, removing harmful impurities from it. It is necessary to grind large mixtures, add additives to clay, and also moisten it to form a convenient moldable mass[7].

The mixture of raw materials is prepared in semi-dry, plastic or wet (slicker) methods. Which of these methods to choose depends on the properties of the raw materials, the composition of the ceramic mass and the method of molding the objects, as well as their dimensions and function. In the semi-dry method, raw materials are dried, cut, ground and thoroughly mixed. Clay is usually dried in drying drums, disintegrated and ground in a dry pulverizer, disintegrators or ball mills, and mixed in dry mixers. The moisture content of pressed wood is 9-11%[8]. The pressed powder is moistened with water or steam until it has the desired moisture content.

A semi-dry method of preparing raw materials is used in the production of semi-dry pressed building bricks, floor tiles, facing tiles, etc. In the plastic method, the raw materials are mixed in natural moisture or water is added until the clay mixture becomes a clay mixture when the moisture content is 18-23%. Different types of millstones are used for grinding and processing raw materials, and clay crushers are

used for mixing[9]. A mixture of raw materials is prepared for the production of ceramic bricks, ceramic stones, tiles, pipes, etc., which can be molded plastically. In the slicker method, the raw materials are first crushed into powder, and then mixed thoroughly with a large amount of water, in which a homogeneous suspension (slicker) should be formed[10]. This method is used in the production of porcelain and earthenware, facing tiles and others.

Molding of items. Ceramic products are molded in different ways: plastic, semi-dry and cast[11]. The choice of molding method depends on the type of products, as well as the composition and physical-mechanical properties of raw materials. Molding in the plastic method - making articles from plastic clay masses in presses_ is the most common method in the production of ceramic products. The prepared clay mass with a moisture content of 18-23% is directed to the receiving hopper of the belt press[12]. The mass is additionally mixed with the help of an auger, compacted and squeezed out in the form of a brush through the exit hole of the press equipped with an exchange nozzle. By changing the mouthpiece, you can get a brush of different shapes and sizes[13]. The automatic cutting device cuts the burr continuously coming out of the press into separate parts according to the dimensions of the products being prepared. Covering tiles, floor tiles and other thin ceramic products are semi-dry molded. In this way, it is possible to make clay and other products from raw materials with low plasticity and low clay content[14].

The advantage of semi-dry molding compared to the plastic method is that clay mass with low moisture content (8-12%) is used, which greatly shortens the construction period of the raw material[15].

In the semi-dry method, each product is molded separately in high-performance presses, where the mass to be pressed is double-pressed under a pressure of up to 15 MPa. Semi-dry pressed products have precise shape, dimensions, strong corners and edges[16].

The pouring method is used for the production of sanitary ware and covering tiles. In this method, clay mass (slicker) with a moisture content of more than 45% is poured into special molds or used for molding tiles[18].

Drying items. It is necessary to dry molded products to reduce their moisture content. For example, raw wood is dried to 8-10% moisture. Due to drying, the durability of the product increases, cracks and deformation during cooking are prevented[17]. Products can be dried naturally and artificially.

It does not require natural drying or spending on drying porches, but it lasts for a long time (10-15 days). In addition, a large space is required for natural drying[19].

Currently, in large factories, raw materials are usually artificially dried in intermittent chamber dryers and continuous tunnel dryers. In this method, the drying time for raw materials is 1-3 days, and for thin items, it takes several hours[20].

The first ceramic products were pots. Food was cooked in it and surplus was stored. In particular, the first egg-shaped vessels of the Neolithic period were used for food storage and cooking[21].

In Central Asia, farming began in 3-2 thousand years BC. The settlement of peoples, in turn, caused the creation of pottery.

In China, the development of ceramics began in the Yanshao period of the 3rd millennium BC, and the production of porcelain was established. In the XII-XIII centuries, their fame spread to the whole world. Such products, called CHinni, are also imported to Central Asia and Iran.

In the 8th-12th centuries of Central Asia, the production of ceramic vessels rose to a high level[22]. It is customary to buy green and gray items here. The Ismail Somoni mausoleum is an example of unique constructions created in this period.

The production of ceramic porcelain dates back to the early 1700s in Europe. The first porcelain factory was launched in Meissen in 1710, and the second in Vienna in 1717-1718. The first porcelain factory in Russia was built in 1744 in Petersburg. In the 19th and 20th centuries, the ceramic industry developed rapidly in Central Asia[23].

It is known that ceramic products are used as household appliances, architectural and decorative parts in Uzbekistan. For centuries, ceramic products have been the main building material, and their quality, shape, and production technology have been improving year by year. In the second half of the 20th century, large porcelain enterprises such as Tashkent, Samarkand, Kuvaso, Khiva, and Regar were built and put into operation. In 1970, the opening of a ceramic factory in the village of Rishton of the Fergana region made it possible to increase the assortment of ceramic dishes and art objects[24].

There are many types of household goods. But few meet all the requirements. Such rare items include ceramics and porcelain.

Products with a fine grain structure, densely fired and covered with a thin layer of vitreous glaze are called fine ceramics[25]. Nowadays, ceramic products are mainly classified into different groups according to the areas of production and recommendation. Fine ceramic products are divided into 2 groups depending on the degree of maturation of the material:

1. items with dense baked ceramic;
2. Porous, partially baked ceramic products.

The shards of the items belonging to the first group are shiny like shells, do not pass liquids and gases, are painted white or uniform, and when they are clicked, they make a loud sound that does not fade away for a long time. Their water absorption will not exceed 5%. They can be glazed or unglazed.

The fragments of the second group have a fine granular structure, have a faded appearance, and pass liquids and gases. Their water absorption is more than 5%. Clicking on such items produces a low sound that fades away quickly. Items may be

thin[26]. Dense baked goods include porcelain, elegant stoneware, and heat-resistant items.

Porous partially baked products include semi-porcelain, earthenware, and earthenware.

Many people know that ceramic and porcelain items are included in the list of elegant ceramic products. Pottery has been used since ancient times. This opinion is confirmed by archeology and geology - remains of various colored, glazed or unglazed, household items found as a result of research.

A deep analysis of these findings revealed that their composition consists of soil, sand and other compounds. There is a huge demand for artistically decorated ceramics that do not require a lot of money and processing. Therefore, it is desirable to further develop this industry and produce more beautiful products.

The range of elegant ceramic products includes products made on the basis of ceramic technology, which have a homogeneous and dense structure of baked or fine-grained (fine-porous) earthenware. Such items differ from "rough" ceramic items by the absence of a multi-component structure visible in the cross-section of the stick.

The color of the items or the massiveness of the handle cannot be the distinguishing factor between fine ceramics and "dome" ceramics. For example, colored porcelain and ceramic, steatite ware and fireclay brick can have the same color, despite being representatives of different groups of ceramics.

At the same time, items belonging to the same group can be white (experimental vessel) or painted in different colors (household dishes - plates, decorative items) depending on the raw materials used and the purpose.

In the production of an elegant ceramic product, the requirements for the purity of raw materials are strong. Processing of raw materials is also complicated. Based on the aesthetic requirements of the buyer, the processing of the surface of the molded products is also complicated Fig.1.



Fig.1

Artistic processing of products is an important process in the production of fine ceramic materials and leaded crystal products. Porcelain and ceramic products are sent

to painting workshop after utilitarian and polytoy firing. There, objects are painted with decalcomania or by hand and sent to re-burning to fix the image. In muffle furnaces, paint is fixed at a temperature of 650-700°C. After the lead crystal is molded, it is sent to the art processing workshop. There, a pattern or picture is drawn on their surface on diamond-edge lathes.

As a result of scientific research, special ceramic products with properties suitable for nuclear energy, mechanical engineering, electronic and rocket technologies are being produced.

All fine ceramics are divided into two large groups:

1. Porous and undercooked products with soft clay;
2. Ripe products with a hard and shiny surface.

Table 1

Properties of fine ceramics

Properties	Hard porcelain	Half porcelain	Faience feldspar	Ceramic	Stone ceramics
Water absorption, %	0-0,04	3-8	9-12	9-12	0,1-9,5
Mechanical strength, MPa					
To bending strength	65-114	38-45	14,7-9,4	29-49	10-50
To compressive strength	392-647	120-300	98-197,8	60-90	25-500
General reduction, %	12,8	13	13	9-11	11-13
Coefficient of thermal expansion (t.k.k.), a 10 ⁻⁶ 1°C	4,0-6,5	6	6	5-6	
Incineration temperature, °C: Non-glazed items	850-900	1230-1280	1230-1280	950-1050	900-1040
Glazed items	1380-1430	1100-1120	1000-1120	880-1060	1120-1430

The items of the first group include:

1. Semi-porcelain (kitchenware, sanitary ware, etc.);

2. Hard faience - tiles used for household and sanitary-technical purposes, tiles with faience;
3. Earthen faience;
4. Lime faience;
5. Colored and white striped majolica (a household item, decorative items, colored mosaic used for facing, panels, etc.);
6. Sanitary-construction and sanitary-technical items - bathtubs, urinals, sinks used for experimental and other purposes;

According to the recommendations, elegant ceramic products are divided into products used in the household and products recommended for technical use

Items of the second group are also common, and they include:

1. Solid household porcelain (kitchen and teaware);
2. Decorative porcelain (biscuit, wedgewood, etc.);
3. Electrotechnical (insulation) porcelain;
4. Multi-purpose technical porcelain (chemical containers, acid-resistant products, pyrometric pipes, high-frequency technical products);
5. Soft, ash and fritta porcelain;
6. White stone products used for various purposes;
7. Fine stone goods;
8. Porcelain and colored stone masses used for decorative purposes, mosaic and oblitsovka;
9. Steatite, alumina, titanium-magnesite and other special masses.

In the production of fine ceramic products, there are the following methods of shaping items:

1. Forming from the strapping mass;
2. pressing from a powdery mass;
3. casting from liquid mass (slicker).

In the production of all fine ceramics, 95-97% of the product is formed by the strapping method, and 3-5% of the product is formed by casting in a plaster mold. By means of belt molding, porcelain and earthenware products, insulators, bowls and other fine ceramic products are produced. In this case, the moisture content of the ceramic mass ranges from 17% to 28%, depending on the type of product. Fine ceramic production enterprises usually use periodic wet mills. (Figure 2).

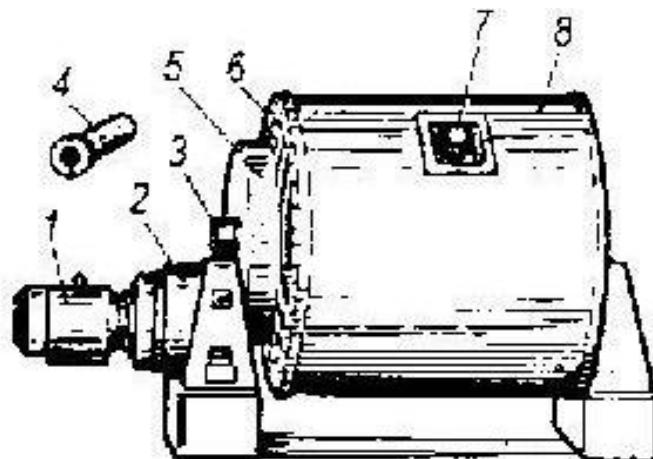

Fig 2. Continuously working grinding mill. 1-electric motor; 2nd reducer; 3-pods; 4th glass; 5th coxux; 6th grade steel bottom; 7th loading window; 8th drum.

The size of the materials being fed to the mill should not exceed 20-40 mm. Their inner surface is covered with silicon, steatite, high alumina, porcelain stoneware and sometimes rubber plate (inner) coverings. Silica stones, porcelain, steatite and uralite stones are grinding bodies, i.e. zoldirs. Their size should be 30-90 mm across, if stones with a size of 30-50 mm 25-50%, 50-70 mm lisi 30-60% and 70-90 mm lisi 20- At 25%, the grinding efficiency is high. The materials loaded in the mill should be passed through a 1.25 mesh (64 holes/cm²) sieve, stones smaller than 30 mm in size are periodically removed from the mill. Usually, the ratio of material loaded in the mill, grinding stones and water is M:T:S, i.e. 1:(1.2-1.8):1. First, stones are put in the mill, then water filtered through layers of cotton or glass wool, and then stony materials. 5-7% soil or 1-2% bentonite is also added to prevent quartz from settling. Often, quartz, waste scraps, soil are first loaded into the mill, and then feldspar, pegmatite or primary incineration waste is loaded after 2.5-3 hours.

Raw materials used to obtain fine ceramics.

The raw materials used to obtain fine ceramics are prepared according to the following order: primary screening, coarse and medium grinding, coarse and high-grade grinding. Stone materials, except for sand, are usually brought in pieces. Grinding according to the size of the pieces is carried out in the order shown in Table 2.

Table 2.

Raw material preparation drawing.

Piece by piece	Finely grained or pre-ground
Coarse grinding	Feeling
In coarse form (jaw and other crushers) the size of pieces is 100 mm	Coarse (disintegrators, rotor mills) grain size 0.1-0.5 mm

Medium size (axis grinder, centrifugal impact mills) particle size 20-100 mm	At a higher level (solid flow mills), the grain size is 0.1-0.01 mm
In the small case (choppers, axis grinders) the size of pieces is 3-20 mm	Ultra fine, colloidal (pneumatic mill) grain size 0.0015 mm

Stone materials are sent to a high level of grinding without passing through the intermediate grinding stage. The stages of medium grinding and coarsening are shown in Table 10.

In the process of filling any material, its crushing begins at the weakest point, that is, at the points of intersection of particles, porosity and cracks. These processes take place more rapidly in a watery environment. As a result of the high hydrophilicity of the material being ground, water molecules with a size of 0.14 nm wet the surface of the newly formed particles as a result of grinding, and it becomes easier to absorb. If surfactants are added in the amount of 0.5-1%, the effect on the quality of the water in the milling process will increase. For this reason, the wet method is 35-45% more efficient than the dry method in mills.

In addition, wet burning increases the reaction activity of stony materials, creates conditions for the removal of unpleasant impurities from them, and accelerates the physical and chemical changes that occur during burning. As a result, the formation of the glass mullite phase increases, the amount of undissolved quartz decreases, and the thermal and mechanical properties of the finished product increase, and the level of whiteness and transparency is high.

REFERENCES:

1. Bafoev, A. X., Rajabboev, A. I., Niyozov, S. A., Bakhshilloev, N. K., & Mahmudov, R. A. (2022). Significance And Classification of Mineral Fertilizers. *Texas Journal of Engineering and Technology*, 5, 1-5.
2. R.A. Makhmudov, K.Kh. Majidov, M.M. Usmanova, Sh.M. Ulashov, & S.A.Niyozov. (2021). Characteristics Of Catalpa Plant As Raw Material For Oil Extraction. *The American Journal of Engineering and Technology*, 3(03),70–75. <https://doi.org/10.37547/tajet/Volume03Issue03-11>
3. Hujakulova, D. J., Sh M. Ulashov, and D. K. Gulomova. "TECHNOLOGY OF DEODORIZATION OF SOYABEAN OIL." *Galaxy International Interdisciplinary Research Journal* 9.12 (2021): 171-174.
4. Shodiev Z. O., Shodiev S., Shodiev A. Z. THEORETICAL BASIS OF EFFECTIVE SEPARATION OF COTTON FROM AIR FLOW //Современные инструментальные системы, информационные технологии и инновации. – 2021. – С. 12-15.

5. Ниёзов, С., Шарипов, Ш., Бердиев, У., Махмудов, Р., & Шодиев, А. (2022). ТРУЩИНЫ, ВЫПУСКАЮЩИЕСЯ ПРИ ПРОИЗВОДСТВЕ ХЛОРИДА КАЛИЯ ИЗ СИЛЬВИНИТОВОЙ РУДЫ. Journal of Integrated Education and Research, 1(4), 440–444. Retrieved from <https://ojs.rmasav.com/index.php/ojs/article/view/302>

6. Ниёзов С.А., Шарипов Ш.Ж., Бердиев У.Р., & Шодиев А.З. (2022). ВЛИЯНИЕ НИТРАТ И НИТРИТОВ НА ОРГАНИЗМ. Journal of Integrated Education and Research, 1(4), 409–411. Retrieved from <https://ojs.rmasav.com/index.php/ojs/article/view/301>

7. Amanovich, M. R., Obitovich, M. S., Rakhmatilloevich, T. H., & Oybekovich, S. Z. (2021). The use of biological active additives (BAA) in the production of flour confectionery products. The American Journal of Engineering and Technology, 3(05), 134-138.

8. Mahmudov Rafik Amonovich, Shukrullayev Javohir Oybek ugli, Ereshboyev Husniddin Fazliddinovich, & Adizova Muqaddas Odil kizi. (2022). Improvement of Technology of Gypsum Production Raw Materials and Products in Production. Texas Journal of Multidisciplinary Studies, 6, 182–184. Retrieved from <https://zienjournals.com/index.php/tjm/article/view/1059>

9. Фатиллоев, Ш. Ф., Ш. Б. Мажидова, and Ч. К. Хайруллаев. "ВЛИЯНИЕ ДОБАВОК АЗОТНОКИСЛОТНОГО РАЗЛОЖЕНИЯ ФОСФОРИТОВ ЦЕНТРАЛЬНОГО КЫЗИЛКУМА НА ГИГРОСКОПИЧЕСКИЕ СВОЙСТВА АММИАЧНОЙ СЕЛИТРЫ." *Gospodarka i Innowacje*. 22 (2022): 553-556.

10. Kazakovich, Khayrullayev Chorikul, Fatilloev Shamshod Fayzullo o'g'li, Dehkonova Nargiza, and Jabborova Aziza. "STUDY OF THE POSSIBILITY OF USE OF LOCAL PHOSPHORITES AND SEMI-PRODUCTS OF THE PRODUCTION OF COMPOUND FERTILIZERS AS ADDITIVE TO AMMONIA NITRETE." *EPRA International Journal of Research and Development (IJRD)* 7, no. 4 (2022): 49-52.

11. Фатиллоев, Шамшод Файзулло Угли, Бехзод Мавлон Угли Аслонов, and Алишер Камилович Ниёзов. "ИЗУЧЕНИЕ МЕХАНИЧЕСКИХ СВОЙСТВ КОЖИ ОБРАБОТАННЫМИ ПОЛИМЕРНЫМИ КОМПОЗИЦИЯМИ." *Universum: технические науки* 11-4 (80) (2020): 49-51.

12. Исматов С. Ш., Норова М. С., Ниёзов С. А. У. Технология рафинации. Отбелка хлопкового масла с местными адсорбентами //Вопросы науки и образования. – 2017. – №. 2 (3). – С. 27-28.

13. Ниёзов, С. А., Махмудов, Р. А., & Ражабова, М. Н. (2022). ЗНАЧЕНИЕ АЗОТНОЙ КИСЛОТЫ ДЛЯ НАРОДНОГО ХОЗЯЙСТВА И ПРОМЫШЛЕННОСТИ. Journal of Integrated Education and Research, 1(5), 465–472. Retrieved from <https://ojs.rmasav.com/index.php/ojs/article/view/315>

14. Niyozov Sobir Ahror o'g'li, Fatilloev Shamshod Fayzullo o'g'li, & Bafoev Abduhamid Hoshim o'g'li. (2022). Non-Ferrous Metals and Their Alloys New Innovative Technologies in Production of Non-Ferrous Metals. Neo Science Peer Reviewed Journal, 3, 11–20. Retrieved from <https://www.neojournals.com/index.php/nsprj/article/view/31>

15. Narzullaeva, A. M., Khujakulov, K. R., Tursunova, D. H., & Teshayeva, M. S. (2020). Study of the Influence of the type of the catalyst on the technological process of hydration of higher fatty acids into alcohols, optimal parameters of the process, the industry of use of higher alcohols. International Journal of Advanced Research in Science, Engineering and Technology, 7(11), 15954-8.

16. Komilovna, H. M. U., Yormatova, D. Y., Tursunova, D. X., Kamolova, Z. M., & Teshayeva, M. S. (2021). Properties of the Soya Flour. Annals of the Romanian Society for Cell Biology, 9042-9046.

17. Олтиев А. Т., Хайдарова М. Ф., & Бозорова Д. Н. (2022). ПЕРСПЕКТИВЫ ТЕХНОЛОГИИ ПРОИЗВОДСТВА ЦУКАТ. *Galaxy International Interdisciplinary Research Journal*, 10(9), 279–284. Retrieved from <https://www.giirj.com/index.php/giirj/article/view/2636>

18. Mahmudov Rafik Amonovich, Shukrullayev Javohir Oybek ugli, Ereshboyev Husniddin Fazliddinovich, & Adizova Muqaddas Odil kizi. (2022). Improvement of Technology of Gypsum Production Raw Materials and Products in Production. Texas Journal of Multidisciplinary Studies, 6, 182–184. Retrieved from <https://zienjournals.com/index.php/tjm/article/view/1059>

19. Худойбердиев Н. С., Хайдарова М. Ф. ПРОЦЕСС МОДИФИКАЦИИ ЖИДКОГО СТЕКЛА ПОЛИМЕРАМИ //Galaxy International Interdisciplinary Research Journal. – 2022. – Т. 10. – №. 10. – С. 39-41.

20. Ихтиярова, Г. А., Турабджанов, С. М., Рахмонов, Ш. Т., & Улашев, Ш. ИНТЕНСИФИКАЦИЯ ПРОЦЕССА КРАШЕНИЯ ШЕРСТИ С ИСПОЛЬЗОВАНИЕМ ХИТОЗАНА И СЕРИЦИНА. Узбекско-Казахский Симпозиум «Современные проблемы науки о полимерах» СБОРНИК ТЕЗИСОВ, 145.

21. Улашев, Ш. М., & Ихтиярова, Г. А. ИНТЕНСИФИКАЦИЯ ПРОЦЕССА КРАШЕНИЯ ШЕРСТИ С ИСПОЛЬЗОВАНИЕМ СЕРИЦИНА И ХИТОЗАНА. Узбекско-Казахский Симпозиум «Современные проблемы науки о полимерах» СБОРНИК ТЕЗИСОВ, 146..

22. Ahror o'g'li, N. S., & Ahadovna, M. M. (2022, November). UCHTUT DOLOMITE MINERAL OF MINERALOGICAL PROPERTIES, CHEMICAL COMPOSITION AND EXTRACTION OF MAGNESIUM CHLORIDE. In E Conference Zone (pp. 79-87).

23. Niyozov, S., Amonova, H. I., Rizvonova, M., & Murodova, M. A. (2022). MINERALOGICAL, CHEMICAL COMPOSITION OF UCHTUT DOLOMITE

MINERAL AND PHYSICO-CHEMICAL BASIS OF PRODUCTION OF MAGNESIUM CHLORIDE. *Journal of Integrated Education and Research*, 1(6), 32-38.

24. Ahror o'g'li, N. S., & Komil o'g'li, B. N. (2022, November). METHODS OF BENEFICIATION OF POTASH ORES AND TECHNOLOGICAL MINERALOGY OF POTASH ORES. In *E Conference Zone* (pp. 55-66).

25. Ahror o'g'li, N. S., Amonovich, M. R., & Komil o'g'li, B. N. (2022). METHODS OF BENEFICIATION OF POTASH ORES AND POTASH MINES. *European Journal of Interdisciplinary Research and Development*, 9, 59-69.

26. Ahror o'g'li, N. S., Amonovich, M. R., & Ilhom o'g'li, R. A. (2022). PHYSICO-CHEMICAL PRINCIPLES AND TECHNOLOGY OF PRODUCTION OF MAGNESIUM CHLORATE DEFOLIANT BASED ON LOCAL RAW MATERIALS AND SECONDARY PRODUCTS. *Web of Scientist: International Scientific Research Journal*, 3(11), 224-234.

**MAKTABGACHA TA'LIMDA SAMARADORLIGINI TA'MINLASHDA
RAHBAR BOSHQARUV KOMPETENSIYALARINING AHAMIYATI**

Alimbayeva Sayera Abduraximovna

*Toshkent viloyati, Chirchiq davlat pedagogika universiteti
Ta'lim muassasining boshqaruv yo'nalishi 2-kurs magistranti*

Ilmiy rahbar: Abdalova Sayyora Rustamovna

p.f.n v/b dotsent TVCHDPU

Annotatsiya

Mazkur maqolada maktabgacha ta'limda rejalashtirishning samaradorligini ta'minlovchi boshqaruv funksiyasi bolalarning intellektual salohiyati va maktabgacha ta'lim yoshidagi bolalarning ota-onalari bilan ishlash, odob-axloq tushunchasi haqida fikr-mulohaza yuritilgan.

Kalit so'zlar: metod, intellectual salohiyat, model, ko'nikma, malaka, qobiliyat, nutq, tafakkur, funktsiya, boshqaruv, individ.

Abstract

This article discusses the role of management in ensuring the effectiveness of planning in preschool education, the intellectual potential of children and working with parents of children of preschool age, the concept of ethics.

Keywords: method, intellectual potential, model, ability, skill, ability, speech, thinking, function, management, individual.

KIRISH

Ta'lim-tarbiya ishlarini takomillashtirish, uni jahon andozalari darajasiga ko'tarish, fan sohasidagi yangiliklarni amaliy hayotga tatbiq etish muhim masalalardan biri bo'lib qolmoqda. Ayniqsa yosh avlodga ta'lim-tarbiya berish, ularda fan asoslariga nisbatan bilim, ko'nikma, malakalarni shakllantirish davlat siyosatining ustuvor vazifalaridan hisoblanadi. O'zbekiston Respublikasi birinchi Prezidenti I.A.Karimov «Tarbiyachi – ustoz bo'lishi uchun boshqalarning aqlidrokini o'stirishi, ma'rifat ziyosidan bahramand qilishi, haqiqiy fuqaro etib yetishtirish uchun eng avvalo tarbiyachining o'zi aynan shunday yuksak talablarga javob berishi, ana shunday buyuk fazilatlarga ega bo'lishi kerak» – degan edi.

ADABIYOTLAR TAHLILI VA METODOLOGIYA

Ta'limning yangi modelida jamiyatda mustaqil fikrlovchi erkin shaxsni shakllantirishga e'tibor berilar ekan, psixologiya sohasining vazifalari ham malakali mutaxassislar sifatida o'zligini, o'z qobiliyatlari, individualligi, ya'ni shaxsiy fazilat, xislatlarini bilgan tarzda ta'lim-tarbiya faoliyatini oqilona tashkil etish va ijtimoiy foydali mehnatning barcha sohalarida iqtidorli kasb sohibi sifatida faoliyat ko'rsata oluvchi shaxslarni tarkib toptirishdir.

Maktabgacha yoshidagi bolalar nutqining rivojlanishi ularning faoliyati, muloqati bilan uzviy bog'liqdir. Bola jumjalarning mazmuni va shaklidagi o'zgarish uning muloqat shakllari o'zgarishi bilan bog'liq bo'ladi. Ilk bolalik davriga xos situativ nutq ishchan muloqot shaklidan nosituativ bilishga yo'naltirilgan va nosituativ - shaxsiy muloqot shakliga o'tilishi bolalar nutqiga ma'lum bir talablarni qo'yadi. Bu talablar bola nutqining yangi-yangi tomonlarini, turli kommunikativ masalalarni hal qilishi uchun zarur bo'lgan xususiyatlarni tarkib toptiradi. Bog'cha yoshidagi bolaning nutqi ijtimoiy aloqalarni o'rnatish funksiyasini bajara boshlaydi. Buning uchun esa bolada ichki nutq tarkib topishi, monologik xususiyat kasb etib borishi lozim bo'ladi. Maktabgacha yoshda bola nutqining rivojlanishidagi muhim xususiyat nutq tafakkur quroliga aylanishidan iborat. Bola so'z-lug'at boyligining o'sishida 2 ta muhim tomon - miqdor va sifat tomonlari mavjud.

O'zbek oilasining o'ziga xosligi sharqona odob-axloq, rasm-rusum, urf-odat, milliy qadriyat hamda an'analar, ta'lim-tarbiya, ma'naviy yetuklikka intilish kabilarning barhayotligidadir. Bolalarning ta'lim-tarbiya va bilim olishiga asosiy zamin yaratuvchi maskan oiladir. Farzandlarimiz, avvalambor, oilada, ota-onadan ibrat olgan holda shakllanadi. Ota-ona bolaga boshidan ta'lim-tarbiya, nutq madaniyati, odamiylik xislatlarini qunt bilan singdirib borsa, kelajakda u barkamol, sog'lom, mustaqil fikrlovchi, eng asosiysi, odobli shaxs bo'lib yetishadi.

Inson hayotda bilim olishga intilish, Vatanni sevish, ardoqlash, kattalarni hurmat qilish hamda muomala madaniyatini ota-onadan o'rganadi. Yosh avlodga ma'naviy, axloqiy, madaniy tarbiya berishning usul va vositalari xilma-xil bo'lib,¹ bular ichida bola nutqi va muomalasi alohida o'rin tutadi. Farzand – ota-onaning baxti va boyligi.

O'z navbatida u ota-onasini astoydil hurmat qilishi oila ko'rki sanaladi.

Ota-onaning shaxsiy namunasi bolani tarbiyalashda eng muhim tamoyillardan biridir. Bolalarni yuksak axloqli va odobli qilib tarbiyalash qadim zamonlardanoq barcha xalqlarning orzusi, istagi bo'lib kelgan. Ota-ona bolasiga mehnatsevarlik,

¹ Maktabgacha ta'lim jurnali:

<https://presedu.jspi.uz/index.php/presedu/article/view/5662/4028>

kattalarga hurmat, o'zidan kichiklarga shafqatli bo'lish va g'amxo'rlik qilish, yovuzlikka nafrat kabi ijobiy xislatlarni shakllantirishga harakat

qilgan. Bugungi kunda ham farzandlarining ehtiyoj va intilishlari asosida yuksak darajada ta'limtarbiya berayotgan oilalar juda ko'plab topiladi. Bola har qadamda kattalardan ta'sirlanadi, eshitgan-ko'rganlariga taqlid qiladi. Ota-onalaridan muloqot madaniyatini o'rganadi va bu keyinchalik ularning hayot mazmunini begilaydi.

Ota-onalar, avvalambor, bolalarining nutq madaniyatini nazorat qilib borishi, o'zaro muloqotda nutq madaniyati qoidalariga rioya qilishi, bola nutqini takomillashtirishni to'g'ri yo'lga qo'yadi.

Maktabgacha ta'lim muassasalarida ota-onalar uchun vaqti-vaqti bilan trening, munozara, test, so'rovnomalar o'tkazib turilsa, ayniqsa maktab yoshdagi 6–7 yoshli bolalarni maktabga tayyorgarligini aniqlashda ota-onalar ishtirokida olib boriladigan har bir mashg'ulot farzandining nimaga qodir ekanini anglashiga yaqindan yordam beradi va bolalarni maktabga tayyorlashda oila a'zolarining mas'uliyati oshadi.

Ta'lim muassasalarida ota-onalar va tarbiyachilar bilan o'tkaziladigan har bir munozara bolalarni maktabning ilk bosqichiga yengil qadam qo'yishida hamda sog'lom bola va sog'lom muhit sharoitini mustahkam yaratishga imkon beradi.

Treninglar maktabgacha ta'lim muassasa uslubchisi, maktabgacha tayyorlov guruhi tarbiyachisi va tarbiyalanuvchilari hamda ularning ota-onalari, boshlang'ich sinf o'qituvchilari ishtirokida o'tkazilishi bola rivojlanishida to'g'ri tashxis qo'yishga yordam beradi.

Motivatsion tayyorlik to'g'risida bilvosita quyidagi ko'rinishlarga ko'ra hukm qilish mumkin:

- Bola maktabga borishni xohlaydi va bu mavzuni ota-onasi bilan muhokama qilishdan mamnun.
- Qiziquvchanlikni namoyon etadi, o'zi tushunmaydigan narsalarga qiziqadi.
- Unga kitoblar o'qilsa va ularni zavq bilan tinglasa, u buni yaxshi ko'radi.
- Ø Uzoq vaqt davomida u mustaqil ravishda dizayner, modellashtirish, rasm chizish, o'ynash bilan shug'ullanishi mumkin.
- Yangi narsalarni o'zlashtirishda, ushbu mahoratni egallashda qat'iyat va qat'iyat ko'rsatishda xato qilishdan qo'rqmaydi.
- Biror topshiriqni bajarish bilan muhim kattalarning maqtoviga sazovor bo'lishga intiladi.

Maktabgacha yoshdagi bolaning nutqi ham uning intellektual rivojlanish darajasini ko'rsatadi. Muvaffaqiyatli maktabda o'qish uchun o'zboshimchalik bilan

sohani rivojlantirishning etarli darajasi talab qilinadi. Xulq-atvorni boshqarish qobiliyati juda muhimdir.

Endi siz nafaqat o'zingiz xohlagan narsani qilishingiz, balki juda jozibali vazifalarni ham bajarishingiz kerak. Shuningdek, bola ma'lum talablarni bajarishga tayyor bo'lishi kerak: siz dars paytida gaplasha olmaysiz, sinf atrofida aylanib yurolmaysiz, joydan baqirasiz va boshqa ko'plab "yo'q". Harakatlarni o'zboshimchalik bilan tartibga solish, xususan, model bo'yicha ishlash va qoidaga muvofiq, shu bilan birga intellektual sohaning rivojlanishini tavsiflaydi.

Bola intellektual operatsiyalarning ikki bosqichini o'z ichiga olgan yaxshi o'rganish qobiliyatiga ega bo'lishi kerak: yangi ish qoidasini o'zlashtirish, masalan, muammoni hal qilish va o'rganilgan qoidani shu kabi vazifalarga o'tkazish.

Psixologik tayyorgarlikni aniqlash uchun siz psixolog bilan bog'lanishingiz mumkin, masalan, bolalar bog'chasida yoki maktabda. Ammo, agar buning iloji bo'lmasa, ota-onalar bolaning birinchi sinfda qanday qilib o'qishga tayyorligini mustaqil ravishda tushunishlari mumkin.²

XULOSA

Xulosa qilib aytadigan bo'lsam maktabgacha ta'limda rejalashtirishning samaradorligi juda ham muhim hisoblanadi. Maktabgacha ta'lim sohasida ota-onalar bilan ishlashda har bir tarbiyachi psixologik mahoratga ega bo'lishi kerak hisoblanadi. Bolalar bog'chalari va bolalar bog'chalarining asosiy muammolaridan biri bu tilni rivojlantirishdir. Ko'pgina tadqiqotchilarning fikricha, haqiqiy nutq bola o'zi ishlatadigan so'zlar bilan mazmunli aloqalar hosil qila boshlaganida boshlanadi (moma so'zini uning ma'nosini tushunmasdan taqlid qiladigan chaqaloq haqiqiy nutqqa qo'shilmaydi). Ikki yoshdan olti yoshgacha bo'lgan bola uchun og'zaki nutq asosiy vazifa bo'lib, ifodalash va tushunishni o'z ichiga oladi. Taxminan to'rt yoshida u o'z tilining tizimli grammatikasi asoslarini o'zlashtirdi. Olti yoshga kelib, o'rtacha bola o'z so'z boyligini taxminan 2500 so'zga ko'paytiradi - bu uning muhitining sifatiga, ayniqsa kattalarning bola bilan munosabatda bo'lishga tayyorligiga bog'liq. Ko'pgina tadqiqotlar shuni ko'rsatadiki, bolalar uyi kabi shaxssiz muassasadagi juda yosh bola, odatda, oddiy oila sharoitida bir xil yoshdagi bolalardan orqada qoladi.

Erta bolalik davridagi ta'limning ko'plab vazifalaridan biri barcha bolalar uchun, ayniqsa, kompensatsiya ishlariga muhtoj bo'lganlar uchun boshlang'ich til ko'nikmalarini o'rgatishdir. Ularning tushunish va nutqini yaxshilash uchun tinglash va til o'yinlari mavjud. Ta'lim o'yinlarini muvaffaqiyatli o'qitish moslamasi deb topadigan

² Maktabgacha ta'lim jurnali: <https://presedu.jspi.uz/index.php/presedu/article/view/5663/4029>

o'qituvchilar, ular bolaning o'rganishga bo'lgan qiziqishini rag'batlantirishini ta'kidlaydilar.

REFERENCES

1. Bolalar psixologiyasi va uni o'qitish metodikasi. Nishonova O. Toshkent
2. V.G.Nichaeva. Maktabgacha yoshdagi bolalarni mehnatda tarbiyalash - Toshkent. O'qituvchi -1995 y.
3. N.M.Aksarina . «Go`dak bolalar tarbiyasi» - Toshkent «Meditsina» -1983 y.
4. G.A. Kalyujin., M.P.Deryugina. «Yo`rgakdan maktabgacha» - Toshkent «O`qituvchi» - 1988 y
5. Rivojlanish va tarbiyaviy psixologiya: Darslik. talabalar uchun qo'llanma. in-tov / M. V. Matyuxina, T. S. Mixalchnk, Ed. M.V. Gamzo va boshqalar - M.: Ta'lim,1984.
6. Bilimlarni o'zlashtirishning yoshga bog'liq imkoniyatlari / Ed. D.B. Elkonin va V.V.Davydov. - M., 1966 yil.
7. Ermolaev-Tomin, O.Yu. O'quvchi diqqatiga / T.A. Meshkov. Bilim, 1987.

ВАЖНОСТЬ ДРУГИХ ПРЕДМЕТОВ В ИЗУЧЕНИИ АНГЛИЙСКОГО ЯЗЫКА

*Курбанова Мухаббат Мамаджановна,
Ташкентский государственный транспортный университет
Доцент кафедры «Иностранные языки»
Ахмаджонов А.А., студент
Ташкентский государственный транспортный университет
Каххаров Ф.Н., студент
Ташкентский государственный транспортный университет
Курбонов С.О., студент
Ташкентский государственный транспортный университет*

АННОТАЦИЯ

В данной статье уделено внимание иностранным языкам в нашей стране и проводимым реформам, а также необходимости иностранных языков на сегодняшний день. В то же время важность других предметов в изучении английского языка обосновывается необходимостью поиска педагогами наиболее удобных путей достижения наилучших результатов в овладении английским языком в рамках межпредметных связей.

Ключевые слова: Мотивация, междисциплинарность, диалог культур, система дисциплин, дидактическая цель, информационный процесс.

На современном этапе развития теории и практики обучения вопрос о создании мотивов учебной деятельности учащихся профессионально-технических училищ по праву считается одним из центральных. Качество преподавания во многом зависит от того, насколько оно мотивировано в глазах студентов. Проблема мотивации особенно актуальна когда отсутствует естественная потребность в общении. Поэтому для учителя иностранного языка важна заинтересованность учащихся не только в результатах их труда, но и в процессе достижения этого результата. Одним из ресурсов повышения мотивации учащихся профессионального училища является рациональное использование межпредметного общения.

Междисциплинарность – это взаимная согласованность учебных планов, обусловленная системой дисциплин и дидактическими целями. Дидактические принципы научности и системности знаний требуют такого расположения отдельных предметов в учебном плане, чтобы изучение одного предмета могло основываться на знаниях, даваемых по другим предметам. Междисциплинарная коммуникация является адекватным средством комплексного подхода к

обучению студентов. Наличие в учебной программе межпредметных связей позволяет учащимся средних профессиональных учебных заведений сформировать представление о системе понятий и всеобщих законах, а у учащихся старших классов - общих теориях и сложных проблемах. [1, 17].

Междисциплинарность повышает уровень преподавания естественных наук и роль студента в формировании научного мировоззрения. Существуют различные виды междисциплинарной коммуникации:

- 1) информационные связи - связи между учебными предметами на уровне информации;
- 2) концептуальные связи, направленные на формирование общих концепций для связанных объектов;
- 3) теоретические связи – системы научных знаний в определенной области науки;
- 4) философские отношения, отражающие категории материалистической диалектики.

«Междисциплинарность важна в преподавании любого предмета. Во-первых, они служат опорой и основой для полноценного восприятия и осмысления новых знаний, формирования и развития умений и навыков; во-вторых, они позволяют обобщать и систематизировать имеющийся языковой и речевой опыт и обеспечивают полноту знаний» (В. А. Онишук).

Материалы, изученные по данному вопросу, предлагали пути реализации межпредметной коммуникации в обучении английскому языку, но нигде не говорилось о том, что материал по английскому языку дается на год-два вперед и даже больше, и поэтому с трудностями сталкивается не только преподаватель (т. , т. к. он должен сначала уметь правильно объяснить материал на родном языке, а это требует времени, к тому же не приветствуется и, возможно, только в некоторых случаях), но и вызывает у детей затруднения. Каждый студент должен изучать иностранный язык на основе своего родного языка.

Следует отметить, что существуют предметы цикла профессионального училища, и на них необходимо опираться при обучении английскому языку. Такие понятия, как синонимы, антонимы, диалог, монолог, описание, повествование, рассуждение, композиционный строй речи и др. из родного языка; цитирование из литературы - текст, мнение, основная мысль, стихи, пословицы, пословицы и т.д. из изобразительных искусств - портретная живопись, пейзаж, сюжетная композиция является основой для учителя. Необходимо создать перспективы использования междисциплинарной коммуникации в обучении английскому языку.

Связь иностранного языка с другими учебными предметами разнообразна и многофункциональна. Наиболее эффективными способами совершенствования учебного процесса по иностранным языкам являются совершенствование как

содержательного плана учебного предмета, так и его профессиональной стороны, с условием использования междисциплинарности. В связи с этим выделяют два направления в реализации междисциплинарных связей иностранного языка с другими дисциплинами.

Первое направление связано с расширением содержательного плана изучения предмета на английском языке за счет его обогащения лингвистической (а на профильных занятиях - неязыковой) информацией из различных предметных областей. Второе направление, описывающее профессиональную сторону данного образовательного предмета, включает в себя совершенствование общеобразовательных навыков, что повышает эффективность обучения иностранному языку, направлено на обновление и систематизацию знаний, полученных учащимися в образовательном процессе. Их также можно использовать позже на иностранном языке и других предметах.

Рассмотрим сначала эту проблему применительно к содержанию нашего учебного предмета. Что касается связи иностранного языка с другими предметами с точки зрения обогащения речи учащихся (дополнительной) языковой информацией, то важны два аспекта его использования в обучении иностранному языку: увеличение общей доли универсальной информации и повышение региональной аспекта обучения иностранному языку, повышение информационного аспекта обучения иностранному языку в профессиональной школе требуется. Их необходимость видится с учетом следующих моментов о гуманитарных науках:

- во-первых, материалы региональных исследований в основном отражают специфические особенности иностранного языка как средства общения на иностранном языке;

- во-вторых, при чтении материала о стране изучаемого языка на английском языке у студентов значительно увеличивается возможность познакомиться с реальностью страны изучаемого языка, с которой у них почти нет возможности познакомиться при изучении других предметов.

В современную эпоху широкого международного сотрудничества и диалога культур необходимо пересмотреть отношение к стране языка, в частности избегать идеологических ярлыков, видеть в ней прежде всего образ друга, и формировать лояльность к общечеловеческим ценностям. Идея объединения знаний из разных учебных предметов, как правило, наиболее эффективно реализуется в текстах, содержащих информацию (или события, их оценки) из истории и литературы.

Традиционно литература и история входят в число наиболее близких к английскому языку предметов. Эти два предмета, синтезируя всеобщую и частную историчность как две области знания, выдвинули ряд нравственных и общечеловеческих проблем, которые всегда ставили перед собой творцы слова.

К этой группе дисциплин относятся музыка, живопись и др., которые своими художественными средствами решают общечеловеческие проблемы.

Следует также отметить, что существует определенное взаимодействие между интерсубъективными связями и коммуникативными навыками. Межпредметные связи также являются основой формирования коммуникативных умений и результатом коммуникативной деятельности. Основное значение межпредметных связей состоит в том, что они позволяют «связать» все знания, полученные на разных занятиях, в единую систему и получить новые знания в результате этих связей.

Студентов следует учить способности извлекать и применять информацию из других предметов на уроках английского языка. Это отвечает требованию педагогов и психологов о том, что «в рамках учебной деятельности необходимо формировать ориентацию учащихся не только на само знание, но и на способ приобретения знаний» (А. К. Маркова).

Что касается общеобразовательных умений, то следует обратить внимание на те, которые направлены на получение информации из текста и описывают чтение как познавательный процесс. Он предназначен для достижения формирования умения делить текст на смысловые части и выделять из них основную информацию, различать основную и подробную информацию. Эти и другие умения входят в характеристику национально-культурных концептов, характерных для английского языка, и развивают способность понимать страноведческий обзор на основе формирования специфических междисциплинарных умений. Умение устанавливать причинно-следственную связь между сведениями истории, географии, литературы при чтении текстов на английском языке формирует умение применять полученные на уроках знания по другим предметам.

В связи с развитием общих и специальных межпредметных умений целесообразно определить методы их формирования, к которым относятся активизация, сравнение и систематизация. Владение этими методами позволяет учащимся устанавливать и практиковать связь английского языка с другими предметами [2, 45]. Правила, показанные для доказательства важности и обязательности опоры на другие предметы в процессе изучения английского языка, можно считать очень надежными.

Овладение речевой деятельностью на иностранном языке на основе межпредметных связей (где четко определены точки соприкосновения предметов профессионального училища и предложены методы создания мотивации) отвечают разнообразным интересам обучающихся, естественно, позволяют учитывать их индивидуальные особенности и склонности, язык как средство общения создает максимально удобные возможности для практического использования. В результате наблюдения за практической

деятельностью на занятиях мы убеждаемся, что беседы с учителями – это случайные, эпизодические моменты работы с использованием межпредметных связей, уникальные методические находки небольшого числа учителей.

Использованная литература:

1. Бердичевский, А. Л. Содержание обучения иностранному языку на основе базовой культуры личности // Иностранные языки в школе. – 2004. – № 2.
2. Волкова, Н. В. Детский праздник (Ин тхеворлд оф Энглиш сонгс анд поэмс) // Иностранные языки в школе. – 1997. – № 4.
3. Курбанова, М. М., & Мустаева, Г. С. (2022). WEB-QUEST AS MODERN METHODS OF TEACHING A FOREIGN LANGUAGE IN A NON-LINGUISTIC UNIVERSITIES. *Uzbek Scholar Journal*, 9, 194-197.
4. Mustaeva, G., Kurbanova, M., & Mamajanova, G. (2022). THE PLACE AND ROLE OF USING PEDAGOGICAL TECHNOLOGIES IN LEARNING ENGLISH. *Uzbek Scholar Journal*, 9, 191-193.
5. Ataeva, G. B., & Kurbanova, M. M. (2019). EFL (ESL) AND ESP AS A SUBJECT AT HIGHER EDUCATION INSTITUTIONS. In НАУКА-ЭФФЕКТИВНЫЙ ИНСТРУМЕНТ ПОЗНАНИЯ МИРА (pp. 6-8).
6. ABDURAKHMONOVA, Z. THE ROLE OF MODERN PEDAGOGICAL TECHNOLOGIES IN IMPROVING THE QUALITY OF THE EDUCATIONAL PROCESS. *ЭКОНОМИКА*, 12-16.
7. Burtabaeva, B. A., & Yuldasheva, D. M. (2020). VARIOUS WAYS OF TEACHING WRITING. *Проблемы педагогики*, 13.
8. Ismatullaeva Iroda Izatullaevna. (2022). Application of International Experience in Teaching Foreign Languages in Higher Education Institutions. *Eurasian Journal of Learning and Academic Teaching*, 6, 5–7. Retrieved from
9. Ismatullaeva Iroda Izatullaevna SOME ISSUES OF TEACHING TECHNICAL TERMS TRANSLATION IN NON-PHILOLOGICAL CLASSES Proceedings of 2 nd Global Congress on contemporary science & advancements
10. Sanjar Urol Ogli Samandarov, Mirkamol Ilxom Ogli Ortiqov, Oybek Rustamovich Achilov FOREGROUNDING AS A LITERARY DEVICE // Academic research in educational sciences. 2022. №10. URL: <https://cyberleninka.ru/article/n/foregrounding-as-a-literary-device> .
11. М.Н.Хасанов, Д.А.Хафизов, Р.Х.Тоиров, & Х.Қ.Болтабоев. (2022). АБУ НАСР ФОРОБИЙ ЯШАГАН ДАВРДАГИ ИЛИМ-ФАН ВА ТАЪЛИМ-ТАРБИЯ . *JOURNAL OF NEW CENTURY INNOVATIONS*, 4(3), 137–140. Retrieved from <http://www.wsjournal.com/index.php/new/article/view/627>
12. Jumaniyoz Ramatov, Rozigul Umarova, Rashid Baratov, Mirshod Khasanov, Siroj Sultonov, & Fayzulla Kushakov (2022). MODERN REQUIREMENTS FOR THE SPIRITUAL IMAGE OF YOUNG PEOPLE AND ITS MANIFESTATION IN PRACTICE. *Academic research in educational sciences*, 3 (10), 582-586.
13. Ramatov, J.S., & Khasanov, M.N. (2022). SOCIAL ASPECTS OF PROFESSIONAL QUALITY IMPROVEMENT (ON THE EXAMPLE OF THE RAILWAY SECTOR). *Oriental renaissance: Innovative, educational, natural and social sciences*, 2 (6), 969-976.
- 14.Раматов, Ж.С., Валиев, Л.А., & Хасанов, М.Н. (2022). XIX АСРДА ҲИНДИСТОНДАГИ ИЖТИМОЙ – ФАЛСАФИЙ ЖАРАЁНЛАР. *Oriental renaissance: Innovative, educational, natural and social sciences*, 2 (6), 1070-1078.
15. Жўрабоев, Н. Ю., Кушаков, Ф. А., Султанов, С. Х., & Хасанов, М. Н. (2022). КОНФУЦИЙЛИК ХУСУСИЯТЛАРИДАН ХИТОЙ ФАЛСАФАСИНИНГ КЕНГАЙИШИ. *World scientific research journal*, 9(2), 37-42.
26. Ruzigul, U., Nasirjan, J., Dilmurodkhakim, A., Mirshod, H., & Urozboy, E. (2020). Rationale and history of human reflections in the muslim philosophy. *International Journal of Advanced Science and Technology*, 29(5), 1453-1458.

ТУРКИСТОНДА ЖАДИДЧИЛИК ҲАРАКАТИНИНГ МАЪРИФИЙ СОҲАГА ТАЪСИРИ

Жўрабоев Н.Ю., ТДТрУ доценти

Аннотация.

Ушбу мақолада таълим фалсафасининг моҳияти, замонавий цивилизация ривожда билимнинг асосий роли ҳақида тўхталиб ўтилган. Шунингдек, Туркистонда шаклланган таълим фалсафасининг ижтимоий-тарихий генезиси, жадидчилик ҳаракатининг халқ маориф соҳасига таъсири ва инсоният цивилизацияси тараққиётидаги муҳим ўринни эганлаганлиги баён этилади.

Калит сўзлар: таълим, жадид, фалсафа, генезис, истиқбол, моҳият, маориф, цивилизация, халқ таълими, билим.

Аннотация.

В этой статье основное внимание уделяется важности философии образования, о главном роли знаний в развитии современной цивилизации. Также рассмотрено общественно-исторический генезис философии образования, сформировавшейся в Туркестане, влияние джадидского движения на сферу народного образования и важное место в развитии человеческой цивилизации.

Ключевые слова: образование, современность, философия, генезис, перспектива, сущность, воспитание, цивилизация, народное образование, знание.

Annotation.

This article focuses on the importance of the philosophy of education, on the main role of knowledge in the development of modern civilization. The socio-historical genesis of the philosophy of education formed in Turkestan, the influence of the Jadid movement on the sphere of public education and an important place in the development of human civilization are also considered.

Key words: education, modernity, philosophy, genesis, perspective, essence, upbringing, civilization, public education, knowledge.

КИРИШ

Бугунги кунда Таълим ҳақида фикр юритиш замонавий фалсафанинг ўзига хос муаммоларидан биридир. Сабаби, XXI асрда жамият тараққиёти тез суръатларда ривожланиб, ижобий жиҳатлари билан бирга мураккаб вазиятлар, салбий оқибатлар билан ҳам тўқнашишга олиб келади. Илмий ва технологик инқилоб таъсири остида бу жамият ахборот характериға эга бўлиб, бундай жараён унинг ҳолати ва истиқболини ҳам белгилаб беришини тақозо этади. Шу сабаб, замонавий шароитда таълим фалсафаси фалсафа фанининг бир тармоғига айланмоқда. Педагогика, психология, социология ва бошқа гуманитар фан

вакиллари ўзаро ҳамкорликда таълимнинг мазмуни, мақсадлари ва истиқболларини ўрганиб чиқишга интилиб, унинг ижтимоий маъноси ва умуман инсоният жамиятининг ривожланишидаги ролини ва алоҳида давлатлар, халқларнинг тақдирини ўрганишда муҳим аҳамият касб этилганлиги барчага маълум.

Таълим фалсафасининг мавжуд бўлиши, таълим соҳасининг ўзи универсал фалсафий муаммолар манбаи эканлиги билан белгиланади. Ва таълим фалсафасининг асосий вазифаси - бу таълим нима эканлигини тушуниш ва уни (агар иложи бўлса) инсон ва унинг эҳтиёжлари нуқтаи назаридан асослашдан иборатдир. Таълим фалсафаси - бу таълим билан боғлиқ фалсафий фаолият шаклидир. Шу боисдан ҳам таълим тўғрисидаги тушунчани аниқлаштириш долзарб масалалардан ҳисобланади. Бундай фаолиятнинг мақсади таълимни тушунишда энг муҳим, унинг ривожланишини, унинг амалиётига қизиққан барча ижтимоий даражаларда талқин қилишни белгилайдиган, шунингдек, уни келтириб чиқарадиган онгни аниқлашга қаратилганлиги билан алоҳида ажралиб туради.

Бугунги кунда таълим фалсафасининг моҳияти замонавий цивилизация ривожига билимнинг асосий ролини аниқлаш билан характерланади. Бу нафақат маълум бир соҳа мутахассисларининг тўғри ва чуқур фикрлари, таълимни ташкиллаштирувчиларнинг асосий муносабати, балки ижтимоий бошқарувнинг самарали тизими, жамиятни самарали бошқариш ва ўзини ҳимоя қилишнинг заруриятини юзага келтиради. Таълим фалсафаси - бу таълим инқирозига, тушуниш ва интеллектуал қўллаб-қувватлашнинг анъанавий илмий шакллари инқирозига, асосий педагогик парадигманинг йўқолишига жавобдир.

Таълим фалсафасининг ҳолати ва вазифаларини тушунишда қуйидаги асосий ёндашувларни ажратиш кўрсатиш ўринли бўлади:

а) таълим фалсафаси фалсафий билимлар соҳаси сифатида, умумий фалсафий ёндашув ва ғоялардан фойдаланган ҳолда, таълим тараққиётининг роли ва асосий қонунларини таҳлил қилишга қаратилган фандир;

б) жамиятни такрор ишлаб чиқаришнинг матрицаси сифатида тушунилган таълимни фалсафий таҳлил қилиш ижтимоийлик, ижтимоий тузилиш, ижтимоий ўзаро муносабатлар тизимлари, ижтимоий мерос бўлган ахлоқ қонун-қоидалар ва бошқалар билан боғлиқ ҳолда амалга оширилади;

в) таълим фалсафаси фалсафий метафизика, ижтимоий фалсафа ва фалсафий антропология билан таққослаганда фалсафий билимларнинг кенгрок соҳасини ўзида акс эттиради;

Таълим фалсафаси инсоннинг ижодий қобилиятлари ривожланишига, жамиятдаги иқтисодий, ижтимоий ва маданий муносабатлардаги иштироки чуқурлашувига, тегишли равишда, инсоният ривожига янада самаралироқ ҳисса қўшишига олиб келадиган фалсафий билимларни ўзида акс эттирадиган

фалсафанинг амалий соҳаси ҳисобланади. Шу нуқтаи-назардан қараганда, Туркистонда шаклланган таълим фалсафасининг ижтимоий-тарихий генезиси айнан инсоният цивилизацияси тараққиётида муҳим ўринни эгаллаган мусулмон туркий халқлар манфаатларини ҳимоя қилиш, улар яшаётган ҳудудда иқтисодий барқарорликка эришишни мақсад қилиб олган эди. Лекин, шу эҳтиёж ва манфаатларнинг ўзгаришлари диалектикаси, муқаррар равишда, таълим тизимини ривожлантириш муаммосини вужудга келтирди. Жадидчилик ҳаракати асосан таълим орқали илмга чанқоқ ёшларга иқтисодий ва маънавий ёрдам кўрсатишни мақсад қилиб олган эди.

Туркистон тарихига назар ташлар эканмиз, минтақа халқлари ҳаётида ҳеч қайси ҳаракат жадидчилик сингари улкан ижтимоий-сиёсий ва маънавий-маърифий таъсир кучига эга бўлмаганига гувоҳ бўламиз.

Исмоил Гаспиралининг: “Оврўпо бир кекса чолдир, тажрибаси кўпдир. Улуғ ёшига ҳурматимиз бор. Тажрибасидан ўрганамиз. Лекин хатоларини такрорламаймиз. Оврўпода нимани кўрсак, ёш боладек олиб югурмаймиз. Эсли хушли инсонлардек “Бу нимадир? Оқибати нима бўлади?”. Виждон ва ҳаққониятга уйғунми? дея ақл тарозисига тортиб оламиз”³⁵ каби сўзлари бизнинг бугунги кунимизга тааллуқлидир. Яъни бу фикр-мулоҳазалардан маълум бўладики, ўша даврнинг илғор тараққийпарвар кучлари, биринчи навбатда, зиёлилар маҳаллий аҳолининг умумжаҳон тараққиётидан орқада қолаётганлигини ҳис этиб, жамиятни ислоҳ қилиш заруратини тушуниб етган ҳолда аҳолини саводхонлик даражасини кўтаришга фаол ҳаракат қилган эдилар. Беҳбудий исломнинг инсонпарварлик ролини кўрсатиш орқали, умуман жамиятнинг ҳамма ижтимоий соҳаларини ислоҳ қилиш зарурлигини тарғиб қилган. Қуръоннинг тавсифини жуда яхши билган Беҳбудий Қуръон оятлари ва ҳадислардан намуналар келтириш билан халқ таълими, шу билан бирга ислом тарихига ҳам катта аҳамият берган. У ислом тарихини билмаслик оқибатида аксарият ҳолларда ўнғайсиз ҳолатга тушиб келаётган дин пешволарини танқид қилади³⁶. Жадидчилик ҳаракатининг моҳиятини ўзгариши ҳам таълимга бўлган эътибор билан характерланади. Жадид маърифатпарварлари ғоясининг Туркияга, татар ва озарбойжон фикрий дунёсига эргашиш орқали ғарбий Европа маърифатчилигидан ҳам хабардор бўлишга интилиши бунга сабаб бўлган эди. Мунаввар қори Абдурашидхонов саъй – ҳаракатларининг асосий мезони миллий муҳофаза бўлди. У жуда тез орада жадидчилик ҳаракатига қўшилиши биланок, “Тошкент жадидларининг отаси” сифатида ном қозонди. Масалан, “Туркистондаги дастлабки олий ўқув юрти – Туркистон халқ университети (ҳозирги Ўзбекистон миллий университети)нинг 1918 йилда Тошкентда очилиши ҳам жадидлар фаолияти билан боғлиқ. Мунавварқори Абдурашидхонов ташаббуси билан 1918 йил 12 майда Туркистон халқ университети таркибида Мусулмон халқ дорилфунуни ташкил қилинди. 1919

йил Тошкентнинг Эски шаҳар қисмида жади́длар ташаббуси билан Туркистон халқ консерваториясининг миллий (Эски шаҳар) бўлими ташкил этилди”.

Шубҳасиз, буларнинг ҳаммаси инсонларда миллий онгинг шаклланиши, сиёсий ва маънавий уйғониш, мустақил тараққиёт учун интилишга олиб келди.

Бу даврда “Маҳмудхўжа Бехбудий, Мунавварқори, Абдулла Авлоний, Исҳоқхон Ибрат, Абдурауф Фитрат, Абдулла Қодирий, Абдулҳамид Чўлпон, Усмон Носир каби юзлаб маърифатпарвар, фидойи инсонларнинг ўз шахсий манфаати, ҳузур-ҳаловатидан кечиб, Эл-улус манфаати, юртимизни тараққий топтириш мақсадида амалга оширган эзгу ишлари авлодлар хотирасидан асло ўчмайди”.

REFERENCES

1. Абдурашидова, Нилуфар Абдурашидовна, & Ҳасанов, М. (2022). ЁШЛАР ДУНЁҚАРАШИДА ДИН ВА АХЛОҚНИНГ ЎЗАРО МУТАНОСИБЛИГИ. *Oriental renaissance: Innovative, educational, natural and social sciences*, 2 (10), 1226-1235.
2. Ж. С. Раматов, & М. Ҳасанов (2022). ШАХС ДИНИЙ ДУНЁҚАРАШИНИНГ ШАКЛЛАНИШИДА ИЛМНИНГ АҲАМИЯТИ. *Academic research in educational sciences*, 3 (7), 35-39.
3. Жуманиёз Султонович Раматов, Машкура Инамжанована Рахимова, & Миршод Нўъмонович Ҳасанов (2022). МАФКУРАВИЙ ТАҲДИДЛАРНИ ОЛДИНИ ОЛИШДА ИСЛОМИЙ ҚАДРИЯТЛАРНИНГ ЎРНИ. *Academic research in educational sciences*, 3 (6), 1031-1036.
4. З. Н. Бобошев, М.Н.Ҳасанов, & Э.А.Нуруллаев. (2022). АБУ НАСР ФОРОБИЙНИНГ ПЕДАГОГИКА ФАНИНИНГ АСОСЧИСИ СИФАТИДА . *JOURNAL OF NEW CENTURY INNOVATIONS*, 4(3), 108–115. Retrieved from <http://wsrjournal.com/index.php/new/article/view/623>
5. Ж. С. Раматов, М. Ҳасанов, & Лочин Азаматович Валиев (2022). АУРОБИНДО ГҲОШ ҲАЁТИ ВА ИЛМИЙ ФАЛСАФИЙ МЕЪРОСИ. *Academic research in educational sciences*, 3 (6), 1161-1169.
6. J. S. Ramatov, M. Hasanov AL-FAROBİY SIYOSIY DAVRAN VA IJTIMOİY-MADANIY AHVOL // *Pedagogik fanlarda akademik tadqiqotlar*. 2022 yil. 6-son. URL: <https://cyberleninka.ru/article/n/al-farobiy-davridagi-siyosiy-vazihtimoiy-madaniy-vaziyat> (kirish sanasi: 12.11.2022).
- 7.М.Н.Ҳасанов, А.А.Азимбаев, Ҳалилов Ў., & Каримов Б. (2022). АБУ НАСР ФОРОБИЙНИНГ ШАХС МАЪНАВИЙ КАМОЛОТИГА ДОИР ҚАРАШЛАРИ . *JOURNAL OF NEW CENTURY INNOVATIONS*, 4(3), 147–153. Retrieved from <http://www.wsrjournal.com/index.php/new/article/view/629>
8. Ж. С. Раматов, & М. Ҳасанов (2022). МАФКУРАВИЙ ТАҲДИДЛАРНИ ОЛДИНИ ОЛИШДА АХЛОҚИЙ ТАРБИЯНИНГ АҲАМИЯТИ. *Academic research in educational sciences*, 3 (6), 952-956.

9. Ramatov, J.S., Valiev, L.A., Xasanov, M.N. XIX ASRDA HINDISTONDAGI IZHTIMOIY - FALSAFIY JARAYONLAR // ORIENSS. 2022. №6. URL: <https://cyberleninka.ru/article/n/hih-asrda-indistondagi-izhtimoiy-falsafiy-zharayonlar> (kirish 12/11/2022).

10. Ф. А. Кушаков, М. Н. Ҳасанов, Р. Ў. Баратов, Ж. С. Раматов, & С. Ҳ. Султанов (2022). ЯНГИ ЎЗБЕКИСТОНДА ИНСОН ҲУҚУҚЛАРИ ВА СЎЗ ЭРКИНЛИГИ. Academic research in educational sciences, 3 (10), 803-810.

11. Раматов, Ж. С., Муратова, Д., Султанов, С. Ҳ., Тухтабоев, Э., Кушаков, Ф., & Хасанов, М. Н. (2022). ИЖТИМОЙ АДОЛАТ ВА ҚАДРИЯТЛАР ПЛЮРАЛИЗМИ. World scientific research journal, 8(1), 102-108.

12. Раматов, Ж.С., Баратов, Р.Ў., Султанов, С.Ҳ., Муратова, Д.А., Хасанов, М.Н., & Эрнийёзов, У.К. (2022). ЁШЛАР ЗАМОНАВИЙ МАДАНИЙ ҚИЁФАСИ ВА УМУМИНСОНИЙ ҚАДРИЯТЛАР ТУШУНЧАСИНИНГ МАЗМУН-МОҲИЯТИ. Oriental renaissance: Innovative, educational, natural and social sciences, 2 (10), 376-386.

13. Hasanov, M., & Tuhtaboev, E. (2021). THE PERFORMANCE OF THE PERFECT MAN IN THE EASTERN RENESSANCE (ON THE EXAMPLE OF FARABI'S VIEWS). Innovative Technologica: Methodical Research Journal, 2(05), 1-6.

14. Hasanov M., Tuhtaboev E. THE PERFORMANCE OF THE PERFECT MAN IN THE EASTERN RENESSANCE (ON THE EXAMPLE OF FARABI'S VIEWS) //Innovative Technologica: Methodical Research Journal. – 2021. – Т. 2. – №. 05. – С. 1-6.

15. М.Н.Ҳасанов, Д.А.Ҳафизов, Р.Х.Тоиров, & Х.Қ.Болтабоев. (2022). АБУ НАСР ФОРОБИЙ ЯШАГАН ДАВРДАГИ ИЛМ-ФАН ВА ТАЪЛИМ-ТАРБИЯ . JOURNAL OF NEW CENTURY INNOVATIONS, 4(3), 137–140. Retrieved from <http://www.wsrjournal.com/index.php/new/article/view/627>

16. Jumaniyoz Ramatov, Rozigul Umarova, Rashid Baratov, Mirshod Khasanov, Siroj Sulstonov, & Fayzulla Kushakov (2022). MODERN REQUIREMENTS FOR THE SPIRITUAL IMAGE OF YOUNG PEOPLE AND ITS MANIFESTATION IN PRACTICE. Academic research in educational sciences, 3 (10), 582-586.

17. Ramatov, J.S., & Khasanov, M.N. (2022). SOCIAL ASPECTS OF PROFESSIONAL QUALITY IMPROVEMENT (ON THE EXAMPLE OF THE RAILWAY SECTOR). Oriental renaissance: Innovative, educational, natural and social sciences, 2 (6), 969-976.

18.Раматов, Ж.С., Валиев, Л.А., & Хасанов, М.Н. (2022). XIX АСРДА ҲИНДИСТОНДАГИ ИЖТИМОЙ – ФАЛСАФИЙ ЖАРАЁНЛАР. Oriental renaissance: Innovative, educational, natural and social sciences, 2 (6), 1070-1078.

19. Жўрабоев, Н. Ю., Кушаков, Ф. А., Султанов, С. Ҳ., & Хасанов, М. Н. (2022). КОНФУЦИЙЛИК ХУСУСИЯТЛАРИДАН ХИТОЙ ФАЛСАФАСИНИНГ КЕНГАЙИШИ. *World scientific research journal*, 9(2), 37-42.
20. Ruzigul, U., Nasirjan, J., Dilmurodkhakim, A., Mirshod, H., & Urozboy, E. (2020). Rationale and history of human reflections in the muslim philosophy. *International Journal of Advanced Science and Technology*, 29(5), 1453-1458.
21. Ramatov, J., Umarova, R., Baratov, R., Jurabayev, N., & Artikova, B. (2022, June). Constructive and optimal solutions for the formation of a stable ecological situation in the Aral Sea region of Uzbekistan. In *AIP Conference Proceedings* (Vol. 2432, No. 1, p. 030113). AIP Publishing LLC.
22. Журабоев Носир Юсупович, & Рахимова Машхура Иномжановна (2021). ВКЛАД АБУ РАЙХАНА БЕРУНИ В РАЗВИТИЕ ФИЛОСОФСКОЙ МЫСЛИ. *Проблемы науки*, (2 (61)), 14-15.

ГЛОБАЛ АХБОРОТЛАШУВ ВА АХБОРОТ СИЁСАТИГА ЗАМОНАВИЙ ЁНДАШИШ ЭҲТИЁЖИ

Маликов Бехзоджон Куролович

ТДТрУ катта ўқитувчиси

Шодмонов Руслан Илхом ўгли

ТДТрУ талабаси

Ахборот технологиялари асри деб ном олган глобаллашув жараёнида кимки ахборотга эгалик қилса, дунёга ҳукмронлик қилади.

Дарҳақиқат, бугунги кунда замонавий ахборот-коммуникация технологияларининг имкониятлари чексиз, у шиддат билан ривожланиб, ахборот узатиш тизими ҳам кундан-кунга такомиллашиб бормоқда. Ахборот жамият ижтимоий-сиёсий ҳаётининг асосий манба сифатида намоён бўлаётган бир шароитда ўз хавфсизлигини таъминлашга қаратилган самарали технологияларни ишлаб чиққан давлатгина барқарорликка эришади. Глобал ахборот маконига назар ташлайдиган бўлсак, жамоатчиликни ташвишга солиб келаётган муаммолардан бири, шубҳасиз, фарзандларимизнинг одоб-ахлоқига салбий таъсир кўрсатувчи ёт ғоялар - оммавий маданият хуружлари, ахборотлар оқимининг кириб келаётганидан кўз юмиб бўлмайди.

Ахборотнинг жамият, ташкилот, оила, шахс онгига кириб келиши унча ҳам кўзга ташланмайди. Ижобий ва салбий ахборотни фарқлаш, яхши маълумотни ўзлаштириш ва зарарлисини рад этиш учун инсон онги ривожланган, унинг ўзи эса мустаҳкам иродали бўлиши зарур. Бугунги глобаллашув жараёнларида тезкорлик билан ахборот алмашинуви содир бўлиб турган бир вақтда ахборот жуда шиддатли кучга эга бўлмоқда. Бу тўғрида биринчи Президентимиз И.А. Каримов ҳам қуйидаги фикрларни таъкидлаб ўтган: - “Шуни унутмаслик керакки, бугунги кунда инсон маънавиятига қарши йўналтирилган, бир қарашда арзимас бўлиб туюладиган кичкина хабар ҳам ахборот оламидаги глобаллашув шиддатидан куч олиб, кўзга кўринмайдиган, лекин зарарини ҳеч нарса билан қоплаб бўлмайдиган улкан зиён етказиши мумкин.”[1].

Глобаллашув умумсайёравий аҳамият касб этадиган жараёнга айландики, бунда дунё ҳар бир инсондан у қайси ҳудудда яшамасин, қандай маконда яшамасин, дунё тақдирига тақдирдош, Ер шари истиқболига жавобгар, инсоният истиқболига дахлдор эканлигини ифода этади. Файласуф А.С.Япто фикрларига кўра зўравонликсиз, ядро қуролисиз дунёни ташкил этиш, халқаро хавфсизликни мустаҳкамлаш, жаҳон термо-ядро катаклизмини бартараф этиш, қуролланиш пойгасини тўхтатиш, қуролсизланишга эришиш, ҳар қандай зўравонликларга дискриминацияга, тенгсизликка, ирқчилик ва апертеидга қарши курашиб, уларни йўқ қилиш, барча халқларнинг озод ва мустақил тараққиётини

мустаҳкамлаш, экологияни бузилиши каби глобал муаммолар бугун қаршимизга чиқаётганлиги билан ўта аҳамиятли ва долзарбдир. Ҳозир дунёга тарқатилаётган ахборотнинг деярли 80 фоизга яқини ривожланган давлатлар таъсиридаги глобал ахборот тармоқлари ҳиссасига тўғри келади. Бундай имтиёз эса ана шу давлатларга ўзига хос геосиёсий устунлик тақдим этибгина қолмай, бу бошқа давлатларга нисбатан сиёсий, ҳарбий, иқтисодий, маданий тажовузларни ташкил этишда қўл келмоқда. [2]

Маълумки, ҳар қандай геосиёсат тагида иқтисодий манфаат ётади. Тобора тараққийлашиб бораётган, ҳайратомуз кашфиётлар оламида яшаётган инсоният учун бугун ахборот глобаллашувидек тиғиз ва тезкор жараён наинки инсон ва жамият ўртасида, давлатлараро мулоқотларда ҳам ўзининг ҳам салбий ҳам ижобий ҳосилаларини бераётгандек, наздимизда. XXI асрга келиб, геополитика майдонида от ўйнатиб юрган давлатлар - хавфли ўйинчоқлардан онгли равишда воз кечишга мажбур бўлмоқда, чунки гарчи сиёсий жиҳатдан дипломатик муносабатларнинг совуқлашиб, мамлакатларнинг бир-бирини сайёра харитасидан - ўчириб ташлашга бўлган интилиши натижа берган тақдирда ҳам, у икки томоннинг йўқ бўлиб кетиши, яъни бир-бирини маҳв этиши билан яқунланади. Бундай хотимадан эса на у томон, на бу тараф наф кўради. Ахборот соҳасидаги глобаллашув эса жаҳонда етакчилик учун кураш майдонига айланиб бормоқда десак муболаға бўлмайди.

Мамлакатимизда ахборот хавфсизлигини таъминлаш унинг потенциалини ривожлантириш имкониятларини ўстириш бугунги куннинг энг муҳим масалаларидан биридир. Шу сабабли Биринчи Президентимиз И.Каримов - "ҳозирги ахборот, коммуникация ва компьютер технологиялари асрида, интернет кундан-кунга ҳаётимизнинг барча жабҳаларига тоборо чуқур ва кенг кириб бораётган бир пайтда, одамларнинг онги ва тафаккури учун ҳал қилувчи аҳамият касб этаётган бир вазиятда бу масалаларнинг жамиятимиз учун нақадар долзарб ва устувор бўлиб бораётгани ҳақида гапириб ўтиришга ҳожат йўқ" [3] деб масалага жиддий эътибор қаратганлар.

Президентимиз Ш.М.Мирзиёев томонидан ишлаб чиқилган - 2017-2021 йилларда Ўзбекистон Республикасини ривожлантиришнинг бешта устувор йўналишлари бўйича Ҳаракатлар Стратегияси тарихий тажрибалар, ҳозир бажарилиши ўта муҳим бўлган вазифалар, мана шу белгиланган беш йил орқали эса узоқ йилларга мўлжалланган тарихий тараққиётнинг янги даврини очиб берди. Ҳаракатлар стратегиясининг 5-йўналиши этиб белгиланган, Хавфсизлик, миллатлараро тотувлик ва диний бағрикенгликни таъминлаш, чуқур ўйланган, ўзаро манфаатли ва амалий ташқи сиёсат соҳасидаги устувор йўналишлар айнан бугунги мавзуимизга мос эканлигини ҳисобга олган ҳолда мушоҳадага тўхталсак. Бугунги глобаллашган дунё, турли минтақаларда давом этаётган мақсадсиз урушлар, қон тўкилаётган ва дунё қалқиб турган бир шароитда

миллий хавфсизликни таъминлашга жиддий эътибор берилади. Ўзбекистонда 15 дан ортиқ диний конфессиялар, 130 дан ортиқ миллат ва элатлар яшаши, диний бағрикенглик, бу ўринда тинчлик ва барқарорликни таъминлаш, ўзаро ишонч, бир-бирини тушуниш, турли маданиятлар ва эътиқодларни ҳурмат қилиш каби юксак инсоний фазилатларни янада чуқурлаштиришни тақозо этади. Ўзбекистон деб атаувчи умумий уйимизда 33 миллион аҳоли жинсидан, ирқидан, миллий мансублиги ва диний эътиқодидан қатъий назар истиқомат қилади. Демак улар касб-кори ёшлари ҳам ҳар ҳил. Лекин мақсад бир-юрт тинчлигига ҳар бир фуқаро маъсул эканлигини англаш, юрт-ватан тақдирига даҳлдорлик ҳиссини кучайтириш ва уларнинг бу борадаги мажбуриятларини тушуниш механизмини яратишни такомиллаштириш бугунги куннинг ғоят залворли масаласи эканлигини илгари суради.

Ўзбекистон ташқи сиёсатида давлатларнинг суверен тенглиги, куч ишлатмаслик, куч билан таҳдид қилмаслик, чегараларимизнинг даҳлсизлиги, низоларни тинч йўл билан ҳал этиш, бошқа давлатларнинг ички ишларига аралашмаслик, Ўзбекистон Республикаси Конституциясида белгилаб қўйилган. Шунингдек, ҳалқаро ҳуқуқнинг умумэътироф этилган бошқа қоидалари ва нормаларига асосланиб ўзаро ташқи сиёсатнинг устувор йўналишларини ишлаб чиқиш муҳим вазифа қилиб қўйилган. Бу борада давлатлар, мамлакатлар ва миллатлар ўртасида вужудга келаётган ахборот оқимларига янгича ва холис муносабат шакллантириш ва ахборот истеъмоли борасида ўзига хос ёндошув жоизлигини англатади.

Маълумки, ҳар қандай касалликнинг олдини олиш учун, аввало, киши организмда унга қарши иммунитет ҳосил қилинади. Биз ҳам фарзандларимизни она ватанга муҳаббат, бой тарихимизга, ота-боболаримизнинг муқаддас динига садоқат руҳида тарбиялаш учун, таъбир жоиз бўлса, аввало, уларнинг маънавий камолотини юксалтиришимиз зарур. Бунинг учун чуқур эгалланган билим, тажриба, шунингдек, аждодларимиз мерос қилиб қолдирган улкан маънавий меросни тадқиқ қилиш зарур бўлади. Токи ёшларимиз миллий ўзлигини, шу билан бирга, дунёни чуқур англайдиган, замон билан баробар қадам ташлайдиган инсонлар бўлиб этишсин. Ана шунда жоҳил ақидапарастларнинг «даъвати» ҳам, одоб-ахлоқ тушунчаларини рад этадиган, биз учун мутлақо бегона ғоялар ҳам уларга ўз таъсирини ўтказа олмайди.

REFERENCES:

1. Каримов И.А. Юксак маънавият – енгилмас куч. – Т.: Маънавият, 2008 – 115 б.
2. У.Ёқубов. Маърифат ва жаҳолат чоррахаси. —Маънавий ҳаёт журнали. 1/2017.- 58 б .

3. Пахрутдинов Ш. —Тахдид тушунчаси: назария ва амалиёт. - Т.:Абу Али ибн Сино, 1998.
4. Malikov Behzodjon Kurolovich (2021) FUNDAMENTALS OF SPIRITUAL SAFETY -LEGISLATION IN UZBEKISTAN Euro Science: International Conference on Social and Humanitarian Research, Hosted from Cologne, Germany April 25rd -26th 67-69.
5. Malikov B.Q. (2021) Davlat xizmatlari to'g'risidagi qarashlar evolyutsiyasining nazariy asoslari Oriental Renaissance: Innovative, educational, natural and social sciences 1 (3) 598-609.
6. Маликов Б. Қ. (2021). ЎЗБЕКИСТОНДА ДАВЛАТ ХИЗМАТИНИ ТАРТИБГА СОЛИШДАГИ МУАММОЛАР. ACADEMIC RESEARCH IN EDUCATIONAL SCIENCES, 2(2), 1160-1164. <https://doi.org/10.24411/2181-1385-2021-00317>
7. Маликов Б. (2021) РИВОЖЛАНГАН ХОРИЖИЙ МАМЛАКАТЛАРНИНГ ДАВЛАТ ХИЗМАТЛАРИДА КАТЕГОРИЯЛАШТИРИШ ТАЖРИБАЛАРИ UzACADEMIA SCIENTIFIC-METHODICAL JOURNAL VOL 2, ISSUE 1 (12), 97-105
8. Беҳзоджон Қуролович Маликов (2021) Шарқ мутафаккирларининг давлат хизматларига доир сиёсий қарашлари «SCIENTIFIC PROGRESS» Scientific Journal Volume: 1, ISSUE: 4 (pp.207-212)
9. Маликов Беҳзоджон Қуролович (2021) ЁШЛАРНИ САЛБИЙ МАФКУРАВИЙ ТАХДИДЛАРДАН ҲИМОЯ ҚИЛИШ – ҲАЁТИЙ ЗАРУРИЯТ YANGI O'ZBEKISTONDA ILM-FAN VA TA'LIM ILMIY-METODIK JURNALI VOL 1, ISSUE 1 (1) 202-206
10. М.Н.Ҳасанов, Д.А.Ҳафизов, Р.Х.Тоиров, & Х.Қ.Болтабоев. (2022). АБУ НАСР ФОРОВИЙ ЯШАГАН ДАВРДАГИ ИЛМ-ФАН ВА ТАЪЛИМ-ТАРБИЯ . JOURNAL OF NEW CENTURY INNOVATIONS, 4(3), 137–140. Retrieved from <http://www.wsjournal.com/index.php/new/article/view/627>
11. Jumaniyoz Ramatov, Rozigul Umarova, Rashid Baratov, Mirshod Khasanov, Siroj Sulstonov, & Fayzulla Kushakov (2022). MODERN REQUIREMENTS FOR THE SPIRITUAL IMAGE OF YOUNG PEOPLE AND ITS MANIFESTATION IN PRACTICE. Academic research in educational sciences, 3 (10), 582-586.
12. Ramatov, J.S., & Khasanov, M.N. (2022). SOCIAL ASPECTS OF PROFESSIONAL QUALITY IMPROVEMENT (ON THE EXAMPLE OF THE RAILWAY SECTOR). Oriental renaissance: Innovative, educational, natural and social sciences, 2 (6), 969-976.
13. Раматов, Ж.С., Валиев, Л.А., & Хасанов, М.Н. (2022). XIX АСРДА ҲИНДИСТОНДАГИ ИЖТИМОИЙ – ФАЛСАФИЙ ЖАРАЁНЛАР. Oriental renaissance: Innovative, educational, natural and social sciences, 2 (6), 1070-1078.
14. Жўрабоев, Н. Ю., Кушаков, Ф. А., Султанов, С. Ҳ., & Хасанов, М. Н. (2022). КОНФУЦИЙЛИК ХУСУСИЯТЛАРИДАН ХИТОЙ ФАЛСАФАСИНИНГ КЕНГАЙИШИ. World scientific research journal, 9(2), 37-42.
15. Ruzigul, U., Nasirjan, J., Dilmurodkhakim, A., Mirshod, H., & Urozboy, E. (2020). Rationale and history of human reflections in the muslim philosophy. International Journal of Advanced Science and Technology, 29(5), 1453-1458.

**ДАВЛАТ ХИЗМАТЛАРИНИ КАТЕГОРИЯЛАШТИРИШ СИЁСАТИГА
ДОИР МЕТОДОЛОГИК ТАЪЛИМОТЛАР**

Маликов Бехзоджон Куролович

ТДТрУ катта ўқитувчиси

Тухлиев Шохинур Давлат ўғли

ТДТрУ АТМ-3 гуруҳ талабаси

Маълумки, давлат хизматини назарий жиҳатдан ўрганиш, бир томондан, давлат органлари ходимларининг бошқарув фаолияти даражасини оширишнинг зарурий ва самарали воситаси сифатида қаралиши мумкин; бошқа томондан, унинг ҳокимият муносабатларининг турли жиҳатлари бўйича фуқаролик жамиятининг ижтимоий муҳити билан ҳуқуқий ўзаро таъсири ҳам бор. Шу мақсадда ижтимоий-сиёсий адабиётларда бир қатор талқинларга эга бўлган “давлат хизмати” тушунчаси кўриб чиқилади: биринчидан, тоифа сифатида давлатнинг бошқарув фаолиятини тартибга солиш, тартибга солишнинг обектив жараёнини ифодалаш; иккинчидан, фаолияти давлат ҳокимияти аппаратининг тегишли бўғинлари қарорларида ифодаланган ва ҳуқуқий, ташкилий, мафкуравий механизмлар орқали жамият ва ижтимоий гуруҳлар ҳаётига ҳал қилувчи таъсир кўрсатадиган иродасини амалга оширадиган ижтимоий институт сифатида таъриф берилади. Буни тушунган ҳолда, олимлар давлатчилик тарихида давлат ҳокимияти органларининг фаолияти замон талабларига жавоб берадиган ва жамият манфаатларига жавоб берадиган “идеал давлат” моделларини ишлаб чиқишга ҳаракат қилганлар. Аммо “идеал давлат”ни яратиш учун самарали давлат хизматига эга бўлиш зарур. Шундай қилиб, кўп асрлар давомида жамиятда амалга оширилган барча ислохотлар давлат ва маҳаллий ҳокимият органлари фаолиятининг оптимал моделини ишлаб чиқиш ва яратиш мақсадини кўзлади.

Давлат хизматининг биринчи моделларидан бири “Осиё модели” бўлиб, унинг шаклланиши ва ривожланишига Конфуций таълимоти катта таъсир кўрсатди, у ўзининг “Лун Ю” (“Сухбатлар ва мулоҳазалар”) асарида фуқароларнинг хулқ-атвори ва давлат сиёсатини амалга ошириш тамойиллари, ахлоқий меъёрларни белгилаб берган. Давлат хизматчилари учун императорга шак-шубҳасиз хизмат қилиш, шу орқали ўзгарувчан тарихий шароит ва вазиятлардан қатъи назар, давлат бошқаруви тизимининг барқарорлиги, ўзгармаслигини таъминлаш асосий сифат ҳисобланган.

Давлат хизматининг Осиё тизимининг ўзига хослиги шундаки, бюрократия ўзини мустақил сиёсий куч сифатида тан олмади, чунки унинг барча фаолияти императорнинг раҳм-шафқатига боғлиқ эди; ходимлар ўртасида тор ихтисосликнинг йўқлиги мансабдор шахсларни бир-бирини алмаштириб қўйди;

лавозимларга номзодларнинг кўплиги хизмат мартаба истиқболларини чеклаб қўйди (мансабдор шахс кўпинча бутун фаолияти давомида бир хил лавозимда қолади); давлат органларида норасмий алоқаларни чеклаш бўйича маъмурий чоралар мавжудлиги; мансабдор шахсларнинг император маошидан ташқари пул топишнинг бошқа усулларига молиявий қарамлиги; махфий полициянинг кенг тармоғи орқали уларнинг фаолиятини назорат қилиш; император ва бюрократиянинг қуйи бўғини ўртасидаги бевосита алоқа амалиёти, шунингдек, шахсий тайинлаш тизимининг устуворлиги мавжуд эди. Шундай қилиб, ходимларнинг ташқи фаолиятини назорат қиладиган, аммо уларнинг иш сифатини баҳоламаган қаттиқ иерархик “куч вертикали”га қурилган деган хулосага келишимиз мумкин.

Кейинчалик В. Гегел давлат ҳокимияти ва фуқаролик жамияти ҳақидаги ўз мулоҳазаларида “умумий мулк”ни ажратиб кўрсатдики, у нафақат давлат хизматчилари, балки жамиятнинг умумий манфаатларини ҳимоя қилиш билан шуғулланадиган ҳарбийларни ҳам назарда тутди, чунки улар худди амалдорлар каби тижорат фаолияти билан шуғулланиш тақиқланади. Гегел машҳур “Ҳуқуқ фалсафаси” асарида давлат ҳокимиятини жамиятдаги барча ижтимоий гуруҳлар фаолиятини тартибга солишнинг асосий механизмларидан бири сифатида белгилайди. У сувереннинг қарорларини бажариш ва қўллаш, амалдаги қонунларни бажариш, институтларни ҳимоя қилиш, шунингдек, умумий манфаатларга қаратилган чора-тадбирларни амалга ошириш, суд ва полиция фаолиятини ташкил этиш ҳукумат ҳокимиятини мутлақлашиб бориштининг олдини олишга хизмат қилади.

Гегелнинг фикрича, давлат аъзолари ва фуқароларнинг ишончига асосланиши керак; ишончнинг ўзи, ўз навбатида, ҳукумат томонидан ўзига юкланган, хусусий мулк манфаатлари ва бошқа махсус манфаатларга тааллуқли вазифаларни самарали бажаришига боғлиқ эди. Бундан ташқари, Гегел давлат ҳокимияти органларининг оптимал ишлашини таъминлаш ва амалга оширишнинг асосий воситаси сифатида давлат хизматчиларининг олий маълумотга эга бўлиши, уларнинг лавозими учун имтиҳондан ўтиши, шунингдек, уларнинг иши ва назорати учун юқори маошни кўради. Бу уларнинг давлат томонидан ўзига юкланган, хусусий мулк манфаатлари ва бошқа махсус манфаатларга тааллуқли функцияларни самарали бажаришига боғлиқ эди.

Бундан ташқари, Гегель давлат ҳокимияти органларининг оптимал ишлашини таъминлаш ва таъминлашнинг асосий воситаси сифатида давлат хизматчиларининг олий маълумотга эга бўлиши, уларнинг лавозими учун имтиҳондан ўтиши, шунингдек, уларнинг иши ва назорати учун юқори маошни кўради. давлат томонидан ўзига юкланган, хусусий мулк манфаатлари ва бошқа махсус манфаатларга тааллуқли функцияларни самарали бажаришига боғлиқ эди.

19-аср бошларида давлат хизматининг мазмуни ва маъносини тушунишга М.Вебернинг “рационал бюрократия” назарияси энг кўп таъсир кўрсатди. У парламент демократияси фаолиятининг асосий хусусиятини сиёсий етакчиларни танлаш ва техник йўналтирилган маъмурий бюрократияни назорат қилиш усулларида кўрди. Бу йўналишнинг ўзига хос хусусиятларини ҳисобга олиб, у "Сиёсат касб сифатида" асарида ўз аксини топган. Бюрократия (сўзма-сўз "офис ходимларининг ҳокимияти") Вебер томонидан қатъий ва оқилона қоидаларга асосланган, қонунлар билан тартибга солинадиган ва назорат қилинадиган давлат тури билан боғланган бўлиб, улар кўйидаги жиҳатлар билан тавсифланган: алоҳида хизматларнинг мавжудлиги ва уларнинг ваколатлари, қарор қабул қилишда қонунлар ва хизмат кўрсатиш қоидалари билан қатъий белгиланган; ходимларнинг мақомини давлат томонидан ҳимоя қилиш; бошқарув ва ижро этувчи функцияларни бажаришда уларнинг иерархияси; кадрларни танлов асосида танлаш; бажарилган расмий функцияни шахсий хусусиятлар ва хусусиятлардан тўлиқ изоляция қилиш. Юқоридаги барча хусусиятлар бошқарувни бюрократлаштиришнинг замонавий босқичига ҳам хосдир, чунки М.Вебернинг адолатли таъкидлашича: “Аслида мансабдор шахс мутлақо ҳолис ижрочи бўла олмайди, шунинг учун у ўз лавозимидан ўз манфаати учун фойдаланишга мойил.

Сўнгги йилларда бошқарув соҳасидаги ислоҳотлар, кечаётган жараёнлар мансабдор шахсларнинг бошқарувнинг белгиланган тартибини бузиш борасидаги ўрнатилган қоидаларни ҳам такомиллаштиришни тақоза қилмоқда. Айнан бошқарувнинг белгиланган тартибига риоя қилиш ҳар бир давлат хизматчиси фаолиятининг шаффофлиги, самарадорлигининг муҳим омили ҳисобланади. Бизнингча, мансабдор шахслар ўз мажбуриятларини бажармаслиги, иш фаолиятида ёлғон ахборот бериши, худди шунингдек, мурожаатларни кўриб чикмасдан қолдирилиши ва улар юзасидан нотўғри маълумотларни тақдим этиши қонуний жавобгарликка тортишга асос бўлиши керак ва бу ҳақида Ўзбекистон Республикаси Маъмурий жавобгарлик тўғрисидаги кодексга тегишли қўшимча ва ўзгартиришлар киритилиши лозим.

Буюк Британия менеджмент ва сиёсат муаммоларини тадқиқ этиш маркази бош директори Рональд Аманн, ўз мамлакатидagi давлат хизматини ислоҳ қилиш масалаларини таърифлар экан, шундай деди: “Туб ислоҳотларнинг мақсади шундай давлат хизматига асос солишки, у сиёсий бетараф бўлиб, унинг юқори вакиллари шахсий сифатларига кўра танлов асосида тайинланиши лозим. Сиёсий патрионаж ва коррупция асосан тугатилади, давлат ва жамиятга ҳалол хизмат қилишнинг мустаҳкам анъанаси шаклланади. Ушбу анъанавий кадрлар кўп жиҳатдан Британия давлат хизмати тожидаги жавахирдир ва биз унга зарар етказмаслик учун асраб-авайлашимиз зарур”.

Хуллас, давлат хизмати тўғрисидаги амалдаги қонунчилик юқорида келтирилган вазифаларни тўла адо эта олмайди. Ундаги асосий нуқсонлар орасидан қуйидагиларни: биринчидан, давлат хизматининг ҳуқуқий таъминоти давлат бошқаруви ва маҳаллий ўз-ўзини бошқариш соҳасида юз бераётган ўзгаришлардан ортда қолаётганлиги; иккинчидан, давлат хизматини ҳуқуқий тартибга солишнинг тизимлилиги ва яхлитлиги мавжуд эмаслиги; учинчидан, давлат хизмати институти айрим ҳолатларининг мавҳумлиги ва зиддиятлилиги; тўртинчидан, бўлғуси давлат хизматининг ягона ҳуқуқий модели мавжуд эмаслиги ва уни ислоҳ қилишни амалга оширишнинг таъсирчан режаси ишлаб чиқилмаганлигини ажратиб кўрсатиш мумкин.

Давлат хизматини шакллантириш ва ривожлантириш муаммоларини ўрганиш, шунингдек, социологик таҳлил доирасида қилинган умумлаштириш ва хулосалар қатор таклиф ва тавсиялар ишлаб чиқиш имконини беради.

REFERENCES:

1. Ислон Каримов. Биз келажакимизни ўз қўлимиз билан қураимиз. 7-жилд. Т.: «Ўзбекистон», 1999, 239-бет.
2. Абу Наср Фаробий. Фозил одамлар шаҳри. Т., 1991, 201-204-бетлар.
3. Низомиддин Шомий. Зафарнома. Т.: «Ўзбекистон», 1996, 20-21-бет.
4. Турғун Файзиев. Темурийлар шажараси. Т.: «Ёзувчи» нашриёти-«Хазина», 1995, 168-бет.
5. Маликов Б. (2021) РИВОЖЛАНГАН ХОРИЖИЙ МАМЛАКАТЛАРНИНГ ДАВЛАТ ХИЗМАТЛАРИДА КАТЕГОРИЯЛАШТИРИШ ТАЖРИБАЛАРИ UzACADEMIA SCIENTIFIC-METHODICAL JOURNAL VOL 2, ISSUE 1 (12), 97-105
6. Беҳзоджон Қуролович Маликов (2021) Шарқ мутафаккирларининг давлат хизматларига доир сиёсий қарашлари «SCIENTIFIC PROGRESS» Scientific Journal Volume: 1, ISSUE: 4 (pp.207-212)
7. М.Н.Ҳасанов, Д.А.Ҳафизов, Р.Х.Тоиров, & Х.Қ.Болтабоев. (2022). АБУ НАСР ФОРОБИЙ ЯШАГАН ДАВРДАГИ ИЛМ-ФАН ВА ТАЪЛИМ-ТАРБИЯ . JOURNAL OF NEW CENTURY INNOVATIONS, 4(3), 137–140. Retrieved from <http://www.wsjournal.com/index.php/new/article/view/627>
8. Jumaniyoz Ramatov, Rozigul Umarova, Rashid Baratov, Mirshod Khasanov, Siroj Sul-tonov, & Fayzulla Kushakov (2022). MODERN REQUIREMENTS FOR THE SPIRITUAL IMAGE OF YOUNG PEOPLE AND ITS MANIFESTATION IN PRACTICE. Academic research in educational sciences, 3 (10), 582-586.
9. Ramatov, J.S., & Khasanov, M.N. (2022). SOCIAL ASPECTS OF PROFESSIONAL QUALITY IMPROVEMENT (ON THE EXAMPLE OF THE

RAILWAY SECTOR). *Oriental renaissance: Innovative, educational, natural and social sciences*, 2 (6), 969-976.

10. Раматов, Ж.С., Валиев, Л.А., & Хасанов, М.Н. (2022). XIX АСРДА ҲИНДИСТОНДАГИ ИЖТИМОИЙ – ФАЛСАФИЙ ЖАРАЁНЛАР. *Oriental renaissance: Innovative, educational, natural and social sciences*, 2 (6), 1070-1078.
11. Жўрабоев, Н. Ю., Кушаков, Ф. А., Султанов, С. Ҳ., & Хасанов, М. Н. (2022). КОНФУЦИЙЛИК ХУСУСИЯТЛАРИДАН ХИТОЙ ФАЛСАФАСИНИНГ КЕНГАЙИШИ. *World scientific research journal*, 9(2), 37-42.
12. Ruzigul, U., Nasirjan, J., Dilmurodkhokim, A., Mirshod, H., & Urozboy, E. (2020). Rationale and history of human reflections in the muslim philosophy. *International Journal of Advanced Science and Technology*, 29(5), 1453-1458.

ДАВЛАТ ХИЗМАТЛАРИНИ ИЖТИМОЙ-ИҚТИСОДИЙ ЙЎНАЛТИРИШ КОНЦЕПЦИЯЛАРИ

Маликов Бехзоджон Куролович

ТДТрУ катта ўқитувчиси

Хасанов Бахриддин Бахтиёр ўғли

ТДТрУ АТМ-3 гуруҳ талабаси

Давлат хизмати тушунчаси давлат органи – унинг ходимларининг ташкилий-функционал томонини ўзида акс эттиради. Давлат (лотинча статусдан — лавозим, ҳолат) — корхона, муассаса ёки ташкилот ходимлари томонидан давлат органига нисбатан белгиланган тартибда тасдиқланадиган лавозимлар мажмуи, унга киритилган давлат лавозимлари мажмуи. “Давлат хизмати” тушунчаси “лавозим” тушунчаси билан узвий боғлиқдир.

Лавозим - бу орган тизимидаги ташкилий тузилма ва штат жадвали билан белгиланадиган, унга норматив-ҳуқуқий ҳужжатларда белгиланган мансабдор шахсларнинг ваколатлари (ҳуқуқлари ва мажбуриятлари) доираси юкланган бирлик. Бироқ, ҳар бир лавозим оммавий эмас. Бу хусусий ва жамоат ташкилотларида бундай позиция эмас, шунингдек, давлат корхона ва муассасаларида. Шу билан бирга, айрим давлат хизматчилари давлат улушидаги корхона ва ташкилотларда лавозимларни эгаллаши мумкин.

Давлат лавозими тушунчаси одатда икки жиҳатдан кўриб чиқилади. Биринчи жиҳатда - давлат органининг ташкилий тузилмасининг бир қисми сифатида, ажратилган ва расмий ҳужжатларда (давлатлар, иш ҳақи схемалари ва бошқалар) белгиланган, давлат органи ваколатининг тегишли қисми шахсга - фуқарога берилган.

Худди шу мазмун ушбу концепцияга Ўзбекистон Республикасининг “Давлат фуқаролик хизмати тўғрисида”ги қонунида киритилган: давлат лавозими – давлат вазифа ва функцияларини бажариш учун белгиланган доирадаги хизмат вазифа ва мажбуриятларига эга давлат органлари ва ташкилотлардаги лавозим; бошқа таърифда эса бу - давлат органининг

норматив-ҳуқуқий ҳужжатлар билан белгиланган расмий ваколатлар ва хизмат вазифалари доираси юкланган таркибий бўлиниши. Ўзбекистон Республикаси ушбу давлат органининг ваколатларини амалга ошириш ва таъминлаш, молиявий таъминлаш ва ушбу вазифаларни бажариш учун жавобгарлик учун белгиланган масъулият доираси билан белгиланади. “Давлат хизмати” концепциясининг иккинчи жиҳати - бу ташкилот ишининг бир қисмини бажариши керак бўлган бир шахсга қаратилган ҳуқуқий муассасанинг барқарор мажбуриятлари ва ҳуқуқлари тўплами. Лавозим - бу уни эгаллаб турган шахснинг ижтимоий мавқеининг ҳуқуқий тавсифи.

Давлат лавозимида қуйидаги учта хусусият ҳосил: у давлат ҳокимияти органининг ташкилий тузилмасига киради; муайян мазмунга эга (давлат функцияларини амалга ошириш билан боғлиқ ва бир шахс учун мўлжалланган барқарор мажбурият ва ҳуқуқлар тўплами); давлат лавозимлари реестрига киритилган бўлади. Бизнинг фикримизча, лавозим мақоми унинг ташкилий-ҳуқуқий ҳолатининг синтези сифатида икки қисмдан иборат: расмий ва шахсий. Биринчи қисм ушбу лавозимга мос келадиган расмий ваколатлар доирасини тавсифлайди, иккинчи қисм расмий иш ҳақи ва ходимнинг шахсий ҳуқуқларини тартибга солади. Давлат хизматчиларининг лавозимларини таснифлаш бу лавозимларни уларга қўйиладиган талабларни ва ихтисослашуви бўйича гуруҳларга тақсимлашни англатади.

“Ходимларни таснифлаш” кенгрок тушунчадир, чунки уларни маълум гуруҳларга бўлиш нафақат эгаллаб турган лавозимида қараб, балки бошқа ташқи мезонлар (жинс, ёш, маълумот, миллат ва бошқалар) бўйича ҳам амалга оширилиши мумкин. Давлат мансаблари давлат ҳокимияти турига қараб қуйидагиларга бўлинади: вакиллик органларида, суд органларида, ижро этувчи ҳокимият органларида; бошқа органлар (прокуратура, МСК ва бошқалар). Давлат лавозимларини типик (бир хил номга эга бўлган кўплаб давлат органлари учун, расмий ваколатлар доираси ва бошқалар учун таъсис этилган) ва индивидуал (айрим марказий ёки маҳаллий давлат органларида яқка тартибда ташкил этиладиган)га бўлиш мумкин. Мавқега қараб, албатта, давлат хизматчисининг мансаб ваколатлари доираси белгиланади.

Шундай қилиб, давлат хизматчилари уч гуруҳга бирлаштирилди: ёрдамчи (хизмат кўрсатувчи, техник ходимлар); мансабдор шахслар; ҳукумат вакиллари. Ёрдамчи ходимлар фаолият доираси моддий-техник операциялар билан чегараланган ходимлардан иборат эди. Шунингдек, собиқ совет маъмурий ҳуқуқида содир бўлган таснифларга тўхталиб ўтсак ва ҳозирги вақтда ҳам уларнинг ролини қисман сақланиб қолган. Баъзи муаллифлар “оператив ходимлар”ни алоҳида гуруҳда - мутахассислар, функционал ходимларни ажратиб кўрсатишди. Аслида, улар маълум бир соҳада махсус билимга эга бўлган (шифокорлар, ўқитувчилар ва бошқалар) ходимларни назарда тутган, аммо одамларни бошқариш воситаси сифатида расмий ҳуқуқий ҳужжатларни бажариш ҳуқуқига эга бўлмаган.

Замонавий маънода мутахассислар - бу қарорлар тайёрлаш, махсус билим ва тажрибани талаб қиладиган масалаларни ўрганиш билан боғлиқ ваколатларни амалга оширадиган давлат хизматчилари (давлат органларида ишлайдиган иқтисодчилар, ҳуқуқшунослар ва бошқа мутахассислар), лекин ҳаракатларни амалга ошириш ҳуқуқига эга бўлмаганлар, яъни бошқаларнинг хатти-ҳаракатларига таъсир қилиш ҳуқуқига эга эмас эди.

Ҳокимият вакиллари - барча даражадаги депутатлар, судьялар, прокурорлар, терговчилар, шунингдек давлат хизматида бўлмаган шахслар (депутатлар ишчилар, колхозчилар, жамоат ташкилотлари вакиллари). Улар давлат мажбурият чораларини қўллаш ҳуқуқига эга: Ҳокимият вакили - ўз хизматида ўзига бўйсунмайдиган органлар ва шахсларга қонуний асосли талаблар қўйиш ва маъмурий чоралар қўллаш ҳуқуқига эга бўлган мансабдор шахс. Замонавий ишларда, ваколат доираси бўйича лавозимларни мансабдор шахсларга ва бошқа ходимларга тақсимлаш сақланиб қолган бўлса-да, уларнинг концепциясига ёндашувлар ўзгармоқда. Шундай қилиб, Ўзбекистон Республикаси Жиноят кодексида берилган мансабдор шахснинг таърифи “ҳокимият вакили”, “маъмурий ва иқтисодий вазифалар”, “ташқилий ва маъмурий фаолият” каби тушунчалар қонун ҳужжатларида аниқ белгиланмаган, деб ҳисоблайдиган кўплаб муаллифлар томонидан танқид қилинди.

Раҳбар - ўзига бўйсунувчи органлар ва шахсларга қонуний асосли талаблар қўйиш ва интизомий жазо чораларини қўллаш ҳуқуқига эга бўлган мансабдор шахс. Расмий бўлмаган шахслар орасида ходимларнинг икки гуруҳини ажратиш одатий ҳолдир: функционал ишчилар (дастурчилар, операторлар ва бошқалар) ва ёрдамчи ходимлар. Аммо яна бир бор таъкидлаймизки, давлат корхона ва муассасаларида фаолият юритаётган давлат хизматчиларидан замонавий ёндашувлар чиқариб ташланган. Бундан ташқари, давлат органларида ишловчи ва давлат органлари фаолиятини таъминловчи шахслар ҳамда давлат хизматчилари давлат хизматчиси ҳисобланмайди. Улар давлат корхона ва муассасаларининг бошқа ходимлари каби давлат хизматчиларидир.

Ўзбекистонда давлат хизматининг янги модели жорий этилиши билан давлат лавозимларининг сиёсий ва маъмурий (карьера)га қонунчилик бўлиниши юзага келди. Бундай ажратиш зарурати кўп жиҳатдан давлат хизматининг собиқ ҳомийлик тизимининг камчиликлари билан боғлиқ эди: шахсларни танлаш ва шахсий содиқлик тамойиллари асосида кейинги лавозимга кўтариш; давлат хизматчиларининг касбий даражасини оширишдан манфаатдор эмаслиги; уларнинг ижтимоий таъминоти пастлиги; давлат аппаратида коррупциянинг юқори даражаси; янги бошқарув кадрларининг доимий оқимининг йўқлиги ва бошқалар.

Муайян давлат органида раҳбариятнинг ўзгариши деярли ҳар доим ўз-ўзидан бўйсунувчи ходимларнинг ўзгаришига олиб келди ва аксарият давлат хизматчиларининг позициясининг барқарорлигига ҳисса қўшмади. Шундай қилиб, давлат лавозимларининг сиёсий ва маъмурий ва шунга мос равишда давлат хизматчилари сиёсий ва маъмурий бўлинишнинг асосий сабаблари қуйидагилардан иборат эди: барқарорликни таъминлаш ва давлат аппарати ходимларининг ижтимоий-ҳуқуқий мақомини мустаҳкамлаш зарурати; давлат хизматида малакали кадрларни жалб қилиш зарурати.

Ушбу инновация асосан ривожланган хорижий мамлакатларнинг давлат хизмати моделларини чуқур таҳлил қилгандан сўнг, Ўзбекистон Республикасининг тарихий, сиёсий ва давлат-ҳуқуқий тажрибасини ҳисобга олган ҳолда олинган. Ўзбекистон Республикасида давлат лавозимлари ва шунга

мос равишда давлат хизматчиларининг сиёсий ва маъмурий бўлимлари чегараланиши муносабати билан эски ва янги ёндашувларни синтез қилувчи янги таснифлар пайдо бўлди.

Масалан, Қозоғистон Республикасида давлат хизматчиларининг беш тоифаси ажратилади: сиёсий раҳбарлар; конституциявий ва юқори маъмурий лавозимларни эгаллаган сиёсий раҳбарлар; масъулиятли лавозимларни эгаллаб турган давлат хизматчилари; мутахассислар; паст даражадаги давлат хизматчилари¹. Қозоғистон Республикасининг 1999 йил 23 июлдаги “Давлат хизмати тўғрисида”ги қонуни сиёсий тайинловлар чегараларини аниқ белгилаб беради. Бу сиёсий жараёнларнинг профессионал ходимлар аппарати таркибига таъсирини сезиларли даражада камайтиради. Давлат хизматчиларининг 96-97 фоизини ташкил этувчи маъмурий-бошқарув ходимлари сиёсий тайинловлар ўзгарганда қонун билан ҳимояланади ва давлат хизмати тизимини такомиллаштириш учун рағбатлантирилади. Бу уларнинг сиёсий бетарафлигини ва мансаб барқарорлигини таъминлайди, бу эса пировардида маъмурий давлат хизматининг профессионаллигига ижобий таъсир кўрсатади.

Бизнинг фикримизча, маъмурий ва сиёсий давлат хизматчиларини бирлаштирувчи умумий хусусиятлар мавжуд. Биринчидан, сиёсатчи ҳам, бошқарувчи ҳам жамиятга хизмат қилишга, муаммоларни бутун жамият манфаатларидан келиб чиқиб ҳал қилишга чақирилади. Иккинчидан, бу бирига боғлиқ иккита ҳодиса, чунки бошқарувсиз сиёсат кучсиз, сиёсатсиз бошқарув маъносиз. Сиёсатни амалга ошириш учун маъмурий механизмлар керак. Жамоат соҳасидаги бошқарув хизматнинг сиёсий мақсадларини белгилашга муҳтож. Учинчидан, улар ўртасида узвий боғланишга эришилгандагина сиёсий ва маъмурий фаолиятнинг самарадорлиги яққол намоён бўлади; маъмурлар сиёсатчилар каби бир хил ижтимоий кадриятларнинг ташувчиларидир. Сиёсий ва маъмурий давлат хизматчиларининг умумийлиги, шунингдек, давлат хизматининг ягона тамойиллари, уларга қонун бўйича юкланадиган ҳуқуқлар, бурчлар ва чекловларнинг бир хиллиги, моддий, пенсия,

¹ Турисбеков З. К., Акчурин А.Н., Касымбеков Б. А., Турисбек А. З. Государственное управление и государственная служба (отечественный и зарубежный опыт). – Астана, 2004. –С.28

ижтимоий, уй-жой ва бошқа таъминотнинг ягона тизими, қонун ҳужжатларида назарда тутилган асослар бўйича тенг жавобгарликдан иборат.

Ҳозирги вақтда хорижий ривожланган мамлакатларда маъмурий давлат хизматчилари ўзгармаслик имтиёздан фойдаланадилар. Бу “Вестминстер модели” деб аталади, у илгари Британия империясининг бир қисми бўлган барча мамлакатларда ишлайди. Мансабдаги давлат хизматчилари, қоида тариқасида, чекланмаган муддатга тайинланади ва янги партия, янги президент, ҳукумат ёки бирон бир давлат органи раҳбарининг ҳокимиятга келиши муносабати билан лавозимидан озод этилиши мумкин эмас. Маъмурий ходимларнинг ўзгармаслиги давлат аппарати ишида барқарорлик ва узлуксизликни таъминлайди. Давлат лавозимларининг сиёсий ва маъмурий, алмаштириладиган ва алмаштириб бўлмайдиган, вақтинчалик ва доимий мансабга бўлиниши Ўзбекистон Республикасида давлат хизмати ва сиёсий жараёнларнинг мазмуни, шакллари ва усулларининг объектив кўп қутбли ва кўп векторли хусусиятини акс эттиради, функцияларига ўзига хос хусусият ва имкониятларни беради. Бундан ташқари, бозор иқтисодиёти талабларига максимал даражада мослаштирилган давлат бошқаруви аппаратини профессионаллаштириш сиёсатини амалга оширишнинг табиий натижасидир.

REFERENCES:

1. Malikov Behzodjon Kurolovich (2021) FUNDAMENTALS OF SPIRITUAL SAFETY -LEGISLATION IN UZBEKISTAN Euro Science: International Conference on Social and Humanitarian Research, Hosted from Cologne, Germany April 25rd -26th 67-69.
2. Malikov B.Q. (2021) Davlat xizmatlari to'g'risidagi qarashlar evolyutsiyasining nazariy asoslari *Oriental Renaissance: Innovative, educational, natural and social sciences* 1 (3) 598-609.
3. Маликов Б. Қ. (2021). ЎЗБЕКИСТОНДА ДАВЛАТ ХИЗМАТИНИ ТАРТИБГА СОЛИШДАГИ МУАММОЛАР. ACADEMIC RESEARCH IN EDUCATIONAL SCIENCES, 2(2), 1160-1164. Маликов Б. (2021) РИВОЖЛАНГАН ХОРИЖИЙ МАМЛАКАТЛАРНИНГ ДАВЛАТ ХИЗМАТЛАРИДА КАТЕГОРИЯЛАШТИРИШ ТАЖРИБАЛАРИ UzACADEMIA SCIENTIFIC-METHODICAL JOURNAL VOL 2, ISSUE 1 (12), 97-105

4. Беҳзоджон Қуролович Маликов (2021) Шарқ мутафаккирларининг давлат хизматларига доир сиёсий қарашлари «SCIENTIFIC PROGRESS» Scientific Journal Volume: 1, ISSUE: 4 (pp.207-212)
5. Маликов Беҳзоджон Қуролович (2021) ЁШЛАРНИ САЛБИЙ МАФКУРАВИЙ ТАХДИДЛАРДАН ҲИМОЯ ҚИЛИШ – ҲАЁТИЙ ЗАРУРИЯТ *YANGI O'ZBEKISTONDA ILM-FAN VA TA'LIM ILMIY-METODIK JURNALI* VOL 1, ISSUE 1 (1) 202-206
6. М.Н.Ҳасанов, Д.А.Ҳафизов, Р.Х.Тоиров, & Х.Қ.Болтабоев. (2022). АБУ НАСР ФОРОБИЙ ЯШАГАН ДАВРДАГИ ИЛМ-ФАН ВА ТАЪЛИМ-ТАРБИЯ . *JOURNAL OF NEW CENTURY INNOVATIONS*, 4(3), 137–140. Retrieved from <http://www.wsrjournal.com/index.php/new/article/view/627>
7. Jumaniyoz Ramatov, Rozigul Umarova, Rashid Baratov, Mirshod Khasanov, Siroj Sulstonov, & Fayzulla Kushakov (2022). MODERN REQUIREMENTS FOR THE SPIRITUAL IMAGE OF YOUNG PEOPLE AND ITS MANIFESTATION IN PRACTICE. *Academic research in educational sciences*, 3 (10), 582-586.
8. Ramatov, J.S., & Khasanov, M.N. (2022). SOCIAL ASPECTS OF PROFESSIONAL QUALITY IMPROVEMENT (ON THE EXAMPLE OF THE RAILWAY SECTOR). *Oriental renaissance: Innovative, educational, natural and social sciences*, 2 (6), 969-976.
9. Раматов, Ж.С., Валиев, Л.А., & Хасанов, М.Н. (2022). XIX АСРДА ҲИНДИСТОНДАГИ ИЖТИМОИЙ – ФАЛСАФИЙ ЖАРАЁНЛАР. *Oriental renaissance: Innovative, educational, natural and social sciences*, 2 (6), 1070-1078.
10. Жўрабоев, Н. Ю., Кушаков, Ф. А., Султанов, С. Ҳ., & Хасанов, М. Н. (2022). КОНФУЦИЙЛИК ХУСУСИЯТЛАРИДАН ХИТОЙ ФАЛСАФАСИНИНГ КЕНГАЙИШИ. *World scientific research journal*, 9(2), 37-42.
11. Ruzigul, U., Nasirjan, J., Dilmurodkhakim, A., Mirshod, H., & Urozboy, E. (2020). Rationale and history of human reflections in the muslim philosophy. *International Journal of Advanced Science and Technology*, 29(5), 1453-1458.

ДАВЛАТ ХИЗМАТЛАРИНИ КАТЕГОРИЯЛАШТИРИШ СИЁСАТИ ИСТИҚБОЛЛАРИ

Маликов Бехзоджон Куролович

ТДТрУ катта ўқитувчиси

Хайриддинова Шахноза Элмурод қизи

ТДТрУ АТМ-3 гуруҳ талабаси

Учинчи минг йиллик арафасида жамият ҳаётининг турли соҳаларини қамраб олган ўзгаришлар давлат хизмати фаолиятининг моҳияти ва ўзига хос хусусиятлари билан узвий боғлиқдир. Бугун ўзбек жамияти ва унинг давлат хизмати ислоҳотнинг мураккаб ва қарама-қарши характерини бошдан кечирмоқда. Бир томондан, бозор иқтисодиётининг асосий институтлари яратилди, ишлаб чиқаришнинг пасайиши секинлашди, нархларнинг чексиз ўсишига барҳам берилди, миллий валюта курсини барқарорлаштириш тенденциялари мавжуд. Бошқа томондан, бозор ўзгаришларининг айрим механизмларини ўз вақтида ишлаб чиқишни таъминлашнинг иложи бўлмади. Давлат ҳали иқтисоддаги инқирозни енгиб ўтишга қодир эмас, бир қатор тармоқларда пайдо бўлаётган иқтисодий ўсишни рағбатлантиришдан ҳам камроқ. Инвестицион фаолликнинг пасайиши давом этмоқда, мамлакат бюджети йилдан-йилга бажарилмаяпти, бюджет тизими инқирозга юз тутмоқда.

Ўзбекистонда давлат қурилиши ва фуқаролик жамиятининг шаклланишининг ҳозирги босқичи ижтимоий муаммоларни ҳал қилиш давлат хизматчиларининг ҳуқуқий ҳимояси билан бевосита боғлиқ. Ҳозирги вақтда давлат хизматчилари учун давлат кафолатлари тизими беқарорлик ҳолатида, бу маъмурий ислоҳотлар, ягона давлат кадрлар сиёсатининг йўқлиги, давлат кафолатлари тизимини ривожлантиришнинг марказий ва минтақавий хусусиятлари билан боғлиқ. Шу билан бирга, давлат хизматчилари меҳнатининг аҳамияти ва масъулиятини жамиятда эътироф этишда ҳуқуқий нормалар орқали тақдим этилган кафолатлар муҳим аҳамиятга эга.

Ўзбекистон Республикаси Президентининг фармонида Ўзбекистон Республикасининг давлат хизмати тизимини ислоҳ қилиш ва ривожлантириш тўғрисидаги фармонида давлат хизмати самарадорлигини оширишнинг энг муҳим йўналишлари давлат хизматчиларининг касбий фаолияти самарадорлигини таъминлайдиган механизмларни ишлаб чиқиш ва жорий этиш ҳисобланади. Ҳозирги вақтда ҳукумат фаолиятининг кўрсаткичлари ходимлар ўз ишининг самарадорлигига, давлат органларининг мақсад ва устувор йўналишларига эришишга етарли даражада эътибор қаратилмаяпти. Давлат хизматчиларининг иш ҳақи даражаси уларнинг иш натижаларига жуда боғлиқ

эмас. Давлат хизматчиларининг кўшимча касбий таълим тизими ҳам уларнинг касбий фаолияти самарадорлигини оширишга тўғри йўналтирилмаган.

Давлат хизмати самарали фаолият кўрсатиши учун давлат хизматчиларининг ўз хизмат вазифаларини сифатли бажариши учун тегишли шарт-шароитларни таъминлаш зарур. Бунга давлат хизматига замонавий ахборот бошқарув технологияларини жорий этиш ва давлат хизматчиларининг касбий фаолиятини ташкил этиш тизимини такомиллаштириш ёрдам бериши мумкин. Шунингдек, давлат хизматчиларининг касбий фаолияти самарадорлиги кўрсаткичларининг мутаносиб тизимини ишлаб чиқиш, шунингдек, уларнинг расмий норматив ҳужжатларини лозим даражада бажариш учун рағбатлантиришни кучайтириш керак.

Масаланинг яна муҳим жиҳатлари қуйидагилар: ижтимоий йўналтирилган давлатнинг асосий тамойилларига эришишга қаратилган муаммоларни ҳал қилиш; давлат хизматчиларига давлат кафолатлари тизимини стратегик ривожлантиришнинг асосий йўналишларини белгилаш самарали фаолият юритувчи солиқ тизимини ташкил этиш орқали мавжуд моддий ва маънавий бойликларни давлат томонидан қайта тақсимланиши билан боғлиқ; жамланма давлат бюджетини шакллантириш, ижтимоий дастурларни молиялаштиришни ошириш.

Шундай қилиб, давлат хизматчилари фаолияти самарадорлигини оширишнинг асосий йўналишларини кўриб чиқиш керак:

-тартибга солишни такомиллаштириш-ҳуқуқий асос давлат хизматчиларига давлат кафолатлари соҳасида;

-уй-жой ва ижтимоий сиёсатни такомиллаштириш-уй-рўзғор таъминоти;

-ижтимоий жиҳатдан-давлат хизматчиларининг психологик ва тиббий ёрдами;-давлат институтининг мустақил фаолият юритиши зарурлигини илмий асослаш кафолатлар давлат хизматчилари.

Давлат кафолатлари тизимининг замонавий шаклланиш босқичининг асосий вазифаларидан бири Ўзбекистон Республикасида давлат хизмати самарадорлигини ошириш омили сифатида давлат хизматчиларининг янги иш тизимини шакллантиришдир. Давлат хизматчиларининг ҳуқуқий ҳимояси - унинг умумий профессионал, функционаллигининг муаммоларини, давлат хизматининг меҳнат фаолияти зарур касбий ва ижтимоий ҳолатни таъминлашга қаратилиши лозим. Ўз навбатида, бу меъёردа ривожланишни назарда тутди-давлат хизматчиларига умумий ижтимоий даражадаги давлат кафолатлари институтини моддий ва кадрлар ресурслари билан таъминлашнинг ҳуқуқий режаси ўз ифодасини топиши лозим. Бусиз маҳаллий ҳокимиятларнинг саъй-ҳаракатлари самарали бўлмайди.

Давлат хизматини ривожлантириш ва хизматчиларни категориялаштириш, таснифлаш масалаларни амалга оширишнинг истиқболли йўналишлари, бизнинг фикримизча, қуйидагилар бўлиши мумкин:

- “XXI асрдаги Ўзбекистон Республикаси давлат хизматининг муаммолари”, “МДХ давлатларида давлат хизмати тажрибаси” мавзуларида “Билим” махсус илмий-публицистик туркумини нашр этиш;

- илмий нашрларга кириш (журналлар "Давлат фуқаролик хизмати", "Сиёсий тадқиқотлар" Давлат хизмати: шаклланиши ва ривожланиш истиқболлари");

- телевидениеда мунозара майдончасини ташкил этиш: "Ўзбекистонда давлат хизмати ва мамлакатни ислоҳ қилиш ҳақиқати"; "Давлат хизмати фаолияти: муаммолар ва ечимлар" мавзусида Ўзбекистон Республикаси давлат тузилмаларининг етакчи вакиллари билан махсус дастурларни ташкил этиш;

- Радиода махсус эшиттиришни яратиш: "Ўзбекистон Республикаси давлат хизмати ходимларининг касбий ривожланиши"; "Замонавий жамият, давлат хизмати ва ислоҳотлар".

Ўзбекистон Республикасида (марказда ва минтақаларда) давлат хизматининг ҳақиқий ҳолатини таҳлил қилишда эксперт баҳолаш ролини ошириш учун таҳлилий гуруҳларни, шу жумладан турли профилдаги олимларни, давлат органлари ходимларини, сиёсатчиларни яратишни амалиётга ўтказиш, таниқли ҳуқуқшунослар, ишбилармон доиралар вакиллари жалб қилиш. Уларнинг таҳлилий фаолияти ҳукуматнинг турли даражаларида: Президент, Ҳукумат, Олий Мажлисда давлат хизмати масалалари бўйича малакали қарорлар қабул қилиш, фаолиятини оптималлаштириш бўйича амалий тавсиялар ишлаб чиқишга ёрдам бериши керак.

Давлат хизматларини категориялаштириш давлат хизматчиларининг касбий маҳорат даражасини, фаолият самарадорлигини ошириш омили сифатида қаралади. Тадқиқот мавзусидан келиб чиққан ҳолда иккита долзарб ижтимоий муаммолар таҳлили берилган. Биринчидан, Ўзбекистон Республикасининг янги давлат хизматини шакллантириш шароитида категориялаштиришнинг ўзига хос ўрни ва ижтимоий ролини очиб бериш. Иккинчидан, категориялаштириш ва таснифлашни ходимларнинг ижро интизомини мустаҳкамлаш ва уларнинг иш самарадорлигини ошириш омили сифатида тавсифлаш. Ўзбекистон жамиятининг ижтимоий тузилмасида категориялаштириш, таснифлаш ва функцияларини ажратиш кўрсатишни батафсил таҳлил қилиш бизга давлат хизматининг амалдаги амалиётида уларнинг муносабатларини аниқлашга, бир қатор ташкилий тамойилларни асослашга имкон беради. Улар орасида: холислик, ўз вақтида, очиқлик, тежамкорлик, конкретлик кабилар мавжуд.

Давлат фуқаролик хизмати тизимини қуриш ва фаолиятининг асосий тамойиллари: 1) давлат хизмати тизимининг бирлигини таъминлаш ва

юрисдикция субъектларининг конституциявий чегараланишига риоя қилиш. давлат ҳокимияти органлари ва маҳаллий давлат ҳокимияти органлари ўртасидаги ваколатлар; 2) қонунийлик; 3) инсон ва фуқаро ҳуқуқ ва эркинликларининг устуворлиги, уларнинг бевосита таъсири, уларни тан олиш, риоя қилиш ва ҳимоя қилиш мажбурияти; 4) фуқароларнинг давлат хизматидан тенг фойдаланишлари; 5) давлат хизматини ташкил этишга ягона ёндашувни қонунчиликда мустақкамлашни назарда тутувчи давлат хизматининг ҳуқуқий ва ташкилий асосларининг бирлиги; 6) давлат фуқаролик хизмати ва бошқа давлат хизматлари ўртасидаги муносабатлар; 7) давлат хизматининг очиқлиги ва унинг жамоатчилик назорати учун очиқлиги, давлат хизматчилари фаолияти тўғрисида жамиятни холисона хабардор қилиши; 8) давлат хизматчиларининг касбий маҳорати ва малакаси; 9) давлат хизматчиларини уларнинг касбий фаолиятига давлат органлари ва мансабдор шахсларнинг, шунингдек жисмоний ва юридик шахсларнинг ноқонуний аралашувидан ҳимоя қилиш.

Категориялар асосида конкурслар ташкил этиш раҳбар кадрлар танлаш принципларини янгилаш концепциясининг иккинчи муҳим йўналишидир. Биз юқоридаги бобларда конкурслар асосида раҳбар кадрлар танлашнинг бир қатор хорижий мамлакатлар тажрибаларини кўриб ўтдик. Юқоридаги категориялаштириш концепциясига кўра “А” категориясига кирувчи давлат лавозимларига раҳбарлар тайинлаш конституцион қонунлар асосида амалга оширилади. Аммо “Б”, “В”, “Г” категорияларига кадрлар танлаш ва уларнинг разрядларини белгилашни конкурслар асосида ташкил этиш бугунги замон талабларига жавоб бера олувчи энг мақбул йўлдир. Бунинг учун, аввало, вакант лавозимлар ҳақида эълонлар бериш, конкурсларни ташкил этиш, унинг натижаларини эълон қилиш билан шуғулланадиган ташкилот шакллантирилиши лозим бўлади. Комплекс “Конкурс бўлими”, “Аттестация бўлими”, “Расмий ҳужжатлар бўлими”, “Кадрлар фаолиятини назорат қилиш бўлими” ва “Кадрлар ва ташкилот муаммоларини ўрганиш бўлими”дан иборат бўлиши ҳамда кадрларга танлов эълон қилиш, ишга қабул қилиш, фаолиятларини назорат қилиш, аттестация синовларидан ўтказиб туриш, кадрларни қайта тайёрлаш, малакасини оширишга йўналтириш тартиб ва жадвалларини шакллантириш, лавозимларга захираларни аниқлаш ҳамда белгилаб бориш каби вазифалардан иборат кадрлар бўйича қилинадиган барча ишларни қамраб олиши керак.

Давлат хизмати самарали фаолият кўрсатиши учун давлат хизматларини категориялаштиришнинг ўзи етарли эмас, балки давлат хизматчиларининг ўз хизмат вазифаларини сифатли бажариши учун тегишли барча шарт-шароитларни таъминлаш зарур. Бунга давлат хизматида замонавий ахборот бошқарув технологияларини жорий этиш ва давлат хизматчиларининг касбий фаолиятини ташкил этиш тизимини такомиллаштириш ёрдам бериши мумкин. Шунингдек, давлат хизматчиларининг касбий фаолияти самарадорлиги

кўрсаткичларининг мутаносиб тизимини ишлаб чиқиш, шунингдек, уларнинг расмий норматив ҳужжатларини лозим даражада бажариш учун рағбатлантиришни кучайтириш керак. Давлат хизмати тизимини муваффақиятли ривожлантириш, унинг мақсадларига самарали эришиш учун давлат хизматчиларини қонуний ҳимоя қилиш, ижтимоий хизмат даражани ошириш, давлат кафолатлари тизимини такомиллаштириш, давлат хизматчилари меҳнатини моддий ва номоддий рағбатлантиришнинг замонавий тизимини яратиш, давлат хизматида меҳнатга ҳақ тўлаш тартибини оптималлаштириш шартлар талаб қилинади.

REFERENCES:

1. Malikov Behzodjon Kurolovich (2021) FUNDAMENTALS OF SPIRITUAL SAFETY -LEGISLATION IN UZBEKISTAN Euro Science: International Conference on Social and Humanitarian Research, Hosted from Cologne, Germany April 25rd -26th 67-69.
2. Malikov B.Q. (2021) Davlat xizmatlari to'g'risidagi qarashlar evolyutsiyasining nazariy asoslari *Oriental Renaissance: Innovative, educational, natural and social sciences* 1 (3) 598-609.
3. Маликов Б. Қ. (2021). ЎЗБЕКИСТОНДА ДАВЛАТ ХИЗМАТИНИ ТАРТИБГА СОЛИШДАГИ МУАММОЛАР. ACADEMIC RESEARCH IN EDUCATIONAL SCIENCES, 2(2), 1160-1164. <https://doi.org/10.24411/2181-1385-2021-00317>
4. Маликов Б. (2021) РИВОЖЛАНГАН ХОРИЖИЙ МАМЛАКАТЛАРНИНГ ДАВЛАТ ХИЗМАТЛАРИДА КАТЕГОРИЯЛАШТИРИШ ТАЖРИБАЛАРИ UzACADEMIA SCIENTIFIC-METHODICAL JOURNAL VOL 2, ISSUE 1 (12), 97-105
5. Беҳзоджон Қуролович Маликов (2021) Шарқ мутафаккирларининг давлат хизматларига доир сиёсий қарашлари «SCIENTIFIC PROGRESS» Scientific Journal Volume: 1, ISSUE: 4 (pp.207-212)
6. Маликов Беҳзоджон Қуролович (2021) ЁШЛАРНИ САЛБИЙ МАФКУРАВИЙ ТАХДИДЛАРДАН ҲИМОЯ ҚИЛИШ – ҲАЁТИЙ ЗАРУРИЯТ *YANGI O'ZBEKISTONDA ILM-FAN VA TA'LIM ILMIY-METODIK JURNALI* VOL 1, ISSUE 1 (1) 202-206
7. М.Н.Ҳасанов, Д.А.Ҳафизов, Р.Х.Тоиров, & Х.Қ.Болтабоев. (2022). АБУ НАСР ФОРУБИЙ ЯШАГАН ДАВРДАГИ ИЛМ-ФАН ВА ТАЪЛИМ-ТАРБИЯ . JOURNAL OF NEW CENTURY INNOVATIONS, 4(3), 137–140. Retrieved from <http://www.wsjournal.com/index.php/new/article/view/627>
8. Jumaniyoz Ramatov, Rozigul Umarova, Rashid Baratov, Mirshod Khasanov, Siroj Sultonov, & Fayzulla Kushakov (2022). MODERN REQUIREMENTS FOR THE

SPIRITUAL IMAGE OF YOUNG PEOPLE AND ITS MANIFESTATION IN PRACTICE. Academic research in educational sciences, 3 (10), 582-586.

9. Ramatov, J.S., & Khasanov, M.N. (2022). SOCIAL ASPECTS OF PROFESSIONAL QUALITY IMPROVEMENT (ON THE EXAMPLE OF THE RAILWAY SECTOR). *Oriental renaissance: Innovative, educational, natural and social sciences*, 2 (6), 969-976.
10. Рамаатов, Ж.С., Валиев, Л.А., & Хасанов, М.Н. (2022). XIX АСРДА ҲИНДИСТОНДАГИ ИЖТИМОИЙ – ФАЛСАФИЙ ЖАРАЁНЛАР. *Oriental renaissance: Innovative, educational, natural and social sciences*, 2 (6), 1070-1078.
11. Жўрабоев, Н. Ю., Кушаков, Ф. А., Султанов, С. Ҳ., & Хасанов, М. Н. (2022). КОНФУЦИЙЛИК ХУСУСИЯТЛАРИДАН ХИТОЙ ФАЛСАФАСИНИНГ КЕНГАЙИШИ. *World scientific research journal*, 9(2), 37-42.
12. Ruzigul, U., Nasirjan, J., Dilmurodkhakim, A., Mirshod, H., & Urozboy, E. (2020). Rationale and history of human reflections in the muslim philosophy. *International Journal of Advanced Science and Technology*, 29(5), 1453-1458.

**ЗАРУБЕЖНЫЙ И ОТЕЧЕСТВЕННЫЙ ОПЫТ УПРАВЛЕНИЯ
ПРОФЕССИОНАЛЬНЫМ РАЗВИТИЕМ ГОСУДАРСТВЕННЫХ
СЛУЖАЩИХ**

Солижонов Сохибжон Шарибжон ўгли

ТДТрУ АТМ-3 гурух талабаси

Умаров Достон Акмалович

ТДТрУ АТМ-3 гурух талабаси

Несмотря на разнообразие стилей государственного управления, проблема повышения качества работы госаппарата актуальна для многих стран. Статус госслужащего, как правило, определяется законодательно. Обязательными условиями при поступлении на государственную службу являются наличие базового образования и специальное предварительное обучение. В целях профессионального роста на протяжении практически всей карьеры проводится повышение квалификации, переподготовка, стажировка. Так, основные требования, предъявляемые к госслужащим в Германии: профессиональное образование и специальная предварительная подготовка. Предварительная подготовка молодых специалистов не является узкоспециализированной. Ее цель - гармоничная интеграция чиновника низшего звена в систему государственной службы. На этом этапе внимание уделяется знакомству с основными задачами государственной службы, с правами и полномочиями, обеспечивающими выполнение служебных обязанностей. На начальной стадии программа ориентирована на формирование у слушателей навыков, способствующих налаживанию межличностных контактов, адаптации к административной среде. Молодые сотрудники, имеющие стаж работы в госаппарате до двух лет, чиновники со стажем работы более двух лет и руководящие работники госаппарата проходят такую подготовку в Федеральной академии публично-правового управления. Обучение ориентировано на развитие у слушателей системного мышления, коммуникабельности и умения работать в команде. Широко практикуются стажировки. Следовательно, непрерывное образование - обязательное условие продвижения в системе госслужбы. Экзамен на право замещения должности сдается по обязательным и факультативным предметам. Доля лиц с юридическим образованием среди госслужащих составляет 65%. Если кандидат на должность высшей категории не имеет юридического образования, то в течение двух лет он проходит необходимую подготовку в специализированных учебных заведениях [1]. Повышение квалификации госслужащих проводится в Федеральной академии государственного

управления. Широкий спектр обучающих программ позволяет сопровождать чиновника на протяжении всей его карьеры.

Следовательно, опыт Германии подтверждает необходимость: обязательного обучения молодых сотрудников, имеющих стаж работы менее двух лет, в целях их интеграции в систему госслужбы вообще и того органа государственного управления, в котором они непосредственно работают. Обучение должно быть направлено на приобретение тех знаний и навыков, которые необходимы для профессионального исполнения должностных обязанностей, формирование системного видения проблем их решения, развитие коммуникабельности и умения работать в команде; непрерывного образования для осуществления успешной служебной карьеры, подтверждения права на замещение более высокой должности; гибкости образовательных программ в системе подготовки и повышения квалификации госслужащих. Однако, несмотря на комплексность системы подготовки кадров для государственной службы, связь между результатами обучения и дальнейшим использованием специалистов недостаточно тесная. Принятие решения о должностном перемещении зависит от стажа работы, сдачи экзаменов, а отметка о повышении квалификации содержится лишь в личных делах госслужащих. Во многих странах основной упор в повышении профессионализма делается на подготовку кадров. Так, в Великобритании программы подготовки кадров государственной службы ориентированы на реализацию концепции государственного управления, основной целью которой является повышение качества услуг, что требует развития у госслужащих навыков управления переменами и лидерского потенциала. В ходе модернизации государственного управления была разработана «система оценки компетентности», определяющая требования к госслужащим и диктующая необходимость постоянного повышения профессионализма. Реализация такого подхода дает импульс развитию положительной мотивации к получению новых знаний, освоению эффективных методов работы. Наряду с централизованной подготовкой госслужащих в Великобритании используются и другие формы их обучения. Существует широкая система курсов и семинаров, организуемых министерствами и ведомствами, которые несут ответственность за подготовку кадрового резерва для выдвижения на более высокие должности и профессиональное развитие высших руководителей. Это требует от них постоянного мониторинга потребностей в обучении персонала и планирования его дальнейшего использования. Каждое ведомство разрабатывает собственные планы развития управленческого звена. Содержание обучения и программы профессионального роста госслужащих формируются с учетом специфики функций и должности, занимаемой чиновником. При всем разнообразии форм и методов обучения общими для них являются: подготовка выпускной

работы по проекту, теоретическая подготовка в учебном заведении, приобретение практического опыта. Наличие связи между результатами обучения и реализацией карьерных планов стимулирует повышение эффективности деятельности госслужащих. [2]

Таким образом, из опыта Великобритании можно выделить следующие моменты, представляющие интерес для Казахстана: -содержание учебных программ должно определяться целями текущей политики, причем основной из них является повышение качества оказания государственных услуг; -необходима система постоянной оценки компетентности госслужащих, определяющая требования и обуславливающая обязательность постоянного повышения уровня профессионализма; -важно создавать и развивать широкую сеть курсов и семинаров на уровне министерств и ведомств, формируя таким образом систему повышения квалификации, чутко реагирующую на потребности текущего периода. Заслуживает внимания практика подготовки госслужащих в Соединенных Штатах. Управление кадров при президенте осуществляет методическое и организационное руководство подготовкой и повышением квалификации кадров госаппарата. Деятельность учебных заведений и центров подготовки персонала ориентирована на руководителей среднего и высшего звена. Содержание обучения определяется исходя из перечня должностных обязанностей и целей, которые должны быть достигнуты в результате исполнения этих обязанностей, а также данных экспертных опросов. В результате обобщения полученных сведений составляются кластеры деятельности. Именно они служат основой для подготовки учебных программ, определения сроков обучения, разработки методик оценки обученности персонала. Этот опыт распространяется и в странах Западной Европы. Анализ опыта США в области формирования кадров госаппарата демонстрирует продуктивность конкурсного замещения должностей, карьерного продвижения с учетом результатов экзаменов и ежегодной аттестации персонала. Можно использовать и такую специфическую черту американской системы, как двухгодичная интернатура в органах государственной власти. Такая система позволяет, во-первых, повысить квалификацию выпускников, дополнить их теоретические знания практическими навыками и умениями; во-вторых, принимать на государственную службу людей, чувствующих призвание такого рода деятельности и имеющих к ней способности. Очевидно, что использование элементов зарубежного опыта подготовки и формирования кадров госслужбы могло бы быть полезным и для нас [3]. Отличительной особенностью управления профессиональным развитием кадров государственного управления в Канаде является наличие программ развития карьеры. В настоящее время действует целый ряд учебных программ, в рамках которых для расширения и углубления

профессионального опыта участников применяется практика временных назначений на должности в министерства и ведомства разных отраслей. Их популярность связана с тем, что они позволяют приобретать знания и обмениваться опытом за счет перемещения в рамках структуры государственного аппарата по вертикали и по горизонтали. Рассмотрим их более подробно. Программа «Ускоренное повышение квалификации и профессионального развития руководителей»(АЕХДР), рассчитанная на заместителей министров и руководителей департаментов, а также программа «Карьерные назначения»(САР) разработаны для руководителей, стремящихся занять более высокие посты, в том числе первых заместителей министров. Их возникновение связано с тем, что в Канаде достаточно остро стояла проблема замещения должностей руководителей высшего ранга в связи с новыми вызовами времени. Программа АЕХДР функционирует с 1997г. и находится в ведении Агентства по управлению людскими ресурсами Государственной службы Канады. Ее основная задача –выявлять руководителей, способных занять должность заместителя министров, путем последовательного назначения на ряд постов в течение двух –шести лет. Программа доказала свою эффективность: через пять лет должности заместителей министров стали занимать талантливые руководители, получившие в процессе ее реализации не только новейшие знания, но и опыт. Программа «Карьерные назначения»(САР) направлена на обучение кандидатов, способных стать руководителями высших категорий. Программа предусматривает ряд назначений в различные министерства и ведомства, ее участники получают возможность не только войти в кадровый резерв на замещение должностей руководителей, но и ускорить темпы своего профессионального развития. Оценка программы САР, проведенная в 2004г. Комиссией по делам государственной службы, показала, что ее реализация способствует эффективности карьерных назначений и удовлетворению запросов кандидатов на замещение должностей. Программа «Обучение менеджменту»(МТР) предназначена для государственных служащих, которые стремятся занять управленческие должности среднего уровня и хотят приобрести общие знания и навыки в сфере менеджмента. Программа рассчитана на четыре года и открыта не только для государственных служащих, но и для выпускников вузов. Ее участники приобретают необходимую компетенцию на занятиях, организуемых Канадской школой государственной службы, в процессе работы с наставниками, а также за счет последовательной серии назначений на должности, предусмотренные программой. Есть и другие программы, дающие возможность получить более целенаправленные знания и опыт: «Ускоренная подготовка экономистов» (АЕТР), рассчитанная на выпускников вузов, специализирующихся в области экономики или государственной политики; «Найм, профессиональное

развитие финансовых работников и внутренних аудиторов»(FORD/IARD); «Исследования в области выработки политики» (PRDP); «Обмен и ознакомительные визиты» (IVP) Минюста Канады [4].

Международный опыт показывает, что формирование квалифицированных кадров становится необходимым условием модернизации и совершенствования государственного управления в целом. Подготовка и повышение квалификации персонала стала неотъемлемой частью работы с кадрами государственного управления. Существуют программы стажировки, специальные учебные заведения для подготовки кадров государственной службы. Нужно добавить, что многие страны признали необходимость получения специального образования в области государственного управления, а не только наличие технического, экономического или юридического образования. Анализ отечественного опыта модернизации государственной службы показал, что основными приоритетами создаваемой Казахстанской модели государственной службы является [5]: -укрепление статуса государственной службы, возведение государственной кадровой политики в ранг особо важного национального приоритета Казахстана; -принципы государственной службы, суть которых меритократия, честность, эффективность; -усиление профессионализации государственной службы. Профессиональная государственная служба, обладающая резервом квалифицированных кадров, обеспечивает преемственность, сохраняет профессиональные традиции и играет решающую роль в выполнении основных функций государства и планов политических лидеров. Рассматривая государственную службу как профессиональную деятельность по исполнению полномочий государственных органов, можно выделить в ее составе два компонента -собственно профессиональную деятельность персонала государственной службы и внутриорганизационное управление профессиональным развитием государственных служащих. Эти компоненты неразрывно связаны между собой, так как эффективность государственной службы зависит от качества персонала, а следовательно -и от успешности управления им. Особенно это важно учитывать при разработке и осуществлении кадровой политики в системе государственной службы, так как одним из ее элементов выступает профессиональное развитие государственных служащих. Таким образом, проведенный анализ зарубежного и отечественного опыта позволяет сделать следующие выводы:Во-первых, проблема профессионализма кадров государственного управления актуальна для многих стран мира. Международный опыт показывает, что формирование квалифицированных кадров становится необходимым условием модернизации и совершенствования государственного управления в целом.Во-вторых, модернизация государственного управления предполагает пересмотр

системы кадровой политики, а именно, совершенствование системы профессиональной подготовки, переподготовки, повышения квалификации. Международный опыт показывает, что обязательным условием для кадров государственного управления является непрерывное образование. Программы подготовки кадров ориентированы на повышение качества услуг, что требует развития навыков управления в условиях перемен и формирования лидерских качеств. В-третьих, подготовка и повышение квалификации персонала стала неотъемлемой частью работы с кадрами государственного управления. В условиях модернизации государственной службы данная система должна быть ориентирована на управление профессиональным развитием государственных служащих, что включает с одной стороны формирование определенных компетенций у самого государственного служащего, позволяющих ему осознанно управлять данным процессом. Это в свою очередь напрямую связано с формированием субъектной позиции государственного служащего. С другой стороны, необходимо пересмотреть деятельность систему подготовки и повышения квалификации государственных служащих и определить приоритеты в деятельности в контексте осознанной работы по управлению профессиональным развитием кадров государственного управления.

REFERENCES:

1. Malikov Behzodjon Kurolovich (2021) FUNDAMENTALS OF SPIRITUAL SAFETY -LEGISLATION IN UZBEKISTAN Euro Science: International Conference on Social and Humanitarian Research, Hosted from Cologne, Germany April 25rd -26th 67-69.
2. Malikov B.Q. (2021) Davlat xizmatlari to'g'risidagi qarashlar evolyutsiyasining nazariy asoslari *Oriental Renaissance: Innovative, educational, natural and social sciences* 1 (3) 598-609.
3. Маликов Б. Қ. (2021). ЎЗБЕКИСТОНДА ДАВЛАТ ХИЗМАТИНИ ТАРТИБГА СОЛИШДАГИ МУАММОЛАР. *ACADEMIC RESEARCH IN EDUCATIONAL SCIENCES*, 2(2), 1160-1164.
4. Маликов Б. (2021) РИВОЖЛАНГАН ХОРИЖИЙ МАМЛАКАТЛАРНИНГ ДАВЛАТ ХИЗМАТЛАРИДА КАТЕГОРИЯЛАШТИРИШ ТАЖРИБАЛАРИ *UzACADEMIA SCIENTIFIC-METHODICAL JOURNAL VOL 2, ISSUE 1* (12), 97-105
5. Беҳзоджон Қуролович Маликов (2021) Шарқ мутафаккирларининг давлат хизматларига доир сиёсий қарашлари «SCIENTIFIC PROGRESS» *Scientific Journal Volume: 1, ISSUE: 4* (pp.207-212)
6. Маликов Беҳзоджон Қуролович (2021) ЁШЛАРНИ САЛБИЙ МАФКУРАВИЙ ТАХДИДЛАРДАН ҲИМОЯ ҚИЛИШ – ҲАЁТИЙ

ЗАРУРИЯТ YANGI O'ZBEKISTONDA ILM-FAN VA TA'LIM ILMIY-METODIK JURNALI VOL 1, ISSUE 1 (1) 202-206

7. М.Н.Хасанов, Д.А.Ҳафизов, Р.Х.Тоиров, & Х.Қ.Болтабоев. (2022). АБУ НАСР ФОРОБИЙ ЯШАГАН ДАВРДАГИ ИЛМ-ФАН ВА ТАЪЛИМ-ТАРБИЯ . JOURNAL OF NEW CENTURY INNOVATIONS, 4(3), 137–140. Retrieved from <http://www.wsjournal.com/index.php/new/article/view/627>
8. Jumaniyoz Ramatov, Rozigul Umarova, Rashid Baratov, Mirshod Khasanov, Siroj Sultonov, & Fayzulla Kushakov (2022). MODERN REQUIREMENTS FOR THE SPIRITUAL IMAGE OF YOUNG PEOPLE AND ITS MANIFESTATION IN PRACTICE. Academic research in educational sciences, 3 (10), 582-586.
9. Ramatov, J.S., & Khasanov, M.N. (2022). SOCIAL ASPECTS OF PROFESSIONAL QUALITY IMPROVEMENT (ON THE EXAMPLE OF THE RAILWAY SECTOR). Oriental renaissance: Innovative, educational, natural and social sciences, 2 (6), 969-976.
10. Раматов, Ж.С., Валиев, Л.А., & Хасанов, М.Н. (2022). XIX АСРДА ҲИНДИСТОНДАГИ ИЖТИМОИЙ – ФАЛСАФИЙ ЖАРАЁНЛАР. Oriental renaissance: Innovative, educational, natural and social sciences, 2 (6), 1070-1078.
11. Жўрабоев, Н. Ю., Кушаков, Ф. А., Султанов, С. Ҳ., & Хасанов, М. Н. (2022). КОНФУЦИЙЛИК ХУСУСИЯТЛАРИДАН ХИТОЙ ФАЛСАФАСИНИНГ КЕНГАЙИШИ. World scientific research journal, 9(2), 37-42.
12. Ruzigul, U., Nasirjan, J., Dilmurodkhakim, A., Mirshod, H., & Urozboy, E. (2020). Rationale and history of human reflections in the muslim philosophy. International Journal of Advanced Science and Technology, 29(5), 1453-1458.

ДАВЛАТ КАДРЛАР СИЁСАТИНИ ШАКЛЛАНТИРИШ ВА АМАЛГА ОШИРИШНИНГ ХОРИЖИЙ ТАЖРИБАЛАРИ

Маликов Бехзоджон Қуролович

ТДТрУ катта ўқитувчиси

Тўраев Отабек Наврўз ўғли

ТДТрУ АТМ-3 гуруҳ талабаси

Аннотация. XX асрнинг иккинчи ярмига келиб ривожланган хорижий мамлакатларнинг давлат кадрлар сиёсатида катта ўзгаришлар юз берди. Турли соҳалар учун кадрлар тайёрлаш, жой-жойига қўйиш, қайта тайёрлаш ва танлаш назариялари, қоидалари, тамойиллари, услублари ва технологияларига хос илғор анъаналар ишлаб чиқилди

КИРИШ

XX асрнинг иккинчи ярмига келиб ривожланган хорижий мамлакатларнинг давлат кадрлар сиёсатида катта ўзгаришлар юз берди. Турли соҳалар учун кадрлар тайёрлаш, жой-жойига қўйиш, қайта тайёрлаш ва танлаш назариялари, қоидалари, тамойиллари, услублари ва технологияларига хос илғор анъаналар ишлаб чиқилди.

Америкалик тадқиқотчилар ўз мамлакатларидаги кадрлар сиёсатини икки муҳим тармоққа бўлишади: давлат хизмати ва хусусий хизмат тармоқлари. Кадрлари сиёсатидаги давлат хизмати тараққиётини эса: “ворислар ва жентелменлар бошқаруви” (1789-1829), “амалга ўз кучи билан эришганлар бошқаруви” (1829-1883), “умумманфаат тамойили асосида бошқарув” (1883-1906) ва “илмий асосда бошқарув тамойили устиворлиги” (1906 йилдан ҳозиргача) даврларига бўлишади. Мазкур даврийлаштириш АҚШ давлат хизмати ва кадрлар сиёсати назарияси ва амалиётида кечган ўзгаришларни акс эттириши билан эътиборга сазовордир. АҚШ кадрлар сиёсатида кадрларни танлаш, тарбиялаш ва жойлаштириш бўйича XIX аср охирида ислохотлар ўтказилган эди. XX асрда эса раҳбарлик давлат хизматининг рентабел соҳасига ва илмий муаммо даражасига кўтарилди. Бунинг натижаси ўлароқ, олий ўқув юртлирида “жамият бошқаруви” (public administration) бўйича ўқув курслари жорий этилди.

Ҳозирги вақтда хорижий мамлакатлар кадрлар сиёсатида кадрларни сақлаш, улар меҳнати самарадорлигини ошириш, бу меҳнатни бошқариш, йўналтириш ва бошқаларга оид қатор назариялар ишлаб чиқилганки, улар ичида айниқса Ф.У.Тейлорнинг “илмий бошқарув”, А.Маслоу ва Альдерфернинг “шахснинг иерархик эҳтиёжлари”, Ф.Херцбергнинг “рағбатлантиришни вертикал ва горизонтал кенгайтириш”, Адамснинг “меҳнат ва тўловда тенглик”,

В.Врумнинг “валентлик, инструменталлик, натижалар ёки эътироф ва ишонч”, Мак-Клелланднинг “ҳокимият, муваффақият, манфаат эҳтиёжлари”, Р.Лайкертнинг “инсоний муносабатлар”, Б.Скиннернинг “оператив боғланганлик”, Л.Портер ва Э. Лоулерларнинг “одиллик” каби бозор иқтисодиёти шароитида кадрларни бошқариш жараёнини акс эттирган назарияларидан амалиётда айниқса кенг фойдаланилади.

Замонавий кадрлар сиёсатини ташкил этишда Франция ўзига хос ривожланиш босқичини бошдан кечирди. XX асрнинг 20 йилларидан бошлаб Францияда кадрларни тайёрлаш даражасининг пасайиши, давлат сиёсий аппарати хизматчиларининг кўпайиши, маъмурий давлат бошқарувининг баъзи соҳаларидаги мансабдорлар ўртасида аёлларнинг кўпайиши натижасида давлат хизматининг обрўси анча пастга тушди. Шу даврдан бошлаб оддий давлат хизматчисининг иш ҳақи хусусий сектордаги малакали ишчилар иш ҳақидан (хусусий сектордаги хизматчилардан эса бир неча марта) пасайиб кетди. Бу каби ҳолатлар ҳозирги давргача давом этиб келмоқда. 1981 йилдан бошлаб Франция давлат ҳокимияти, шунингдек, давлат хизмати ҳам ислоҳ қилиниб, асосий эътибор давлат бошқарувини номарказлаштиришга қаратилди. Марказий давлат органлари тасаруффида бўлган иқтисодий ва ижтимоий режалаштириш ваколатларининг бир қисми минтақавий давлат органларига берилди. Солиқлар олиш, таълим, соғлиқни сақлаш ва иқтисодий ривожланиш каби соҳалар мамлакатдаги мавжуд 22 та регион ва 96 та департаментнинг асосий ваколатларига айланди. Франция давлати беш аср мобайнида марказлаштириш сиёсатини юритган бўлса, энди бирданига номарказлаштириш ислоҳотларини амалга оширди¹.

Франция Республикасида давлат ва жамият бошқаруви раҳбар кадрлари «давлат хизмати раҳбар кадрлари», деб юритилади. Францияда давлат ҳокимиятининг ҳар уч йўналишида - қонунчилик, ижро ва суд органларида хизмат қилувчи ходимлардан бошлаб, пойтахт ва провинциялардаги барча давлат ходимлари – мазкур тизим соҳаларига тааллуқли раҳбар кадрлар ҳисобланади. Давлат хизмати мамлакат ҳудудий жойлашиш ва белгилардан келиб чиқиб иккита даражага бўлинади: марказий давлат хизмати ва маҳаллий давлат хизмати. Францияда марказий давлат ва маҳаллий давлат хизматчиларининг ҳуқуқ, эркинликлари ва бурчлари 1983 йил 13 июль, 1984 йил 11 январь, 1984 йил 26 январь ва 1986 йил 9 январда қабул қилинган қатор қонунлар воситасида мувофиқлаштирилади².

Умуман олганда, Францияда марказий давлат хизмати тизимидаги мансабдорларнинг 2,6 млн.га етиб, бу кўрсаткич фаол иш билан банд аҳолининг

¹ Grimaux G.L'organisation administrative de la France, Paris:CNFPT, 2003.P.23-24.

² Қаранг: Государственная служба и государственные служащие во Франции (Второе издание). –М.: 1994. С.15.; Административное право зарубежных стран. Учебное пособие. –М.: Изд-во СПАРТАК, 1996. 229 с. С. 80-89.

қарийиб 12 фоизини ташкил этади. Ундан ташқари, яна 230 мингдан ортиқ кадрлар штатлари жадвалида кўрсатилмаган давлат хизматчилари фаолият юритиб, уларнинг умумий сони ҳар йили ўзгариб туради. Барча давлат хизматчиларининг меҳнатига тўланадиган иш ҳақи давлат бюджетининг деярли 22 фоизини ташкил этади. А категориясига мансуб раҳбар кадрлар мамлакатдаги барча давлат хизматчиларининг 28,4 фоизини ташкил этади. Бу каби кўрсаткичлар В категорияси бўйича 31,8 фоиздан иборат. Қолган давлат хизматчиларининг ҳиссаси С ва Д категориясига мансуб бўлган кадрларга тегишлидир. Энг кўп давлат хизматчилари (қарийиб 1 млн.) Франция миллий таълим вазирлиги ҳиссасига тўғри келади. Маҳаллий давлат хизмати соҳасида 1 млн. 200 мингга яқин кадрлар фаолият юритадилар. 230 мингдан ортиқ кадрлар штатлари жадвалида кўрсатилмаган давлат хизматчилар шартномалар асосида меҳнат қиладилар³. Давлат хизмати раҳбар кадрлари, шунингдек, маҳаллий жамоаларда хизмат қилувчиларнинг деярли ярми – таълим ва соғлиқни сақлаш соҳаларида фаолият юритадилар. Сон жиҳатидан улардан кейинги ўринда почта хизматчилари ва йўл ходимлари, полиция ва армия соҳасидаги хизматчи ходимлар турадилар. Фақат давлат бошқаруви билан боғлиқ соҳалардаги кадрлар орасида молия, солиқ соҳасидаги хизматчилар, шунингдек, бухгалтерия соҳасида фаолият юритиувчи ходимлар кўпчиликни ташкил этади.

Франция давлат кадрлар сиёсатида тизимида фақат давлат хизмати штатидаги давлат ходимларигина доимий мансаб эгалари ҳисобланади. Улар махсус қабул қилинган қонун воситасида ҳимоя қилиниб, яна уларга нисбатан маъмурият томонидан етказилиши мумкин бўлган зиён-заҳматлардан ҳам қонунлар воситасида муҳофазалангандирлар. Хусусий сектор соҳасидаги хизматдан фарқли ўлароқ, давлат хизмати соҳасида ёлланиб ишлашга доир, шунингдек меҳнат шароити билан боғлиқ жамоа билан ва яқка тартибдаги шартномалар тузиш асосида меҳнат қилишга йўл қўйилмайди. Давлат хизмати ходими ҳуқуқий мақомига тегишли кўпчилик масалалар қонун асосида тасдиқланган статутлар (қонун кучига эга бўлган низомлар ва қоидалар) асосида мувофиқлаштирилади. Давлат хизмати ходимларини дифференциялаш қоидасига биноан давлат хизматчиларининг барчаси 2 та йирик (категорияга) гуруҳга бўлинади:

1. Давлат маъмуриятидаги фуқаролик ишлари билан шуғулланувчи ходимлар, шунингдек, маҳаллий жамоат ташкилотлари ва ижтимоий соҳага доир муассасалар ходимлари (ўқитувчилар ва врачлар ҳам шу соҳага мансубдирлар);
2. Ҳарбий хизматчилар, суд ва парламент ходимлари.

³ Высшие административные кадры и устройство Европы. -М.:Посольство Франции в Москве, 2002.-С.2.

Биринчи категория (гуруҳ)даги ходимларнинг ҳуқуқий мақоми 1983-1986 йилларда қабул қилинган давлат ходимлари ва маҳаллий жамоалар хизматчиларининг 4 та Қонундан иборат умумий статут асосида мувофиқлаштирилади. Ҳарбий хизматчилар, парламент ва суд ходимлари, ижтимоий савдо-саноат корхоналари ходимлари эса алоҳида ва махсус статут асосида мувофиқлаштирилади.

Шу билан бирга, хавфсизлик хизматлари билан боғлиқ бўлган полиция, ахлоқ тузатиш муассасалари, авиадиспетчерлар, фуқаровий авиациянинг баъзи хизматлари, ички ишлар вазирлиги алоқачилари каби соҳаларни мувофиқлаштириш учун махсус статутлар қабул қилинган. Мазкур соҳадаги мансабдор шахслар ҳам умумий қонунларнинг баъзи моддаларида белгиланган таъқиқлар воситасида ўзларининг баъзи ҳақ-ҳуқуқларидан фойдалана олмайдилар. Масалан, улар кўзғолонларда ва иш ташлаш ҳаракатларида иштирок этиш ҳуқуқига эга эмаслар. Лекин, улар қатор моддий имтиёзларга эгадирлар⁴.

Кичик категориядаги (бу категория ходимлари “корпус” деб ҳам аталади) ходимлар (улар бир хил касбдаги ишларни бажарувчи бир неча минг атрофидаги одамлар) учун умумий статутдан ташқари яна алоҳида махсус статут қабул қилинган. Мазкур алоҳида статутнинг умумий статутдаги баъзи қоидаларни истисно қилувчи моддалари ҳам учрайди. Ўзларининг ваколатлари ва функцияларининг аҳамияти ва мураккаблигига биноан фуқаролик ишлари билан шуғулланадиган ходимлар 4 та гуруҳга - “А”, “В”, “С” ва “Д” синфларидан иборат иерархик жиҳатдан бўлинган категорияларга бўлинадилар. Ҳар бир категория ишга ёлланиш даражаси ва кадрнинг функцияси характериға қараб бир биридан фарқланади:

-“А” категориясига мансуб кадрларга бошқарувнинг асосий мақсад ва йўналишларини ишлаб чиқиш вазифаси юклатилган. Улардан олий маълумотга эгаллиги тўғрисидаги дипломларга эга бўлишлари талаб этилиб, бу синфга мансуб кадрлар давлат хизматининг раҳбарлик лавозимларида ишловчи мансабдорлардан иборатдир. Бу синфга мансуб мансабдор шахслар ҳукуматнинг умумий сиёсатидан келиб чиққан ҳолда ўз маъмурий фаолиятларини олиб боришлари, ҳукуматнинг қонун лойиҳалари ва қарорларини тайёрлашда фаол иштирок этишлари, уларнинг ижросини амалга оширишга доир йўл-йўриқлар ишлаб чиқиш каби йўналишларда фаолият юритишлари лозим. Шунингдек, бу категорияга ўрта ва олий таълимнинг барча соҳадаги ўқитувчилик лавозимлари ҳам тааллуқлидир.

⁴ Каранг: Высшие административные кадры и устройство Европы.-М.:Посольство Франции в Москве, 2002.- С.20-21.

“В” категорияси кадрларидан бакалаврлар ёки шунга тенг даражадаги дипломларга эга бўлишлари талаб этилиб, улар турли танловлар асосида ишга қабул қилинадилар. Бу категорияга мансуб кадрлар ҳуқуқий ҳужжатларда белгиланган бошқарув функцияларини амалга ошириш, яъни кўпроқ ижроия аҳамиятига эга бўлган вазифаларни бажариш ваколатларига эгадирлар. Шунингдек, улар маъмурий билим ва тажриба талаб этиладиган баъзи бир махсус маъмурий вазифаларда ҳам фаолият юритишлари мумкин (масалан, маъмурий котиблик ёки назоратчилик лавозимларида).

“С” категориясига мансуб кадрлар эса маълум соҳалар бўйича мутахассислардан иборат бўлса, “D” категориясига мансуб ходимлар ёрдамчилик қилиш (кўпроқ қўл меҳнатига асосланган) характериға эга бўлган лавозимларда меҳнат қиладилар. Бу тоифадаги кадрларни ишга киришлари учун мактабларнинг бошланғич ва қуйи синфларини битирганлик ҳақидаги гувоҳномаларига эга бўлиш етарли саналади. Кейинги ўн йилликларда Францияда “D” категориясига мансуб ходимлар ва хизматчилар камайиб бормокда.

Кўриниб турибдики, кадрлар сиёсатида раҳбар кадрларга доир мансаблар фақат битта категориягагина тааллуқли бўлиб, ҳар бир категория ўз ўрнида турли хил мансаблардан иборат қатор штатларни ўз ичига олади, штатлар эса ўз навбатида турли рангларга (даражаларга) бўлинади, ранглар эса хилма хил лавозимлардан иборатдир.⁵

Давлат кадрлар сиёсатида давлат хизмати тизимидаги асосий раҳбар органлардан бири - молия вазирлигининг бюджет бошқармаси бўлиб, у мамлакат учун энг муҳим вазифалар, яъни мансабларнинг штатлар бўйича иш ўринлари мувофиқлаштириш ва уларнинг амал қилиш тартиботи ҳамда мансабдорлар ва хизматчилар меҳнатига ҳақ тўлаш масалалари билан шуғулланади. Бу йўналишда тадқиқотлар ва мувофиқлаштириш ишлари билан шуғулланувчи давлат маъмурияти бош бошқармаси эса давлат хизмати ишлари бошқарувида иккинчи энг муҳим бўғин ҳисобланади. Бироқ, бу бош бошқармада маблағ ва штатларнинг оз миқдорда белгиланганлиги учун ҳам бу маҳкаманинг давлат хизмати тизимига таъсири унчалик сезиларли эмас. Ва ниҳоят, ҳар бир вазирликнинг ўзида кадрлар бошқармаси мавжуд бўлиб, улар марказда ва жойлардаги ўзига қарашли хизматчи кадрларни шакллантириш, тайёрлаш ва танлашда тўғридан-тўғри ва бевосита иштирок этадилар⁶.

Франция Конституциясида фуқаронинг ўзи олижаноб ва истеъдодли бўлса, у ўзининг қобилиятига биноан бошқа ҳеч кимнинг кўмагисиз барча турдаги

⁵ Қаранг: Государственная служба и государственные служащие во Франции (Второе издание). –М.: 1994. - С.25.; Книга работника кадровой службы. Учебно-справочное пособие/ Под общ. ред. Е. В. Охотского, В. М. Анисимова. М.: ОАО Изд-во Экономика, 1998. С. 409.

⁶ Книга работника кадровой службы. Учебно-справочное пособие/ Под общ. ред. Е. В. Охотского, В. М. Анисимова. М.: ОАО Изд-во Экономика, 1998. С. 410.

давлат ва жамоат лавозимларига, шунингдек турли даража ва хизматларга эришиши мумкинлиги, бу соҳада қонунлар барча фуқароларга тенг имкониятлар яратиб бериши қайд этилган. Шунингдек, фуқароларнинг бу соҳадаги имкониятлари фақатгина улар кўрсатган хизматлари ва қобилиятларига биноан фарқланиши мумкин, холос.

Ишга қабул қилиниш пайтидаги тенглик - бу аввало, барча инсонларнинг ирқи, миллати, этниқоди ва жинсидан қатъий назар тенг ҳуқуқлиги эканлигида намоён бўлади. Масалан, шахснинг сиёсий қарашларидан келиб чиқиб уни камситиш, унга нисбатан турли чекловлар ўрнатиш ман этилади. Мазкур тамойил 1954 йил 28 майда Франция Давлат кенгаши томонидан Баррел иши юзасидан чиқарилган қарорга қўшимча равишда қабул қилинган. Маълумки, Баррел ишида давлат хизмати масалалари бўйича давлат котиби коммунистларнинг Миллий бошқарув мактабига кириб ўқишларини ман қилган эди. Лекин, Давлат кенгаши эса бу таъқиқлаш билан келишмай, коммунистларга танловда эркин иштирок этишлари учун рухсат берган эди. Шунингдек, 1983 йил 13 июлда қабул қилинган Давлат хизматчилари тўғрисидаги қонунга киритилган ўзгартишни 5-моддасида кадрларни давлат хизматига ишга олиш учун 5 та асосий талаблар кўрсатилган. Улар - Франция фуқаролиги, сиёсий ҳуқуқларга эгалик, қонунларни бузмаганлик, армияда хизмат қилиш билан боғлиқ қонунларга хайрихоҳлик, жисмоний соғломлик каби талаблардир⁷.

Ишга киришда жинслар тенг ҳуқуқлигига амал қилиш ҳуқуқи 1936 йилда Бобар иши юзасидан Давлат кенгаши қабул қилган қарор белгилаб берилган бўлиб, кейинчалик, яъни 1946 йил қабул қилинган Конституцияда ва бошқа қатор қонунларда хотин-қизларнинг бу соҳадаги ҳуқуқлари янада мустақамланди. Мазкур ҳуқуқий ҳужжатларга асосан ҳар қандай давлат ташкилоти ўз хизматчиларни фақат хотин-қизлардан ёки фақат эркеклардан иборат ҳолда танлай олмаслиги ҳам қайд этилди⁸. Лекин, шунга қарамай ҳозирги даврга қадар Францияда раҳбарлик вазифаларида ишлаётган аёллар озчиликни ташкил этмоқда.

Франциянинг 1982 йил 15 октябрда қабул қилинган Қонунида эса ишга киришда “эркак билан аёл ўртасида ҳеч қанақа фарқ йўқлиги” қоидаси белгилаб қўйилди. Шу билан бирга, бу қонунда шундай бир изоҳ ҳам келтирилади: “иш юзасидан бирон бир вазифани бажаришда маълум бир жинсга тааллуқлилиқ ҳал қилувчи шартга айланиб қолса, бундай ҳолларда ишга қабул қилиш эркеклар учун ҳам, аёллар учун ҳам алоҳида-алоҳида ташкил этилиши мумкин”⁹.

⁷ Қаранг: Государственная служба и государственные служащие во Франции (Второе издание). –М.: 1994. С.70

⁸ Қаранг: Государственная служба и государственные служащие во Франции (Второе издание). –М.: 1994. С.70

⁹ Книга работника кадровой службы. Учебно-справочное пособие/ Под общ. ред. Е. В. Охотского, В. М. Анисимова. М.: ОАО Изд-во Экономика, 1998. С. 411.

Франциядаги мавжуд қонунлар ва қоидаларга биноан лавозимларга ишга қабул қилиш пайтида ходимнинг ёшига, фуқаролигига ва иш қобилиятига нисбатан талаблар қўйилиши мумкин. Бироқ, давлат хизматига доир қонунларида ўрта таълимни тугатгандан сўнг давлат хизматига кирувчилар учун ҳеч қандай ёш даражаси белгиланмаган. Ишга кирувчининг энг кичик ёки энг катта ёшга эгаллиги фақат баъзи ташкилотлардаги лавозимларга доир низомларда белгилаб қўйилган. Айниқса, давлат хизмати лавозимларига танловлар асосида қабул қилишда аксарият ташкилотлар шахснинг кўпроқ ёшининг катталигига аҳамият қаратадилар. Масалан, “А” категориясига мансуб лавозимларга ишга олишга доир амалга ошириладиган аксарият танловларда номзоднинг ёши камида 35 ёшдан ошмаган бўлиши зарур, деб белгиланса, “В”, “С” ва “D” категорияларига мансуб лавозимлардаги кўпчилик мансаблар учун бу каби ёш ўлчови 40 дан 45 ёшгача, деб белгиланган.

Лекин, амалий ҳаётда эса Франция ёш чегараланишига турли категориядаги хизматчиларнинг ижтимоий жиҳатлардан янги фаолиятга кўникишларига имкон бериш мақсадидан келиб чиқиб доимо ҳам эътибор берилмаверилмайди. Экспертларнинг фикрича, “Пепи-бума” деб номланган французлар жамиятининг демографик ҳолатларни ўрганиши шуни кўрсатдики, 2006 йилга келиб 60 дан юқори ёшда ишлаётган французлар сони кескин равишда ошган. Унга боғлиқ равишда хизматга жалб этиш масалаларида ёшга нисбатан чегаралар қўйишни маълум даражада узайтиришга тўғри келади. 2000 йилларгача меҳнат қилаётган кадрлар ичида энг ёши катталари 62-64 ёшни ташкил этган бўлса, 2006 йилга келиб бу йўналишдаги энг юқори кўрсаткич 56-58 ёшга туширилган. Истиқболдаги мўлжалларга биноан эса кадрлар ичида ёшларнинг ҳисасини 20 йил давомида яна 24-22 фоизга камайиши кутилмоқда. Бу каби ҳолат мамлакат иқтисодиётига нисбатан ҳисса қўшиши жиҳатидан фаол бўлган кадрлар сонининг камайиб кетиши натижасида бошқарув тизимидаги ижтимоий ҳимоя ва таъминот соҳасида эса катта муаммоларнинг пайдо бўлиши мумкинлиги таъкидланади¹⁰.

Шу билан бирга, ҳозирги даврга келиб кадрлар сиёсати соҳасида ҳозирги француз ижтимоий ҳимоя тизими объектини ёлланма ишчилар ёки уларнинг лавозимлари мақомлари ҳам эмас, балки, унинг ўзи, яъни унинг ўз интеллектуал салоҳияти ташкил этиши лозимлигига эътибор қаратилади. Ўз навбатида, кадрлар танловига бу муносабат кадрларнинг касбий жиҳатдан ўсиш шарт-шароитларини доимо яхшиланиб боришини ҳимоялаши лозимлиги кўзда тутилади.

Франция кадрлар сиёсати тизимининг муҳим хусусиятларидан бири , бу мансаблар штатидаги жойларни эгаллаш учун албатта Франция фуқароси бўлиш

¹⁰ Қаранг: Фёдоров С. М. Франция в поисках новой специальной модели государства // Государственная власть и местное самоуправление. Изд-во Группа Юрист, 2006. № 11.

шарт эканлиги назарда тутилади. Шу билан бирга, мансаблар штатида кўрсатилмаган лавозимларга хорижий фуқаролар ҳам қабул қилиниши мумкин. Баъзи бир лавозимларни эгаллаш учун ишга кирувчининг қобилияти, мутахассислика эгаллиги, малакаси даражасини исботловчи ҳужжат (диплом) талаб этилади, шунингдек, ички танловларда давлат хизматида талабгорнинг меҳнат стажи ҳам эътиборга олинади. Мансабга номзодлар танловгача бўлган даврда ўз касблари бўйича албатта амалий тажрибага эга бўлишлари шарт. Аммо, бу каби тажриба талабгорлик қилинаётган лавозимга мос килиши ёки келмаслиги танлов комиссияси томонидан аниқланади, зеро, ишга кирган ходимга маош тўлашда мана шу талабларга нечоғлиқ жавоб бера олишининг эътиборга олинishi табиий бир ҳолдир¹¹.

Лекин, шунга қарамасдан, амалий ҳаётда кадрлар иши жараёнларида турли хил тенгсизликлар намоён бўлиб қолади. Кўпинча давлат хизматининг олий даражасидаги мансабларни асосан йирик мулкка эга бўлган тоифалар вакиллари эгаллаб олишади. Француз жамиятида бой оилаларнинг бир неча юз йиллардан буён узлуксиз равишда юксак давлат хизмати мансабларини бажариб келаётган аждодлари ва сулолалари вакиллари учратиш табиий бир ҳолга айланганлиги ҳам бежиз эмас¹².

Японияда давлат кадрлар сиёсати давлат хизмати механизми таркибида амалга оширилиб, давлат хизмати фаолиятининг асосий йўналишлари маъмурий, дипломатия ва суд соҳаларидан иборат. Японияда давлат хизматчиси жамиятнинг қандайдир бир қисмининг эмас, балки “бутун бир жамиятнинг хизматкори” сифатида таърифланган.

Давлат хизматчиларининг даражаси уларнинг эгаллаб турган мансабига биноан давлат учун қиладиган хизматлари эвазига тақдим этиладиган даражага (ранг) мувофиқ белгиланади. Амалиётда русум бўлган ҳар 8 та даража (ранг) яна ўз навбатида 15 тоифага (разряд) бўлинади. Лавозимнинг тоифаси (разряди) ишчининг иш стажи, илмий савияси, турли хил хизматлари учун берилган тавсифномаларга боғлиқдир. Давлат хизматчисининг муайян даража ва тоифага муносиблигини белгилаш кадрлар ишлари бўйича Кенгашнинг ваколатига киради. Олий сиёсий элитага мансуб бошқарув тизимидаги мансабларни эгаллаш биринчи ва иккинчи категорияли имтиҳонлар асосида амалга оширилиб, бу каби имтиҳонларни топшириш ҳуқуқи фақат олий ўқув юртларининг тўла курсларини битирган номзодларгагина берилади. Бу имтиҳонлар асосан ихтисослик ва номзод қобилиятини аниқлаш туридаги имтиҳонлардан иборатдир. Масалан, умуман давлат хизматида қабул қилишнинг биринчи категорияли аттестация имтиҳонларида иштирок этувчилар умумий билимлар, муқобил жавоблардан

¹¹ Қаранг: Государственная служба и государственные служащие во Франции (Второе издание). –М.: 1994. С.72.

¹² Қаранг: Служебная карьера /Под общ. ред. Е. В. Охотского. –М.: ОАО Изд-во Экономика, 1998. С. 167.

иборат тест, мажмуавий соҳа, ёзма иш, умумий ишлар ва ўз характери бўйича имтиҳонлар топширсалар, дипломатик хизматга қабул қилинувчилар эса биринчи категорияли аттестация имтиҳонларида умумий билимларга оид, ёзма иш, суҳбат, мажмуавий соҳа, чет тилидан ёзма иш, ўз характери ва саломатлиги бўйича имтиҳонлар топширадилар. Иккинчи категориядаги имтиҳонлар умумий билимлар, муқобил жавобли тест, ёзма иш, характер бўйича имтиҳонлардан иборат бўлиб, давлат хизматининг маъмурий ва бошқа соҳасидаги мансабларга талабгорлардан қабул қилинади. Қуйи категорияга мансуб мансабдорлар асосан юқори даражали мансабдорларнинг кўрсатма ва қарорларини ижро этиш фаолияти билан шуғулланадилар. Шунингдек, кадрнинг мансаблар бўйича ўсишида унинг ёшига ҳам алоҳида эътибор берилади. Масалан, оддий давлат хизматчиси 22, шўъба мудирини 25, бўлим бошлиғи ёрдамчиси ёки ёрдамчи бўлим бошлиғи 30, бошқарма бошлиғи ўринбосари ёки департамент бошлиғи ёрдамчиси 35, бошқарма бошлиғи 40, маслаҳатчи, бюро бошлиғи ўринбосари 45-50, бюро бошлиғи 50-55, вазир ўринбосари, вазирнинг 55-60 ёш атрофида бўлиши анъанавий одат тусига кирган.

Япониянинг давлат тузумининг сиёсий моделини тадқиқ қилиш билан шуғулланувчи олимлар, масалан, АҚШ мутахассислари (Е.Вогель ва бошқалар) америка бюрократик хизматчиларида етишмайдиган барча устун жиҳатлар - юксак касбий маҳорат (профессионализм), ворисий изчиллик, чуқур масъулият ҳисси - айнан япон кадрлар сиёсати ва давлат хизматида хос фазилатлар эканлигига алоҳида урғу берадилар. Японияда давлат хизмати кадрларининг барча ҳуқуқ ва бурчлари маълум қонун-қоидалар билан мустаҳкамлаб қўйилган бўлса-да, ҳали қонунларда қайд этилмаган, илдизлари қадимий япон маданиятига бориб тақаладиган миллий анъаналарнинг таъсири кучлидир.

Германия фуқаровий давлат хизматининг асосий унсурлари давлат ҳокимиятининг барча даражаларидаги давлат сектори хизматчилари учун нисбатан бир хилда белгиланган. “Давлат сектори хизматчиси” тушунчаси умумий тушунча сифатида қўлланилиб, у ўз таркибига давлат хизматчиларини (Beamte), шунингдек, давлат сектори ходимларини (Angestellte) ва давлат сектори ишчиларини (Arbeiter) камраб олади. Германия давлат хизматининг устувор мафқураси ГФР Асосий қонунининг 33-моддасининг 4-бўлими - “давлат хизматчисининг давлат номидан фаолият юритиш ҳуқуқининг сақланиши” воситасида мустаҳкамланган. 1953 йилда қабул қилинган “Мансабдор шахслар ҳақида”ги федерал қонун (1985 йилда янги таҳрири қабул қилинган)га ҳозиргача амал қилинади. Замонавий ГФР ҳуқуқий адабиётларида “давлат хизматчиси” дейилганида “давлат ижтимоий бошқарувида ҳуқуқий шахс сифатида садоқатли хизмат қилиш учун қасамёд этган, давлат хизмати муносабатлари билан боғлиқ фаолият юритувчи ва давлат вазифаларидан келиб чиқиб ижтимоий-ҳуқуқий, шунингдек, хўжалик ва илмий-техникавий вазифаларни бажарадиган шахс”

тушунилади. Шунингдек, 1997 йилнинг 1 июлидаги “Давлат хизматини амалга оширишда бошқарувнинг ҳуқуқий меъёрларини ислоҳ қилиш тўғрисида”ги қонунга биноан ГФРда “мансабдор” билан “ходим” ёки “хизматчи” атамалари муқобил маънога эга бўлган тушунчалар эмас. ГФРнинг федерал мансабдорлар ҳақидаги қонунларида давлат хизмати мансабдор шахслари кичик, ўрта, катта, олий даражалар (ранг)га бўлинади.

Германиянинг барча ҳудудларида таълим, шу жумладан, катта ёшлиларга таълим бериш, шунингдек, раҳбар кадрларни қайта тайёрлаш соҳасида муассасаларни мувофиқлаштирувчи қонунлар мавжуддир. Бундан ташқари, давлат хизматчилари учун академиялар ҳам фаолият кўрсатади. Германияда раҳбар ходимларнинг қуйи ва ўрта даражалари, шунингдек, ўрта касбий малакаларга эга шахслар малакаларини оширишга аҳамият қаратиш мамлакатда муҳим ўрин тутади.

Германиянинг анъанавий давлат хизмати тизимидаги давлат хизматчисига фақат расмий жиҳатдан тасдиқланган иерархия асосидагина тоифалардан бирининг таянч даражасини бериши мумкин. Масалан, олий раҳбарлик тоифасига мансуб бўлиш учун «А» даражали (Abitur) имтиҳон топшириши ва амалий фанлар ўқитиладиган университетлардан бирининг уч-тўрт ойлик курсларини тугатганлиги тўғрисидаги ҳужжат талаб этилади. Натижада давлат хизматчисига ҳеч қандай қўшимча расмий даражаларсиз (университет дипломлари ёки ишлаб чиқаришдан ажралмаган ҳолда ўқиганлигига доир ҳужжатларсиз) раҳбарлар қатламининг олий тоифаси (лекин, бундай ҳолатда, қоидага биноан, маъмурий даража берилмайди) даражасини бериш мумкин.

Ҳозирги даврдаги ГФР кадрларни меҳнатга ёллаш танловлар асосида амалга оширилади. Давлат хизматига қаршли бошқарув бўйича вакант (бўшаб қолган) лавозимлар учун танловларни ташкил этиш, уларни ўтказиш ва натижаларини эълон қилиш масъулияти олий суд инстанциясига берилган бўлиб, бу вазифани амалга ошириш жараёнида давлат хизматининг қатор органлари билан ҳамкорликда фаолият олиб боради. Олий суд ҳар бир соҳалар бўйича танловни ташкил этиш, уларни ўтказиш ва натижаларини эълон қилишни давлат хизматини амалга оширувчи идоралар зиммасига топшириши мумкин, шунингдек, унинг ўзи бу жараёнлар устидан назоратни амалга ошириши ҳам мумкин.

ГФРдаги қатор расмий ҳуқуқий манбаларда давлат хизматига мансабдорлар ишга олишнинг қуйидаги турлари ва шакллариининг ҳуқуқий асослари мустаҳкамлаб қўйилган: муассаса раҳбарининг ихтиёрий маъмурий акти асосида мансабга тайинлаш; танлов имтиҳонларини муваффақиятли топшириши натижасида мансабга тайинлаш; кооптация қилиш; кўпчилик орасидан сайлаш асосидаги тайинлаш; ротация воситасида мансабга тайинлаш.

XXI аср бошларига келиб Германияда давлат бошқаруви соҳасида ислохотларни амалга ошириш муносабати билан давлат хизматчиларини тайёрлаш ва танлашга нисбатан бўлган талаблар ҳам ошди. ГФРга шарқий Германия қўшилганидан кейинги давр ичида бошқарувда қонун ҳокимиятини ўрнатишга муҳим аҳмият берилди бошланди. “Ғарбий Германия”да эса “Янги давлат бошқаруви”га ўтишга доир ўзгаришлар амалга оширилди. Маъмурий бошқарув жараёнларини қулайлаштириш бўйича маҳаллий ўзини ўзи бошқариш органлари агентликлари бирлашмаси “Бошқарувнинг янги модели” дастури амалиётга қўлланила бошланди. Умуман олганда, Германияда кадрлар тайёрлаш ва танлаш тизими мамлакат иқтисодиёти ва халқ фаровонлигининг ўсиши, давлатнинг халқаро муносабатлардаги ўрнининг юксалишига ҳамроҳанг равишда такомиллашиб бормоқда.

REFERENCES:

1. Malikov Behzodjon Kurolovich (2021) FUNDAMENTALS OF SPIRITUAL SAFETY -LEGISLATION IN UZBEKISTAN Euro Science: International Conference on Social and Humanitarian Research, Hosted from Cologne, Germany April 25rd -26th 67-69.
2. Malikov B.Q. (2021) Davlat xizmatlari to'g'risidagi qarashlar evolyutsiyasining nazariy asoslari *Oriental Renaissance: Innovative, educational, natural and social sciences* 1 (3) 598-609.
3. Маликов Б. Қ. (2021). ЎЗБЕКИСТОНДА ДАВЛАТ ХИЗМАТИНИ ТАРТИБГА СОЛИШДАГИ МУАММОЛАР. ACADEMIC RESEARCH IN EDUCATIONAL SCIENCES, 2(2), 1160-1164. <https://doi.org/10.24411/2181-1385-2021-00317>
4. Маликов Б. (2021) РИВОЖЛАНГАН ХОРИЖИЙ МАМЛАКАТЛАРНИНГ ДАВЛАТ ХИЗМАТЛАРИДА КАТЕГОРИЯЛАШТИРИШ ТАЖРИБАЛАРИ UzACADEMIA SCIENTIFIC-METHODICAL JOURNAL VOL 2, ISSUE 1 (12), 97-105
5. Бехзоджон Қуролович Маликов (2021) Шарқ мутафаккирларининг давлат хизматларига доир сиёсий қарашлари «SCIENTIFIC PROGRESS» Scientific Journal Volume: 1, ISSUE: 4 (pp.207-212)
6. Маликов Бехзоджон Қуролович (2021) ЁШЛАРНИ САЛБИЙ МАФКУРАВИЙ ТАХДИДЛАРДАН ҲИМОЯ ҚИЛИШ – ҲАЁТИЙ ЗАРУРИЯТ *YANGI O'ZBEKISTONDA ILM-FAN VA TA'LIM ILMIY-METODIK JURNALI* VOL 1, ISSUE 1 (1) 202-206
7. Равшанов Ф. Хорижий мамлакатлар давлат хизмати тизимларида раҳбар кадрлар танлаш тажрибалари. –Т.: Академиа, 2008.
20. Кадровая политика. Авторск. колл. Под общ. ред. А.И.Турчинова. –М.: РАГС, 2009.

УЧИНЧИ РЕНЕССАНС ДАВРИДА “МИЛЛИЙ ТИКЛАНИШДАН – МИЛЛИЙ ЮКСАЛИШ САРИ” УСТУВОР ҒОЯ СИФАТИДА

Нарходжаев Фазлиддинходжа Файзулла ўгли

ТДТрУ АТМ-3 гуруҳ талабаси

Ортиқов Суръат Камилович

ТДТрУ АТМ-3 гуруҳ талабаси

Бугунги кунда Ўзбекистонда ривожланиб ва такомиллашиб бораётган фуқаролик жамиятида барча соҳаларни қамраб олган туб ислохотлар жараёни янги босқичга кўтарилиб бормоқда. Президентимиз Шавкат Мирзиёевнинг Олий Мажлисга Мурожаатномасида олдимизга қўйган улкан вазифаларни амалга оширишда биз учун куч-қудрат манбаи бўладиган миллий ғояни ривожлантиришимиз зарурлиги алоҳида таъкидланди. 2019 йил 8 апрель куни Президентимизнинг Ўзбекистон тараққиётининг янги босқичида миллий ғояни ривожлантириш концепциясини ишлаб чиқишга доир чора-тадбирлар тўғрисидаги фармойиши қабул қилинди.

Мазкур ҳужжат қабул қилинишининг зарурати нималарда намоён бўлади? Ривожланган мамлакатларда миллий ғоя давлат мақсадларини халқ мақсадларига уйғунлаштиради. “Бир ҳудуд – бир халқ” эътиқодини шакллантириб, мамлакатлар аҳолисини бирлаштиргани, умумий мақсад йўлида сафарбар қилганига мисоллар кўп. Уларнинг аксарисида миллий ғоя миллий кадриятларга боғлаб сингдирилганини кўрамыз.

Президентимиз Шавкат Мирзиёев таъкидлаб ўтганларидек, “Истиқлол йилларида эришган ютуқларимизга таяниб, **миллий тикланишдан – миллий юксалиш сари** дадил қадам қўймоқдамиз.

Мамлакатимиз тараққиётини янада юксак босқичга кўтариш мақсадида Ҳаракатлар стратегиясини қабул қилдик. Бу ноёб ҳужжатда белгиланган улуғвор вазифаларни рўёбга чиқаришга қатъий киришганимиз биз учун янги уфқ ва имкониятлар очиб бермоқда”[1; –Б.88].

“Миллий тикланиш” – миллий урфодат, анъана ва кадриятлар, кўп асрлик тарихимизни чуқур ўрганиш, тиклаш, кадрлаш ва тарғиб этиш, ҳар бир ватандошимиз онгида ватанпарварлик туйғуларини шакллантириш ва мустаҳкамлашда жамиятнинг ҳамжиҳатликдаги ҳаракатидир.

“Миллий юксалиш” – мамлакатимиз тараққиёти, халқимизнинг сиёсий-ҳуқуқий тафаккури, ҳаёт даражаси ва турмуш сифатини ҳар томонлама юқори босқичга кўтариш йўлидаги ҳаракатдир.

Миллий ғоямизнинг бош ғояси “Миллий тикланишдан – миллий юксалиш сари”. Юксалиш – ҳаракатни талаб қилади. Демак, миллий ғоямиз ҳаракатлар

мафкураси бўлади. Миллий ғоя одамларга ислохотлар ким учун, нима учунлигини, аҳамиятини тушунтиради.

Президентимиз Шавкат Мирзиёев Ўзбекистон Республикаси Мустақиллигининг 29-йиллигига бағишланган тантанали маросимдаги “Мустақиллик – эзгу ниятларимиз, буюк мақсадларимиз рўёби йўлида қудрат манбаи” номли нутқида қуйидагиларни таъкидлаб ўтади: **“Миллий тикланишдан – миллий юксалиш сари”** деган даъваткор ғоя ҳаётимизга тобора чуқур кириб бормоқда. Биз айна шу асосда халқимиз ҳаётини тубдан яхшилаш, инсон ҳуқуқ ва эркинликлари, қонун устуворлиги ва ижтимоий адолатни таъминлаш, инновацион тараққиёт борасида муҳим қадамларни қўймоқдамиз”[3;–Б.1].

Дарҳақиқат, Ўзбекистонда олиб борилаётган кенг қамровли ва туб ўзгаришлар том маънода юксалиб бормоқда. Албатта, ушбу тараққиёт жараёнини миллий юксалиш сифатида изоҳлаш мумкин. Чунки, кейинги йилларда Марказий Осиё ва жаҳон давлатлари орасида Ўзбекистонда кечаётган ўзгаришлар ўзининг самарасини бераётгани яққол намоён бўлмоқда.

Шунингдек, Президентимиз мамлакатимизда юз бераётган миллий юксалиш ҳақида тўхталар экан, ушбу жараёнда Ренессанс юз бераётгани ҳақида қуйидагиларни таъкидлаб ўтади: **“Халқимизнинг улуғвор қудрати жўш урган ҳозирги замонда Ўзбекистонда янги бир уйғониш – Учинчи Ренессанс даврига пойдевор яратилмоқда, десак, айниқ ҳақиқат бўлади. Чунки, бугунги Ўзбекистон – кечаги Ўзбекистон эмас. Бугунги халқимиз ҳам кечаги халқ эмас”**[3;–Б.1].

Дарҳақиқат, Ўзбекистонда юз бераётган туб ўзгаришларни Учинчи Ренессанс сифатида изоҳлаш муҳим аҳамиятга эгадир. Ватанимиз тарихи бир неча минг йиллар билан бўйлашади. Бу диёр жаҳон тамаддунининг тамал тошини қўйган, илм-фани, санъати, маданияти, улкан маданий-маънавий мероси, олиму фузалолари билан донг таратган. Тарихимиздан маълумки, юртимиз ҳудудида, Ренессанснинг икки тўлқини, яъни, IX-XII асрларда Марказий Осиё Ренессанси ва XIV-XV асрларда Амир Темур ва темурийлар даврида Ренессансни амалга ошганлигини кузатишимиз мумкин.

Ўзбекистон Республикаси Президенти Шавкат Мирзиёевнинг Олий Мажлисга Мурожаатномасида таъкидлаб ўтганидек: “Биз ўз олдимизга мамлакатимизда Учинчи Ренессанс пойдеворини барпо этишдек улуғ мақсадни қўйган эканмиз, бунинг учун янги Хоразмийлар, Бегунийлар, Ибн Синолар, Улуғбеклар, Навоий ва Бобурларни тарбиялаб берадиган муҳит ва шароитларни яратишимиз керак. Бунда аввало, таълим ва тарбияни ривожлантириш, соғлом турмуш тарзини қарор топтириш, илм-фан инновацияларни тараққий эттириш миллий ғоямизнинг асосий устунлари бўлиб хизмат қилиши лозим” [4;–Б.1].

Дарҳақиқат, бугунги кунги келиб, мамлакатимизда олиб борилаётган кенг қамровли ислохотларнинг қўзланган пироварда мақсад илм-фанни ривожлантириш орқали жамиятимизни ҳар томонлама ривожлантиришга қаратилган. Шу сабабли, бугунги кунда ёшлар замонавий билимларни эгаллаши мамлакатимиз келажагининг кафолатланганидан далолат беради.

Бу ҳақида Президентимиз Шавкат Мирзиёев қуйидагиларни таъкидлаб ўтади: “Шарқ донишмандлари таъкидлаганидек, “Энг катта бойлик – бу ақл-заковот ва илм, энг катта мерос – бу яхши тарбия, энг катта қашшоқлик – бу билимсизликдар!”

Шу сабабли ҳаммамиз учун замонавий билимларни ўзлаштириш, чинакам маърифат ва юксак маданият эгаси бўлиш узлуксиз ҳаётини эҳтиёжга айланиши керак” [2;–Б.1].

Албатта, XXI – асрда буюк мутафаккирлар ва тарихий шахслар етишиб чиққан Ўзбекистон ҳудудида Учинчи Ренассанснинг такрорланиши Миллий тикланишдан – миллий юксалиш сари қўйилган муҳим кадам ҳисобланади.

REFERENCES:

1. *Мирзиёев Ш.М. Нияти улуг халқнинг иши ҳам улуг, ҳаёти ёруғ ва келажаги фарован бўлади. 3-жилд. – Т.: “Ўзбекистон” НМИУ, 2019. – 400 б.*
2. *Мирзиёев Ш.М. Миллий тикланишдан – миллий юксалиш сари. – Т.: “Ўзбекистон” НМИУ, 2020. - 456 б.*
3. *Malikov Behzodjon Kurolovich (2021) FUNDAMENTALS OF SPIRITUAL SAFETY -LEGISLATION IN UZBEKISTAN Euro Science: International Conference on Social and Humanitarian Research, Hosted from Cologne, Germany April 25rd -26th 67-69.*
4. *Маликов Б. Қ. (2021). ЎЗБЕКИСТОНДА ДАВЛАТ ХИЗМАТИНИ ТАРТИБГА СОЛИШДАГИ МУАММОЛАР. ACADEMIC RESEARCH IN EDUCATIONAL SCIENCES, 2(2), 1160-1164.* 5. *Маликов Б. (2021) РИВОЖЛАНГАН ХОРИЖИЙ МАМЛАКАТЛАРНИНГ ДАВЛАТ ХИЗМАТЛАРИДА КАТЕГОРИЯЛАШТИРИШ ТАЖРИБАЛАРИ UzACADEMIA SCIENTIFIC-METHODICAL JOURNAL VOL 2, ISSUE 1 (12), 97-105*
5. *Бехзоджон Қуролович Маликов (2021) Шарқ мутафаккирларининг давлат хизматларига доир сиёсий қарашлари «SCIENTIFIC PROGRESS» Scientific Journal Volume: 1, ISSUE: 4 (pp.207-212)*
6. *Маликов Бехзоджон Қуролович (2021) ЁШЛАРНИ САЛБИЙ МАФКУРАВИЙ ТАҲДИДЛАРДАН ҲИМОЯ ҚИЛИШ – ҲАЁТИЙ ЗАРУРИЯТ YANGI O'ZBEKISTONDA ILM-FAN VA TA'LIM ILMIY-METODIK JURNALI VOL 1, ISSUE 1 (1) 202-206*

7. М.Н.Хасанов, А.А.Азимбаев, Ҳалилов Ў., & Каримов Б. (2022). АБУ НАСР ФОРОБИЙНИНГ ШАХС МАЪНАВИЙ КАМОЛОТИГА ДОИР ҚАРАШЛАРИ . JOURNAL OF NEW CENTURY INNOVATIONS, 4(3), 147–153. Retrieved from <http://www.wsrjournal.com/index.php/new/article/view/629>

8. Ж. С. Раматов, & М. Ҳасанов (2022). МАФКУРАВИЙ ТАҲДИДЛАРНИ ОЛДИНИ ОЛИЩДА АХЛОҚИЙ ТАРБИЯНИНГ АҲАМИЯТИ. Academic research in educational sciences, 3 (6), 952-956.

9. Ramatov, J.S., Valiev, L.A., Xasanov, M.N. XIX ASRDA HINDISTONDAGI IZHTIMOII - FALSAFIY JARAYONLAR // ORIENSS. 2022. №6. URL: <https://cyberleninka.ru/article/n/hih-asrda-indistondagi-izhtimoiy-falsafiy-zharayonlar> (kirish 12/11/2022).

10. Ф. А. Кушаков, М. Н. Ҳасанов, Р. Ў. Баратов, Ж. С. Раматов, & С. Ҳ. Султанов (2022). ЯНГИ ЎЗБЕКИСТОНДА ИНСОН ҲУҚУҚЛАРИ ВА СЎЗ ЭРКИНЛИГИ. Academic research in educational sciences, 3 (10), 803-810.

11. Раматов, Ж. С., Муратова, Д., Султанов, С. Ҳ., Тухтабоев, Э., Кушаков, Ф., & Хасанов, М. Н. (2022). ИЖТИМОИЙ АДОЛАТ ВА ҚАДРИЯТЛАР ПЛЮРАЛИЗМИ. World scientific research journal, 8(1), 102-108.

12. Раматов, Ж.С., Баратов, Р.Ў., Султанов, С.Ҳ., Муратова, Д.А., Хасанов, М.Н., & Эрнийёзов, У.К. (2022). ЁШЛАР ЗАМОНАВИЙ МАДАНИЙ ҚИЁФАСИ ВА УМУМИНСОНИЙ ҚАДРИЯТЛАР ТУШУНЧАСИНИНГ МАЗМУН-МОҲИЯТИ. Oriental renaissance: Innovative, educational, natural and social sciences, 2 (10), 376-386.

KONSTITUTSIYA FAROVON HAYOTIMIZNING HUQUQIY KAFOLATIDIR

Олимов Аслиддин Комилович
ТДТрУ АТМ-3 гуруҳ талабаси
Ибрагимов Хусан Абдуқодир ўғли
ТДТрУ АТМ-3 гуруҳ талабаси

Annotatsiya: Maqolada bugungi kunda yoshlar o'rtasida Konstitusiyaviy normalarni tadbiq etishning zarurati haqida so'z yuritilgan. Shuningdek, rivojlangan davlatlarning Konstitusiyalari tarixi va uning afzalliklari haqida batafsil to'xtalib o'tilgan.

Kalit soʻzlar: Konstitutsiyalarning ahamiyati, yoshlar, Konstitutsiya kafolati, fuqarolik jamiyati, huquqiy kafolat, huquq va erkinliklar, oliy qonun, inson huquqlari.

Ma'lumki, har bir yosh avlod yoshlik davridan o'z huquqlarini bilishi, ularni asta-sekin amalda qo'llashga o'rgatish va kelajakda fuqarolik jamiyati qurish yo'lidagi aniq maqsadli harakatlarni amalga oshirish lozim. Konstitutsiyani yoshlikdan o'rgatish har tomonlama foydali bo'lib, bollar o'z huquqlarini amalga oshirayotganda aniq bilgan holda amlaga oshiradilar. Konstitutsiya umuman olganda barchamizni huquqlarimiz va erkinliklarimiz, burchlarimiz aks etgan oliy qonunimizdir. Oliy qonunimizning muqaddima qismida aytib o'tilganidek hozirgi va kelajak avlod oldidagi mas'uliyat tushunchasi keltirib o'tilgan bo'lib, nafaqat bugungi kunimiz va kelajagimiz oldidagi yuksak vazifalarni anglagan holda har bir insonni huquqlari ahamiyatli va yuqori darajada ekanligini ko'rishimiz mumkin. Demak endi biz kelajagimiz va bugungi kunimizning huquqiy kafolati bor ekanligini bilamiz va o'z huquqlarimizdan foydalanamiz va belgilangan burchlarimizni bajaramiz. Konstitutsiyamiz hayotimiz kafolatidir. Chunki deyarli har sohada fuqarolarning erkinliklari, oliy qonunimiz oldidagi belgilangan vazifalari belgilangan. Har bir inson konstitutsiyada belgilangan huquqiy kafolatlari qo'shimcha va o'zgartirishlar kiritish orqali yildan yilga sayqallanib mustahkamlanib bormoqda. Jamiyat rivojlangan sari undagi huquqlar va erkinliklar kengayib boradi va fuqarolik jamiyati qurilishi uchun mustahkam asos bo'lib, xizmat qiladi.

Konstitutsiya lotincha constitutio - „tuzilish“, „tuzuk“ ma'nolarini anglatadi. Konstitutsiyamiz 1992 yil 8-dekabrda qabul qilingan va Konstitutsiya kuni qilib belgilangan. Konstitutsiya bu davlatning asosiy qonuni bosh asosi hisoblanadi. Konstitutsiya bu barcha joriy qonunlarning asosi hisoblanadi. Undan davlat tuzilishi, hokimyat va boshqaruv organlari tizimi ularning vakolatlari hamda shakllantirish tartibi, sud tizimi, fuqarolarning huquq va erkinliklari shuningdek saylov tizimi belgilab qo'yilgan bo'ladi. Konstitutsiyalar bugun jaxondagi ko'plab davlatlarda eng

oliy yuridik kuchga ega qudratli hujjatdir. Ana shu davlatlar qatorida O'zbekiston Respublikasi ham o'zining Konstitutsiyasiga ega va u joriy yilda o'zining 30 yilligini nishonlamoqda. Ushbu sana munosabati bilan Konstitutsiyalar haqidagi ba'zi qiziqarli faktlarga nazar tashlaymiz.

Bugungi kunda mavjud eng katta Konstitutsiya bu shubhasiz Hindiston Konstitutsiyasidir u 395 modda, 12 ilova va 500 dan ortiq tuzatishlarga ega bo'lib, juda murakkab tilda yozilgan ba'zan mamlakat aholisining o'zi ham uni tushinishga qiynaladi. AQShda esa Konstitutsiyasi dunyodagi eng kichik va eng o'zgarmas Konstitutsiya [hisoblanadi](#). Bundan tashqari, Kosta Rika Konstitutsiyasi esa o'zining davlat rahbarini tanlashga oid qiziqarli moddasi bilan mashhur unga ko'ra agar saylovda Prezidentlikka nomzodlar teng ovoz to'plasa ulardan eng yoshi ulug'i Prezident sifatida tan olinadi.

Eng yosh Konstitutsiyalar esa Afrika qit'asiga tegishlidir, Afrikadagi 19 ta mamlakat Konstitutsiyasi 2000-yildan so'ng qabul qilingan. Shuningdek, Fransiya esa shu paytga qadar anchagina yani 15 ta Konstitutsiya qabul qilishga ulgurganligi bilan maqtana oladi. Isroilda esa diniy va dunyoviy qonunlar o'rtasidagi ziddiyatlar shu qadar kattaki mana 70 yildan beri ularni bir Konstitutsiya doirasida birlashtirishning imkoni yo'q, oqibatda Isroil hali hanuz o'z Konstitutsiyasiga ega emas. Yana bir qiziq aklardan biri Ekvador Konstitutsiyasi haqli ravishda "yashil kitob" deya e'tirof etishga loyiq chunki u tabiat huquqini o'zida mujassam etgan yagona Konstitutsiya ekanligidir. Eng tinchliksevar Konstitutsiya bu shubhasiz Yaponiya bosh qomusidir unga binoan Yaponiya hech qachon harbiy kuchlarni tashkil etmaslik, urush keltirib chiqarmaslik va xalqaro nizolarda kuch ishlatmaslik majburiyatini olgan.

O'zbekiston Respublikasi Konstitutsiyasi esa Sobiq Ittifoq mintaqasida eng birinchi bo'lib qabul qilinganligi hamda 7543 ta so'zdan tashkil topgani bilan diqqatga sazovordir.

Yuqorida tilga olingan Konstitutsiyalar o'zining qiziqarli ekanligidan tashqari jamiyatdagi yuqori o'zni bilan ham ahamiyatlidir. Bugungi kunda jamiyatda Konstitutsiyalarning ahamiyati juda katta chunki Konstitutsiya jamiyat barqarorligining asosiy tayanchidir. O'zbekiston mustaqillikka erishgach qabul qilingan Konstitutsiya davlatchiligimiz taraqqiyoti va barqarorligida asosiy rol o'ynab kelmoqda. O'tgan 30 yil davomida unga tegishli o'zgartirishlar kiritilib yanada takomillashtirildi va jamiyatimizdagi o'zni mustahkamlandi. Hozirgi kunda davlatimiz tomonidan uni yanada takomillashtirish ustida ishlar olib borilmoqda.

Konstitutsiyamizni yoshlarimiz va kelajak avlod oldidagi mas'uliyati haqida ya'ni muqaddima qismida "hozirgi va kelajak avlodlar oldidagi yuksak mas'uliyatini anglagan holda," albatta Konstitutsiya boshqa qonunlar singari o'zgartirish va qo'shimchalar kiritilishi orqali yanada takomillashib boradi.² Ya'ni kelajak avlod tomonidan yanigacha g'oyalar takliflar kiritiladi va bosh qonunimiz takomillashib boradi. Bu jarayon qanday amalga oshadi? Konstitutsiyamizning 9-moddasida va 6-

bo`lim Konstitutsiyaga o`zgartirish va qo`shimchalar kiritish bo`limida keltirib o`tilganki, “ Jamiyat va davlat hayotining eng muhim masalalari xalq muhokamasiga taqdim etiladi, umumiy ovozga (referendumga) qo`yiladi. Referendum o`tkazish tartibi qonun bilan belgilanadi.” “O`zbekiston Respublikasining Konstitutsiyasiga o`zgartirishlar tegishligicha O`zbekiston Respublikasi Oliy Majlisining Qonunchilik palatasi deputatlari va Senati a`zolari umumiy sonining kamida uchdan ikki qismidan iborat ko`pchiligi tomonidan qabul qilingan qonun yoki O`zbekiston Respublikasining referendumi bilan kiritiladi.” "Joriy yil 20 may kuni Oliy Majlis palatalari Kengashlari tomonidan Konstitutsiyaviy komissiya tuzildi. O`tgan bir oy davomida mazkur komissiyaga xalqimizdan 48 ming 492 ta taklif kelib [tushdi](#). “O`zbekiston Respublikasi Konstitutsiyasida davlat inson huquqlari bo`yicha bir qator majburiyatlar olgan bo`lib, ularga xususan davlat o`z faoliyatini inson va jamiyat farovonligini ko`zlab, ijtimoiy adolat va qonuniylik prinsiplari asosida amalga oshirishi, davlat xalq irodasini ifoda etib, uning manfaatlariga xizmat qilishi, davlat organlari va mansabdor shaxslar jamiyat va fuqarolar oldida mas`ul ekanliklari, O`zbekiston Respublikasi o`z hududida istiqomat qiluvchi barcha millat va elatlarning tillari, urf-odatlar va an`analari hurmat qilinishini ta`minlashi, ularning rivojlanishi uchun sharoit yaratishi, O`zbekiston Respublikasi o`z hududida ham, uning tashqarisida ham o`z fuqarolarini huquqiy himoya qilish va ularga homiylik ko`rsatishni kafolatlashi kabilarni misol qilib keltirish mumkin. Davlat inson, uning hayoti, erkinligi, sha`ni, qadr-qimmat va boshqa daxlsiz huquqlari oliy qadriyat ekanligidan kelib chiqib, o`tgan yillar mobaynida insonning shaxsiy, siyosiy, iqtisodiy va ijtimoiy huquqlarini ta`minlash maqsadida bir qator ishlarni amalga oshirdi. Xususan, shaxsiy huquqlarni ta`minlash va himoya qilish maqsadida O`zbekiston Respublikasi Jinoyat, Jinoyat-protsessual, Ma`muriy javobgarlik to`g`risidagi kodekslari, “Davlat hokimiyati va boshqaruvi organlari faoliyatining ochiqligi to`g`risida”, “Axborot olish kafolatlari va erkinligi to`g`risida”, “Axborot erkinligi prinsiplari va kafolatlari to`g`risida”, “Vijdon erkinligi va diniy tashkilotlar to`g`risida”, “Odam savdosiga qarshi kurashish to`g`risida”gi kabi qonunlarni qabul qildi. O`zbekiston Respublikasining fuqarolari jamiyat va davlat ishlarini boshqarishda bevosita hamda o`z vakillari orqali ishtirok etishdek siyosiy huquqlarini ta`minlash maqsadida esa “Fuqarolar saylov huquqlarining kafolatlari to`g`risida”, “O`zbekiston Respublikasining referendumi to`g`risida”, “O`zbekiston Respublikasi Oliy Majlisiga saylov to`g`risida”, “O`zbekiston Respublikasi Prezidenti saylovi to`g`risida”, “Xalq deputatlari viloyat, tuman va shahar Kengashlariga saylov to`g`risida”, “Fuqarolarning o`zini o`zi boshqarish organlari to`g`risida”, “Fuqarolar yig`ini raisi (oqsoqoli) va uning maslahatchilari saylovi to`g`risida”gi qonunlar [qabul qilindi](#) [1]. Shuningdek boshqa ilmiy tadqiqotchilarni maqolasini o`qib chiqasak, ularda Konstitutsiyamizga professional tarzda ta`rif berishganini ko`rishimiz mumkin. Yoshlar bilan ko`plab uchrashuvlar tashkil etilganda Konstitutsiya mavzusida ko`plab, ilmiy seminarlar, konferensiyalar davomida inson qadrini ulug`lash, inson

manfaatlarini himoyalash, ta'lim, sud-huquq tizimini isloh qilishda muhim ahamiyatga ega ekanligi mavzusi keng va atroflicha muhokama qilinadi. Ushbu jarayonlar bizni Konstitutsiya sohasida ko'proq bilishimiz o'z konstitutsiyamizga befarq bo'lmasligimi Konstitutsiyamiz takomillashtirish va xorijiy davlatlar tajribasini o'zimizning qonunlarimiz va qadriyatlarimiz doirasida qo'llash uchun ko'proq chuqur o'ylangan va kerakli takliflar berishimiz lozim.

Xulosa qilib aytadigan bo'lsak, Konstitutsiya haqida bilishimiz kerak bo'lgan jihatlar hali ko'p va biz yoshlar shuning uchun ham chuqur va samarali ilmiy tadqiqotlar bilan shug'ullanishimiz va seminarlar va konferensiyalarda ishtirok etish orqali o'z fikrimizni va g'oyalarimizni bayon etamiz. "Yoshlikda olingan bilim toshga o'yilgan naqsh kabidir" degan maqol bejiz aytilmagan singari biz yoshlar ushbu fikrlarni anglagan holda ko'proq izlanishimiz va kerakli va zarur bilimlarni egallashimiz lozim. Shundagina biz o'z sohamizni anglagan yetuk mutaxassis bo'lib yetishamiz.

Biz kelajak avlodni ham Konstitutsiyamizga hurmat ruhida tarbiyalash va ularga Konstitutsiya bizning asosiy qonunimiz ekanligini anglatishimiz uchun ko'proq targ'ibot tadbirlarini tashkillashtirishimiz zarur. Har bir shaxs o'z kelajagini oylagan holda farzandlari shu bilan bir qatorda o'zining kelajakda foydalanishi mumkin bo'lgan huquq va manfaatlarimizni bilib qo'yishimiz maqsadga muvofiqdir. Fikrlarni umumlashirgan holda shuni aytish ham joizki, konstitutsiya avval ham bo'lgan, bugun ham mavjud, kelajakda ham albatta mavjud bo'ladi. Yuqorida k'orib o'tganimizdek boshqa davlatlar konstitutsiyalari turlicha ko'p moddali, faqat davlatga oid moddalar, turli maqsadlarni ko'zlagan normalar iborat ekanligini ko'rishimiz mumkin. Inson manfaatlari, huquq va erkinliklariga ajratilgan moddalar oz miqdorda ekanligini ko'rishimiz mumkin. Shunday ekan ayniqsa, biz yosh yuristlar deyarli barcha sohalardagi qonun hujjatlari bilan duch kelamiz, shu tufayli ham ko'proq qonun hujjatlari bilan ishlashimiz, olgan bilimlarimizni amaliyot bilan mustahkamlashimiz lozimdir.

REFERENCES:

1. M. Mirakulov. Inson manfaatlari konstitutsiyasi // – T.: 2022.
2. Konstitutsiya haqida qiziqarli ma'lumotlar internet sahifasi. <https://constitution.uz/oz/list/interesting>
3. O'zbekiston Respublikasi Konstitutsiyasi muqaddima.
4. Sanakulov, A., Rakhmonov, D., & Nazarova, N. (2020). Social Service Technologies and Mechanisms of its Implementations. *International Journal of Advanced Science and Technology*, 29(3), 14192-14198.
5. Malikov Behzodjon Kurolovich (2021) FUNDAMENTALS OF SPIRITUAL SAFETY -LEGISLATION IN UZBEKISTAN Euro Science: International Conference on Social and Humanitarian Research, Hosted from Cologne, Germany April 25rd - 26th 67-69.

6. Malikov B.Q. (2021) Davlat xizmatlari to'g'risidagi qarashlar evolyutsiyasining nazariy asoslari Oriental Renaissance: Innovative, educational, natural and social sciences 1 (3) 598-609.

7. Маликов Б. Қ. (2021). ЎЗБЕКИСТОНДА ДАВЛАТ ХИЗМАТИНИ ТАРТИБГА СОЛИШДАГИ МУАММОЛАР. ACADEMIC RESEARCH IN EDUCATIONAL SCIENCES, 2(2), 1160-1164. <https://doi.org/10.24411/2181-1385-2021-00317>

8. Маликов Б. (2021) РИВОЖЛАНГАН ХОРИЖИЙ МАМЛАКАТЛАРНИНГ ДАВЛАТ ХИЗМАТЛАРИДА КАТЕГОРИЯЛАШТИРИШ ТАЖРИБАЛАРИ UzACADEMIA SCIENTIFIC-METHODOICAL JOURNAL VOL 2, ISSUE 1 (12), 97-105

9. Бехзоджон Қуролович Маликов (2021) Шарқ мутафаккирларининг давлат хизматларига доир сиёсий қарашлари «SCIENTIFIC PROGRESS» Scientific Journal Volume: 1, ISSUE: 4 (pp.207-212)

10. Маликов Бехзоджон Қуролович (2021) ЁШЛАРНИ САЛБИЙ МАФКУРАВИЙ ТАХДИДЛАРДАН ҲИМОЯ ҚИЛИШ – ҲАЁТИЙ ЗАРУРИЯТ YANGI O'ZBEKISTONDA ILM-FAN VA TA'LIM ILMIY-METODIK JURNALI VOL 1, ISSUE 1 (1) 202-206

TEMIR YO‘L TRANSPORTINING O‘ZBEKISTON IQTISODIYOTINING YUKSALISHIDAGI O‘RNI

Худойбердиев Ормиқ Норбоевич

ТДТрУ АТМ-3 гуруҳ талабаси

“O‘zbekiston temir yo‘llari” AJni Jahon bankini jalb etgan holda 2022-yil 1-iyunga qadar transformatsiya qilish, rivojlantirish va xususiylashtirish strategiyasi ishlab chiqiladi. Bu haqda prezidentning “Tadbirkorlik muhitini yaxshilash va xususiy sektorni rivojlantirish orqali barqaror iqtisodiy o‘shish uchun shart-sharoitlar yaratish borasidagi navbatdagi islohotlar to‘g‘risida”gi qarorida [so‘z boradi](#).

Bosh vazir o‘rinbosari Jamshid Qo‘chqorov boshchiligidagi ishchi guruh 2022-yil 1-avgustga qadar “O‘zbekiston temir yo‘llari” AJni transformatsiya qilish bo‘yicha quyidagilarni nazarda tutuvchi qaror loyihasini tayyorlaydi:

o‘zining yo‘lovchi va yuk vagonlariga ega xususiy operatorlar faoliyatini rivojlantirish hamda temir yo‘l transporti xizmatlari bozorida raqobatni rivojlantirishga qaratilgan shaffof va moslashuvchan tarif tizimini yaratish yo‘li bilan tarif siyosatini takomillashtirish;

temir yo‘l transporti korxonalarida operatsion va biznes jarayonlar samaradorligini oshirish, shu jumladan, xizmat ko‘rsatuvchi va iste‘molchi o‘rtasidagi munosabatlarni raqamli transformatsiya qilish yo‘li bilan integratsiyalash;

temir yo‘l orqali ichki va xalqaro yuk hamda yo‘lovchi tashuvlarini davlat-xususiy sheriklik yoki franshiza asosida xususiy sektorga berish.

Eslatib o‘tamiz, 2021-yilning avgustida Shavkat Mirziyoyev O‘zbekistondagi temiryo‘l monopoliyasi haqida [gapirgandi](#). Davlat rahbarining o‘shanda “Polvontosh” (Surxondaryo), “Afrosiyob parranda” (Samarqand) korxonalarini rahbarlari ichki va tashqi temiryo‘l tariflari o‘rtasida katta farq borligi, ya‘ni xalqaro tashuvlar narxi ancha yuqoriligini bildirgandi. Shu bois Transport vazirligi, Moliya vazirligi va Monopoliya qo‘mitasi bilan birga, ikki oy muddatda temiryo‘l tariflarini qayta ko‘rib chiqish topshirilgan.

2022-yilning martida “O‘zbekiston temir yo‘llari” 2022—2023-yillar uchun 2,5 mingta loyihani ishga tushirish bo‘yicha qabul qilingan dasturni 10 foizga bajarmagani sabab korxonalar raiis vazifasini bajaruvchi Xusnutdin Xasilovga [hayfsan berilgandi](#).

1991-yilga qadar O‘zbekistonda na yo‘l, na temir yo‘l, na havo transporti janubiy, g‘arbiy va sharqiy xalqaro transport yo‘laklariga chiqish imkoniyatiga ega edi. Faqat shimoliy yo‘nalish mavjud edi. Bu nafaqat tashqi dunyo bilan, balki mamlakat ichida ham cheklangan aloqaga sabab bo‘ldi.

O‘tgan davr mobaynida zamonaviy yo‘l-transport infratuzilmasini shakllantirish, jahon bozorlariga yangi yo‘nalishlar ochish, mamlakatimizni dunyoning boshqa mintaqalari bilan bog‘lovchi zamonaviy transport kommunikatsiyalarini yaratish

borasida ulkan ishlar amalga oshirildi. O‘zbekistonda temir yo‘llar qurish va yagona temir yo‘l tarmog‘ini yaratishga katta e‘tibor berildi. Birinchi qadam uzunligi 700 km bo‘lgan Navoiy-Uchquduq - Sultonuvaystog-Nukus temir yo‘l liniyasi hamda Amudaryo bo‘ylab uzunligi 681 m bo‘lgan Markaziy Osiyodagi yagona zamonaviy Birlashgan temir yo‘l va avtomobil ko‘prigi qurilishi bo‘ldi. So‘ngra Toshguzar — Boysun-Qumqo‘rg‘on temir yo‘l liniyasi uzunligi 223 km bo‘lgan holda qurildi, bu esa yuk va yo‘lovchi tashish masofasini 170 km ga qisqartirish imkonini berdi va tranzit uchun to‘lovlardan ozod qildi.

So‘nggi yillarda O‘zbekistonda umumiy uzunligi 1200 km dan ortiq bo‘lgan yangi temir yo‘l tarmog‘i kengaytirildi, 3800 km dan ortiq yo‘llar modernizatsiya va rekonstruksiya qilindi, qariyb 1100 km temir yo‘l liniyalari elektrlashtirildi. Natijada mamlakatimizning barcha hududlarini qamrab olgan temir yo‘llarning umumiy uzunligi 6500 km. ni tashkil etdi.

Ko‘plab taniqli mahalliy va xorijiy olimlar turli yo‘nalishlarda oqilona yuk tashish tizimlarini tashkil etish va vazifalarni shakllantirish bilan shug‘ullanishgan.

Mintaqaviy integratsiya, izchil va muvofiqlashtirilgan mintaqaviy siyosat O‘zbekistonga tranzit tashish sohasidagi aloqalarni mustahkamlash va mintaqa doirasida savdo-sotiqni kengaytirish, umumiy tartibga solish siyosatini muvofiqlashtirish, chegara organlarining hamkorligi va bojxona tartib-taomillarini muvofiqlashtirish imkoniyatlarini ochib beradi [6-20].

Savdo faoliyatini kengaytirish uchun rag‘bat-yaxlit, sifatli mintaqaviy infratuzilmani bosqichma-bosqich rivojlantirishdir. Hozirgi kunda O‘zbekiston, masalan, ishlab chiqarishning ko‘proq texnologik darajasiga tayanadi va tashqi savdoga resurs qaramligidan qochadi.[4] Shunday qilib, qayta ishlanayotgan paxta ipi va tayyor to‘qimachilik mahsulotlarini eksport qilishni yo‘lga qo‘yish vazifasi qo‘yildi. Ichki resurslarni sotish, bu ko‘proq rivojlantirish yo‘naltirilgan usul mamlakat tovar savdo ko‘proq foyda keltiradi.

Prezident Shavkat Mirziyoyev 2017-yil mart oyida Davlat tashrifi bilan Qozog‘istonga bordi va muzokaralar chog‘ida O‘zbekiston Respublikasi bilan Qozog‘iston Respublikasi o‘rtasida strategik sheriklikni yanada chuqurlashtirish va yaxshi qo‘shnichilikni mustahkamlash to‘g‘risidagi qo‘shma deklaratsiya imzolandi. Unda transport sohasidagi ikki tomonlama hamkorlikning ustuvorligi va tashqi bozorga yeng qisqa va samarali chiqishni ta‘minlaydigan tranzit yo‘laklarini rivojlantirish alohida ta‘kidlanadi.

Tomonlar ikki mamlakat temir yo‘l ma‘muriyatlari tomonidan tashqi savdo tovarlarini o‘z hududlari orqali tranzit tashishda o‘zaro imtiyozlar va qo‘shimcha chegirmalar o‘rnatilishi bu boradagi hamkorlikni tubdan kengaytirish va tranzit yuklarning katta hajmini jalb etish imkonini berishini ta‘kidladilar. Beyneu—Akjigit—O‘zbekiston chegara avtomobil yo‘lini rekonstruksiya qilish loyihasini, shuningdek, xalqaro dengiz kommunikatsiyalariga muqobil kirish va mintaqa mamlakatlari uchun

istiqbollari bozorlarni ta'minlovchi boshqa qo'shma loyihalarni tezkor amalga oshirishga qiziqish katta.

O'zbekiston harakatlarining belgilangan strategiyasi barqaror iqtisodiy o'sishni ta'minlash uchun davlat va mintaqaviy platformalarni yaratish va rivojlantirishni izchil davom ettirish niyatini tasdiqlaydi. Dengizga chiqmasdan turib, integratsiyaning muqobil yo'llarini ishlab chiqish mamlakatimiz uchun O'zbekistonning kelajagini belgilab beruvchi eng muhim vazifadir.

Ma'lumki, O'zbekiston qadimdan G'arb va Sharqni bog'lovchi Buyuk Ipak yo'lida joylashgan davlat sifatida mashhur bo'lgan.[1] Bugungi kunga kelib, bu qadimiy yo'l xalqlarni bir-biriga bog'lab, yangi shaklda mavjud bo'lib kelmoqda. Hozirgi kunda mamlakat iqtisodiyotini modernizatsiya qilish va yangilash, sifat jihatidan yangi tuzilmalarni shakllantirish, hududlarni kompleks

rivojlantirish transport-kommunikatsiya tizimini takomillashtirish bilan bog'liq.

Temir yo'l transportining ishlab chiqarish va iqtisodiy faoliyati samaradorligini baholash usullarini ishlab chiqish fan va texnika yutuqlariga asoslanadi, ishlab chiqarishni tashkil etishning yangi usullarini joriy etish, temir yo'l transportining ichki jarayonlarini tashqi subyektlar bilan hamkorlikda tartibga solishning iqtisodiy mexanizmlarini takomillashtirishdan iborat bo'ladi.

Temir yo'l transporti zamonaviy iqtisodiyotning asosidir. Shu ma'noda u bozor munosabatlarining obyekt bo'lib xizmat qiladi, iqtisodiyotning barcha tarmoqlari,

korxonalarini, ularning birlashmalari va majmualarining faoliyat ko'rsatishi va rivojlanishi ularning samarali faoliyatiga bog'liq. Mamlakat iqtisodiyotiga salmoqli hissa qo'shganiga qaramay, temir yo'l transporti muayyan qiyinchiliklarni boshdan kechirmoqda: bugungi kunga kelib, asosiy vositalarning ma'naviy va jismoniy eskirishi muammosi o'z ahamiyatini yo'qotmadi.[5]

Eng yirik xolding kompaniyalarining xorijiy va mahalliy biznes tajribasini to'plash, sifat menejmenti, ishlab chiqarish tamoyillari, biznes jarayonlarini qayta tiklash mexanizmlari asosida yuqori samarali, mijozlarga yo'naltirilgan, ijtimoiy mas'uliyatli biznes yo'nalishi tanlashadi.

Rivojlantirish, yangi bosqichida maqsadli transport ishlab chiqarish samaradorligini oshirish va uzoq muddatda raqobatbardoshligini saqlab haqida o'ylash, kompaniyaning ish jarayonlarini uzluksiz va har tomonlama optimallashtirish, boshqaruv tamoyillari takomillashtirish hisoblanadi.

Transport ishlab chiqarishining talab darajasida sifatini ta'minlash uchun me'yoriy-huquqiy bazani shakllantirish biznes-jarayonlar samaradorligini oshirish yo'lidagi birinchi qadamdir. Kompaniyaning strategik maqsadlari, uning vazifasi, sifatni boshqarish, resurslar, ishlab chiqarish texnologiyalarini joriy etish, iqtisodiy va ijtimoiy rivojlanishni korporativ boshqarish sohasidagi faoliyati samaradorligini oshirishning asosiy maqsad va vositalarini belgilovchi hujjatlardan biri "2017-2021-

yillarda O'zbekistonni rivojlantirishning beshta ustuvor yo'nalishi bo'yicha harakat strategiyasi"dir.

"O'zbekiston Temir yo'llari" OAJ 7-noyabr 1994-yilda tashkil topganiga 20 yildan ortiq vaqt mobaynida O'zbekiston Respublikasi iqtisodiyotining shakllanishi va rivojlanishida eng muhim tarkibiy bo'g'in bo'lib keldi. Barqaror rivojlanish, barqarorlik, innovatsion texnologiyalarni joriy etish, O'zbekiston korxonalarining iqtisodiy va sanoat o'sishi sur'atlarining dinamik o'sishi Temir yo'llari OAJ transport sanoati va umuman O'zbekiston Respublikasining butun iqtisodiyotini rivojlantirish uchun qulay shart-sharoitlar yaratadi.

Davlat va iste'molchilarning ehtiyojlarini hisobga olgan holda ishlab chiqilgan, temir yo'l transporti sohasida ilgari imzolangan xalqaro shartnomalarga muvofiq, ushbu sohaga va shunga muvofiq davlat iqtisodiyotiga investitsiyalarni jalb etishga qaratilgan maqbul shakllangan va amalga oshirilayotgan transport siyosati, shuningdek, rivojlanish strategiyasi davlatning kelajak uchun barqaror ijtimoiy-iqtisodiy siyosatini ta'minlashda bevosita asosiy rol o'ynaydi.

Mamlakat va sanoatni yanada ijtimoiy-iqtisodiy rivojlantirish uchun asosiy nuqtalarini aniqlandi ular quydagilar:

- temir yo'l transportining asosiy vositalarini yangilash zaruriyati; temir yo'l jihozlarining texnik va texnologik darajasini oshirish;
- temir yo'l transport infratuzilmasini bir xilda rivojlantirish, temir yo'l liniyalarining quvvati va o'tkazish qobiliyatini oshirish zarurati;
- temir yo'l transportiga investitsiyalarni jalb qilish va tranzit yuk tashishning o'sishi uchun sharoit yaratish zarurati;
- temir yo'l transporti xavfsizligini oshirish zarurati; elektrlashtirilgan liniyalar uzunligini oshirish zaruriyati;
- tayyor mahsulot, xom ashyo va materiallarni o'z vaqtida etkazib berishda mamlakat iqtisodiyotining ehtiyojlarini qondirish uchun temir yo'l liniyalarining yangi bo'limlarini qurish zaruriyati;
- temir yo'l transportining jozibadorligi va qulayligini oshirish hamda turizm xizmatlarini rivojlantirish uchun respublika quruqliklarida belgilangan harakat tezliklarini oshirish zarurati;
- yangi transport koridorlarini ishlab chiqish va yaratish bo'yicha loyihalarni amalga oshirish uchun investitsiyalarni jalb qilish bilan mamlakat temir yo'llarining jozibadorligini oshirish zarurati;
- yuqori tezlikda va yuqori tezlikda yo'lovchi xizmatlarini rivojlantirish;
- texnik jihatdan tartibga solish, yo'l harakati xavfsizligi va atrof-muhitni muhofaza qilish sohasida muvofiqlashtirilgan siyosatni shakllantirish;
- transport koridorlari tizimini rivojlantirish uchun multimodal transport va logistika markazlari tizimini ishlab chiqish;

➤ davlatlararo temir yo‘l chegara punktlarini rivojlantirish, ularning texnik jihozlanishini takomillashtirish va ekspluatatsion ishlarni bajarish texnologiyasini takomillashtirish;

➤ normativ-huquqiy bazani takomillashtirish, davlatlararo standartlarni uyg‘unlashtirish va temir yo‘l transporti, infratuzilma obektlari sohasida muvofiqlikni baholash tizimi bo‘yicha ishlarni davom ettirish zarurati;

➤ mehnat unumdorligini oshirish, amalga oshirilayotgan ishlarni mexanizatsiyalash va avtomatlashtirish darajasi.

Rivojlanish strategiyasining maqsadi-O‘zbekiston Respublikasi iqtisodiyotining ajralmas qismi sifatida temir yo‘l sanoatini shakllantirish va rivojlantirishni davom ettirish, mamlakatning transport va tranzit salohiyatini oshirish, yangi ish o‘rinlarini yaratish, mahsulotlarni mahalliyashtirish darajasini oshirish, transport va texnik jihatdan tartibga solish sohasida muvofiqlashtirilgan siyosat olib borish, shuningdek, poyezdlar harakati xavfsizligi va qulaylik darajasini oshirish, temir yo‘l transportining investitsion jozibadorligini oshirish.

Sanoatini kompleks rivojlantirish asosiy tamoyillari quyidagi jihatlari bor:

➤ temir yo‘l transporti O‘zbekiston Respublikasi iqtisodiyotining ajralmas qismidir; temir yo‘l transportini rivojlantirishni rejalashtirish iqtisodiyotning boshqa

➤ tarmoqlarini rivojlantirish bilan birgalikda amalga oshirilishi kerak;

➤ temir yo‘l sanoatining jadal rivojlanishi mamlakat iqtisodiyotining ushbu sektori kelajagi uchun barqarorlikning kalitidir;

➤ investitsiyalarni jalb yetish va mahsulotlarni mahalliyashtirish darajasini oshirish davlat tomonidan tartibga solish orqali qo‘llab-quvvatlanishi va ta‘minlanishi lozim;

➤ temir yo‘l qonunchiligini va texnik jihatdan tartibga solish sohasidagi siyosatni uyg‘unlashtirish bo‘yicha keyingi ishlar jalb qilingan vazirlik va idoralar bilan birgalikda, davlatning qo‘llab-quvvatlashi asosida amalga oshirilishi lozim.

REFERENCES:

1. Tohirovich, Q.N. (2021). Xalqaro moliyaviy hisob standartlariga o‘tish dolzarbligi. Nazariy va amaliy tadqiqotlar xalqaro jurnali, 1(2), 56-64.
2. Халиков, А. А., & Мирсагдиев, О. А. (2019). Разработка информационно-измерительных систем на основе волоконно-оптических датчиков. In Проблемы получения, обработки и передачи измерительной информации (pp. 207-212).
3. Садиков, М. А. (2019). Нормативно-правовые аспекты привлечения иностранных инвестиций в Республику Узбекистан. Молодой ученый, (23), 539-541.

4. Mukhamedova, Z. (2017). Mathematical Model for Calculation of Oscillations in the Main Bearing Frame of Railcar with Changing Stiffness and Physical Parameters.
5. Malikov Behzodjon Kurolovich (2021) FUNDAMENTALS OF SPIRITUAL SAFETY -LEGISLATION IN UZBEKISTAN Euro Science: International Conference on Social and Humanitarian Research, Hosted from Cologne, Germany April 25rd -26th 67-69.
6. Malikov B.Q. (2021) Davlat xizmatlari to'g'risidagi qarashlar evolyutsiyasining nazariy asoslari Oriental Renaissance: Innovative, educational, natural and social sciences 1 (3) 598-609.
7. Маликов Б. Қ. (2021). ЎЗБЕКИСТОНДА ДАВЛАТ ХИЗМАТИНИ ТАРТИБГА СОЛИШДАГИ МУАММОЛАР. ACADEMIC RESEARCH IN EDUCATIONAL SCIENCES, 2(2), 1160-1164.
8. Маликов Б. (2021) РИВОЖЛАНГАН ХОРИЖИЙ МАМЛАКАТЛАРНИНГ ДАВЛАТ ХИЗМАТЛАРИДА КАТЕГОРИЯЛАШТИРИШ ТАЖРИБАЛАРИ UzACADEMIA SCIENTIFIC-METHODICAL JOURNAL VOL 2, ISSUE 1 (12), 97-105
9. Беҳзоджон Қуролович Маликов (2021) Шарқ мутафаккирларининг давлат хизматларига доир сиёсий қарашлари «SCIENTIFIC PROGRESS» Scientific Journal Volume: 1, ISSUE: 4 (pp.207-212)
10. Маликов Беҳзоджон Қуролович (2021) ЁШЛАРНИ САЛБИЙ МАФКУРАВИЙ ТАХДИДЛАРДАН ҲИМОЯ ҚИЛИШ – ҲАЁТИЙ ЗАРУРИЯТ YANGI O'ZBEKISTONDA ILM-FAN VA TA'LIM ILMIY-METODIK JURNALI VOL 1, ISSUE 1 (1) 202-206

КОНСТИТУЦИЯ ВА ҚОНУН УСТУВОРЛИГИНИ ТАЪМИНЛОВЧИ СУБЪЕКТЛАР

Маликов Бехзоджон Қуролович

ТДТрУ катта ўқитувчиси

Аннотация: Ўзбекистон Республикаси мустақилликка эришганлигининг дастлабки кезлариданоқ суд-ҳуқуқ ислохотларига катта эътибор берилди. Қонун чиқарувчи ва ижро ҳокимиятдан суд алоҳида ҳокимият сифати ҳақида маълумот берилган.

Калит сўзлар: суд, бунёдкорлик, ҳуқуқ, Конституция, фуқаро, жамият, халқ, давлат, тоталитар, маъмурий, жиноят, маърифат

Ҳуқуқий давлат ва фуқаролик жамиятида қонунларни ижро этишда ўн ва юз карра ҳалоллик ва адолат асосида иш юритиш мутасаддилар учун асосий мақсад, жамият, халқ ва Ватан олдидаги буюк инсоний бурч, юксак масъулият бўлмоғи лозим.

Бизнинг фикримизча, буюк мутафаккир бобомиз Алишер Навоий ҳазратларининг Ислом қонуншунослари – муфтиларга қарата айтган қуйидаги доно сўзлари ҳозирги даврда ҳам ўз аҳамиятини тўлалигача сақлаб келмоқда: «Унинг кўнгли ҳеч нарсага оғмаслиги, ривоятлари тўғри, ёзганлари устозларнинг сўзларига мувофиқ бўлмоғи лозим. Муфти ичкиликбозлардек фосиқ-ахлоқсиз, жоҳил одамлардек бадкирдор ва шафқатсиз бўлмаслиги, бир танга учун юз ҳақни ноҳақ ва озгина марҳамат учун «йўқни» «бор» деб битувчи бўлмаслиги керак. Бир сават узум учун бир боғнинг куйиб кетишидан ғам чекмайдиган ва бир ботмон буғдой учун бир хирмоннинг совурилишидан ташвишланмайдиган бўлмаслиги лозим. Муфти ҳийлагарлик билан ёлғон фатво (ҳукм) ёзар экан, у қаламнинг учи билан шариат юзини қора қилган бўлади: шу қилган иши учун ҳақ олиб, ўз молига қўшса динини дунёга сотган бўлади. Бундай муфти- одам ўлдирувчи табибдир. Бирига ислом динини ўлдириш, иккинчисига мусулмонларни ўлдириш касбдир»[1].

Алишер Навоий таълимотича, шариат қонун-қоидаларини ҳаётга адолатли равишда қўллашда қозиларнинг роли ҳам бекиёсдир. Бу ҳақда яхшиси мутафаккир бобомизнинг «Маҳбуб ул-қулуб» асарларидаги қуйидаги доно сўзларини яна бир бор эслатиб ўтайлик: «Қози мусулмонлик биносининг таянчидир ва мусулмонларнинг яхши ва ёмон ишлари юзасидан ҳукм чиқарувчидир. Қозининг кўнгли дин илми билан тўла, дунёвий билимлардан хотири хабардор бўлиши керак. Хамирида шахсий манфаатга майл бўлмаслиги, соф кўнгли иккиюзламачилик иллатидан холи бўлиши лозим. Қозининг маҳкамаси шариат илмининг хазинаси бўлмоғи; у ҳукм вақтида ошнога ҳам, бегонага ҳам

бир савияда қарамоғи лозим. Унинг билимдонлигидан ва қалби поклигидан кишилар кўнглида унга ҳурмат ва шукуҳ; ишга диққат-эътибор ва фаросат билан муносабатда бўлишдан беидёнат-виждонсизларнинг юрагида ғам-андух; кўнгли ҳақ каломлари билан кучли; ҳукмлари ҳадисларга асосланган. У шаръий ҳийлаларни ўз кўнглига, ҳуқуқшуносларнинг шубҳали алдовларини эса замирига йўлатмаслиги керак; порахўр муфтилар унинг қошида тубан ва хор; ҳийлагар вакиллар унинг қаршисида айбдор бўлмоғи зарур.[2]

Агар илмсиз қози ичкиликхўр бўлса, уни ўлдирмоқ керак ва дўзах ўтига етмасданоқ куйдирмоқ керак. Агар қози порахўр бўлса, ислом дини кўрғонига раҳна солувчи бўлади; агар у ўзи пора бериб, қозилик мансабига ўтирган бўлса, пора эвазига шариат қонунини буза олади.

Қози қонун йўлидан бир қадам тоймаслиги, тўғри йўлдан чиқмаслиги лозим. Ахир, тўғри чизиқ ағдарилса, эгри бўлади. Чолғу асбобининг тори созланмаган бўлса, овози бузилади. Модомики, ҳукми элнинг моли ва жонига тааллуқли экан, қозининг шиори тўғрилиқ ва адолат бўлмоғи лозим.

Қозининг оёғи тўғрилиқ кўпригидан четга тояр экан, жони жаҳаннам тубида бўлади. Қозилик ишини қандай хоҳламасин шундай қиламан дейиш ҳаёсизлик ва ёлғончиликдир»[3].

Республикамиз мустақилликка эришган дастлабки кунларданоқ янги одил, инсонпарвар қонунларни ишлаб чиқиш ва қабул қилиш бўйича катта ишлар қилинди ва бу борадаги халқаро ҳуқуқ нормалари ўрганилди, улардан унумли, ижодий фойдаланилди. Бунинг натижасида тарихан қисқа давр мабойнида тўрт мингдан ортиқ қонунлар қабул қилинди.

Ўзбекистон Республикаси мустақилликка эришганлигининг дастлабки кезлариданоқ суд-ҳуқуқ ислоҳотларига катта эътибор берилди. Қонун чиқарувчи ва ижро ҳокимиятдан суд алоҳида ҳокимият сифатида эътироф этилди. Ана шунга асосан, Республикамизда суд-ҳуқуқ ислоҳотлари Консти-туциямизга биноан босқичма-босқич амалга оширилмоқда. Бу ислоҳотларнинг биринчи босқичи 1992 йил 8 декабрда Ўзбекистон Республикаси Конституцияси қабул қилинган даврдан бошланди.

Суд-ҳуқуқ ислоҳотларининг навбатдаги босқичи 1993 йилдан қабул қилинган Ўзбекистон Республикасининг Судлар тўғрисидаги қонуни асосида бошланиб, унга асосан суд тизими конституциявий суд, умумий судлар ва хўжалик судларига бўлинди. 1994 йилда Ўзбекистон Республикасининг жиноят, жиноят процессуал ва маъмурий жавобгарлик тўғрисидаги, 1995-1997 йилларда фуқаролик, фуқаролик процессуал ва хўжалик процессуал кодекслари ва бир қатор жуда муҳим қонулар қабул қилинди.

Бугунги кунда эса суд-ҳуқуқ ислоҳотларини чуқурлаштириш жараёни кечмоқда, бу учинчи босқич бўлиб, унда бир қанча жиддий ўзгаришлар амалга оширилмоқда. Жумладан, жинойий жазоларнинг либераллаштириши-эркинлаш-

тирилиши муносабати билан Жиноят, Жиноят процессуал ва Маъмурий жавобгарлик тўғрисидаги кодексларга ўзгартириш ва қўшимчалар киритилди.

Мустақиллик йилларида суд-ҳуқуқ тизимини эркинлаштириш ва демократлаштириш борасида муҳим қадамлар қўйилди. Бунинг натижасида мамлакатимизда замонавий демократия талабларига жавоб бера оладиган суд тизими шаклланимочда. «Суд бугунги кунда аввалгидек ҳукмрон коммунистик тизимнинг қатағон ва жазолаш аппарати эмас, - дейди Ислом Каримов Олий Мажлиснинг иккинчи чақириқ олтинчи сессиясидаги «Адолат-қонун устуворлигида» маърузасида, - балки у ҳар бир инсон ва фуқаронинг ҳуқуқ ҳамда эркинликларини ишончли тарзда қўриқлаш ва ҳимоя қилишга қаратилган чинакам мустақил давлат институтига айланмочда. Фуқароларнинг судга ишончи мустаҳкамланиб бормочда».[4]

«Судлар тўғрисида»ги янги тахрирдаги қонуннинг қабул қилиниши суд тизимини ислоҳ қилишда янги босқич бўлди. Унда судларнинг том маънодаги мустақиллиги ва фақат қонун олдида бўйсунити белгилаб қўйилди. Судьялик лавозимларига номзодларни тавсия этиш, уларнинг ваколатларини тўхтатиш ва муддатидан илгари тугатиш ҳақида такдимномалар киритиш ваколатлари Адлия вазирлиги тасарруфидан чиқарилиб, бу ваколатлар Ўзбекистон Республикаси Президенти ҳузурида тузилган Судьяларни танлаш ва лавозим-ларига тавсия этиш бўйича олий малака комиссияси зиммасига юкланди. Янги қонунга мувофиқ фуқароларга суд қарорлари устидан апелляция ёки кассация тартибида шикоят бериш йўли билан ўз ҳуқуқларини ҳимоя қилиш усули, танлаш имконияти берилди. Ўзбекистонда судларнинг ваколати йил сайин кучайиб бормочда. Бу энг адолатли сиёсатдир.[5]

Суд-ҳуқуқ соҳасида мустақиллик йилларида эришилган ижобий натижаларга қарамай, бу соҳада ҳамон эски тизимининг асоратлари сезилмочда.

Президентимиз Шавкат Мирзиёев шундай дейди: «Афсуски, судьялар, прокуратура ва тергов органлари ходимлари, бир сўз билан айтганда, қабул қилинган янги қонунларни ҳаётга татбиқ этиши лозим бўлган кишиларнинг дунёқараши ва тафаккури анча қийинчилик билан ўзгаряпти. Буни очик тан олиш керак. Бизнинг бош вазифамиз – ўтмиш асоратларидан имкон борича тезроқ қутилишдир. Лекин шуни афсусланиб тан олишимиз керакки, ҳали-бери қонунчилигимизда ҳам, қонунни қўллаш фаолиятимизда ҳам ўтмиш замоннинг иллатларидан ҳамон қутила олмаяпмиз. Суд тергов тажрибасида баъзан умуман тоқат қилиб бўлмайдиган мантиқсизликларга йўл қўйишмочда».[6]

REFERENCES:

1. Malikov Behzodjon Kurolovich (2021) FUNDAMENTALS OF SPIRITUAL SAFETY -LEGISLATION IN UZBEKISTAN Euro Science: International

Conference on Social and Humanitarian Research, Hosted from Cologne, Germany
April 25rd -26th 67-69.

2. Malikov B.Q. (2021) Davlat xizmatlari to'g'risidagi qarashlar evolyutsiyasining nazariy asoslari *Oriental Renaissance: Innovative, educational, natural and social sciences* 1 (3) 598-609.
3. Маликов Б. Қ. (2021). ЎЗБЕКИСТОНДА ДАВЛАТ ХИЗМАТИНИ ТАРТИБГА СОЛИШДАГИ МУАММОЛАР. ACADEMIC RESEARCH IN EDUCATIONAL SCIENCES, 2(2), 1160-1164. <https://doi.org/10.24411/2181-1385-2021-00317>
4. Маликов Б. (2021) РИВОЖЛАНГАН ХОРИЖИЙ МАМЛАКАТЛАРНИНГ ДАВЛАТ ХИЗМАТЛАРИДА КАТЕГОРИЯЛАШТИРИШ ТАЖРИБАЛАРИ UzACADEMIA SCIENTIFIC-METHODICAL JOURNAL VOL 2, ISSUE 1 (12), 97-105
5. Бехзоджон Қуролович Маликов (2021) Шарқ мутафаккирларининг давлат хизматларига доир сиёсий қарашлари «SCIENTIFIC PROGRESS» Scientific Journal Volume: 1, ISSUE: 4 (pp.207-212)
6. Маликов Бехзоджон Қуролович (2021) ЁШЛАРНИ САЛБИЙ МАФКУРАВИЙ ТАХДИДЛАРДАН ҲИМОЯ ҚИЛИШ – ҲАЁТИЙ ЗАРУРИЯТ *YANGI O'ZBEKISTONDA ILM-FAN VA TA'LIM ILMIY-METODIK JURNALI* VOL 1, ISSUE 1 (1) 202-206
7. Hasanov M., Tuhtaboev E. THE PERFORMANCE OF THE PERFECT MAN IN THE EASTERN RENESSANCE (ON THE EXAMPLE OF FARABI'S VIEWS) //Innovative Technologica: Methodical Research Journal. – 2021. – Т. 2. – №. 05. – С. 1-6.
8. М.Н.Ҳасанов, Д.А.Ҳафизов, Р.Х.Тоиров, & Х.Қ.Болтабоев. (2022). АБУ НАСР ФОРОБИЙ ЯШАГАН ДАВРДАГИ ИЛМ-ФАН ВА ТАЪЛИМ-ТАРБИЯ . JOURNAL OF NEW CENTURY INNOVATIONS, 4(3), 137–140. Retrieved from <http://www.wsrjournal.com/index.php/new/article/view/627>
9. Jumaniyoz Ramatov, Rozigul Umarova, Rashid Baratov, Mirshod Khasanov, Siroj Sulstonov, & Fayzulla Kushakov (2022). MODERN REQUIREMENTS FOR THE SPIRITUAL IMAGE OF YOUNG PEOPLE AND ITS MANIFESTATION IN PRACTICE. Academic research in educational sciences, 3 (10), 582-586.
10. Ramatov, J.S., & Khasanov, M.N. (2022). SOCIAL ASPECTS OF PROFESSIONAL QUALITY IMPROVEMENT (ON THE EXAMPLE OF THE RAILWAY SECTOR). Oriental renaissance: Innovative, educational, natural and social sciences, 2 (6), 969-976.
11. Раматов, Ж.С., Валиев, Л.А., & Хасанов, М.Н. (2022). XIX АСРДА ҲИНДИСТОНДАГИ ИЖТИМОИЙ – ФАЛСАФИЙ ЖАРАЁНЛАР. Oriental renaissance: Innovative, educational, natural and social sciences, 2 (6), 1070-1078.

ТАРИХДА ТУРКИЙ ХАЛҚЛАРНИНГ АЛОҚАЛАРИ

Ўразбой Кукланович Эрнӣзов

*Тошкент давлат транспорт университети
“Ижтимоий фанлар” кафедраси ўқитувчиси*

Аннотация: Ушбу мақолада инсоният тарихи тараққиётида ўрта асрда туркийларнинг муҳим ўрин тутганликлари, жаҳон цивилизациясига муносиб ҳисса қўшганликлари, умумтуркий халқларнинг ўзига хос адабиёти, санъати ва маданияти, урф-одат ва анъаналари, тарихий-адабий меросини ўрганишни айрим масалаларига эътибор қаратилиб, таҳлил қилинади.

Калит сўзлар: Жаҳон цивилизацияси, тарих, адабиёт, санъат ва маданият, урф- одат ва анъаналар, тарихий-адабий мерос.

Аннотация: В статье рассматривается важная роль тюрков в развитии истории человечества в средние века, их достойный вклад в мировую цивилизацию, уникальную литературу, искусство и культуру, обычаи и традиции тюркских народов. Анализируется изучение литературного наследия с акцентом на некоторые вопросы.

Ключевие слова: Мировая цивилизация, история, литература, искусство и культура, обычаи и традиции, историческое и литературное наследие.

Ресюме: The article examines the important role of Turks in the development of world civilization in the Middle Ages, their worthy contribution to world civilization, unique literature, art and culture, customs and traditions of Turkic peoples. The study of literary heritage is analyzed with some issues.

Key Wordc: World civilization, history, literature, art and culture, customs and traditions, historical and literary heritage.

КИРИШ. Олтин Ўрданинг пайдо бўлиши натижасида юзага келган маданий тараққиёт нафақат тасвирий санъатда акс этди, балки маънавий, гуманитар маданият ҳам ривожланиш учун бир хил даражада кучли туртки олди. Ягона давлатнинг шаклланиши натижасида туркий халқлар ҳам яхлит маданий ва лингвистик соҳани ривожлантирдилар, натижада лингвистик вазиятда туб бурилишлар юз берди. Шаҳарларда маҳаллий ўғуз-қипчоқ ва болгар лаҳжалари асосида умуммиллий нутқ ўсиб боради ва унинг асосида, ўз навбатида, кейинчалик эски татар ва бошқа туркий адабий тиллар учун асос бўлган умумий адабий туркий тил ўсади. Дастлаб уйғур алифбоси асосида ва Ислом тарқалиши билан араб ёзувига асосланиб, битта ёзув тизимидан фойдаланишнинг бошланиши катта аҳамиятга эга эди. Мактаблар ва мадрасаларнинг кенг тармоғи

ҳисобига кутубхоналар, хаттотлар ва уламолар мактаблари ишлаганлиги туфайли мамлакат аҳолисининг юқори ва ўрта қатламлари чуқурроқ саводхонлик ва исломнинг асосий қонунларини ўрганиш имкониятига эга бўлдилар. Археологик қазилмалар натижасида аҳолининг саводхонлигининг сезиларли даражаси, ёзувлар билан кўплаб уй-рўзғор буюмлари ва қабр устидаги кўплаб эпитафиялар топилган. Ёзма тил ва адабий тилнинг мавжудлиги кўп жанрли адабиётнинг ривожланишига асос бўлди, бу эса туркий халқларнинг юксак маданияти ва цивилизациянинг яна бир кўрсаткичидир. Ўрта асрларда, мутафаккирлар, ёзувчилар, руҳонийлар ижоди бошқарувчи хонлар томонидан қўллаб-қувватланган.

Ўрта аср адабиёти дастлабки туркийликни, шу жумладан Аҳмад Югнакий, Юсуф Баласағуний, Аҳмед Ясавий, Сулаймон Бакиргани, Кул Гали ва бошқалардан бошланган болгар анъаналарини араб-форс муслмонлари Шарки, Ғазали, Фирдусийнинг ёзма маданияти билан узвий боғлаган, Саъдий, Маарри, Абу Ҳамид, Навоий ва бошқалар). Асарларнинг муҳим қисми турк тилига таржима қилинганидан кейин машҳур араб ва форс муаллифларининг асарлари тўпламлари орқали яратилган. Ёзма ёдгорликларнинг аксарияти туркий тилда яратилган. Олимлар араб тилидан ҳам кенг фойдаланганлар, шоирлар - форсий. Туркий адабий ёдгорликлари ғоявий мазмун ва бадиий шаклларнинг бойлиги, нутқ стилистикасининг нафислиги, шеърий ва прозаик жанрларнинг хилма-хиллиги: ғазаллар, достон, қасидалар, қисса, мадҳиялар, марсия (элегия), ҳикоялар, рубоийлар (тўртликлар), шеърият романи, фарда, ҳикаят, "қути композицияси" ва бошқалар ўрта асрларда диний ва дунёвий, бадиий ва илмий-фалсафий асарлар ўртасидаги ўзига хослик туфайли, одатда аниқ чизиқ чизиш қийин, улар эстетик, билим, ахлоқий ва ибратли маъноларни бирлаштиради. Ўрта аср туркий ёзувчилари ҳамда шоирлари, наср ёзувчиларининг сюжетларининг асосий мотивлари инсоният мавжудлигининг турли масалалари, ҳаёт мазмуни, Худога муносабат, жамиятнинг адолатли тузилиши, ҳукмдорлар ва бўйсунувчилар ўртасидаги муносабатлар, муҳаббат, ахлоқий муаммолар ва бошқалар эди. [1.678-б]. Муболағасиз, жаҳон адабиёти хазинасига Ўрта аср туркий адиблари томонидан: Бурҳониддин Рабғузӣ (1310), "Қисас ал-анбия" ("Пайғамбарлар қиссаси"), Абу Бакр Қаландарнинг "Қаландар-наме" каби диний-ахлоқий асарлари киритилган. (1320-1340-йиллар) Маҳмуд Булғари (1358) томонидан ёзилган "Наҳж ал-Фарадис" ("Жаннатга ёл"), Ҳисам Хатибнинг "Жумжума Султон" ("Шоҳ-Бошсуяги") (1369), "Қисекбаш" (Кесилган бош) номаълум муаллиф томонидан ёзилган. Дунёвий характердаги асарлар: "Муҳаббат-нома" ("Севги тўғрисида") Хоразмий (1353), "Хосров ва Ширин" ("Хосров ва Ширин") Қутба (1383), "Гулистон бит-Турклар" ва Сайф Сарайнинг "Суҳайл ва Гулдурсун"(1391) томонидан ёзилган. Аҳмад Хўжа ас-Сарой, Мавл Казий Мухсин, Мавлян Исҳак, Факих Берке ва бошқаларнинг лирик

шеърлари Ўрта аср давридаги улкан тарихий воқеалар ана шундай эпик афсонада акс этган, Ушбу асарлар туркий адабиётининг мумтозига айланди, унинг асосларини яратди ва ҳозирги кунгача мавжудлик ёъналишини белгилаб берди. Ўрта аср шаҳарларида бадий адабиёт билан бир қаторда риторика, теософия, шариат қонуни, табиатшунослик (амалий ва назарий) ва тиббиётга оид илмий рисолалар яратилган. Ўрта асрда туркий олимлар мусулмонларнинг маънавий илмлари ривожлантириб, Қуръон таржимонлари, математиклар ва астрономлар этишиб чиқди. [2.118-б]. Қизиқарли бир мисол келтириш мақсадга мувофиқ: Сайф Сарой "Сухайл ва Гулдурсун" шеърда Никола Коперникнинг илмий гелиосентрик контсепцияси пайдо бўлишидан тахминан 150 йил олдин, Ернинг Қуёш атрофида айланишини образли равишда эслатиб ўтади. Ўрта аср асарларда луғатлар, шу жумладан сарой, тарихий ва насабий анъаналар билан боғлиқ ёзувлар бизгача этиб келган. Мураккаб кўп қатламли Ўрта аср туркий маданиятини ривожлантириш ҳақида гап кетганда, давлатдаги ўта ўзига хос диний вазиятни эслатиб ўтмаслик мумкин эмас (шунингдек диний омил, албатта, сиёсат, мафкура ва иқтисод учун катта аҳамиятга эга эди). Аста-секин Ўрта аср туркий халқлар жамиятида дунё динларидан бири Ислом дини биринчи ўринга чиқди. Исломни танлаш ҳар иккала ички омил билан ҳам белгиланди - у Хоразм ва Волга-Кама Болгариясида ВИИИ-Х асрлардан бери тан олинган эди. Ислом ижтимоий-маданий ва этносиёсий элементларни янада яхлит бирлашишига ёрдам берадиган яна бир омил бўлди. Қабилавий бутпараст культларнинг монотеистик дин билан алмаштирилиши аҳолини маънавий жиҳатдан бирлаштирди, уларни бошқа мусулмон мамлакатларига, шу жумладан глобал мусулмон цивилизацияси маданий маконига яқинлаштирди. Мисрнинг Мамлук султонлиги билан ташқи дўстона алоқалар ўрнатилди. Марказий Осиё мусулмонлари савдоси ва шаҳар элитасининг маданий ва иқтисодий таъсири оша бошлади. 1313 йилда Улус Жўчининг Ислом динини расмий давлат дини сифатида эълон қилиниши туркийзабон халқларнинг янада интеграциялашувига, ягона туркий этноснинг шаклланишига ҳисса қўшди ва Эуроосиёнинг туркий халқларининг бутун кейинги тарихида чуқур из қолдирди. Олтин Ўрда ҳукмдорлари озроқ православ ва юмшоқроқ ва бағрикенгроқ ханафийлик мазҳаби ҳукмронлик қилган Марказий Осиёдаги воизларнинг таъсири остида Исломни қабул қилдилар. Олтин Ўрда исломгача бўлган урф-одатларни сақлашга кўпроқ содиқ эди. Шу сабабли, узоқ вақт давомида янги ақиданинг жамоат онгига чуқур кириб бориши, шариат қонун-қоидалари ва маросим амалиётини кенг ва тўлиқ идрок этиши ёъқ эди. Кўчманчи задогонлар орасида Ислом кўпинча ҳарбий шараф кодекси ва анъанавий турмуш тарзини қамраб оладиган ташқи маросим қобиғи бўлиб қолаверди. Тенгри култига келсак, Олтин Ўрда қадимги турклар ва мўғулларнинг ибтидоий динининг қолдиқ шакли сифатида Тенгриизм унсурларини ўзида мужассам этган модернизациялашган

ислом шакли. Ўзбекхон ва Жонибек хонлари даврида Ислом императорлик мафкурасининг асосини ташкил этган Улус Жўчининг сиёсий ва маданий ривожланишида ҳал қилувчи кучга айланди. Мусулмон бўлмаганлар энди тахтга ва маъмурий идораларга рухсат берилмади.

Кейинчалик 10-11 асрларнинг бошларида - Олтин Ўрда расмий динига айланган Ислом ва мусулмон мамлакатлари санъати туркий халқлар маданиятига тобора кўпроқ таъсир қила бошлайдилар. Энди бадийий услуб мусулмонлар канонлари томонидан тартибга солиниб, хаттотлик ва безак рамзийлигини камайтиришга интилади. Халқ ижодида исломгача бўлган анъаналардан келиб чиққан тасвирлардан фойдаланиш анча узоқ сақланиб қолган. Ривожланаётган янги санъатда "туркий бадийий анъаналар Мўғулистон, Хитой, Марказий Осиё, Ўрта ва Яқин Шарқ, Россия ва Шарқий Европанинг бадийий техникалари билан ижодий мулоқотга киришди", бу туркий халқлар ва бутун дунё ўртасида мавжуд бўлган жонли моддий ва маънавий алоқаларни акс эттиради.". Бу даврда бадийий санъат асосан декоратив ва амалий жанрда ривожланди: заргарлик буюмлари, костюм деталлари, идиш-товоқлар, уй-рўзғор буюмлари, қуро-яроғлар, ҳарбий ва от жиҳозлари - буларнинг барчаси қимматбаҳо металллар, қимматбаҳо тошлар ва марваридлар, таъқиб қилиш, ўймакорлик, геометрик, ҳайвонот боғи ва антропоморфик ва арабча нақшлар билан безатилган тасвирлар ва безаклардир. Орта аср туркий халқлар ижодкорларининг қўлидан чиққан буюмларнинг аксарияти ҳақиқий санъат дурдоналари ва бугунги кунда улар Россияда (хусусан, Санкт-Петербургдаги Давлат Эрмитаж музейида) ва чет элларда дунёнинг этакчи музейлари экспозициялари ва фондларида муносиб ўрин эгаллайди. Орта асрлардаги фаол шаҳарсозлик яна бир визуал жанрни ривожлантиришга асос бўлди - монументал, декоратив ва мозаик, ўймакорлик, фреск расмлари, безак тошлари ва гипсга ишланган буюмлар, кўринишидаги шоҳ асарларнинг пайдо бўлиши даври ҳисобланади. Бинонинг жабҳаси ва ички томонларини ва қабр тошларини қоплаш учун ишлатилган бой полихромли ва безакли, зарҳал билан бўялган декоратив ўзгача гуллаган ва ривожланган. Ўрта Осиёдаги туркий мусулмон давлатлари санъати кўплаб халқларнинг анъаналарини ўзида мужассам этган ва тадқиқотчилар ҳақи равишда унинг синкретик хусусиятини қайд этишган. О'рта Осиё учун ўрта асрлар иқтисодий ва маданий юксалиш асри бў'лди. Шаҳарлар бойиди, о'сди, зироат, ҳунармандчилик ва савдо гуллаб-яшнади. Суг'удлар бу замонда тажрибали воситачи савдогарлар сифатида о'зларини ко'рсатди. Улар Хитой ва О'рта Ер денгизи орасида мулоқот о'рнатдилар, бунинг учун қадимий карвон ё'лларида фойдаланишди.

Хулоса қилиб айтганда, ўрта асрларда туркий халқлар илмий-маданий юксалиш бутун дунё илм-фан соҳасининг ривожланишига ўзига хос ҳисса қўшди. Ушбу ўлкадан етишиб чиққан илм-фан ва маданият соҳаси ривожига

катта та'сир кўрсатган етук сиймоларнинг бизга қолдирган илмий ва ма'навий мероси бугунги авлод учун бебаҳо хазина саналаган.

REFERENCES

1. Абдурашидова, Нилуфар Абдурашидовна, & Ҳасанов, М. (2022). ЁШЛАР ДУНЁҚАРАШИДА ДИН ВА АХЛОҚНИНГ ЎЗARO МУТАНОСИБЛИГИ. *Oriental renaissance: Innovative, educational, natural and social sciences*, 2 (10), 1226-1235.
2. Ж. С. Рамагов, & М. Ҳасанов (2022). ШАХС ДИНИЙ ДУНЁҚАРАШИНИНГ ШАКЛЛАНИШИДА ИЛМНИНГ АҲАМИЯТИ. *Academic research in educational sciences*, 3 (7), 35-39.
3. Жуманиёз Султонович Рамагов, Машкура Инамжанована Рахимова, & Миршод Нўмонович Ҳасанов (2022). МАҲКУРАВИЙ ТАҲДИДЛАРНИ ОЛДИНИ ОЛИШДА ИСЛОМИЙ ҚАДРИЯТЛАРНИНГ ЎРНИ. *Academic research in educational sciences*, 3 (6), 1031-1036.
4. З. Н. Бобошев, М.Н.Ҳасанов, & Э.А.Нуруллаев. (2022). АБУ НАСР ФОРОВИЙНИНГ ПЕДАГОГИКА ФАНИНИНГ АСОСЧИСИ СИФАТИДА . *JOURNAL OF NEW CENTURY INNOVATIONS*, 4(3), 108–115. Retrieved from <http://wsrjournal.com/index.php/new/article/view/623>
5. Ж. С. Рамагов, М. Ҳасанов, & Лочин Азаматович Валиев (2022). АУРОБИНДО ГҲОШ ҲАЁТИ ВА ИЛМИЙ ФАЛСАФИЙ МЕЪРОСИ. *Academic research in educational sciences*, 3 (6), 1161-1169.
6. Malikov Behzodjon Kurolovich (2021) FUNDAMENTALS OF SPIRITUAL SAFETY -LEGISLATION IN UZBEKISTAN *Euro Science: International Conference on Social and Humanitarian Research, Hosted from Cologne, Germany April 25rd - 26th* 67-69.
7. Malikov B.Q. (2021) Davlat xizmatlari to'g'risidagi qarashlar evolyutsiyasining nazariy asoslari *Oriental Renaissance: Innovative, educational, natural and social sciences* 1 (3) 598-609.
8. Маликов Б. Қ. (2021). ЎЗБЕКИСТОНДА ДАВЛАТ ХИЗМАТИНИ ТАРТИБГА СОЛИШДАГИ МУАММОЛАР. *ACADEMIC RESEARCH IN EDUCATIONAL SCIENCES*, 2(2), 1160-1164. <https://doi.org/10.24411/2181-1385-2021-00317>
9. Маликов Б. (2021) РИВОЖЛАНГАН ХОРИЖИЙ МАМЛАКАТЛАРНИНГ ДАВЛАТ ХИЗМАТЛАРИДА КАТЕГОРИЯЛАШТИРИШ ТАЖРИБАЛАРИ *UzACADEMIA SCIENTIFIC-METHODICAL JOURNAL VOL 2, ISSUE 1* (12), 97-105
10. Бехзоджон Қуролович Маликов (2021) Шарқ мутафаккирларининг давлат хизматларига доир сиёсий қарашлари «SCIENTIFIC PROGRESS» *Scientific Journal Volume: 1, ISSUE: 4* (pp.207-212)14. Hasanov M., Tuhtaboev E.

THE PERFORMANCE OF THE PERFECT MAN IN THE EASTERN RENAISSANCE (ON THE EXAMPLE OF FARABI'S VIEWS) //Innovative Technologica: Methodical Research Journal. – 2021. – Т. 2. – №. 05. – С. 1-6.

11. Раматов, Ж. С., Муратова, Д., Султанов, С. Х., Тухтабоев, Э., Кушаков, Ф., & Хасанов, М. Н. (2022). ИЖТИМОЙ АДОЛАТ ВА ҚАДРИЯТЛАР ПЛЮРАЛИЗМИ. *World scientific research journal*, 8(1), 102-108.

12. Раматов, Ж.С., Баратов, Р.Ў., Султанов, С.Х., Муратова, Д.А., Хасанов, М.Н., & Эрнийёзов, У.К. (2022). ЁШЛАР ЗАМОНАВИЙ МАДАНИЙ ҚИЁФАСИ ВА УМУМИНСОНИЙ ҚАДРИЯТЛАР ТУШУНЧАСИНИНГ МАЗМУН-МОҶИЯТИ. *Oriental renaissance: Innovative, educational, natural and social sciences*, 2 (10), 376-386.

13. Hasanov M., Tuhtaboev E. THE PERFORMANCE OF THE PERFECT MAN IN THE EASTERN RENAISSANCE (ON THE EXAMPLE OF FARABI'S VIEWS) //Innovative Technologica: Methodical Research Journal. – 2021. – Т. 2. – №. 05. – С. 1-6.

14. М.Н.Хасанов, Д.А.Ҳафизов, Р.Х.Тоиров, & Х.Қ.Болтабоев. (2022). АБУ НАСР ФОРОБИЙ ЯШАГАН ДАВРДАГИ ИЛМ-ФАН ВА ТАЪЛИМ-ТАРБИЯ . *JOURNAL OF NEW CENTURY INNOVATIONS*, 4(3), 137–140. Retrieved from <http://www.wsrjournal.com/index.php/new/article/view/627>

15. Jumaniyoz Ramatov, Rozigul Umarova, Rashid Baratov, Mirshod Khasanov, Siroj Sulstonov, & Fayzulla Kushakov (2022). MODERN REQUIREMENTS FOR THE SPIRITUAL IMAGE OF YOUNG PEOPLE AND ITS MANIFESTATION IN PRACTICE. *Academic research in educational sciences*, 3 (10), 582-586.

16. Ramatov, J.S., & Khasanov, M.N. (2022). SOCIAL ASPECTS OF PROFESSIONAL QUALITY IMPROVEMENT (ON THE EXAMPLE OF THE RAILWAY SECTOR). *Oriental renaissance: Innovative, educational, natural and social sciences*, 2 (6), 969-976.

18. Раматов, Ж.С., Валиев, Л.А., & Хасанов, М.Н. (2022). XIX АСРДА ҲИНДИСТОНДАГИ ИЖТИМОЙ – ФАЛСАФИЙ ЖАРАЁНЛАР. *Oriental renaissance: Innovative, educational, natural and social sciences*, 2 (6), 1070-1078.

19. Жўрабоев, Н. Ю., Кушаков, Ф. А., Султанов, С. Х., & Хасанов, М. Н. (2022). КОНФУЦИЙЛИК ХУСУСИЯТЛАРИДАН ХИТОЙ ФАЛСАФАСИННИНГ КЕНГАЙИШИ. *World scientific research journal*, 9(2), 37-42.

20. Ruzigul, U., Nasirjan, J., Dilmurodkhokim, A., Mirshod, H., & Urozboy, E. (2020). Rationale and history of human reflections in the muslim philosophy. *International Journal of Advanced Science and Technology*, 29(5), 1453-1458.

ТЕХНИКА КАК ФУНДАМЕНТАЛЬНОЕ ОТНОШЕНИЕ ЧЕЛОВЕКА К МИРУ

Кушаков Файзулла Абдуллаевич.

ТДТрУ «Ижтимоий фанлар» кафедраси катта ўқитувчи.

Электрон адрес: kushakovfayzullo@gmail.com

Телефон: +99897 777 25 83

Наметжанова Диана Закиржан қизи.

Транспорт университети 2-курс АВ-5гурух талабаси

Электрон адрес: nazarovaqimbat@gmail.com

Аннотация: В статье рассматривается роль и актуальность технического прогресса в социальной жизни человека и общества. Человек глубоко проникает в недра природы техники, и техника при этом становится частью человеческого бытия. Дано определение диалектики развития техники в социальных науках в обществе. В ней современная техника и философия рассмотрены как единое целое и как человек воздействует на материальные объекты

Ключевые слова: техника, философия техники, техническое развитие, современная техника, пассивная техника, активная техника.

Annotation: In the state rassmatrivaetsya role and actuality of technical progress in social life of man and society. The man penetrates deeply into the nature of nature, and the technique at this point stanovitsya chastyu chelovecheskogo bytiya. Dano opredelenie dialectiki razvitiya tekhnik v sotsialnyx nauках v obshchestve. V ney sovremennaya tekhnika i filosofiya rassmotreny как edinoe tseloe i как chelovek vozdeystvuet na materialnye ob'ekty.

Понимание техники как специфически человеческого отношения к миру, причем в этом отношении человек и становится собственно человеком, представлено на примере размышлений о технике двух виднейших философов XX века Х. Ортеги-и-Гассета и М. Хайдеггера. Это понимание не позволяет дать однозначную оценку технике. Как и в философском вопросе о человеке здесь главным смыслом оказывается вопрошание, которое создает возможность дискурса, а значит самопознания.

Испанский философ Хосе Ортега-и-Гассет общается к проблемам философии техники в контексте философской антологии. Философия техники Ортеги-и-Гассета опирается на его идею человеческой жизни, которая неизбежно предполагает определенные отношения с окружающими условиями, однако не в пассивной форме, но в качестве активного реагента этих условий и их творца: «Я есть я и окружающие меня условия». «Жизнь личности вовсе не

соответствует особенностям его органических свойств», человек проектирует ее сам, перешагивая за пределы этих свойств.

Самосозидание человеком самого себя осуществляется через определенные стадии. Первая – это создание, в силу творческого воображения, некоего проекта или установки по отношению к миру, которые данная личность стремится реализовать. Вторая стадия – материальная реализация этого проекта. В зависимости от того, в кого или во что личность хотела бы себя «превратить», формируются соответствующие технические потребности. Ортега-и-Гассет пишет в своей книге «Ensimismamiento y alteracion» («Раздумье и тревога»), в которой есть обширный очерк под названием «Размышления о технике», включенный после смерти автора в сборник «El hombre y la gente» («Человек и люди», 1957): «Человек техничен, он способен модифицировать, изменять окружающую среду с тем, чтобы привести ее в соответствие со своими потребностями; чтобы ему было удобно в ней жить, он использует в своих интересах любую передышку, которую позволяют ему обстоятельства, для того чтобы удалиться в себя, быть наедине с собой с тем, чтобы вырабатывать идеи и представления о мире, о вещах отношении к ним, составлять планы наступления на окружающие его условия, - короче, чтобы сконструировать свой внутренний мир. Он начинает с этого внутреннего мира, отсюда он возвращается во внешний мир. Однако он возвращается... вместе со своей самостью, которой у него не было прежде..., для того, чтобы навязывать свою волю и свой проект, чтобы реализовывать во внешнем мире свои идеи, преобразовывать нашу планету согласно тем предпочтительным образом, которые сформировал он в своем внутреннем мире»¹. Существует столько различных «техник», сколько существует человеческих проектов.

Ортега-и-Гассет дает обобщенную картину эволюции техники, разделяя ее историю на три главных периода. Эти периоды, следующие:

- а) техника, связанная с отдельными случаями;
- б) техника ремесленника;
- в) техника, создаваемая техниками и инженерами.

Различие между этими тремя видами техники состоит в способе, открываемом и выбираемом человеком для реализации созданного себя. Сначала техника изобретается только случайно, по обстоятельствам. Во второй период некоторые достижения техники, изобретения осознаются как таковые, сохраняются и передаются от поколения к поколению ремесленниками, т.е. специальным классом общества. Здесь технология, научный подход еще отсутствует. И только в третий период, с развитием аналитического способа мышления, исторически связанного с возникновением науки Нового времени,

¹ Цит. по К. Митчем. Что такое философия техники? Часть I. Две традиции в философии техники. Глава 2. Гуманитарная философия <http://gtmarket.ru/laboratory/basis/3840/3843>.

появляется техника техников и инженеров, научная техника, «технология» в буквальном ее понимании.

И хотя техника рассматривается Х. Ортегой-и-Гассетом как фундаментальное отношение человека к миру, философ, не без оснований считает, что в цивилизации, где господствуют технологии, человек постепенно утрачивает свое важнейшее человеческое качество – способность воображать и желать. Любой человеческий проект еще до своего возникновения оказывается технологически уже решенным. Человеку не нужно более затрачивать время, силы и энергию на решение технических проблем, позволяющих реализовать свой человеческий идеал. К. Митчем, цитируя Ортегу-и-Гассета по этому поводу пишет, что современный человек «просто забыл: «Быть техником и только означает способность быть всем, а следовательно, быть ничем». В руках одних лишь техников, т.е. личностей, лишенных способности воображения, техника «есть лишь пустая форма – подобно всем формализованным логикам; такая техника неспособна определять содержание и смысл жизни». Основывающийся на науке техник зависит от источника, с которым он не в состоянии справиться».²

В работе «Вопрос о технике» (1954г.) немецкий философ Мартин Хайдеггер онтологизирует технику и рассматривает ее как часть истины или откровения. С одной стороны, современная техника является откровением, при котором человек использует природу, не нарушая ее естественного состояния, с другой – бросает ей вызов тем, что из природного материала производит тот или иной вид энергии и, не будучи зависимым от природы, накапливает и передает их. Хайдеггер иллюстрирует это, сравнивая традиционную ветряную/водяную мельницу и электростанцию. То и другое, являясь техническим сооружением, отвечает потребностям человека. Однако ветряная/водяная мельница, просто передавая движение ветра или воды, приспособлена к ландшафту гармонично связана с окружающей природой. Современная же электростанция преобразовывает или высвобождает движение и затем трансформирует его. «Высвобождение, преобразование, накопление, распределение и коммутирование (переключение) – таковы пути технических открытий», характерные для современного развития техники. Более того, электростанция редко вписывается в естественный ландшафт или дополняет его.

Хайдеггер подчеркивает еще одну характерную черту технического прогресса: современные технологии не создают уникальных вещей, но лишь унифицированные объекты, готовы для продажи. Мир современных артефактов всегда готов и пригоден для всяческого манипулирования, употребления или выбрасывания. И дело даже не столько в массовости производства этих

² К. Митчем. Что такое философия техники? Часть 1. Две традиции в философии техники. Глава 2. Гуманитарная философия <http://gtmarket.ru/laboratory/basis/3840/3843>.

объектов, столько в том, что они приспособлены именно и исключительно для человека. (Ни один животный вид, кроме человека, не оставляет мусор). Возможность создания предметов, не обладающих подлинной вещностью, связана, по Хайдеггеру, с особенностями науки, описывающей мир в математических терминах. При этом с необходимостью игнорируется естественный характер мира. Отсюда философ делает вывод, что правильнее рассматривать не технику как прикладную науку, а науку как теоретическую технику.

Хайдеггер, придерживаясь онтологического подхода к рассмотрению техники, отрицает, что техническое открытие мира есть результат одной лишь человеческой деятельности. Он полагает, что «за спиной» или на «изнанке» современной техники в качестве способности открытия стоит нечто, что полагает мир и бросает ему вызов. Это нечто Хайдеггер называет *Gestell*. (Корень *Stell* – основа, от которой образован термин *stellendes* (устанавливающее, ориентирующее)). *Gestell* является безличным познавательным «каркасом». *Gestell* не только «полагает» и делает вызов миру, он также ориентирует человека и призывает его самому бросать вызов миру, творить мир. Поэтому вовсе не потребности человека обуславливают появление современной техники. Сама реальность инициирует, как бы «поощряет» человека к манипуляции этой реальностью с помощью технических средств.

Третий аспект рассмотрения техники М. Хайдеггером – это вопрос о проблемном характере современной техники как «затемняющей», срывающей подлинное Бытие. Современная техника – это своего рода овеществленный догматизм. Имея в себе звание о том, как надо что-то конструировать. Производить, техника исключает все другие методы (или процедуры). Будучи готовым ответом на любой вопрос, техника не знает и не признаёт собственных границ, поэтому она не способна познать саму себя. К. Митчем отмечает по поводу этой точки зрения: «Техника является видом экзистенциального отвержения духовного и метафизического начал в том смысле, что она оставляет их вне поля своего зрения точно так же, как и всякая догма, отбрасывающая или игнорирующая в своем мирском всемогуществе более тонкие функции и действия сердца и духа».³ Каков выход из этой ситуации? Хайдеггер не пропагандирует отказа от техники, напротив, он полагает: «Техника, сущностью которой является само бытие, никогда не может позволить людям преодолеть ее. Это, в конечном счёте, означает, что именно человек является господином бытия». Нам необходимо самопознание, трезвая оценка того, кто мы есть в действительности, требуется знание границ собственных возможностей. В конечном счёте есть, несомненно, определённый смысл в том, почему мы ставим вопрос о ее смысле. И именно это вопрошание сущности техники и является сердцевинной техникой Хайдеггера.

Философия техники – это область философского исследования. Делаящая объектом рефлексии особую реальность человеческого бытия, коей является техника. Спецификация осмысления данного феномена меняет вектор устойчивой схемы дискурсивного рассуждения в его смысловой направленности на объект, в попытке задать и эксплицировать внутреннее поле самоопределения данного объекта. Но задача усложняется тем, что в попытке заглянуть и освоиться внутри данного феномена мы неизбежно обращаемся к самим себе, к тому, что образует действительность нашего бытия и определяет самого человека в его фундаментальной сущности. То есть философское исследование в сфере пояснения того, что что такое техника, оказывается всякий раз шагом на пути понимания сущности человека и мира человеческого существования. Речь идет о создании такой искусственной реальности, в основе которой лежит изменение отношения, подхода человека к миру и к самому себе. Начало этого изменения усматривают в античности в аристотелевском различии между сущим, существующим по своей природе (*τα φυσῆι ὄντα*), и тем что производится человеческим умением (*τέχνησι*). «Из существующих [предметов], - пишет Аристотель, - один существует на природе, другие – в силу иных причин. Однако греческий термин *τέχνη* не характеризует технику как практическую деятельность или ограниченную ремесленную искусность. В течение длительного времени *τέχνη* было наименованием всякого узнания; оно привязано также придавать зримость сущему ка таковому. *τέχνη* подразумевает все как изготовление в самом широком смысле и направляющее его «познавание». Такого рода умение, характеризующее сущность античного понятия «тэхнэ», никоим образом не предполагало практическое, действенное отношение ко всему сущему. Оно также не есть искусство преобразования человеком реальности, мира как такового и самого себя. Утверждение данного поворота в сфере фундаментальной мысли связано с формированием метафизической позиции классической новоевропейской философии, развёртывающейся горизонте утверждения антропоцентризма. Такого рода мировоззренческий горизонт, формирующийся в эпоху Возрождения, конструирует человека и закрепляет за ним статус первичной реальности и творца всего сущего. Основными условиями жизни человека становятся так или иначе понимаемые инструментальность, полезность, эффективность, ориентированные на фундаментальное изменение не только окружающей реальности, но и человеческого бытия. Сама техника есть *instrumentum*. В основе отношения человека к чему быто ни было лежит элемент *τέχνη*, из которого развёртывается и которым регулируется теперь действительность человеческого бытия. Техническая составляющая определяет и фундирует самое существование человека в качестве одной основной детерминанты.

Вот почему необходимо осмыслить наше отношение к тому, что есть техника и как она есть. В этой связи обратимся к рассуждению М. Хайдеггера, утверждающего, что «...сущность техники вовсе не есть что-то техническое». Мы поэтому никогда не осмыслим своего отношения к сущности техники, пока будем просто думать о ней пользоваться ею, управляться с нею или избегать её.

REFERENCES

1. Абдурашидова, Нилуфар Абдурашидовна, & Ҳасанов, М. (2022). ЁШЛАР ДУНЁҚАРАШИДА ДИН ВА АХЛОҚНИНГ ЎЗARO МУТАНОСИБЛИГИ. *Oriental renaissance: Innovative, educational, natural and social sciences*, 2 (10), 1226-1235.
2. Ж. С. Рамагов, & М. Ҳасанов (2022). ШАХС ДИНИЙ ДУНЁҚАРАШИНИНГ ШАКЛЛАНИШИДА ИЛМНИНГ АҲАМИЯТИ. *Academic research in educational sciences*, 3 (7), 35-39.
3. Жуманиёз Султонович Рамагов, Машкура Инамжанована Рахимова, & Миршод Нўмонович Ҳасанов (2022). МАҲКУРАВИЙ ТАҲДИДЛАРНИ ОЛДИНИ ОЛИЩДА ИСЛОМИЙ ҚАДРИЯТЛАРНИНГ ЎРНИ. *Academic research in educational sciences*, 3 (6), 1031-1036.
4. З. Н. Бобошев, М.Н.Ҳасанов, & Э.А.Нуруллаев. (2022). АБУ НАСР ФОРОВИЙНИНГ ПЕДАГОГИКА ФАНИНИНГ АСОСЧИСИ СИФАТИДА . *JOURNAL OF NEW CENTURY INNOVATIONS*, 4(3), 108–115. Retrieved from <http://wsrjournal.com/index.php/new/article/view/623>
5. Ж. С. Рамагов, М. Ҳасанов, & Лочин Азаматович Валиев (2022). АУРОБИНДО ГҲОШ ҲАЁТИ ВА ИЛМИЙ ФАЛСАФИЙ МЕЪРОСИ. *Academic research in educational sciences*, 3 (6), 1161-1169.
6. J. S. Ramatov, M. Hasanov AL-FAROBİY SIYOSIY DAVRAN VA IJTIMOİY-MADANIY AHVOL // *Pedagogik fanlarda akademik tadqiqotlar*. 2022 yil. 6-son. URL: <https://cyberleninka.ru/article/n/al-farobiy-davridagi-siyosiy-vazihhtimoiy-madaniy-vaziyat> (kirish sanasi: 12.11.2022).
7. М.Н.Ҳасанов, А.А.Азимбаев, Ҳалилов Ў., & Каримов Б. (2022). АБУ НАСР ФОРОВИЙНИНГ ШАХС МАЪНАВИЙ КАМОЛОТИГА ДОИР ҚАРАШЛАРИ . *JOURNAL OF NEW CENTURY INNOVATIONS*, 4(3), 147–153. Retrieved from <http://www.wsrjournal.com/index.php/new/article/view/629>
8. Ж. С. Рамагов, & М. Ҳасанов (2022). МАҲКУРАВИЙ ТАҲДИДЛАРНИ ОЛДИНИ ОЛИЩДА АХЛОҚИЙ ТАРБИЯНИНГ АҲАМИЯТИ. *Academic research in educational sciences*, 3 (6), 952-956.
9. Ramatov, J.S., Valiev, L.A., Xasanov, M.N. XIX ASRDA HINDISTONDAGI IZHTIMOIY - FALSAFIY JARAYONLAR // *ORIENSS*. 2022. №6. URL: <https://cyberleninka.ru/article/n/hih-asrda-indistondagi-izhtimoiy-falsafiy-zharayonlar> (kirish 12/11/2022).

10. Ф. А. Кушаков, М. Н. Ҳасанов, Р. Ў. Баратов, Ж. С. Рамаатов, & С. Ҳ. Султанов (2022). ЯНГИ ЎЗБЕКИСТОНДА ИНСОН ҲУҚУҚЛАРИ ВА СЎЗ ЭРКИНЛИГИ. *Academic research in educational sciences*, 3 (10), 803-810.
11. Рамаатов, Ж. С., Муратова, Д., Султанов, С. Ҳ., Тухтабоев, Э., Кушаков, Ф., & Ҳасанов, М. Н. (2022). ИЖТИМОЙ АДОЛАТ ВА ҚАДРИЯТЛАР ПЛЮРАЛИЗМИ. *World scientific research journal*, 8(1), 102-108.
12. Рамаатов, Ж.С., Баратов, Р.Ў., Султанов, С.Ҳ., Муратова, Д.А., Ҳасанов, М.Н., & Эрнийёзов, У.К. (2022). ЁШЛАР ЗАМОНАВИЙ МАДАНИЙ ҚИЁФАСИ ВА УМУМИНСОНИЙ ҚАДРИЯТЛАР ТУШУНЧАСИНИНГ МАЗМУН-МОҲИЯТИ. *Oriental renaissance: Innovative, educational, natural and social sciences*, 2 (10), 376-386.
13. Hasanov, M., & Tuhtaboev, E. (2021). THE PERFORMANCE OF THE PERFECT MAN IN THE EASTERN RENESSANCE (ON THE EXAMPLE OF FARABI'S VIEWS). *Innovative Technologica: Methodical Research Journal*, 2(05), 1-6.
14. Hasanov M., Tuhtaboev E. THE PERFORMANCE OF THE PERFECT MAN IN THE EASTERN RENESSANCE (ON THE EXAMPLE OF FARABI'S VIEWS) // *Innovative Technologica: Methodical Research Journal*. – 2021. – Т. 2. – №. 05. – С. 1-6.
15. М.Н.Ҳасанов, Д.А.Ҳафизов, Р.Х.Тоиров, & Х.Қ.Болтабоев. (2022). АБУ НАСР ФОРОБИЙ ЯШАГАН ДАВРДАГИ ИЛМ-ФАН ВА ТАЪЛИМ-ТАРБИЯ . *JOURNAL OF NEW CENTURY INNOVATIONS*, 4(3), 137–140. Retrieved from <http://www.wsrjournal.com/index.php/new/article/view/627>
16. Jumaniyoz Ramatov, Rozigul Umarova, Rashid Baratov, Mirshod Khasanov, Siroj Sultonov, & Fayzulla Kushakov (2022). MODERN REQUIREMENTS FOR THE SPIRITUAL IMAGE OF YOUNG PEOPLE AND ITS MANIFESTATION IN PRACTICE. *Academic research in educational sciences*, 3 (10), 582-586.
17. Ramatov, J.S., & Khasanov, M.N. (2022). SOCIAL ASPECTS OF PROFESSIONAL QUALITY IMPROVEMENT (ON THE EXAMPLE OF THE RAILWAY SECTOR). *Oriental renaissance: Innovative, educational, natural and social sciences*, 2 (6), 969-976.
18. Рамаатов, Ж.С., Валиев, Л.А., & Ҳасанов, М.Н. (2022). XIX АСРДА ҲИНДИСТОНДАГИ ИЖТИМОЙ – ФАЛСАФИЙ ЖАРАЁНЛАР. *Oriental renaissance: Innovative, educational, natural and social sciences*, 2 (6), 1070-1078.
19. Жўрабоев, Н. Ю., Кушаков, Ф. А., Султанов, С. Ҳ., & Ҳасанов, М. Н. (2022). КОНФУЦИЙЛИК ХУСУСИЯТЛАРИДАН ХИТОЙ ФАЛСАФАСИНИНГ КЕНГАЙИШИ. *World scientific research journal*, 9(2), 37-42.
20. Ruzigul, U., Nasirjan, J., Dilmurodkhakim, A., Mirshod, H., & Urozboy, E. (2020). Rationale and history of human reflections in the muslim philosophy. *International Journal of Advanced Science and Technology*, 29(5), 1453-1458.

21. Ramatov, J., Umarova, R., Baratov, R., Jurabayev, N., & Artikova, B. (2022, June). Constructive and optimal solutions for the formation of a stable ecological situation in the Aral Sea region of Uzbekistan. In AIP Conference Proceedings (Vol. 2432, No. 1, p. 030113). AIP Publishing LLC.

22. Журабоев Носир Юсупович, & Рахимова Машхура Иномжановна (2021). ВКЛАД АБУ РАЙХАНА БЕРУНИ В РАЗВИТИЕ ФИЛОСОФСКОЙ МЫСЛИ. Проблемы науки, (2 (61)), 14-15.

23.Раматов, Ж.С., Баратов, Р.Ў., Кушаков, Файзулла Абдуллаевич, Валиев, Л.А., & Хасанов, М.Н. (2022). ТРАНСПОРТ ТИЗИМИ ТАРАҚҚИЁТ БОСҚИЧЛАРИ (ЎЗБЕКИСТОН ТЕМИР ЙЎЛ ТРАНСПОРТИ МИСОЛИДА). Oriental renaissance: Innovative, educational, natural and social sciences, 2 (9), 606-612.

24. Ramatov, J., Umarova, R., Baratov, R., Jurabayev, N., & Artikova, B. (2022, June). Constructive and optimal solutions for the formation of a stable ecological situation in the Aral Sea region of Uzbekistan. In AIP Conference Proceedings (Vol. 2432, No. 1, p. 030113). AIP Publishing LLC.

25. Baratov, R. (2021). Prospects of Higher Education System (on the Example of Uzbekistan). International Journal on Orange Technologies, 3(3), 128-131.

26. Баратов, Р. Ў. (2022). ТРАНСПОРТ ТИЗИМИДА ТАЪЛИМ ИСЛОҲОТЛАРИ ВА ИСТИҚБОЛЛАРИ. Academic research in educational sciences, 3(TSTU Conference 1), 90-95.

27. Baratov, R. U. (2019). INTEGRATION OF A SCIENCE, FORMATION, AND MANUFACTURE IN THE COURSE OF PROFESSIONAL TRAINING. In ОБЩЕСТВЕННЫЕ НАУКИ В СОВРЕМЕННОМ МИРЕ: ПОЛИТОЛОГИЯ, СОЦИОЛОГИЯ, ФИЛОСОФИЯ, ИСТОРИЯ (pp. 51-54).

**METHODS AND MEANS OF FORMATION OF SPIRITUAL MORAL
CONSCIOUSNESS IN STUDENTS AND YOUTH OF UZBEKISTAN**

Jumaniyoz Ramatov

Professor

Rozigul Umarova, Rashid Baratov, Sirojbek Sultanov

Associate Professors of the Department of Social Sciences,

Mirshod Khasanov

Senior teachers of the Department of Social Sciences,

Tashkent State Transport University

Introduction.

Global changes taking place all over the world indicate that in understanding the problem of spiritual and moral consciousness, one cannot be limited only to traditional representations. The principle of Equalization in the hierarchy of moral values is clearly visible, which is explained by the fact that at the present time there are violations of existing moral rules in the activities of the individual and society, ideological threats in the information sphere, in particular, elements of "mass culture", weighing dubious ethical products. In the prevention and elimination of such problems, the question of raising the spiritual and moral consciousness becomes of immeasurable importance. In this sense, this situation puts before the socio-philosophical discipline the need to introduce deeper knowledge about spiritual and moral consciousness into practice, while identifying effective ways and means of further raising the spiritual and moral consciousness of students.

Research on improving the methodological and methodological foundations of the formation of the spiritual and moral consciousness of young people in leading higher educational institutions and scientific centers of the world, the development of paradigm criteria and levels of its objective assessment include "understanding the meaning of life", "purposeful attitude to life", "strong faith and faith in life", "love for the motherland", "humanity", "family responsibility", "love it serves to create and put into practice new models of the formation of the spiritual and moral consciousness of young people. After the independence of Uzbekistan, there were changes in spiritual and educational work, as in all spheres of public life. Problems with the renewal of spiritual growth, relationships demanded a change in the spiritual and moral consciousness of the population, especially young people. It is known that only in society with a high spiritual and moral consciousness will there be stability. Citizens will be able to realize their identity, understand about rights and duties, obligations, respect each other.

As the head of state Shavkat Mirziyoyev noted, "education of young people with high spirituality, modern knowledge and professions, with their own independent opinion in the spirit of national and universal values is one of the most important issues for us." In conclusion, we should never forget that each of us is responsible for protecting our youth from various threats coming into the form of "popular culture", such scourges as drug addiction, religious extremism, missionary work, and their education".

Therefore, the issue of further raising the spiritual and moral consciousness in young people is becoming increasingly relevant, and therefore the president has put forward five important initiatives to establish work in the social, spiritual and educational spheres on the basis of a new system and to raise the spirituality of young people and organize their leisure time in a meaningful way (the first initiative Organization of systematic work to raise their spirituality, to widely promote reading between them; the fifth initiative is the employment of women).

President of the Republic of Uzbekistan Sh.M. Adhering to tradition, Mirziyoyev notes that paying special attention to the education and upbringing of young people is a requirement of the period: "educating young people with high spirituality, modern knowledge and professions, with their own independent opinion, in the spirit of national and universal values is one of the most important issues for us. In this regard, we rely on our national traditions, which have been formed over the centuries, on the rich spiritual heritage of our ancestors." Enlightenment plays a special role in the formation of the spiritual and moral consciousness of student-youth. After all, enlightenment is a path that leads to spirituality, a tool that shapes it. Enlightenment is an integral component of the history of the nation. Our President Sh.M. The proposal by Mirziyoyev to adopt a special resolution of the UN General Assembly, called "Enlightenment and religious tolerance", also raised the prestige of our state at the international level. The main purpose of this document is to ensure the right of all to education, to promote the elimination of illiteracy and ignorance. This resolution aims to resolve tolerance and mutual respect, to ensure religious freedom, to protect the right of those who profess, to help prevent their discrimination.

Eastern Renaissance thinkers believe that chaste behavior is a source of beautiful morality, honesty, reaching the level of divine enlightenment-perfection. Only perfect people can be a bright mirror of the nation. Only spiritual and enlightened people are able to work for the benefit and prosperity of the people and the state. The famous Oriental thinker Sheikh Aziziddin Nasafi, speaking about the qualities of a perfect person, says that it is necessary to be spiritual and enlightened, possessing high moral, self-realized, worldly and divine knowledge: "know that the perfect person is a person, say in relation to the person who is mature in Sharia, sect and reality, and if you do not understand this phrase, say it with another phrase:

In educating young people in the spirit of fighting against ignorance with enlightenment, according to the object of ignorance, in the following manifestations, that is, ignorance: 1) in ignorance, without being able to see the existing secular order from the inside, in an ill-mannered attitude towards it, that is, in an ignorant negative attitude towards positive changes in its material and Spiritual Life; 2) in in their attempts; 4) Elat, ignoring the values of the nation and peoples, trying to destroy them wildly; 5) in their impeding progress without acknowledging the achievements of science; 6) in their incitement to establish their own power by creating a dispute between peoples under the guise of religion, overthrowing the existing power; 7) it is necessary to explain that a person is clearly manifested in his behavior, such as the fact that he collects large funds in exchange for buying and sending children and women's rights, without considering them a high value.

An alternative is in the following manifestations according to the subject of ignorance, that is, ignorance: a) in an attempt to solve the problems that have arisen in

the life of society not by reason, by science, but by the use of physical force; b) in self-mastery and in extremely stubborn work without listening to the advice of enlightened sages; C) in a scourge of in the perception and knowledge of flavors, hirsu lust, reputation, deed, glory as true happiness, prosperity; D) in the scourge of discerning, in the love of praising each other among themselves, to raise them to the blue, in the desire that others glorify them both in words and in deeds;

About this Sh.M.Mirziyoyev:" we usually understand religious ignorance, fanaticism when we say "ignorance". But we see that today's life processes can lead to extremely dire consequences if ignorance is not encountered in all areas, if it is not fought against it in time. Put in the scourge of ignorance today both in the field of Economics and in the system of education, health, culture, which we face in all aspects of our lives, and this vice is a good shackle on our hands and feet. There can be no word about progress and development, except for this shackle."

Modern tactical methods of combating today's ignorance with Enlightenment are as follows: to be forgiven in relation to citizens who have fallen into the web of destructive destructive ideas and ideologies, but returned without having their hands immersed in "blood", that is, to pardon them; to attract forgiven citizens, their parents, family members and relatives to creative work, public works, providing work without discrimination; to work honestly, as, he adoption of those who chose the same land, but did not have the right to citizenship, and on the basis of this, to raise their spirits; deeply feeling in their body the true nature of destructive ideas, seeing suffering and returning to their homeland, relying on repentance, set up meetings of young people with citizens who returned to their homeland.M.As Mirziyoyev showed: "it is necessary to convince with knowledge, with intelligence and enlightenment, with exemplary work. It is necessary to believe with life, touching examples taken from history, from our life today."

It is known that in the development of society, in its socio-economic development, the social activity of a person, in particular, his moral maturity, should come first. The higher this moral aspect, the more humanity will be created not only in one family, but also in the whole society, allowing you to live a comfortable life, because the greatest wealth of society is the beautiful fate of these people and their. If a highly spiritual society is formed, a staff of deep faith in it is grown, then stability, prosperity, tranquility, progress will accelerate in this society and state only if a believing, well-mannered person with a strong faith and faith can be brought up to be such a society first. That is why from the first years of independence in our country, until today, this issue has been approached at the level of Public Policy. "Today, the question of raising the spiritual world of our children, raising them in the spirit of national and universal values remains the most urgent task for us.

During the meeting, the parties expressed satisfaction with the development of cooperation between Tajikistan and China, as well as the development of cooperation between Tajikistan and China. Ishan hulk accepted the subjective norm, as an example of oladigan morality tamoyillaring long and fair ekanliga ishonch bildirishidir. Only the morality of isancha bu bilan cheklanmadi, because bu bedgina is moral. During the conversation, the parties expressed satisfaction with the development of cooperation between Tajikistan and China, as well as the development of cooperation between

Tajikistan and China. Morale isanc called on rationalists and emoticons of tomonlarni to express that everyone will have the same conditions as tamoillarid kaitmidi.

A lot of thoughts can be said about the facets and problems of spiritual perfection, based on the opportunity, we want to talk about independent thinking, which is one of the criteria for spiritual perfection. Independent thinking is present in almost every person in the form of elements, that is, even in the simplest cases, a person is self-guided. But independent thinking, which we think about, is to express a correct and objective opinion in time and determine one's own attitude, in relation to each process and unta-related attitude that is happening in our country.

Speaking about independent thinking of young people, first of all, among young people at the moment. it is because of the lack of this quality that let us have an idea of the vices that arise in society. Common of these vices are:

1. Addiction among young people;
2. Falling under the influence of destructive ideas caused by low ideological immunity;
3. Youth crime and misconduct.

These three vices eventually cause our youth to stamp a criminal seal and literally infect them. On the ground of this when questioning the fact, as a result of the lack of attention to ideological education, there is a lack of knowledge of the reasons and nature of the origin of such vices by young people or openly inability to morally resist such phenomena, that is, to think independently, blindly obey the opinion, path of others.

Therefore, we also consider one of the important links in youth education – higher education institutions. In our opinion, it is necessary to widely and effectively use the opportunities created by our state in higher educational institutions and pay great attention to educational work. In a higher educational institution, it is advisable to carry out separate educational work in all areas of education, and especially in these areas. These are:

1. Ideological and political education.
2. Legal education.
3. Moral education.

Conclusion

The urgent problems is to increase the effectiveness of spiritual and moral education in all parts of the continuous education system of our republic, to bring up a fully mature and well-rounded person . In the course of our study, it was found that it is advisable to use the following specific ways in the formation of the spiritual and moral consciousness of students:

1. Formation through art.
2. Formation through sports.
3. Formation through the World Internet network and information technology tools.
4. Formation by teaching reading.
5. Forming by teaching the craft.

Moral education plays a central role in the formation of a perfect personality.

Today, the main goal of education is to form an all-around mature and wellrounded person. To achieve this goal, national-ideological, legal, intellectual, moral, labor, aesthetic, economic, ecological, physical training tasks should be implemented.

REFERENCES

1. J Ramatov, R Umarova. Theoretical and ideological sources of Beruni's philosophical views// ACADEMICIA: An International Multidisciplinary, 2020. No. 11. S. 1974-1980
2. Умарова Рузигул Шералиевна Основы духовно-нравственного воспитания молодежи в трудах Абу Райхана Беруни // Проблемы науки. 2019. №4 (40). URL: <https://cyberleninka.ru/article/n/osnovy-duhovno-nravstvennogo-vospitaniya-molodezhi-v-trudah-abu-rayhana-beruni> (дата обращения: 10.12.2022).
3. Абдукаримова Гулчехра Баратовна, Умарова Рузигул Шералиевна, Тухтабоев Элдор Абдужабборович Взгляд западных ученых на философию Авиценны (Абу Али Ибн Сина) // Научный журнал. 2019. №11 (45). URL: <https://cyberleninka.ru/article/n/vzglyad-zapadnyh-uchenyh-na-filosofiyu-avitsenny-abu-ali-ibn-sina> (дата обращения: 10.12.2022).
4. З. Н. Бобошев, М.Н.Хасанов, & Э.А.Нуруллаев. (2022). АБУ НАСР ФОРОВИЙНИНГ ПЕДАГОГИКА ФАНИНИНГ АСОСЧИСИ СИФАТИДА . JOURNAL OF NEW CENTURY INNOVATIONS, 4(3), 108–115. Retrieved from <http://wsrjournal.com/index.php/new/article/view/623>
5. Ж. С. Ramatov, M. Hasanov, & Лочин Азаматович Валиев (2022). АУРОБИНОДО ГХОШ ҶАЁТИ ВА ИЛМИЙ ФАЛСАФИЙ МЕЪРОСИ. Academic research in educational sciences, 3 (6), 1161-1169.
6. J. S. Ramatov, M. Hasanov AL-FAROBİY SIYOSIY DAVRAN VA IJTIMOİY-MADANIY ANVOL // Pedagogik fanlarda akademik tadqiqotlar. 2022 yil. 6-son. URL: <https://cyberleninka.ru/article/n/al-farobiy-davridagi-siyosiy-va-izhtimoiy-madaniy-vaziyat> (kirish sanasi: 12.11.2022).
- 7.М.Н.Хасанов, А.А.Азимбаев, Ҳалилов Ў., & Каримов Б. (2022). АБУ НАСР ФОРОВИЙНИНГ ШАХС МАЪНАВИЙ КАМОЛОТИГА ДОИР ҚАРАШЛАРИ . JOURNAL OF NEW CENTURY INNOVATIONS, 4(3), 147–153. Retrieved from <http://www.wsrjournal.com/index.php/new/article/view/629>
8. Ж. С. Ramatov, & М. Ҳасанов (2022). МАФКУРАВИЙ ТАҲДИДЛАРНИ ОЛДИНИ ОЛИШДА АХЛОҚИЙ ТАРБИЯНИНГ АҲАМИЯТИ. Academic research in educational sciences, 3 (6), 952-956.
9. Ramatov, J.S., Valiev, L.A., Xasanov, M.N. XIX ASRDA HINDISTONDAGI IZHTIMOIY - FALSAFIY JARAYONLAR // ORIENSS. 2022. №6. URL: <https://cyberleninka.ru/article/n/hih-asrda-indistondagi-izhtimoiy-falsafiy-zharayonlar> (kirish 12/11/2022).
10. Ф. А. Кушаков, М. Н. Ҳасанов, Р. Ў. Баратов, Ж. С. Ramatov, & С. Ҳ. Султанов (2022). ЯНГИ ЎЗБЕКИСТОНДА ИНСОН ХУҚУҚЛАРИ ВА СЎЗ ЭРКИНЛИГИ. Academic research in educational sciences, 3 (10), 803-810.
11. Ramatov, J. S., Muratova, D., Sulthanov, S. X., Tuxtaboev, E., Kushakov, F., & Hasanov, M. N. (2022). ИЖТИМОИЙ АДОЛАТ ВА ҚАДРИЯТЛАР ПЛЮРАЛИЗМИ. World scientific research journal, 8(1), 102-108.

12. Раматов, Ж.С., Баратов, Р.Ў., Султанов, С.Х., Муратова, Д.А., Хасанов, М.Н., & Эрнийёзов, У.К. (2022). ЁШЛАР ЗАМОНАВИЙ МАДАНИЙ ҚИЁФАСИ ВА УМУМИНСОНИЙ ҚАДРИЯТЛАР ТУШУНЧАСИНИНГ МАЗМУН-МОҶИЯТИ. *Oriental renaissance: Innovative, educational, natural and social sciences*, 2 (10), 376-386.
13. Hasanov, M., & Tuhtaboev, E. (2021). THE PERFORMANCE OF THE PERFECT MAN IN THE EASTERN RENESSANCE (ON THE EXAMPLE OF FARABI'S VIEWS). *Innovative Technologica: Methodical Research Journal*, 2(05), 1-6.
14. Hasanov M., Tuhtaboev E. THE PERFORMANCE OF THE PERFECT MAN IN THE EASTERN RENESSANCE (ON THE EXAMPLE OF FARABI'S VIEWS) // *Innovative Technologica: Methodical Research Journal*. – 2021. – Т. 2. – №. 05. – С. 1-6.
15. М.Н.Хасанов, Д.А.Хафизов, Р.Х.Тоиров, & Х.Қ.Болтабоев. (2022). АБУ НАСР ФОРОБИЙ ЯШАГАН ДАВРДАГИ ИЛМ-ФАН ВА ТАЪЛИМ-ТАРБИЯ . *JOURNAL OF NEW CENTURY INNOVATIONS*, 4(3), 137–140. Retrieved from <http://www.wsrjournal.com/index.php/new/article/view/627>
16. Jumaniyoz Ramatov, Rozigul Umarova, Rashid Baratov, Mirshod Khasanov, Siroj Sulstonov, & Fayzulla Kushakov (2022). MODERN REQUIREMENTS FOR THE SPIRITUAL IMAGE OF YOUNG PEOPLE AND ITS MANIFESTATION IN PRACTICE. *Academic research in educational sciences*, 3 (10), 582-586.
17. Ramatov, J.S., & Khasanov, M.N. (2022). SOCIAL ASPECTS OF PROFESSIONAL QUALITY IMPROVEMENT (ON THE EXAMPLE OF THE RAILWAY SECTOR). *Oriental renaissance: Innovative, educational, natural and social sciences*, 2 (6), 969-976.
18. Раматов, Ж.С., Валиев, Л.А., & Хасанов, М.Н. (2022). XIX АСРДА ҲИНДИСТОНДАГИ ИЖТИМОИЙ – ФАЛСАФИЙ ЖАРАЁНЛАР. *Oriental renaissance: Innovative, educational, natural and social sciences*, 2 (6), 1070-1078.
19. Жўрабоев, Н. Ю., Кушаков, Ф. А., Султанов, С. Ҳ., & Хасанов, М. Н. (2022). КОНФУЦИЙЛИК ХУСУСИЯТЛАРИДАН ХИТОЙ ФАЛСАФАСИНИНГ КЕНГАЙИШИ. *World scientific research journal*, 9(2), 37-42.
20. Ruzigul, U., Nasirjan, J., Dilmurodkhokim, A., Mirshod, H., & Urozboy, E. (2020). Rationale and history of human reflections in the muslim philosophy. *International Journal of Advanced Science and Technology*, 29(5), 1453-1458.
21. Ramatov, J., Umarova, R., Baratov, R., Jurabayev, N., & Artikova, B. (2022, June). Constructive and optimal solutions for the formation of a stable ecological situation in the Aral Sea region of Uzbekistan. In *AIP Conference Proceedings* (Vol. 2432, No. 1, p. 030113). AIP Publishing LLC.

TABLE OF CONTENTS / ОГЛАВЛЕНИЯ / MUNDARIJA

№	The subject of the article / Тема статьи / Maqola mavzusi	Page / Страница / Sahifa
1	МАКТАВГАЧА ТА'ЛИМ ТАШКИЛОТЛАРИДА БОЛАЛARGA ТА'ЛИМ ТАРБИYA BERISHDA KLASTER METODINING AHAMIYATI VA PEDAGOGIK TEXNOLOGIYALARNI QO'LLASH USLUBIYOTI	3
2	TASVIRLARNI QAYTA ISHLASH USULLARI VA ALGORITMLARI	10
3	GRAMMATICAL SIMILARITIES AND DIFFERENCES BETWEEN DUTCH AND ENGLISH	20
4	ЯНГИ ЎЗБЕКИСТОНДА ХОРИЖИЙ ТИЛЛАРНИ ЎРГАНИШДА ҚАРАТИЛАЁТГАН ЭЪТИБОР ВА ЎҚИТИШДА ЯНГИЧА МЕТОДЛАРДАН ФОЙДАЛАНИШ	23
5	YANGI O'ZBEKISTONDAGI OLIY TA'LIM MUAMMOLARI VA ULARNI IJOBIY HAL ETISH YO'LLARI	32
6	IMPROVING READING INSTRUCTION IN A CLASSROOM	38
7	YARIM O'TKAZGICHLARNING YUPQA PARDALARI VA ULARNING ELEKTROFIZIK XOSSALARI	42
8	FRAZEOLOGIK BIRLIK HAQIDA TUSHUNCHA	48
9	ЖАМИЯТНИ МОДЕРНИЗАЦИЯЛАШУВИДА АХБОРОТ АЛМАШИНУВИНИНГ РЕГУЛЯТИВ ФУНКЦИЯЛАРИ	53
10	БУГУНГИ КУН ОЛИЙ ТАЪЛИМ ТИЗИМИНИ ИСЛОХ ҚИЛИШНИНГ РЕТРОСПЕКТИВ КОНЦЕПЦИЯЛАРИ	62
11	CONCEPTUALIZATION OF THE TEXT	70
12	ИССЛЕДОВАНИЕ КИНЕТИЧЕСКИХ СВОЙСТВ ПОЛУЧЕННОГО КОМПЛЕКСООБРАЗУЮЩЕГО ИОНИТА	74
13	ТЕРГОВГА ҚАДАР ТЕКШИРУВ ЖАРАЁНИНИ ТАКОМИЛЛАШТИРИШ – ДОЛЗАРБ ВАЗИФА !!!	78
14	TO'G'RI TANLANGAN KASB - YARIM VAHT	90
15	RESEARCH OF THE CHEMICAL COMPOSITION OF CONSTRUCTION MATERIALS BASED ON MINERAL BINDERS	92
16	АУРОБИНДО ГҲОШНИНГ ФАЛСАФИЙ ҚАРАШЛАРИДА ИНСОН МАСАЛАСИНИНГ ТАҲЛИЛИ	102
17	BOSHLANG'ICH SINF O'QUVCHILARINING NUTQINI O'STIRISH USULLARI	108
18	ЎЗБЕКИСТОН ТАЛАБА-ЁШЛАРИДА МАЪНАВИЙ АХЛОҚИЙ ОНГНИ ШАКЛЛАНТИРИШ УСУЛЛАРИ ВА ВОСИТАЛАРИ	111
19	PROTEIN DIGESTION, AMINO ACID ABSORPTION AND INTERTISSUE DISTRIBUTION	121
20	ЎРТА ОСИЁДА ТАЪЛИМ МУАССАСАЛАРИНИНГ ТАШКИЛ ТОПИШИ ВА ЗАМОНАВИЙЛАШУВИ	125
21	ЗНАЧЕНИЕ КАРДИОПРОТЕКТОРНОГО ИВЛ У БОЛЬНЫХ С ЧЕРЕПНО-МОЗГОВОЙ ТРАВМОЙ	137
22	RESPIRATORY DYSFUNCTION OF PATIENTS WITH SEVERE BURN INJURY	145

23	SPECIFICITY OF RESUSCITATION MEASURES IN PATIENTS WITH ISCHEMIC HEART DISEASE AND ARRHYTHMIA	150
24	PHYSICO-CHEMICAL PROPERTIES OF RAW MATERIALS USED TO OBTAIN FINE CERAMICS	156
25	МАКТАВГАЧА ТА`ЛИМДА САМАРАДОРЛИГИНИ ТА`МИНЛАШДА РАНВАР БОШҚАРУВ КОМПЕТЕНСИЯЛАРИНИНГ АНАМИЯТИ	168
26	ВАЖНОСТЬ ДРУГИХ ПРЕДМЕТОВ В ИЗУЧЕНИИ АНГЛИЙСКОГО ЯЗЫКА	173
27	ТУРКИСТОНДА ЖАДИДЧИЛИК ҲАРАКАТИНИНГ МАЪРИФИЙ СОҲАГА ТАЪСИРИ	178
28	ГЛОБАЛ АХБОРОТЛАШУВ ВА АХБОРОТ СИЁСАТИГА ЗАМОНАВИЙ ЁНДАШИШ ЭҲТИЁЖИ	184
29	ДАВЛАТ ХИЗМАТЛАРИНИ КАТЕГОРИЯЛАШТИРИШ СИЁСАТИГА ДОИР МЕТОДОЛОГИК ТАЪЛИМОТЛАР	188
30	ДАВЛАТ ХИЗМАТЛАРИНИ ИЖТИМОЙ-ИҚТИСОДИЙ ЙЎНАЛТИРИШ КОНЦЕПЦИЯЛАРИ	193
31	ДАВЛАТ ХИЗМАТЛАРИНИ КАТЕГОРИЯЛАШТИРИШ СИЁСАТИ ИСТИҚБОЛЛАРИ	200
32	ЗАРУБЕЖНЫЙ И ОТЕЧЕСТВЕННЫЙ ОПЫТ УПРАВЛЕНИЯ ПРОФЕССИОНАЛЬНЫМ РАЗВИТИЕМ ГОСУДАРСТВЕННЫХ СЛУЖАЩИХ	206
33	ДАВЛАТ КАДРЛАР СИЁСАТИНИ ШАКЛЛАНТИРИШ ВА АМАЛГА ОШИРИШНИНГ ХОРИЖИЙ ТАЖРИБАЛАРИ	213
34	УЧИНЧИ РЕНЕССАНС ДАВРИДА “МИЛЛИЙ ТИКЛАНИШДАН – МИЛЛИЙ ЮКСАЛИШ САРИ” УСТУВОР ҲОЯ СИФАТИДА	224
35	KONSTITUTSIYA FAROVON HAYOTIMIZNING HUQUQIY KAFOLATIDIR	228
36	TEMIR YO‘L TRANSPORTINING O‘ZBEKISTON IQTISODIYOTINING YUKSALISHIDAGI O‘RNI	233
37	КОНСТИТУЦИЯ ВА ҚОНУН УСТУВОРЛИГИНИ ТАЪМИНЛОВЧИ СУБЪЕКТЛАР	239
38	ТАРИХДА ТУРКИЙ ХАЛҚЛАРНИНГ АЛОҚАЛАРИ	243
39	ТЕХНИКА КАК ФУНДАМЕНТАЛЬНОЕ ОТНОШЕНИЕ ЧЕЛОВЕКА К МИРУ	
40	METHODS AND MEANS OF FORMATION OF SPIRITUAL MORAL CONSCIOUSNESS IN STUDENTS AND YOUTH OF UZBEKISTAN	257