



VOLUME-7



ISSUE-1



September-2022

# WORLD SCIENTIFIC RESEARCH JOURNAL



**World scientific research  
journal**

**Jahon ilmiy tadqiqot  
jurnali**

**MUASSIS:**

**Qo'qon davlat pedagogika institute,  
"Ustozlar uchun" MCHJ**

**TAHRIRIYAT | EDITORIAL**

**Tahririyat kengashi raisi:**

**D.SH.Xodjayeva- filologiya fanlari nomzodi,  
dotsent**

**Jamoatchilik kengashi raisi:**

**D.SH.Xodjayeva- filologiya fanlari nomzodi,  
dotsent**

**Bosh muharrir**

**D.SH.Xodjayeva- filologiya fanlari nomzodi,  
dotsent**

**Mas'ul muharrir:**

**N.S.Jo'rayev - psixologiya fanlari nomzodi,  
dotsent**

**Mas'ul muharrir yordamchisi:**

**O.Y.To'xtasinova- filologiya fanlari  
nomzodi, dotsent**

**Nashr uchun mas'ul:**

**G'.Ochilov - Kimyo fanlari nomzodi,  
dotsent**

**Tahririyat manzili:**

**Farg'ona viloyati, Qo'qon shahri, Turon  
ko'chasi, 23-uy**

**Telefon:**

**(0373) 542-38-38**

**E-mail:**

**[info@wsrjournal.com](mailto:info@wsrjournal.com)**

**Jurnalning elektron sayti:**

**[www.wsrjournal.com](http://www.wsrjournal.com)**

**Tahrir kengashi:**

Sh.Farmonov - O'zR FA akademigi  
Sh.Namozov - O'zR FA akademigi  
S.Rashidova - O'zR FA akademigi  
I.Asqarov - kimyo fanlari doktori, professor  
V.Xo'jayev - kimyo fanlari doktori, professor  
Sh.Abdullayev - kimyo fanlari doktori, professor  
M.Isakov - kimyo fanlari doktori, professor  
R.Rasulov - fizika-matematika fanlari doktori, professor  
B.Samatov - fizika-matematika fanlari doktori, professor  
D.Akbarov - fizika-matematika fanlari doktori  
A.Xusanov - fizika-matematika fanlarinomzodi, dotsent  
V.Isaqov - biologiya fanlari doktori, professor  
G'.Abdullayev - biologiya fanlari doktori  
A.Batashov - biologiya fanlari doktori  
D.Mamatqulov - biologiya fanlari nomzodi, professor  
H.Xonboboev - texnika fanlari nomzodi, dotsent  
B.Nu'monov - texnika fanlari bo'yicha falsafa doktori (PhD)  
I.Oxunov - kimyo fanlari bo'yicha falsafa doktori (PhD)  
R.Payg'amov - kimyo fanlari bo'yicha falsafa doktori (PhD)  
N.Valiyev - kimyo fanlari bo'yicha falsafa doktori (PhD)  
A.Gapparov - Kimyo fanlari nomzodi, dotsent  
N.Karimov - O'zR FA akademigi  
A.S.Sagdullayev - O'zR FA akademigi  
O.Akimova - filologiya fanlari doktori, professor (Rossiya)  
V.Borisova - filologiya fanlari doktori, professor (Rossiya)  
I.Artyushkov - filologiya fanlari doktori, professor (Rossiya)  
M.Rasulova - filologiya fanlari doktori, professor  
Sh.Iskandarova - filologiya fanlari doktori, professor  
D.Nabiyeva - filologiya fanlari doktori, professor  
O.Bozorov - filologiya fanlari doktori  
A.Ziyayev - filologiya fanlari doktori (DSc)  
D.Jamoliddinova - filologiya fanlari doktori (DSc)  
Z.Qobilova - filologiya fanlari doktori (DSc)  
M.Hoshimova - filologiya fanlari nomzodi, dotsent  
M.Siddiqov - filologiya fanlari nomzodi, dotsent  
M.Jamoliddinov - filologiya fanlari nomzodi, dotsent  
O.O.Bozorov - filologiya fanlari nomzodi  
M.Rasulova - filologiya fanlari nomzodi, dotsent  
V.Karimova - filologiya fanlari bo'yicha falsafa doktori (PhD)  
M.Djo'rayev - filologiya fanlari bo'yicha falsafa doktori (PhD)  
G.Kislov - falsafa fanlari doktori, professor (Rossiya)  
G.Abdullayev - falsafa fanlari doktori, professor  
M.Aminova - falsafa fanlari nomzodi, dotsent  
M.Temirboyev - falsafa fanlari nomzodi  
T.Fayzullayev - siyosat fanlari doktori, professor  
A.Rasulov - tarix fanlari doktori, professor  
R.Shamsiddonov - tarix fanlari doktori, professor  
Q. Akbarov- tarix fanlari nomzodi  
T.Haydarov - iqtisod fanlari doktori, professor  
N.Babayeva - iqtisod fanlari nomzodi, dotsent  
N.Erkaboyeva - pedagogika fanlari doktori, dotsent  
S.Alimsaidova - pedagogika fanlari doktori, dotsent  
Z.Azimova - pedagogika fanlari doktori, dotsent  
V.Qodirov - pedagogika fanlari doktori, dotsent  
A.Tolibjonov - pedagogika fanlari nomzodi, dotsent  
J.Azamov - yuridika fanlari bo'yicha falsafa doktori (PhD)  
D.Soliyeva - psixologiya fanlari doktori, dotsent  
O.Bektoshev - filologiya fanlari bo'yicha falsafa doktori (PhD)  
M.Ergashev - filologiya fanlari bo'yicha falsafa doktori (PhD)  
N.Aliboyeva - filologiya fanlari bo'yicha falsafa doktori (PhD)  
G.Nazirova - pedagogika fanlari bo'yicha falsafa doktori (PhD), dotsent  
A.Abdurashitov - pedagogika fanlari bo'yicha falsafa doktori (PhD)  
M.Xoldorov - tibbiyot fanlari nomzodi, dotsent  
O.Sh.Sheraliyev - Texnik korrektor

**Fan tarmoqlari: Geografiya, Fizika, Matematika, Pedagogika, Psixologiya,  
Falsafa, Filologiya, Kimyo, Tarix, Boiligiya.**



## MAKTABGACHA YOSHDAGI BOLALAR NUTQINI O`STIRISH

*Xidoyatova Nigora Avazovna*  
*Chirchiq Davlat Pedagogika Universiteti*

**Annotatsiya:** Ushbu maqolada maktabgacha bolalar nutqini rivojlantirish, jamiyatni isloh etish jarayonida yangicha fikrlovchi shaxslarni tarbiyalash, bolalar nutqi rivojlantirib, undagi grammatik va fonetik qirralari sayqallanishi va til boyligi oshib borishida mashg`ulotlarning ahamiyati haqida so`z yuritilgan

**Kalit so`zlar:** globallashuv, psixologik va intellektual jihatlar, nutq madaniyati, nutqiy aloqani tarbiyalash, nutqning orfoepik jihati, yuksak g`oyaviylik ruhi

### KIRISH

Hozirgi paytda yuz berayotgan globallashuv jarayoni va jamiyatni isloh etish sharoitida yangicha fikrlovchi shaxslarni tarbiyalash ta'lim tizimida ham jiddiy o'zgarishlar kiritishni talab etadi. Dunyo davlatlari orasida O'zbekiston Respublikasida birinchilardan bo'lib umumbashariy tavsifga ega mazkur muammoni hal etishga doir konseptual-nazariy asoslar yaratildi va tizimli ravishda amaliyotga tatbiq etib borilmoqda. Mazkur ezgu maqsadni hayotda o'z isbotini topishda O'zbekiston Respublikasining «Ta'lim to'g'risida»gi Qonun va «Kadrlar tayyorlash Milliy dasturi» huquqiy asos bo'lib xizmat qilmoqda.

«Ta'lim to'g'risida»gi Qonunda belgilab berilganidek, maktabgacha ta'lim bola shaxsini sog'lom va yetuk maktabda o'qishga tayyorgarlik darajasini shakllantirish maqsadida tashkil etiladi. Ushbu ta'lim bolaning 6–7 yoshga to'lguniga qadar oilada maktabgacha ta'lim muassasalari va mulk shaklidan qat'i nazar, ta'lim muassasalarida olib boriladi.

Mamlakatimiz yoshlariga erta ta'lim-tarbiya berish mas'uliyatini hozirda yurtimizda faoliyat yuritayotgan maktabgacha ta'lim muassasalari o'z zimmasiga olgan. Maktabgacha ta'lim muassasalarida bilimlarni berish shakli mashg'ulotdir. Mashg'ulotlar jarayonida bolaning nutqi rivojlanib, undagi grammatik va fonetik qirralari sayqallanib, til boyligi oshib borish bilan bir qatorda undagi psixologik va intellektual jihatlari rivojlanib boradi.

Maktabgacha ta'lim muassasalarida 5 ta metodika bo'yicha bolalarga ta'lim-tarbiya saboqlari berib boriladi. Bulardan eng asosiysi «Nutq o'stirish mashg'ulotlari» desak mubolag'a bo'lmaydi. Chunki, nutq o'stirish nafaqat bolaning so'z boyligini oshirish, balki uning muloqot qobiliyatini rivojlantiradi, undagi bilish jarayonlarining, shu jumladan bolaning tafakkurini o'stirishda ham muhim vosita bo'lib hisoblanadi.

## ASOSIY QISM

Metodist olimlarning ko'pchiligi bolalar bog'chalarida bolalarning nutqini o'stirish shartlarini to'g'ri ta'kidlaydilar. Mazkur mualliflarning fikricha, nutq madaniyatining kamchiliklari bola shaxsiyatiga salbiy ta'sir ko'rsatadi. Xususan, bola tengdoshlari bilan muloqotda qo'rs, odamovi, quntsiz bo'lib qoladi. Bundan tashqari, bunday bolada tevarak-atrofni o'rganishga bo'lgan qiziqish pasayadi, keyinchalik esa maktabda darslarni o'zlashtira olmaslikka sabab bo'ladi. E'lon qilingan tadqiqot ishlarini umumlashtirib o'rgangan holda ularning ko'pchiligida maktabgacha yoshdagi bolalarda nutq madaniyatini shakllantirishga oid vazifalarni hal etishga nisbatan quyidagicha yagona yondashuv zaruriyatini aniqladik:

- tovushlarni to'g'ri talaffuz qilishni shakllantirish (bolada avvalo nutq eshitish shakllanadi, talaffuzni u keyinroq egallaydi);
- aniq talaffuz hosil qilish (so'z va so'z birikmalarini dona-dona hamda aniq talaffuz qilish);
- so'zni talaffuz qilganda urg'uni to'g'ri qo'yish ustida ishlash;
- nutqning orfoepik jihatdan to'g'riligi ustida ishlash (bu namunaviy adabiy talaffuz qoidalarining jami);
- nutq sur'atini rivojlantirish;
- nutqning ifodaliligini shakllantirish (nutqning tabiiy, erkin, ya'ni nutqning ongli ifodalanishi);
- nutqiy aloqa ko'nikmalarini tarbiyalash;
- nutqiy eshitish ko'nikmalarini shakllantirish;
- nutq'iy nafas olishni shakllantirish;
- o'z fikrini erkin va izchil bayon etish malakasini shakllantirish.

Maktabgacha yoshdagi bolalarda nutqiy aloqani tarbiyalashda tarbiyachi va otionalarning roli benihoya kattadir. Bolalar nutqi ustida ishlash jarayonida:

- a) tengdoshlari bilan suhbatda xushmuomala bo'lishlariga;
- b) tabiiy ohangda gapirishlariga;
- d) so'zlashganda suhbatdoshining yuziga qarab turishlariga;
- e) qo'llarini bamaylixotir holatda tutib turishga e'tibor bermoq zarur.

Bizga ma'lumki, til bilan tafakkur o'rtasida uzviy aloqa mavjud, ular bir-birisiz yashamaydi. Manbalar tahlili shuni tasdiqlaydiki, maktabgacha katta yoshdagi bolalarning so'z boyligini rejali, tarzda izchil kengaytirib borish zarur. Bolalar nutqini to'g'ri rivojlantirish uchun:

a) nutq o'stirishga doir tevarak-atrof obyektlarini oldindan ajratish va ular bilan tanishtirish;

b) bolalarning eslab qolishi va to'g'ri talaffuz etishi, so'zlashganda tez-tez foydalanishi, ahamiyatini tushunishi, zarur bo'lgan so'zlarning taxminiy ro'yxatini tuzish lozim.



Maktabgacha katta yoshdagi bolalarning faol lug‘atini boyitishda ularni tevarak-atrof bilan tanishtirish muhim vosita sanaladi, tadqiqotchi A.M.Borodich shunday deb yozadi: «Bolalarni borliq bilan tanishtirishning ikkita yo‘li bor»:

1) hissiy organlar bilan tashqi olamni bevosita idrok etish – bolalar predmetlarni kuzatadilar, ushlab ko‘radilar, eshitadilar, tatib ko‘radilar, u bilan harakat qiladilar;

2) bolalar tevarak-atrofdagilar haqida bevosita ma’lumot oladilar; tarbiyachi mehnat kishilari to‘g‘risida, tabiat bilan bog‘liq hayot haqida gapirib beradi, bolalar kuzatgan hodisalarni tushuntiradi, kitob o‘qib beradi, rasmlar, diafilmlar, kinofilmlar namoyish etadi.

### **XULOSA**

Maktabgacha ta’lim yoshidagi bolalarni yuksak g‘oyaviylik ruhida tarbiyalash ularning ongiga xalq, millat, yurt, jamiyat manfaatlaridan yuqoriroq manfaat bo‘lishi mumkin emasligini singdirishi, ularni vatanga, xalqqa muhabbat ruhida va sadoqatli qilib tarbiyalash demakdir. Bunda esa albatta tarbiyachining o‘rni beqiyos va muhimdir.

Shunday qilib aytganda nutq maktabgacha yoshdagi bolalarning taraqqiy etishlarida katta o‘rin tutadi. Shuning uchun ham maktabgacha yoshdagi bolaning nutqini o‘stirishda atrofdagi insonlarning shuningdek tarbiyachilarning nutq madaniyati rivojlangan bo‘lishi muhim sanaladi. Maktabgacha yoshdagi bolalarning eng muhim xususiyati nutqning rivojlanganligi hisoblanadi. Tarbiyachi tomonidan nutq o‘stirish to‘g‘ri rejalashtirib boriladi.

### **ADABIYOTLAR:**

1. I.A. Karimov. Barkamol avlod orzusi. – T.: «O‘zbekiston» – 2000.
2. Babayeva D. R. Nutq o‘stirish nazariyasi va metodikasi. - Toshkent, 2018. - 334 b.
3. Nishonova Z., Alimova G. Bolalar psixologiyasi va uni o‘qitish metodikasi. - T.: “O‘zbekiston Yozuvchilar uyushmasi Adabiyot jamg‘armasi”, 2006. - B. 68.
4. Qodirova F. R., Toshpo‘latova Sh.Q., Qayumova N. M., A‘zamova M. N. Maktabgacha pedagogika. - T.: “Tafakkur”, 2019. - B. 107.

*Tursunboyeva Muhtabar Dehqonboyevna*  
*Chirchiq davlat pedagogika universiteti o`qituvchisi*

**Annotatsiya:** Ushbu maqolada pedagogik jarayonga ilg'or pedagogik texnologiyalarni tatbiq etish, innovatsiyalarni joriy etish, o'qituvchi va tarbiyachilarni zamonaviy usullardan foydalanish, ko'nikma va malakalari bilan qurollantirish va shu kabi mavzular muhokama qilinadi

**Kalit so`zlar:** zamonaviy usullar, «indigo», ta`lim sifati va samaradorligini «Aqliy hujum», interaktiv usullar va metodlar, temperament

### KIRISH

So'nggi yillardagi ta`lim-tarbiya mazmuni, shakli, vosita va metodlarini yangilashga e'tibor berish, maktabgacha ta`limga oid innovatsiyalarni izlash, uni ta`lim-tarbiya jarayoniga, tarbiyachilarning pedagogik faoliyatiga kiritib borishda malaka oshirish tizimining ahamiyati kattadir. Ayniqsa, pedagogik jarayonga ilg'or pedagogik texnologiyalarni tatbiq etish, innovatsiyalarni joriy etish, o'qituvchi va tarbiyachilarni zamonaviy usullardan foydalanish, ko'nikma va malakalari bilan qurollantirish malaka oshirish tizimi oldiga qo'yilgan vazifalar zamirida amalga oshirilmoqda.

Pedagogika yo'nalishida tatbiq qilinishi lozim bo'lgan muhim masala borki, u ham bo'lsa tarbiyachilarning pedagogik jarayonni zamonaviy usullar asosida maqsadli, tizimli va natijalarni bashorat qila olish orqali metodik jihatdan to'g'ri tashkil etishlarini ta'minlashdir. Interfaol usullar hozirgi kunda ta`lim islohotlaridagi ustuvor jihat va pedagogik muammolarni hal etishdagi roli, ta`lim samaradorligini ta'minlovchi muhim omillardan ekanligini etirof etish joizdir. Pedagogik texnologiya nazariyasining muhim jihat har bir pedagogning o'z imkoniyati darajasida, shuningdek, turli yoshdagi talim oluvchilarning o'ziga xos xususiyatlarini inobatga olgan holda, o'quv faolligini oshirish maqsadida ta`lim jarayonida interfaol metodlardan samarali foydalana olish bilan belgilanadi.

### ASOSIY QISM

Hozirgi vaqtda dunyo psixologlari ta`kidlaganidek, «indigo» bolalar dunyoda sodir bo'layotgan voqea-hodisalarni kattalardanda tez sezmoqdalar. Shuning uchun bugungi kun tarbiyachilari oldida bir qator dolzarb vazifalar turibdi. Shulardan biri ta`lim jarayonida interaktiv usullardan foydalanishdir. «MTM tarbiyachilari qaysi interaktiv usullardan qanday foydalana oladi?» degan haqli savol tug'iladi.

«...Pedagog bolalarimizga zamonaviy bilim bersin deb talab qilamiz. Ammo zamonaviy bilim berish uchun, avvalo, murabbiyning o'zi ana shunday bilimga ega

bo'lishi kerak». Tarbiyachilarni interaktiv usullardan oqilona, maqsad va sharoitga muvofiq tarzda didaktik tamoyillarga asoslangan holda foydalanishga o'rgatish bugungi kunda zamonaviy pedagogikaning muhim masalalaridan biri hisoblanadi.

MTM tarbiyachilari o'z faoliyatlariga zamonaviy usullarni maktabgacha ta'limga oid ilmiy maqolalar, risolalar, mahalliy ilg'or tajribalarni o'rganish orqali tatbiq etib kelmoqdalar. Ba`zan, interaktiv usullarning mohiyati va maqsadini to'liq anglamagan holda qo'llamoqdalar. Shuning uchun malaka oshirish jarayonining o'zida interaktiv o'quv muhiti yaratilib, tarbiyachilar uning bevosita ishtirokchisiga aylansalar, ya`ni har bir interfaol usulni bevosita o'zlaridan o'tkazib o'zlashtirsalar, ushbu usullarni maktabgacha ta`limga moslashtirib, amaliyotga tatbiq etishlari shunchalik oson va qulay kechadi.

Maktabgacha ta`lim muassasalarida interaktiv usullardan «Aqliy hujum», «Rolli o'yin», «Kichik guruhlarda ishlash», «Bahs-munozara», «Galereyaga sayr», «Klaster», «Bumerang», «Enerjizerlar»dan foydalanish mumkin. Tarbiyachi mashg'ulot o'tkazish jarayonida mashg'ulotning boshi va oxirida mavzu yuzasidan bolalarning tushunchalarini aniqlash hamda olgan bilimlarini mustahkamlash uchun aqliy hujum usulidan foydalanishi maqsadga muvofiq. «Kichik guruhlarda ishlash» bolalarning o'zaro muloqot va fikr almashuviga asoslanadi. Bunda guruhda tahlil qilish, tekshirish asosida berilgan mavzu ishlab chiqiladi. «Rolli o'yinlar»da bolalarga biror muammoli vaziyat beriladi. Bolalar bu metod yordamida real hayot holatlarini jonlantiradilar.

Bahs-munozara metodida bolalarga bir kun oldin mavzu beriladi. Bolalar savollarga ota-onalaridan so'rab javob topib keladilar hamda berilgan savollarga javoblar «bahs-munozara» asosida olib boriladi.

Hozirgi kunda pedagogik texnologiya haqidagi aniq tushuncha va tasavvurlar bor bo'lsada, maktabgacha ta`lim muassasalari pedagoglarida texnologiyani metodikadan farqlay olmaslik kabi muammolar uchraydi. Vaholanki, ular orasida jiddiy farqlar mavjud bo'lib, quyida ular haqida nazariy ma`lumotlar berilgan

Pedagogik texnologiya – bolani mustaqil ijod qilish, bilim olish, fikrlashga o'rgatishni kafolatlaydigan jarayondir.

Metodika – pedagogning bilimi, ko'nikmasi, mahorati, shaxsiy sifatlari, temperamentiga bog'liq bo'lib, ma`lum shaxs, pedagog uchun qulay bo'lgan o'qitish usullari va yo'llari majmuidir. U alohida metodikalarga ajratiladi. Pedagogika fani ma`lum o'quv fanlarini o'qitish qonuniyatlarini tadqiq qiladi. Masalan, tillar metodikasi, arifmetika metodikasi va shu kabilar. Metodikaning pedagogik texnologiyadan farqini tushunish va amalda har ikkisidan unumli foydalana bilish talab etiladi.

«Pedagogik texnologiya» tushunchasi xususiy fanlar va mahalliy darajalardagi o'qitish metodikalari tushunchasi bilan mos keladigan hollar xususiy darajadagi pedagogik texnologiyalarga tegishli.



Texnologiyalarda ko'proq protsessual, miqdoriy va hisob-kitob komponentlari ifodalansa, metodikalarda maqsad, mazmun, sifat va variantli yo'naltiruvchi tomonlari ko'proq ifodalanadi. Texnologiya metodikalardan o'zining qayta tiklanuvchanligi, natijalarining turg'unligi, ko'plab «agar»lar (agar tarbiyachi iste'dodli, agar bolalar qobiliyatli bo'lsa, agar yaxshi ota-onalar bo'lsa...) yo'qligi bilan farq qiladi. Ya'ni, texnologiya tegishli tayyorgarlikka ega bo'lgan hamma mutaxassislar tomonidan qayta tiklash va qo'llash mumkinligi bilan juda ham individual bo'lgan metoddan farq qiladi.

Metod – biror harakatni amalga oshirish yo'li, usuli yoki ko'rinishi. Pedagogik texnologiya o'quv jarayoni (ya'ni, tarbiyachining bolaning faoliyati bilan), uning tarkibi, vositalari, usullari va shakllari bilan eng ko'p darajada bog'langan.

Pedagogik texnologiya davlat talablarini to'la o'zlashtirish, sifat darajasining kafolatidir. Pedagogik texnologiya o'quv jarayonining shunday loyihasiki, u bir kishi yoki biror ijodiy guruh tomonidan ishlab chiqiladi, undan barcha tarbiyachilar foydalana oladilar.

Bolaga bilimlar tayyor holda berilmaydi, u kelgusida bilimlarni manbalardan mustaqil ola bilish, fikrlay olish, mustaqil pozitsiyada tura olishga o'rgatiladi. Barcha bolalarni o'z qobiliyatlari ehtiyojlari darajasida albatta o'zlashtirib olishlari kafolatlanadi. Yuqorida keltirilgan interaktiv usullar va metodlardan foydalanish maktabgacha ta'lim sifati va samaradorligiga erishishda muhim ahamiyat kasb etadi. Uzluksiz ta'lim tizimining dastlabki bosqichi bo'lgan va uning poydevorini tashkil qiluvchi maktabgacha ta'lim hozirgi kunda ta'lim sifati va samaradorligini belgilashda asosiy o'rin egallaydi. Shu sababli maktabgacha ta'lim zamonaviy talablar asosida bo'lishi jiddiy ahamiyatga ega.

## **XULOSA**

Demak, malaka oshirish kurslarida tinglovchilarni o'qitishda ta'lim jarayonida tarbiyachining mashg'ulotga tayyorgarlik modulini qo'llash usullari bilan tanishtirish muhim ahamiyat kasb etadi. Aytish joizki, har bir mashg'ulot avvalida tarbiyachi «bugungi pedagogik vaqtda bolalarga nimalarni o'rgata olaman?» degan savolni o'z oldiga qo'yishi va aniq maqsadni belgilab olishi zarur. Shuning uchun har bir tarbiyachi tayyorgarlik modulini yaratishida pedagogik vaziyat uchun ketadigan taxminiy vaqtni aniq belgilashi lozim.

## **ADABIYOTLAR**

1. Barkamol avlod orzusi. To'plam. / Tuzuvchilar Sh.Quronov, H.Saidov, R.Ahliddinov. – T.: «Sharq», 1999.
2. Ramakaeva E. Odarennye i deti indigo: kak ix raspoznat'. // «Boshlang'ich ta'lim», 2016, 3-son.
3. «O'zbekistonda maktabgacha ta'lim tizimini modernizatsiyalashtirish – yuksak ma'naviyatli kelajak avlodni tarbiyalash negizidir» mavzusidagi Respublika ilmiy-amaliy anjumani materiallari. – T., 2009.
4. Ishmuhamedov R., Abduqodirov A., Pardaev A. Ta'limda innovatsion texnologiyalar. Amaliy tavsiyalar. – T.: «Iste'dod», 2008.
5. Yo'ldoshev J., Usmonov S. Zamonaviy pedagogik texnologiyalarni amaliyotga joriy qilish. – T.: «Fan va texnika», 2008.

**RAQAMLI IQTISODIYOTNI MAMLAKATIMIZDAGI ROLI VA  
AHAMIYATI**

**РОЛЬ И ЗНАЧЕНИЕ ЦИФРОВОЙ ЭКОНОМИКИ В НАШЕЙ СТРАНЕ  
THE ROLE AND IMPORTANCE OF THE DIGITAL ECONOMY IN OUR  
COUNTRY**

*Maftuna Ochilova Ismail qizi*

*Markaziybank Navoiy viloyati*

*Bosh boshqarmasi xodimi. Bosh iqtisodchi*

*+998973681447*

**KIRISH**

Raqamli iqtisodiyotning yuksalishi 21-asrning o'ziga xos xususiyatlaridan biridir. Raqamli texnologiyalar jamiyat va iqtisodiyotga ko'p jihatdan ta'sir qiladi, shu jumladan yangi aloqa va hamkorlik vositalari orqali; xizmat ko'rsatishning kuchli tarkibiy qismiga ega bo'lgan yangi mahsulotlar; ma'lumotlarning iqtisodiy o'sish omili sifatida roli; sun'iy intellekt (AI) yordamida vazifalarni avtomatlashtirish; va platformalar kabi yangi biznes modellarining paydo bo'lishi. Shu sababli, raqamlashtirish bizning hayotimiz va birgalikda ishlash tarzimizni tubdan o'zgartiradi. Bu butun jamiyat farovonligi va birlashishi uchun oqibatlariga olib keladi; shuningdek, barcha sohalardagi korxonalar uchun samaradorlik, bandlik, ko'nikmalar, daromadlarni taqsimlash, savdo va atrof-muhitga ta'sir ko'rsatuvchi ta'sirlar. Hukumatning an'anaviy tartibga solish funksiyalari, shu jumladan ilg'or tartibga solish amaliyotlari ushbu transformatsion o'zgarishlar bilan qanday rivojlanishi kerakligi to'g'risida kamroq narsa tushuniladi va aytiladi. Shuning uchun bunday ish bilan shug'ullanish juda muhim, ayniqsa raqamli transformatsiya doimiy tartibga solinadigan jarayon bo'lib, u tartibga solishni talab qiladigan ehtiyojlarni keltirib chiqaradi. Chakana savdo, moliya, aloqa va o'yin-kulgi kabi sohalar allaqachon ko'p davlatlarda "raqamlashtirilgan". Yuqoridagilarni hisobga olib aytish mumkinki, O'zbekiston milliy iqtisodiyotining raqamlashtirilishi juda muhim va 2020-yilni "Ilm-ma'rifat va raqamli iqtisodiyotni rivojlantirish" yili deb e'lon qilinishi hozirgi vaqtda mamlakatimiz uchun juda katta ma'noga va ahamiyatga ega ekanligini ko'rsatib turibdi.

**TADQIQOT MATERIALLARI VA METODOLOGIYASI**

"Raqamli iqtisodiyot" atamasi birinchi bo'lib 1995-yilda Don Tepkott muallifligida chop etilgan "Raqamli iqtisodiyot: tarmoqli intellekt asrida va'da va xavf-xatar" (The Digital Economy: Promise and Peril in the Age of Networked Intelligence) nashrida alohida tushuncha sifatida istiloh etilgan. Ushbu nashrda raqamli iqtisodiyotning asosiy tarkibiy qismlariga fundamental innovatsiyalar

(yarimo'tkazgichlar, protsessorlar), asosiy texnologiyalar (kompyuterlar) va bog'lovchi infratuzilmalar (internet va telekommunikatsiya tarmoqlari) ajratib ko'rsatiladi. Raqamli iqtisodiyot ikki xil turli tushunchalarni ifodalash uchun ishlatiladi. Birinchidan, raqamli iqtisodiyot – bu rivojlanishning zamonaviy bosqichi hisoblanib, u ijodiy mehnat va axborot ne'matlarining ustuvor o'rni bilan tavsiflanadi. Ikkinchidan, raqamli iqtisodiyot – bu o'ziga xos tushuncha bo'lib, uning o'rganish obyekti axborotlashgan jamiyat hisoblanadi. Bugungi shiddat bilan rivojlanayotgan global iqtisodiyot sharoitida raqamli iqtisodiyot o'z rivojlanishining boshlang'ich davrida bo'lib, zamonamizning raqamli axborot bosqichiga o'tishi atiga bir necha o'n yilni tashkil etadi.

### **TADQIQOT NATIJALARI**

Zamonaviy taraqqiyotning keyingi istiqbolida katta hajmli ma'lumotlar bilan ishlash texnologiyalari (Big Data), sun'iy intellekt, neyrotexnologiyalar, kvant texnologiyalari, buyumlar interneti, robototexnika va sensorika, raqamli elektron platformalar, bulutli va mobil texnologiyalar, virtual va qo'shimcha reallik texnologiyalari, kraudsorsing, blokcheyn texnologiyalari, kriptovalyutalar va ICO, 3D-texnologiyalari singari raqamli texnologiyalar hal qiluvchi ahamiyat kasb etmoqda. Raqamli iqtisodiyot hozirgi mavjud sohalarning yarmidan ko'prog'ida beqiyos o'zgarishlar keltirib chiqarishi ta'kidlanmoqda. Jumladan, Jahon banki ekspertlari fikricha, tezkor internetdan foydalanuvchilar sonining 10 foizga ko'payishi milliy iqtisodiyotlar yalpi hajmini har yili o'rtacha 0,4-1,4 foizga oshirish imkonini beradi. Dunyoda raqamli iqtisodiyot o'sishining sur'atlari yiliga deyarli 20 foizni tashkil etmoqda. Taraqqiy etgan davlatlarda raqamli iqtisodiyotning yalpi ichki mahsulotdagi ulushi 7 foizga yetgan. Ular hozirning o'zida raqamli iqtisodiyotning joriy qilinishidan juda katta naf ko'rishmoqda. Xususan, Amerika Qo'shma Shtatlari yiliga 400 milliard AQSh dollaridan ko'proq raqamli xizmatlarni eksport qilmoqda. Mazkur davlat yalpi ichki mahsulotining 5 foizidan ko'prog'i bevosita internet va axborot-telekommunikatsiya texnologiyalari bilan bog'liq sohalarga to'g'ri keladi. 2025 yilgacha AQSh sanoatni raqamlashtirishdan qo'shimcha 20 trln. dollar daromad olishi kutilmoqda. Bunday iqtisodiy samaradorlik, ayniqsa iste'mol tovarlari ishlab chiqarish (10,3 trln. dollar), avtomobil sanoati (3,8 trln. dollar) va logistikada (3,9 trln. dollar) yuqori bo'lishi ta'kidlanmoqda. Turli tadqiqotlar natijalari bo'yicha raqamli iqtisodiyotning dunyo iqtisodiyotidagi salmog'i 4,5 foizdan 15,5 foizgachani tashkil etadi. Jahon axborot-kommunikatsiya texnologiyalari sektorida yaratilayotgan qo'shilgan qiymatning deyarli 40 foizi va blokcheyn texnologiyalari bilan bog'liq patentlarning 75 foizi Amerika Qo'shma Shtatlari va Xitoy Xalq Respublikasi xissasiga to'g'ri keladi. Mamlakatimiz Prezidenti Sh.M. Mirziyoevning 2020-yil 13-fevral kuni axborot texnologiyalarini rivojlantirishga bag'ishlangan tadbirda keltirgan statistik ma'lumotlariga muvofiq AQShda raqamli iqtisodiyotning yalpi ichki



mahsulotdagi ulushi 10,9 foiz, Xitoyda 10 foiz, Hindistonda 5,5 foizni tashkil etadi. O'zbekistonda bu ko'rsatkich 2 foizdan ham oshmaydi.

### **MUHOKAMA**

Jahon iqtisodiyotining globallasuvi va texnologik rivojlanish sharoitida O'zbekistonning iqtisodiy rivojlanishini raqamli iqtisodiyotsiz tasavvur qilish qiyin. Tadqiqotlar natijalariga ko'ra, 2022-yilga kelib global YaIMning chorak qismi raqamli sohada bo'lishini taxmin qilinmoqda. Lekin, xalqaro axborot kommunikatsiya texnologiyalari rivojlantirish indeksi bo'yicha O'zbekiston 170 dan ortiq davlat ichida 103-o'rinni egallab turishining o'zi mamlakatimizda bu sohada hali o'z yechimini kutayotgan masalalar va qilinishi lozim bo'lgan ishlar ko'pligidan dalolat beradi. Davlatimiz rahbarining ta'kidlashicha, "...yurtimiz xalqaro axborot kommunikatsiya texnologiyalarini rivojlantirish indeksi bo'yicha 2019-yilda 8 pog'onaga ko'tarilgan bo'lsa-da, hali juda ham orqada. Aksariyat vazirlik va idoralar, korxonalar raqamli texnologiyalardan mutlaqo yiroq, desak, bu ham haqiqat. Albatta, raqamli iqtisodiyotni shakllantirish kerakli infratuzilma, ko'p mablag' va mehnat resurslarini talab etishini juda yaxshi bilamiz. Biroq, qanchalik qiyin bo'lmasin, bu ishga bugun kirishmasak, qachon kirishamiz?! Ertaga juda kech bo'ladi. Shu bois, raqamli iqtisodiyotga faol o'tish – kelgusi 5 yildagi eng ustuvor vazifalarimizdan biri bo'ladi. Raqamli texnologiyalar nafaqat mahsulot va xizmatlar sifatini oshiradi, ortiqcha xarajatlarni kamaytiradi. Shu bilan birga, meni juda qattiq tashvishga soladigan va bezovta qiladigan eng og'ir illat – korrupsiya balosini yo'qotishda ham ular samarali vositadir. Buni barchamiz teran anglab olishimiz darkor. Davlat va jamiyat boshqaruvi, ijtimoiy sohada ham raqamli texnologiyalarni keng joriy etib, natijadorlikni oshirish, bir so'z bilan aytganda, odamlar turmushini keskin yaxshilash mumkin".

### **XULOSA**

O'z o'rnida qayd etib etish lozimki, mamlakatimiz hayotida raqamli iqtisodiyotning ayrim elementlari allaqachon muvaffaqiyat bilan faoliyat ko'rsatmoqda. Jumladan, hujjatlar va kommunikatsiyalarning ommaviy ravishda raqamli vositalarga o'tkazilishini hisobga olib, elektron imzoga ruxsat berish, davlat bilan muloqot qilish ham elektron platformalarga o'tkazilmoqda. BMT Bosh kotibi Antoniu Guterrishning ta'biri bilan aytganda, "raqamli iqtisodiyot yangi xavf-xatarlarni vujudga keltirishi mumkin, shu jumladan, kiberxavfsizlikka tahdidlar, noqonuniy iqtisodiy faoliyatning yengillashuvi, shaxsiy hayot daxlsizligini buzilishi bilan bog'liq sabablarni keltirish mumkin. Yangi qarorlar qabul qilish hukumatlar, fuqarolik jamiyati, akademik guruhlar, ilmiy hamjamiyat va texnologik sektorlarning hamkorlikdagi harakatini talab etadi".

**REFERENCES**

1. Nick Malyshev (nick.malyshev@oecd.org) or Céline Kauffmann (celine.kauffmann@oecd.org) OECD Regulatory Policy Division, <http://oe.cd/regpolicy>
2. THE PERSPECTIVES OF DIGITAL ECONOMY FOR UZBEKISTAN: A NEW STAGE, Rajapova Madina Faridunovna 1PhD student, TSUE, e-mail: [m.rajapova@tsue.uz](mailto:m.rajapova@tsue.uz)
3. Project Information Document/ Integrated Safeguards Data Sheet (PID/ISDS) Concept Stage | Date Prepared/Updated: 05-Sep-2018 | Report No: PIDISDSC24091 Public, : <http://www.worldbank.org/projects>
4. ЧТО ТАКОЕ ЦИФРОВАЯ ЭКОНОМИКА? ТРЕНДЫ, КОМПЕТЕНЦИИ, ИЗМЕРЕНИЕ, Доклад НИУ ВШЭ
5. <https://www.researchgate.net/publication/336675826>:The activities of banks in Uzbekistan in the modern digital economy
6. <http://www.uz.undp.org/content/uzbekistan/en/home/countryinfo.html>
7. <https://data.worldbank.org/indicator/NY.GNP.ATLS.CD?locations=UZ>
8. <http://pubdocs.worldbank.org/en/421341493272766409/Uzbekistan-Snapshot-April2017.pdf>

## BOSHLANG'ICH SINFLARDA DIDAKTIK O'YINLARDAN FOYDALANISHNING AHAMIYATI

*Usmonova Dilshodaxon Ulug'bek qizi*

*Namangan viloyati Namangan shahri 85- maktab.*

*Boshlang'ich sinf o'qituvchisi*

**Annotatsiya:** Ushbu maqolada boshlang'ich sinf o'quvchilarining rivojlanish jarayonida didaktik o'yinlardan foydalanish usullari, darsga bo'lgan qiziqishini va dars samaradorligini oshirish usullari haqida ma'lumot berilgan.

**Kalit so'zlar:** didaktik o'yin, aqliy rivojlanish, amaliy faoliyat, qobiliyat, rag'bat.

Kichik maktab yoshida bolalar didaktik o'yinlarni (syujetli, predmetli, musoboqali) rohatlanib o'ynashadi. Ularda faoliyatning quyidagi elementlari mavjud: o'yinli masala, o'yinli motivlar, masalalarni o'quv faoliyati bilan bog'liq yechimlari. Natijada o'quvchilar o'yin mazmuniga ko'ra yangi bilimlarga ega bo'lishadi. O'quv-biluv masalalarini to'g'ridan-to'g'ri qo'yilishidan farq qilgan holda, didaktik o'yinda u bolaning o'zini o'yinli masalasi sifatida nomoyon bo'ladi. Uni yechish usullari esa o'quv-biluv faoliyatiga tegishli hisoblanadi. Buni quyidagi misolda qarab chiqamiz. O'quvchilar "Biz turistlarmiz" nomli didaktik o'yinni o'ynashadi. Uning ma'nosi shundan iboratki, bolalarni turistlar guruhining marshrut yo'lini kartada belgilashga o'rgatish. Uni to'g'ri belgilagan har bir o'quvchi turist belgisini oladi. O'quvchilarning o'z oldilariga qo'yadigan masala – turistlar o'yinini o'ynash. O'yin motivi – turist belgisini olish uchun to'g'ri marshrutni tanlash. Bunday o'yin shu bilan tavsiflanadiki, uning faollik shakli kattalar tomonidan aniqlanadi va o'yin qodalarini ko'rinishida bolalar oldiga qo'yiladi. "Biz turistlarmiz" o'yinining asosiy qoidalari quyidagilardan iborat: "Marshrutni aytayotgan o'qituvchini diqqat bilan eshiting va uni o'z kartangizda joylashtiring. U kartada ko'rsatilgandan so'ng, uni namunadagi bilan solishtiring". Shuni qayd etishimiz lozimki, o'yinda va undan keyin o'yin motivlarida bilishga qarab siljish ro'y berishi mumkin. Masalan, "Biz turistlarmiz" o'yinidan keyin o'quvchilar ko'plab savollar bilan o'qituvchiga va boshqa katta yoshdagilarga murojaat qila [300] boshlashdi, kitoblardan mos ma'lumotlarni izlasha boshlashdi, ya'ni ularda o'yin sifatida taqim etilgan masala o'quv masalasiga aylandi. Bolalar hodisalar doirasidagi ma'lumotlar bilan chegaralanib qolmasdan, o'yin faoliyati bilan bog'liq yangi tushunchalarni egallashga (kompas, topografik belgilar va boshqalarni) faol harakat qilishadi. To'plangan bilimlar tizimlashtirilib, kichik maktab yoshidagi bolalar ta'limga nisbatan o'z faoliyatlarini qayta moslashtirishadi. Endi u nafaqat o'yinlar nuqtai-nazaridan, balki o'yin davomida paydo bo'lib, rivojlangan o'quv-biluv



qiziqishlari bilan birgalikda amalga oshiriladi. Demak, didaktik o'yinlar bolalar tomonidan bilimlarni o'zlashtirish uchun qulay bo'lgan shart-sharoitni paydo qiladi va bilish uchun qiziqishni rivojlanishiga ko'maklashadi. Eng yaxshi didaktik o'yinlar mustaqil ta'lim olish prinsipida tuzilgan, ya'ni, shunday tuzilganki, ularning o'zi o'quvchilarni bilim va ko'nikmalarga ega bo'lishlariga qarab yo'naltiradi. Ma'lumki, ta'lim olish ikkita komponentni o'zida jamlaydi: kerakli ma'lumotni to'plash va to'g'ri yechimni qabul qilish. Bu komponentlar o'quvchilarda didaktik tajribani ta'minlaydi. Lekin, tajribaga ega bo'lish ko'p vaqtni talab qiladi. O'quvchilarda "bunday tajribaga ega bo'lish"ni ko'paytirish, ularni mustaqil ravishda bu ko'nikmalarga ega bo'lish mashqlariga o'rgatishdan iboratdir. Bunga psixologik tavsifdagi rivojlantiruvchi o'yinlarni kiritish mumkin: krossvordlar, viktorinalar, boshqotirmalar, rebuslar, kriptogrammalar va boshqalar. Didaktik o'yinlar o'quvchilarda predmetga nisbatan qiziqishni uyg'otadi, har bir o'quvchini individual qobiliyatlarini rivojlantirish imkoniyatini beradi, bilish faolligini tarbiyalaydi. Didaktik o'yinning muhimligi, u bolalar tomonidan qanday reaksiya qilinishi bilan emas, balki u yoki bu masalani yechish har bir o'quvchi uchun tadbiiq qilinishining samaraliligi bilan aniqlanadi. Didaktik o'yinlarning natijaviyligi, birinchidan, ulardan tizimli ravishda foydalanishga, ikkinchidan, o'yinlar dasturining oddiy didaktik mashqlar bilan birgalikda maqsad sari yo'naltirilganligiga bog'liq. Masalan, bilish faolligini rivojlantirish muammosini hal etishda, o'quvchining mustaqil tafakkurini rivojlantirish asosiy masala deb hisoblanishi zarur. [301] Har bir didaktik o'yinni boshlashdan oldin o'quvchilarga o'yinning qoidasi, mazmuni, yakuni nimadan iborat ekanini o'qituvchi tomonidan tushuntiriladi. O'quvchilar uni tushunib, anglab, shu asosda harakat qiladilar. Masalan, "Ishoralar" o'yini. O'yinning maqsadi: Bir amalli masalalarni og'zaki yechish ko'nikmalarini rivojlantirish. O'yin jihozi: "-", "+" belgilari. O'yinning borishi: O'qituvchi masalani o'qiydi, o'quvchilar esa masalani qaysi amal bilan yechish kerak bo'lsa o'sha "ishora"ni ko'rsatadilar. Masala: 1. Salimning 2 ta qora va 4 ta qizil qalami bor. Hammasi bo'lib nechta qalami borligini qaysi amaldan foydalanib topamiz? O'quvchilar "+"ni ko'rsatadilar. Masala og'zaki yechiladi. 2. Nigorada 6 daftar bor edi. 3 tasini ukasiga berdi. Nigorada nechta daftar qoldi? Mustahkamlash: O'qituvchi "+", "-" qo'shish, ayirish belgilari qachon qo'yilishini so'rab, ularning bilimini mustahkamlaydi. "Jim" o'yini O'yinning maqsadi: O'quvchilarning o'n ichida "+", "-" belgilari haqidagi bilim va malakalarini oshirish, sinash. O'yin guruhlarda o'ynaladi. O'yin jihozi: Raqamilar yozilgan tarqatmalar, misollar, jadval. O'yinning borishi: Jadvallar doskaga osib qo'yiladi, doskaga bo'r bilan yoziladi. O'yin ovoz chigarmagan holda o'tkaziladi. O'qituvchi ko'rsatkich bilan 7 va 5 ni ko'rsatadi. O'quvchilar o'ylab 2 yozilgan tarqatmani ko'rsatadilar. "Bilmasvoyning xatolari" o'yini O'yinning maqsadi: o'quvchilarning o'n ichida "+", "-" ishoralari haqidagi bilimlarini mustahkamlash, bilim va malakalarini, mustaqil fikrlash qobiliyatini o'stirish.

O'yinning borishi: Doskaga ifodalar yoziladi. Har bir qatordan bittadan o'quvchi doskaga chiqadi va xatolarini tuzatadi.  $10-7=4$   $10-3=6$   $7-3=5$  [302]  $3+2=6$   $4+3=8$   $4+1=6$  "Kim epchil" o'yini. O'yin maqsadi: Hozirjavoblik, topqirlik malakalarini oshirish. O'yin jihozi: 2 ta savatcha ifodalar yozilgan olmalar  $12-6$ ;  $2+8$ ;  $7+5$ ;  $4+8$ ;  $10-3$  va hakoza. Stol ustida "olmalar" yozib qo'yiladi. Doskaga 2 o'quvchi chiqadi. Stol ustidagi "olmalar"dagi ifodalarning natijalarini aytib savatga sola boshlaydilar. Ifodaning qiymatini to'g'ri topmagan o'quvchi ularni savatga sola olmaydi. Qaysi o'quvchi savatga ko'p "olma" tergan bo'lsa, o'sha o'quvchi g'olib bo'ladi. "Zukkolar" o'yini. O'yinning maqsadi: Ko'paytirish va bo'lishga doir amallar yechish malakalarini mustahkamlash. O'yin jihozi: uchta bayroqcha. O'yinning borishi: Qatorlararo o'tkaziladi. Qatorlar nomi doskaga yoziladi va o'quvchilar soni teng bo'linadi. O'qituvchi har bir qatorning oxirida o'tirgan o'quvchiga bayroqchani beradi. O'qituvchi son aytadi. Masalan: 1- qatorga 6 soni, 2-qatorga 4 soni, 3- qatorga 5 soni. Bayroqchalarni olgan o'quvchi  $6 \cdot 1 = 6$  deb bayroqchani oldingi partadagi o'quvchiga uzatadi.  $12 \cdot 2 = 24$  ;  $24 : 3 = 8$   $8 \cdot 5 = 40$  ;  $40 : 4 = 10$  O'quvchilar natija qaysi son bilan tugasa, shu son bilan boshlanadigan ifoda tuzishi kerak bo'ladi. Bayroqcha 1-partaga kelganda oxirgi o'quvchi 6 soni hosil bo'ladigan ifoda bilan o'yinni yakunlashi kerak bo'ladi. Qaysi qatorning bayroqchasi birinchi partaga tez yetib kelsa, o'sha qator g'olib bo'ladi. Go'lib qatorning nomi yozilgan joyda bayroqchalar biriktirilib qo'yiladi. "Bu qaysi shakl?" o'yini. O'yinning maqsadi: Geometrik shakllar bilan tanishtirish. Ularga ta'rif berish malakasini oshirish. Og'zaki nutqini rivojlantirish. O'yin jihozi: Konvertlarga solingan geometrik shakllar. [303] O'yinning borishi: Doskaga bir o'quvchi chiqadi. Konvertdagi shaklni qaysi ekanini ko'rib olib, o'quvchilarga murojaat qiladi. "Qo'limdagi geometrik shaklning uch tomoni uch burchagi bor, uning tomonlari xar xil uzunlikda bo'lishi ham mumkin. Bu qaysi shakl?". Shaklga to'g'ri ta'rif bergan va shaklning nomini to'g'ri topgan o'quvchi rag'batlantiriladi. Demak, kichik maktab yoshida, o'yinlardan bolalarning o'quv va mehnat faoliyatini yengillashtiruvchi va tashkil etuvchi vosita sifatida foydalanish mumkin. Ta'lim jarayonida o'yin elementlari o'quvchilarda ijobiy emotsiyalarni yuzaga keltirib, ularning faolligini oshiradi. Kichik maktab yoshidagi o'quvchilar, o'yin tavsifiga ega, mehnatga taaluqli topshiriqlarni qiziqish bilan bajaradilar. O'yin faoliyati bolalarni ruhiy hayotining barcha tomonlarini shakllanishida, masalani qo'yilishida va harakatlanish usullarini tanlashda yordam beradi.

#### **Foydalanilgan adabiyotlar:**

1. Tolipov O', M.Usmonboyeva. Pedagogik texnologiya: nazariya va amaliyot. T. 2015-yil.
2. Aliev A. O'quvchilarning ijodkorlik qobiliyati. –Toshkent: O'qituvchi, 2016.
3. Boboyeva Yu.K. Hozirgi zamon umumiy ta'lim maktabida o'qitish metodlari. - Toshkent:O'qituvchi,2017

**ABDULLA QAHHOR ASARLARIDAGI FRAZELOGIZMLARNING  
KONSEPTOLOGIK TAHLILI (“Mahalla” hikoyasi misolida)**

*Ilmiy rahbar : f.f.n, dotsent U. E. Rahimov*

*Mo‘tabarxon Ozodbek qizi Soibjonova*

*Zahiriddin Muhammad Bobur nomidagi Andijon davlat universiteti*

*Filologiya fakulteti II bosqich talabasi*

**Annotatsiya:** Dunyodagi barcha frazeologizmlarning umumiy xususiyatlari yagona, ammo adiblar tilidan ayrim frazeologik birliklar va vositalar milliy o‘zgachalikni berish uchun foydalangan lingvokulturologik belgi hamohangligi frazeologizmlarning xususiy qirralarini ham ko‘rsatib beradi. Ushbu maqola Abdulla Qahhorning “Mahalla” hikoyasida uchraydigan frazeologik birliklarni konseptologik tahliliga bag‘ishlangan.

**Kalit so‘zlar:** frazeologizm, frazeologik birliklar, frazema, konseptual tahlil, “Mahalla” hikoyasi, ilmiy tadqiqotlar

Tilshunoslikning qiziqarli ilmiy sohalardan biri - frazeologiya. Bu soha yuzasidan ko‘p ilmiy tadqiqot olib borilgani ma‘lum . Shu jumladan o‘zbek tilshunosligida Sh.Rahmatullaev , U.Tursunov , X.Berdiyev , X.Doniyorov , M.Mirzaev , A.Abdunazarov , A.Hojiev , M.Sodiqova kabi olimlar frazeologizmdari sof lingvistik tadqiqot tadqiq qilganlar . Shu jumladan o‘zbek tilshunosligida A.Abdullaev, S.Solixo‘jaeva, S.G‘oibov. M.Sadriddinova, B.Yo‘ldoshev kabi tilshunoslar badiiy adabiyotlardagi ma‘lum davrga tegishli frazeologizmlarni o‘rganganlar. Sh.Rahmatullaev , U.Tursunov , X.Berdiyev , X.Doniyorov , M.Mirzaev , A.Abdunazarov , A.Hojiev , M.Sodiqova kabi olimlar frazeologizmdari sof lingvistik tadqiq qilganlar . Y.D.Pinxasov, A.Sh.Shomaqsudov, M.Xusayinov, I.Qo‘chqortoev, L.A.Umarov, X.Qahhorova, B.Turdialievlar esa o‘z ilmiy tadqiqotlari mobaynida ayrim ijodkorlarning asarlaridagi frazeologizmlarni sharhlaganlar. Frazeologik birliklarni tasniflashda turlichalik mavjud, ammo biz taniqli tilshunos Shavkat Rahmatullaevning tasnifiga asoslanamiz. Frazeologizmlar tarixiy qo‘llanish me‘yorlariga, usullariga ega bo‘lib, ularning ma‘nolari muayyan nutqiy jarayonda oydinlashadi. Frazeologizmlarning quyidagi turlari farqlanadi, - deydi Shavkat Rahmatullayev: frazeologik chatishma — frazemaning ma‘nosi uning tarkibidagi so‘zlarning ma‘nosiga bog‘liq bo‘lmaydi, frazmadan anglashilgan ko‘chma ma‘no o‘ning tarkibidagi so‘zlarning ma‘nosi bilan izohlanmaydi: to‘nini teskari kiymoq, oyog‘ini qo‘liga olib chopmoq, boshini olib chiqib ketmoq va boshqa; frazeologik butunlik (birlashma) — frazemaning ma‘nosi uning tarkibidagi so‘zlarning ma‘nolari asosida izohlanadi, shu ma‘nolar asosida umumlashtiruvchi ko‘chma ma‘no ifoda

qilinadi (ko‘pincha bunday birlashmalarning o‘z ma‘nosida qo‘llanadigan variantlari ham mavjud buladi): yog‘ tushsa yalagudek, yeng shimarmoq, xamirdan qil sug‘urgandek, to‘ydan oldin nog‘ora chalmoq va boshqalar; frazeologik qo‘shilma — bunda frazemalar tarkibidagi bir so‘z ko‘chma ma‘noda qo‘llanadi, boshqasi esa o‘z lug‘aviy ma‘nosini saqlaydi: gapning tuzi, qo‘li gul, ishtahasi ochildi va boshqalar [3]

Bittadan ortiq leksik negizdan topgan, tuzilish birikmaga yoki gapga teng, mazmunan so'zga mos, yaxlitligicha ko'chma ma'no anglatuvchi lug'aviy birlikka frazeologizm (ibora) deyiladi. Ushbu ta'rif frazeologizmlarning ilmiy tabiatini to'laligicha ko'rsatib bergan.

Frazeologizm ( frazeologik birlik, frazema , iboralar, turg'un birikmalar, barqaror birikmalar) — ikki yoki undan ortiq so‘zdan tashkil topgan, ma‘noviy jihatdan o‘zaro bog‘liq so‘z birikmasi yoki gapga teng keladigan, yaxlitligicha ko‘chma ma‘noda qo‘llanadigan va bo‘linmaydigan, barqaror (turg‘un) bog‘lanmalarning umumiy nomi . Frazemalar yaxlit holda qoliplangan bo‘lib, bu sintaktik tuzilma birliklarini o‘zgartirish, boshqa bir muqobili bilan(sinonimi bilan) erkin almashtirish mumkin bo‘lmaydi. Bu turg‘un birikmalar nutqda leksikogrammatik tuzilishli, muayyan ma‘no kasb etuvchi tayyor material sifatida qo‘llanadi.

Ayrim yozuvchilar, shu jumladan Abdulla Qahhor asarlari ham frazeologik tadqiq etilgan. Biz esa ushbu tahliliy tadqiqot mobaynida yozuvchining frazeologiyasidagi konseptlarni o‘rganib chiqdik va “Mahalla” hikoyasi misolida ularni ko‘rib chiqamiz. Yozuvchi Abdulla Qahhorning birgina “Mahalla” hikoyasining o‘zidagina qahramonlar nutqidagi milliylikni ta'minlovchi frazeologizmlardan unumli foydalanganini ko'rishimiz mumkin. Adibning asarida qo'llagan frazeologizmlarni konseptologik tahlilini quyidagicha tizim asosida tasniflash mumkin:

- 1) frazemalar ichki bo‘linishi asosida;
- 2) konseptologik sema umumiyliigi asosida

Biz quyida keltiriladigan misollar tahlilini ikkinchi tizim asosida tasnifladik. Frazeologizmlarning konstruksion tuzilishi birikma ko‘rinishida bo‘lgani tufayli ular ko‘proq fe‘l so‘z turkumiga doir konseptlarga mutanosibdir. Shu bilan birga frazeologizmlarning konseptual tahlili ularning ot va fe‘l so‘z turkumiga xosligi bilan xarakterlanishini ko‘rsatadi.

Uy sovuq bo‘lmasa ham, bir necha kundan beri uning eti uchar, oyog‘i sovqotar, og‘rir edi [1].

Izohi: badani titramoq, teriusti hujayralar tikan tikan bo‘lib g‘ayriixtiyoriy harakatlanishi . Konsept: konseptual tahlilga molik emas

Hikmat buva nima bo‘lganini bilolmay, ko‘zi bilan ko‘rib turganini aqliga sig‘dirolmay, garang bir ahvolda turib qoldi...[1,157].

Izohi: lol qolib, hayron bo‘lib, fikrlari chuvalashib. Konsept: karaxtlik, lol qolish, o‘ylab o‘yiga yeta olmaslik.



Hikmat buvaning yurak-bag'rini sug'urib oldi [1,158].

Izohi: 1) qattiq iztirobga solmoq 2) betoqat bo'ldi. Konsept: ezilmoq, siqilmoq, o'ylanmoq

Hikmat buva kechalari uxlamas, dori ichib uxlasa ham yarim kechasi uyg'onib, tong otguncha o'tirib chiqar, uydagi hamma narsa unga kampirini, yolg'iz qolganini eslatar, har bir tovush o'lim bo'lib uning miya qopqog'ini chertar edi [1,159].

Izohi: o'z hayotida ko'rди, o'ylayverib gangidi, miyasiga urdi. Konsept: qattiq o'ylanmoq, iztirob chekmoq.

Onaxonimiz ta'rifga sig'maydigan ayol edilar, shuncha odam bekorga kelgani yo'q [1, 160].

Izohi: ta'rifga til ojiz, ijobiy xususiyatlarini sanab adog'iga yetib bo'lmaydi, ta'rifning o'zi kam. Konsept: 1) tilyog'lamalik, xushomad 2) samimiy maqtov

Shu majlisda yana bir masala ko'tarildi: mahallada har kuni bo'lmasa ham, haftada ikki-uch marta...[1,161].

Izohi: ma'lum bir muammoni tahlil qilish uchun jamoaga tadbiiq qilish. Konsept: muammo, hal qilish,

Chol chiqib mahallani aylandi, daraxtlarni ko'zdan kechirdi [1,162].

Izohi: qarab chiqdi, birma-bir ko'rди, sinchiklab tanishdi. Konsept: e'tibor, tekshiruv.

Chol yana bir nima demoqchi edi, o'ziga go'r qazitib qo'yganini eslab dami ichiga tushib ketdi [1,163].

Izohi: qo'rquv aralash hech nima deyoimay lol bo'lib qoldi. Konsept: qo'rquv, xijolat.

Ijodkor xususiy o'xshatishlari yoki frazemalari

Ellik uch yildan beri bir dasturxondan tuz tatigan, bir ko'rpani bosgan, birga kulgan birga yig'lagan [1,158].

Konsept: birgalik, yondoshlik, hamnafaslik

Ko'ngil so'ragani yana butun mahalla kirdi [1,158]

Konsept: hamdardlik, muruvvat

Chol kun oqqanda adoyi tamom bo'lib qaytdi [1,159]. Chol tugab borayotganini ko'rib o'g'li bilan kelini tashvishga tushib qoldi [1,159].

Konsept: tushkunlik, yashashga bo'lgan umidning so'nishi

Xulosa, mazkur maqola orqali frazeologizmlarning umumiy xususiyatlarini hisobga olgan holda Abdulla Qahhor tilidagi ayrim xususiy va umumiy frazemalarni konseptologik tahlil qildik. Mazkur tadqiqot davomida hikoyada frazeologizmlar singari verbal birliklar orqali o'zbek lingvokulturologiyasiga xos xususiyatlarni ham ko'rib chiqdik

**ADABIYOTLAR RO‘YXATI**

1. Muhabbat / A.Qahhor. – Toshkent: Yangi asr avlodi. -248b.
2. <https://uz.m.wikipedia.org>
3. Rahmatullayev Sh. O‘zbek tilining frazeologik izohli lug‘ati. Toshkent: O‘qituvchi. – 1978. ; Rahmatullayev Sh. Hozirgi o‘zbek adabiy tili (darslik). Toshkent: Universitet, 2006 – B. 418
4. Mo'tabarxon Ozodbek qizi Soibjonova. (2022). THE CONCEPT OF SHAME IN THE WORKS OF ABDULLAH WRATH (BASED ON ABDULLAH QAHHOR'S STORY "THE WOMAN WHO DIDN'T EAT RAISINS"). <https://doi.org/10.5281/zenodo.6635466>
5. ABDULLA QAHHOR ASARLARIDA MUHABBAT KONSEPTI (“Muhabbat” qissasi misolida) SSOGL Mahmudjonov, MTOQ Soibjonova - ... : Innovative, educational, natural and social sciences, 2022
6. Pragmatic Properties of Limited Vocabulary in Uzbek Language Andijan State University GU Pratoa, MO Soibjonova Journal of Pedagogical Inventions and Practices, 165-167, 2022
7. Gavharoy Israiljon Kyzi, Nurmatova Zaxro Nosirjon qizi, & Mo‘tabarxon Ozodbek qizi Soibjonova. (2022). LANGUAGE AND THOUGHT. COGNITIVE LINGUISTICS. CONCEPT. JournalNX - A Multidisciplinary Peer Reviewed Journal, 8(7), 17–20. <https://doi.org/10.17605/OSF.IO/MBK3N>

## ОБРАЗОВАНИЕ ЧИСЛИТЕЛЬНЫХ ПРИ ПОМОЩИ АФФИКСАЦИИ В СОВРЕМЕННОМ КИТАЙСКОМ ЯЗЫКЕ

*Хашимова Сабохат Абдуллаевна д.ф.н. (DSc), и.о.проф.*

*Tel.: +998977105033,*

*e-mail: [sabohat15@mail.ru](mailto:sabohat15@mail.ru)*

**Аннотация:** В современном китайском языке аффиксальное словообразование слов по продуктивности занимает второе место после способа словосложения. Большинство словообразовательных аффиксов в современном китайском языке образованы из корневых морфем. Тем не менее, есть также много морфем, которые еще не превратились из корневой морфемы в чисто аффиксальную морфему. Такие морфемы занимают место между аффиксом и словообразовательной корневой морфемой и называются полуаффиксами. В лингвистике аффиксация и полуаффиксация рассматриваются как два самостоятельных метода словообразования. Данная статья раскрывает особенности образования числительных в современном китайском языке при помощи аффиксации.

**Ключевые слова:** аффиксация, агглютинация, кореллят, префикс, инфикс, интерфикс, циркумфикс, суффикс.

В китайском языке образование числительных путем аффиксации встречается меньше, чем в других категориях частях речи. При этом только префиксный тип аффиксации в современном китайском языке участвует в образовании порядковых чисел. По утверждениям некоторых учёных “китайский язык имеет только приставку 第 “di” в образовании чисел”<sup>1</sup>. Однако, в результате изучения выяснилось, что к таким префиксам относится не только 第 “di”, но и такие форманты, как 初 “chu” “начальный”, “главный”, 头 “tou” “исходный”, “главный”, 末 “mo” “последний”, 大 “da” “большой”, 长 “zhang” “расти”, 次 “ci” “второй”, 小 “xiao” “младший” и 老 “lao” “старый”. При этом 第 “di”, 初 “chu” являются чистым префиксом, а морфемы 头 “tou” от, 大 “da”, 小 “xiao”, 老 “lao”, 长 “zhang”, 末 “mo” прилагательными и 次 “ci” относится к счетному слову, все они при образовании порядковых числительных применяются в современном китайском языке в роли префикса.

<sup>1</sup>李金斯 汉语词汇研究 – 北京 2001. – 页45.

Префикс第 “di” в современном китайском языке служит для построения порядковых чисел, которые представляют порядок предмета. Это единственная функция морфемы. Например: 第一 “di yi” “первый”, 第二十 “di er shi wu” “двадцать пятый”. При составлении порядковых чисел используются также счётные слова. Какое из счетных слов будет употреблено, будет зависеть от того, с каким существительным оно сочетается (или может применяться также универсальное счётное слово), по конструкции [第 “di”+ число + счетное слово + существительное]. Например: 第三本书 “di san ben shu” “третья книга”, 第五个学生<sup>2</sup> “di wu ge xuesheng” “пятый студент”. Если порядковое число употребляется вместе с существительным, представляющим единицу измерения и количества, то счётное слово не применяется, а порядковое числительное образуется с опорой на конструкцию [第 “di”+ число + существительное (представляющее единицу измерения)]. Сравним два примера: 1) 第三个医生 “di san ge yisheng” “третий доктор”, 2) 第三公里 “di san gongli” “третий километр”. В первом примере слово, которое не имеет отношения к единице измерения существительного выражается через 医生 “yisheng” “врач”, поэтому в порядковом числе следует использовать счётное слово 个 “ge”. Во втором примере используемое существительное выражает собой единицу измерения 公里 “gongli”, по этой причине порядковое число образуется без счётного слова.

В современном китайском языке при использовании числа “два” вместе со счётными словами используется иероглиф “两” “liang”, например: 两本书 “liang ben shu” “две книги”, 两台精量铺摸播种机 “liang tai jingliang pumo bozhongji” “машина с точной системой посадки через две пленки”. Однако в порядковых числительных, образованных с помощью приставки 第 “di” независимо от того, какое счётное слово используется, применяется только иероглиф “二” “er”, т. е. соответствующие словосочетания составляются с опорой на конструкцию [第 “di” + “二” “er” + счетное слово + существительное].

Кроме того, когда некоторые существительные образуют при помощи префикса 第 “di” порядковые числительные, то они используются без какого-либо счетного слова. Причина этого, по мнению Ван Ли, “заключается в том, что они в древнекитайском языке обладали особенностями как существительного, так и счётного слова”<sup>3</sup>. К ним относятся такие слова, как 年 “nian” “год”, 天 “tian” “день”, 日 “ri” “день”, 名 “ming” “место”, 行 “hang” “ряд”. Например:

<sup>2</sup>胡潘刘 文月. 实用现代汉语语法 – 北京 2012 年 – 页124.

<sup>3</sup>胡潘刘 文月. 实用现代汉语语法 – 北京 2012 年 – 页124.



第五年 “di wu nian” “пятый год”, 第三天 “di san tian” “третий день”, 第三名 “di san ming” “третье место”, 第二十八行 “di er shi ba hang” “двадцать восьмой ряд”.

Стоит отдельно отметить, что в современном китайском языке порядковые числительные не образуются только через приставку第 “di” . Ниже мы расскажем об этих способах<sup>4</sup>. Среди перечисленных способов есть также порядковые числительные, в которых участвует ряд других префиксов или которые образуются с помощью другого морфологического способа:

а) в выражении лет, например: “1978年” читается как “yī jiū qī ba nián” или “yī qiān jīu bāi qī shí ba nián” и переводится как “1978-й год”. При этом существительное, представляющее год с числом, используется последовательно;

б) в выражении месяцев, например: 一月 “yī yuè” “первый месяц” (“январь”), 五月 “wǔ yuè” “пятый месяц” (“май”). При этом существительное, выражающее месяц с числом, используется последовательно;

в) в выражении чисел: 一号 “yī hào” “первое число”, 三号 “sān hào” “третье число”. При этом последовательно используется существительное, выражающее дату с числом. Или через приставку初 “chū” также выражается с помощью конструкции [初 “chū” + “ракам”]: 初一 “chū yī” “первая дата”, 初三 “chū sān” “третья дата”. Основу префикса初 “chū” образует морфема со значением “начальный” 初 “chū”, например: 初级 “chūjí” “начальный курс”;

с) при выражении старшинства (последовательности) родственников: 大哥 “dàgē” “первый (старший) брат”, 二哥 “èrgē” “второй брат”, 三哥 “sāngē” “”третий брат”. При этом существительное, обозначающего родственника с числом (или существительным, представляющим последовательность (старшинство)), используется последовательно;

д) при выражении последовательности детей: 长子 “zhǎngzǐ” “главный (старший) ребенок”, 次子 “cìzǐ” “второй ребенок”... 小子 “xiǎozǐ” “младший ребенок”. При этом существительное, представляющее родственника с числом (или существительным, выражающем последовательность), используется последовательно;

е) при выражении стадии (этапа): 头等 “tóuděng” “”первый этап”, 二等 “èrděng” “”второй этап”... 末等 “mòděng” - “последний этап”. При этом последовательно используется существительное, представляющее этап с числом (или существительное, представляющее последовательность, с приставками头

<sup>4</sup>胡藩刘 文月. 实用现代汉语语法 – 北京 2012 年。 – 页124。

“tou”, 末 “mo” ), где приставка头 “tou” обозначает первый объект в очереди, а приставка末 “mo” - последний объект в очереди;

f) при выражении номера здания, этажа: 一楼 “yilou” “первое здание”, 三层 “sanceng” “третий этаж”. При этом число (или существительное, выражающее последовательность), представляющим здание, этаж используется с существительным последовательно<sup>5</sup>;

j) при выражении порядка рейса: 头班车 “toubanche” = 第一班 “diyiban) “первый рейс”, 末班车 “mobanche” (=最后一班 “zuihou yiban”) “последний рейс”. При этом последовательно используется существительное, порядковое число рейса (или последовательность, префикс头 “tou”, 末 “mo” ), в котором, как и при выражении этапа, префикс头 “tou” обозначает первый объект в очереди, а префикс末 “mo” - последний объект в очереди;

h) при выражении группы, отдела: 一班 “yiban “”первая группа “, 一组” yizu “”первый отдел”. При этом последовательно используется число (или существительное, представляющее последовательность) с существительным, представляющим группу, отдел;

k) Та же ситуация наблюдается и в некоторых существительных, производных от приставки老 “lao”: 老二 “laoer” “второй ребенок”, 老三 “laosan” “третий ребенок”.

#### Список использованной литературы:

1. 张伯江。汉语功能语法研究。商务印书馆，1982年。Zhang Bojiang. Hanyu gongneng yufa yanjiu. Shangwu yinshuguan, 1982 nian;
2. 朱德藩。现代汉语语法研究。商务印书馆，2007。Zhu Debo. Xiandai hanyu yufa yanjiu. Shangwu yinshuguan, 2007 nian;
3. 丁声树。现代汉语语法讲话。商务印书馆，1961年。Dingshengshu. Xiandai hanyu yufa jianghua. . Shangwu yinshuguan, 1961 nian;
4. 李金斯。汉语词汇研究。—北京，2001年。Li Jinxi. Hanyu cihui yanjiu. —Beijing, 2001 nian;
5. Hu Yushu. Xiandai hanyu. —Beijing, 1983 nian и др.
6. 胡潘刘，文月。实用现代汉语语法。—北京，2012年。Hu Boliu, Wenyue. Shiyong xiandai hanyu yufa. —Beijing, 2012.
7. 甲小龙。汉语语法学。—北京，2001。Jia Xiaoling. Hanyu yufaxue. —Beijing, 2001.
8. 故播刘。实用现代汉语语法。—北京，2012年。Hu Boliu. Shiyong xiandai hanyu yufa. —Beijing, 2012 nian.

<sup>5</sup>胡潘刘 文月。实用现代汉语语法。—北京 2012年。— 页124。

## UMUMTA'LIM MAKTABLARIDA MATEMATIKA FANINI O'QITISHDA AXBOROT TEXNOLOGIYALARIDAN FOYDALANISH

*Mirzayev Murodjon Usmonjon o'g'li  
Xoliqova Hamidaxon Shamsiddinova*

*Farg'ona viloyati Uchko'priktumani 55-umumiy o'rta ta'lim maktabi  
Matematika fani o'qituvchisi*

**Annotatsiya:** Ushbu maqolada matematika fanini o'qitishda axborot texnologiya dasturlaridan, elektron darsliklar va virtual ko'rinishlardan foydalanish to'g'risida ma'lumot yoritilgan.

**Kalit so'zlar:** AKT, Ms-PowerPoint, Ms-Word, Ms-Excel, GeoGebra Classic 5, Movie Maker, elektron darslik, o'quv film, fanga oid kompetentsiya, virtual ko'rinish.

### THE USE OF INFORMATION TECHNOLOGY IN TEACHING MATHEMATICS IN SECONDARY SCHOOLS

**Abstract:** This article provides information on the use of information technology programs, e-textbooks and virtual forms in the teaching of mathematics.

**Keywords:** ICT, Ms-PowerPoint, Ms-Word, Ms-Excel, GeoGebra Classic 5, Movie Maker, e-textbook, educational film, subject competence, virtual view.

Inson, uning har tomonlama uyg'un kamol topishi va farovonligi, shaxs manfaatlarini ro'yobga chiqarishning sharoitlarini va ta'sirchan mexanizmlarini yaratish, eskirgan tafakkur va ijtimoiy xulq-atvorning andozalarini o'zgartirish respublikada amalga oshirilayotgan islohotlarning asosiy maqsadi va harakatlantiruvchi kuchidir. Xalqning boy intellektual merosi va umumbashariy qadriyatlar asosida, zamonaviy madaniyat, iqtisodiyot, fan, texnika va texnologiyalarning yutuqlari asosida kadrlar tayyorlashning mukammal tizimini shakllantirish O'zbekiston taraqqiyotining muhim shartidir. Yangi axborot-kommunikatsion texnologiyalaridagi vaqtda eng dolzarb mavzulardan biri bo'lib, sababi har bir sohani o'rganish, izlanish va tajriba orttirish uchun turli usullardan foydalanish zarurligidir. Shuning uchun bog'cha yoshidan to mukammal kasbni egallagunga qadar yangi axborot - kommunikatsion texnologiyalaridan foydalanish maqsadga muvofiqdir. Hozirgi zamon mutaxassislari faoliyat doiralari qanday bo'lishidan qat'iy nazar, informatika bo'yicha keng ko'lamdagi bilimlarga, zamonaviy hisoblash texnikasi, informatsion aloqa va kommunikatsiya tizimlari, texnika vositalari

va ulardan foydalanish borasida etarli malakalarga ega bo'lishi hamda yangi informatsion texnika va texnologiya asoslarini, uning ertangi kuni, rivoji to'g'risidagi bilimlarni o'zida mujassamlashtirgan bo'lishi kerak. Zamonaviy hisoblash texnikalari va informatsion texnologiyaning kun sayin rivojlanib, jamiyatning esa tobora informatizatsiyalashib borishi sababli uzluksiz ta'lim tizimining o'rta va yuqori bosqichlariga informatika, ishlab chiqarish va boshqarish jarayonlarini kompyuterlashtirish bo'yicha bir qator o'quv fanlari kiritilgan. XX asr o'rtalariga kelib tezkor mashina mexanizmlaridan foydalana boshlandi, murakkab texnika va texnologiyalar o'ylab topildi. Ko'pgina masalalarni hal qilish jarayonida axborot hajmi behisob bir majmuaga aylandi hamda bu axborotlarni yig'ish va uzatish vositalarini yaratish, ularni vaqtida qayta ishlab, boshqarish uchun zarur bo'lgan choralarni belgilab chiqish kerak bo'lib qoldi. Ko'pchilik vazifalarni bajarishda boshqarish jarayonlarini takomillashtirish, axborot tizimini joriy etish, mutaxassislarni kompyuterda ishlashga o'rgatish muhim ahamiyatga ega bo'lib, AKT vositalari biz uchun quyidagi imkoniyatlarni yaratib bera oladi: - AKT o'quvchilarni rag'batlantiradi va ularning qiziqishini oshiradi; - AKT o'quvchilarni kelajakdagi faoliyatiga tayyorlashga ko'mak beradi. Hozirgi zamonda mehnat faoliyati o'quvchilar qoniqish bilan ishlatayotgan kompyuterlar, texnologiyalar, dasturlarva qurilmalar yordamida boshqariladi; - AKT o'rganish va o'qitishning yangi imkoniyatlarini ochib beradi; - AKT o'qituvchilarning kasbiy o'sishi uchun ularga o'z fanlari bo'yicha o'qitishning yangi usullarini kiritishga, yangi yondashuvlarni qo'llashga, g'oyalarni ro'yobga chiqarish va yangi ko'nikmalarni rivojlantirishga imkoniyat yaratadi. - AKT o'z resurslaridan oqilona foydalanishga imkoniyat yaratadi; - AKT o'quv jarayonini oqilona boshqarish va nazorat qilish orqali vaqtni hamda mablag'ni tejaydi. AKT darslarga tayyorgarlik jarayonini qisqartiradi va o'qish jarayonini o'quvchilar uchun qiziqarli hamda ko'ngilochar qiladi; - AKT moslashuvchidir. AKT turli yoshdagi o'quvchilar, turli darajadagi o'qituvchilar uchun moslashtirilishi mumkin hamda ta'lim jarayonida o'qituvchilar va o'quvchilar uchun ko'makdir. Bizga ma'lumki, bundan 3500 yil oldin Xitoy faylasufi Konfutsiyni "Eshitganimni yodimdan chiqaraman, ko'rganimni eslab qolaman, mustaqil bajarsam tushunib yetaman", degan iborali so'zlari bugungi kunda ham o'z ifodasini topmoqda. Ta'limda informatsion hamda pedagogik texnologiyalarni qo'llaganda talaba eshitish, ko'rish, ko'rganlari asosida mustaqil fikrlash imkoniyatiga ega bo'ladilar. Ta'lim jarayonida zamonaviy axborot texnologiyalaridan foydalangan holda darslarni tashkilashtirish uchun ma'lum bir shartsharoitlar mavjud. Birinchidan, axborot resurslari bo'lishi kerak. Bularga • shaxsiy kompyuter; • proektor; • multimedia vositalari; • skaner (murakkab sxemalar va chizmalarni, negativ plyonkadagi tasvirlarni kompyuterga o'tkazish uchun); • raqamli fotoapparat; • video kamera (video konferensiyalar o'tkazish uchun va yana boshqa maqsadlarda); • printer, nusxa ko'chiruvchi qurilma (tarqatma materiallarni



qog'ozga tushirish va ko'paytirish va yana boshqa maqsadlar uchun) va boshqa resurslar. Ikkinchidan, maxsus dasturiy ta'minotlar hisoblanadi. Ta'lim tizimda multmediya elektron o'quv adabiyotlar, ma'ruzalar, virtual laboratoriya ishlari, har hil animatsion dasturlar va yana boshqa ishlarni yaratishda kerak bo'ladigan maxsus dasturlar hisoblanadi. Bu dasturlar juda ko'p bo'lib, misol uchun: Animatsion roliklar yaratish uchun Macromedia Flash MX dasturidan foydalaniladi. Multmediali taqdimot ma'ruzalarini yaratishda hammamizga ma'lum bo'lgan Power Point dasturidan foydalaniladi. Tenglamadan foydalanib tekislik va to'g'ri chiziq orasidagi burchakni topishimiz mumkin. Yanada samarali o'qitish uchun proektorlar va AKT dan foydalanib, jonli o'quv sinflarini tashkil etishlari kerak bo'ladi. AKT dan foydalanish kundalik hayotimizning dolzarb talabi hisoblanadi va jamiyatni globalashtirishda muhim rol o'ynaydi. O'quvchilar yangi tushunchalar haqida rasmiy bilimlarni to'plamasdan, balki, ularni tushunib olishlari juda muhim. Matematika fanini o'qitish yanada samarali bo'lishi uchun o'quv mashg'ulotlari davomida o'qituvchilar AKT ni ishlab chiqish va foydalanishlarini rag'batlantirish zarur. Matematika fani o'qituvchilari dars o'qitish uchun samarali AKT yaratishlari uchun Ms-Word, Ms-Excel, Ms-PowerPoint, GeoGebra Classic 5 kabi turli dasturiy ta'minotlardan va boshqa web vositalardan foydalanishlari mumkin. Masalan: - Ms-Word dasturidan so'rovnomalar, matnlar, tasvirlar va boshqa elektron hujjatlar ishlab chiqishda foydalanish mumkin; - Ms-Excel dasturidan tirik va jonsiz organlar o'rtasidagi farqlarni chizib ko'rsatish kabi ustunli taqdimotlar talab etiladigan joylarda foydalanish mumkin; - Photoshop dasturida yuqori sifatli tasvirlar tuzilishi mumkin; - GeoGebra Classic 5 dasturidan turli kontseptsiyalarni o'qitish uchun foydalanish mumkin. Ta'rif 2. Tekislikda qo'zg'almaydigan ikki nuqtagacha masofalarning yig'indisi o'zgarmas bo'lgan nuqtalarning geometrik o'rni ellips deyiladi. Bizga qo'zg'almas ikkita nuqta berilgan bo'lsin. Mana shu qo'zg'almas ikki nuqtaga fokus deyiladi. Tekislikda ikkita  $F_1$  va  $F_2$  nuqta berilgan bo'lsin.  $F_1$  va  $F_2$  nuqtalardan to'g'ri chiziq o'tkazamiz va to'g'ri chiziqqa yo'nalish berib uni absissa o'qi deymiz.  $F_1$  va  $F_2$  nuqtalarning o'rtasidan ordinata o'qini o'tkazamiz. Berilganlardan foydalanib tekislikda ixtiyoriy ellipsning chizmasini GeoGebra Classic 5 dasturi yordamida chizishimiz mumkinligini o'quvchilarga ko'rsatamiz. Ushbu taqdimotlarda Photoshop dasturida ishlab chiqilgan fotosuratlar yoki Flash dasturi bilan yaratilgan animatsiyalarni osongina joylashtirish mumkin. Matematika fanini o'qitishda o'quvchilarning qiziqishlarini oshirish uchun ularni turli dasturlar yordamida namoyish etish kerak bo'ladi. Yuqorida taqdim etilgan dasturlardan foydalanib, yaratilgan animatsiyalar, filmlar va taqdimotlar o'qituvchilar tomonidan matematika fanini o'qitishda samarali qo'llanilishi mumkin. Matematika fanini o'qitishda elektron darslik va o'quv qo'llanmalardan foydalanish dars samaradorligini yanada oshiradi. Matematika fanidan o'tkaziladigan ko'rgazmali mashg'ulotlari uchun kerakli jihozlar etishmaganda, virtual va vizual ko'rinishlardan

foydalanilsa, o'quvchilarda fanga oid umumiy kompetentsiyalar rivojlanib, mustaqil shakllanib boradi. Shuni aytib o'tish lozimki, darslarda turli ilg'or pedagogik texnologiyalardan va buyuk allomalarimizning ijodlaridan foydalanish samaradorlikni oshiradi. Bu o'quvchilarning bilimlarini oshirishda va kelgusida ilmiy izlanishlar olib borishlariga yordam beradi. Xulosa qilib aytganda, axborot-kommunikatsion texnologiyalari matematika fani o'qituvchilarining ta'lim berishida kasbiy rivojlanishi uchun katta imkoniyatlar yaratadi. AKTning asosiy afzalliklari: fan o'qituvchilar tomonidan o'quvchilar ishini samarali boshqarish, saqlash va olib borish hamda vaqtni tejashdan iborat. Vaqtni tejash mashg'ulotlarga yaxshi tayyorlanish imkoniyatini beradi. Fan o'qituvchilari AKT resurslaridan foydalangan holda nafaqat o'z bilimlarini yangilaydilar, balki nazariy bilimlarini ham orttirish imkoniyatiga ega bo'ladilar.

### **Foydalanilgan adabiyotlar**

1. Курбонов Г.Г. Преимущества компьютерных образовательных технологий при обучения темы скалярного произведения векторов. Вестник наука и образования. 2020. №16(94). Часть.2. стр 33-36.
2. Умарова У.У. Мулоҳазалар устида мантикий амаллар мавзусини ўқитишда «Кичик гуруҳларда ишлаш» методи // Scientific progress, 2:6 (2021), p. 803-809.
3. Умарова У.У. “Формулалар ва уларнинг нормал шакллари” мавзусини ўқитишда ўйинли методлар (pp. 810-817).
4. Курбонов Г.Г. Интерактивные методы обучения аналитической геометрии: метод case study. Наука, техника и образования. 2020. №8(72). стр 44-47.
5. Ахмедов О.С. Преимущества историко-генетического метода при обучении математики // Scientific progress. 2:4 (2021). P. 523-530.
6. Ахмедов О.С. Определение предмета и места математики в системе наук // Scientific progress. 2:4 (2021). P. 531-537.
7. Курбонов Г.Г. Информационные технологии в преподавании аналитической геометрии. Проблемы педагогики. 2021. №2(53). стр. 11-14.
8. Умарова У.У. Чинлик жадвали ёрдамида формулани топишда муаммоли ўқитиш технологияси // Scientific progress, 2:6 (2021), p. 832-838.
9. Умарова У.У. “Формулаларнинг эквивалентлиги. Дуаллик принципи” мавзусини ўқитишда “Чархпалак” технологияси // Scientific progress, 2:6 (2021), p. 839-846.
10. Умарова У.У. “Мулоҳазалар хисоби” мавзусини ўқитишда интерфаол методлар // Scientific progress, 2:6 (2021), p. 867-875.

## РАСЧЕТ И ОБОСНОВАНИЯ ПАРАМЕТРОВ ПИЛЬНОГО ЦИЛИНДРА С УПРУГОЙ ПОДШИПНИКОВОЙ ОПОРОЙ

*Абдухатов Махмуджон Маъруфжон ўгли*

**Аннотация.** Мақолада арра жинлар учун эластик подшипник таянчининг ресурстежамкор схемаси келтирилган. Аррали цилиндрнинг эластик подшипник таянчидаги тебранишларининг амплитудаси ва частотасини ҳисоблаш учун математик ифодалар олинган. Аррали цилиндрнинг эгилиш тебранишларини ҳисоблаш усули келтирилган.

**Аннотация.** В статье приводится эффективная, ресурсосберегающая конструктивная схема упругой подшипниковой опоры для пильных джинов. Получены выражения для расчета амплитуды и частоты колебаний пильного цилиндра на упругой подшипниковой опоры. Привидится методика расчета изгибных колебаний пильного цилиндра.

**Abstract.** The article provides an efficient, resource-saving design diagram of an elastic bearing support for saw gins. Expressions are obtained for calculating the amplitude and frequency of oscillations of a saw cylinder on an elastic bearing support. A method for calculating bending vibrations of a saw cylinder is presented.

Анализ проведенных исследований по пильным джином проведены в основном по технологии джинирования, по определению диаметра пильных дисков, размеров колосника, рабочей камеры, семявыделения, съема и отвода волокон, технологических зазоров и регулирования питания хлопка. Не проведены исследования по разработке конструкции пильных цилиндров и их узлов механизмов привода, подшипниковых опор с упругими элементами по обоснованию их параметров на основе глубоких динамических теоретико – экспериментальных исследований [1]. Недостаточная жесткость вала пильного цилиндра может привести к недопустимым перекосам пил в зазоре между колосниками, что для процесса джинирования является нежелательным, так как может привести к повреждению волокон.

Известны опоры, в которых подшипник сопрягает непосредственно с корпусом и присоединительными поверхностями подшипника качения к корпусу являются наружный диаметр и ширина колец. Недостатком существующих опор в составе любых механизмов и машин является непосредственная передача колебания вращающихся валов в корпусах машин и механизмов на сами корпуса, что приводит к увеличению виброшума соответствующих машин и механизмов.

В другой известной конструкции подшипниковая опора вала содержит корпус со смонтированным в нем подшипником и размещенный между наружной поверхностью и корпусом упругий элемент переменного сечения овальной формы. При этом большая ось наружной овальной поверхности совмещена с малой осью внутренней овальной поверхности и установлена в корпусе так, что ось минимальной жесткости совпадает с направлением силы нагружения [2]. Недостатком данной конструкции является ее сложность и большие затраты в изготовлении. Кроме того, эта конструкция обеспечивает демпфирование колебаний только при наличии радиальных возмущающих сил и при воздействии возмущающей силы под некоторым углом эффект демпфирования вибраций уменьшается.

В процессе работы на вращающемся валу действуют следующие силы: движущий вращательный момент, сила тяжести, силы инерции от неуравновешенных масс, силы трения, технологические нагрузки и др. Составляющие равнодействующей силы будут направлены, как в радиальном, так и осевой направлениях. Эти силы будут действовать циклически на корпус 1 через подшипник 4 и упругие втулки 2 и 3 (рис.1).

Наличие упругих втулок 2 и 3 значительно уменьшают действие этих сил на корпус 1. При этом величина изгиба вала 5 за счет радиальных составляющих сил значительно уменьшается. Выполнение упругих втулок 2 и 3 в виде усеченного конуса с диаметрами оснований  $d$  и  $D$  позволяет поглотить осевые составляющие сил. Применение подобного рода опор валов позволит за счет поглощения колебаний вращающихся валов уменьшить передачу колебаний рамам (корпусам) соответствующих машин и механизмов, следовательно, уменьшается в значительной степени виброшумовые характеристики данных машин и механизмов.

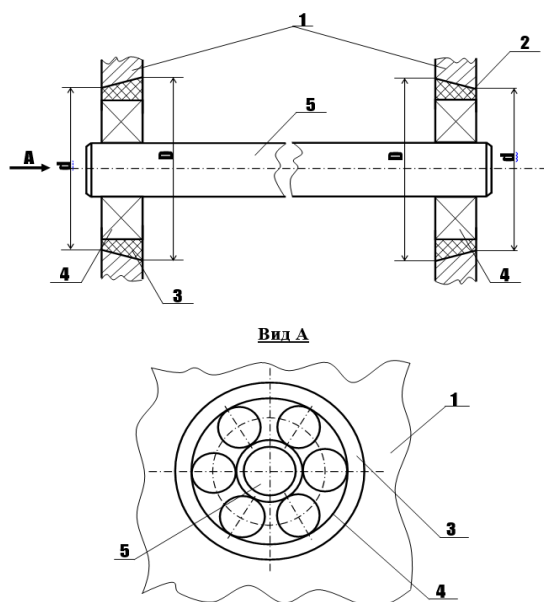

**Рис. 1. Опора для поглощения колебаний вращающихся валов**



Предложенную опору можно рекомендовать к применению в качестве вибропоглощающей опоры в основных машинах первичной обработки хлопка (очистителей хлопка и волокна, сепараторах, линтерах, валичных и пыльных джинах и др.) в основном для подшипниковой опоры пыльного цилиндра джина.

Разработана опора, обеспечивающая снижение вибрации элементов конструкции устройства при воздействии на вал внешних сил, как в радиальном, так и осевой направлениях.

В процессе работы пыльного джина в основном за счет изгиба пыльного цилиндра происходят колебания [3]. Но, в рекомендуемой конструкции пыльного цилиндра его изгиб сводится к минимуму. При этом вертикальные колебания пыльного цилиндра джина происходят за счет неуравновешенных масс, в основном от массы волокна захваченных и уносимых зубьями пил цилиндров джинов. Значение этой массы волокна колеблется в пределах  $(0,31 \div 0,55)$  кг. Учитывая переменность массы волокна захваченных и протаскиваемых пыльным цилиндром при  $n=730$  об/мин,  $D_{\text{ц}}=0,16$  м центробежная сила изменяется в пределах  $(409 \div 467)$  Н.

Согласно методики приведенной в работах [9] определяем амплитуду колебаний пыльного цилиндра по вертикали с учетом массы хлопка-волокна захваченной зубьями пил цилиндра:

$$A = \frac{(m_{\text{ц}} + m_{\text{хв}})}{2(c_1 + kc_2) \left| 1 - \frac{\omega_{\text{ц}}^2}{\rho_0^2} \right|} \quad (1)$$

$$\text{где, } \rho_0 = \sqrt{\frac{c_1 + kc_2}{m_{\text{ц}} + m_{\text{хв}}}}$$

$m_{\text{ц}}$  – масса пыльного цилиндра;  $m_{\text{хв}}$  – масса хлопка-волокна;  $k$  – коэффициент нелинейности жесткости конической резиновой втулки подшипниковой опоры вала пыльного цилиндра.  $c_1$  – линейная составляющая коэффициента жесткости конической упругой подшипниковой опоры,  $kc_2$  – нелинейная составляющая жесткости подшипниковой опоры.

Численное решение (1) на ПК произвели при следующих значениях параметров:

$$\omega_{\text{ц}} = 76,4 \text{ с}^{-1}; n = 730 \frac{\text{об}}{\text{мин}}; D_{\text{ц}} = 2; R_{\text{ц}} = 0,32 \text{ м}; m_{\text{ц}} = (400 \div 500) \text{ кг};$$

$$m_{\text{хв}} = 0,3 \div 0,6 \text{ кг}; k = 0,2 \div 0,6; c_1 = 4,5 \div 6,0 \cdot 10^4 \frac{\text{Н}}{\text{м}};$$

$$c_2 = 0,5 \div 0,8 \cdot 10^4 \text{ Нм}; \pi = 3,14.$$

На основе численного решения задачи были построены графические зависимости параметров системы. Увеличение угловой скорости пильного цилиндра джина приводит к возрастанию его амплитуды колебаний по нелинейной закономерности. Так, при изменении  $\omega_{\text{ц}}$  от  $68 \text{ с}^{-1}$  до  $80,2 \text{ с}^{-1}$  амплитуда колебаний увеличивается от  $0,205 \cdot 10^{-3} \text{ м}$  до  $0,61 \cdot 10^{-3} \text{ м}$  при массе хлопка-волокна захваченные и протаскиваемые зубьями пильного цилиндра  $0,35 \text{ кг}$ , а при  $m_{\text{хв}} = 0,75 \text{ кг}$  амплитуда  $A$  увеличивается от  $0,42 \cdot 10^{-3} \text{ м}$  до  $1,409 \cdot 10^{-3} \text{ м}$ . Учитывая результаты экспериментальных исследований максимальный изгиб вала пильного цилиндра с учетом упругой подшипниковой опоры находится в пределах  $(0,3 \div 0,38) \cdot 10^{-3} \text{ м}$ . Для обеспечения этих значений рекомендуемыми значениями являются:  $m_{\text{хв}} = (0,35 \div 0,4) \text{ кг}$ ;  $\omega_{\text{ц}} = (7,4 \div 7,8) \cdot 10 \text{ с}^{-1}$

Пильный цилиндр джина массивная и вращается с частотой  $730 \text{ об/мин}$ . Поэтому происходит значительный изгиб вала пильного цилиндра. При этом в средней зоне пильного цилиндра нарушаются технологические зазоры между пильными дисками и колосниками, которые могут привести к значительным повреждениям волокон и семян хлопка, снижению ресурса работы и производительности машины. Поэтому важным является изучение изгибных колебаний вала пильного цилиндра. Использование упругих подшипниковых опор значительно уменьшает изгибные колебания вала. На основе обработки экспериментально полученных осциллограмм были построены графические зависимости изменения амплитуды изгибных колебаний вала пильного цилиндра от увеличения производительности джина (рис.2 и рис.3).

Анализ графиков на рис. 2 показывает, что увеличение производительности джина от  $3,5 \text{ т/ч}$  до  $4,5 \text{ т/ч}$  приводит к возрастанию амплитуды изгибных колебаний вала пильного цилиндра в серийном варианте подшипниковой опоры от  $0,077 \cdot 10^{-3} \text{ м}$  до  $0,179 \cdot 10^{-3} \text{ м}$ . При использовании упругой опоры из резины марки 6308-ТМКЦИС амплитуда изгибных колебаний вали пильного цилиндра доходит до  $0,071 \cdot 10^{-3} \text{ м}$ , а при использовании резины марки 7317 амплитуда  $A$  доходит до  $0,022 \cdot 10^{-3} \text{ м}$ . Для обеспечения амплитудного значения изгиба на более  $A \leq (0,02 \div 0,03) \cdot 10^{-3} \text{ м}$  рекомендуется использование марки резины 10-220 в качестве упругой подшипниковой опоры пильного цилиндра.

При этом важным является определение коэффициента жесткости упругой опоры на значение изгиба пильного цилиндра при изменении производительности джина.

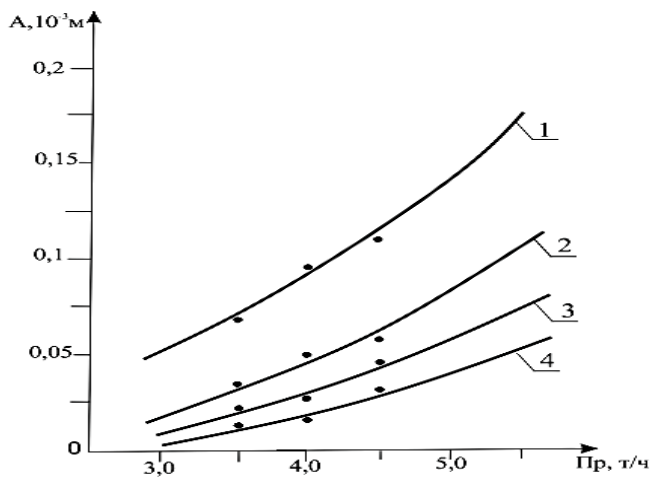

**Рис.2.** Графические зависимости изменения амплитуды изгибных колебаний вала пильного цилиндра от величина производительности джина

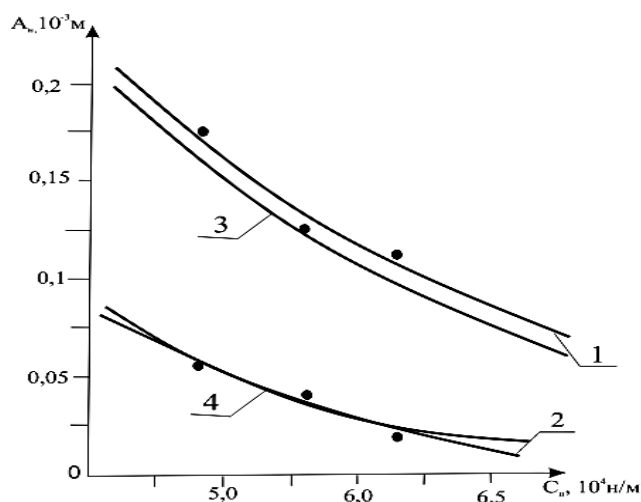

где, 1-серийной вариант подшипниковой опоры пильного цилиндра; 2-при использовании упругой подшипниковой опоры из марки резины-7317; 3-при использовании упругой подшипниковой опоры из марки резины-10-220; 4-при использовании упругой подшипниковой опоры из марки резины-6308-МКЩиС;

где, 1,2-экспериментальные зависимости; 3,4-теоретические зависимости; 1,3-при  $\omega_{н.ц}=75 \text{ с}^{-1}$ ; 2,4-при  $\omega_{н.ц}=65 \text{ с}^{-1}$ .

**Рис. 3.** Зависимости изменения амплитуды изгибных колебаний вала пильного цилиндра от увеличения коэффициента жесткости упругих подшипниковых опор при различных значениях угловой скорости пильного цилиндра джина.

Анализ графиков на рис. 6 показывает, что с увеличением частоты вращения пильного цилиндра от  $65 \text{ с}^{-1}$  до  $76,4 \text{ с}^{-1}$  амплитуда изгибных колебаний возрастает до  $((0,045 \div 0,052) \cdot 10^{-3}) \text{ м}$ . Поэтому рекомендуемыми значениями параметров являются:  $\omega_4 = (74 \div 77) \text{ с}^{-1}$ ;  $A = (0,02 \div 0,03) \cdot 10^{-3} \text{ м}$ ,  $C_n \geq (6,2 \div 6,6) \cdot 10^4 \text{ Н/м}$ .

### Литература

1. Патент РУз. IDP 04489. Опора для поглощения колебаний вращающихся валов. 7 F 16 C 17/02, 27/02. –Т.: 2000. Бюлл. №5.
2. Sh.Khudoykulov, A.Djuraev, S.Yunusov. Efficiency of use of bearing supports with rubber sleeve of shaft saw cylinders. 76 th Plenary meeting of the ICAC Tashkent, Uzbekistan-2017. P. 238-242.
3. Юнусов С.З. «Динамика машинных агрегатов с механизмами рабочих органов пильного джина». Монография, Изд. «Фан ва технология» Ташкент-2013. 143с.

## TERGOV ORGANLARI TOMONIDAN JINOYATLARNI PROFILAKTIKA QILISH FAOLIYATINING AYRIM JIHATLARI

*Ne'matov Azizbek G'olibjon o'g'li\**

**Аннотация.** Мақолада тергов органларининг жиноятларни профилактика қилишда соҳа олимларининг фикрлари асосида таҳлил қилинган, уларнинг тушунчаси, мазмун-моҳияти, шунингдек тергов органларининг жиноятларни профилактика қилиш соҳасидаги норматив-ҳуқуқий ҳужжатлар ўрганилган. Тергов органлари томонидан жиноятнинг профилактика қилиниши масаласига алоҳида эътибор қаратилган. Мақоланинг хулоса қисмида профилактик фаолиятни янги механизмини ташкил қилиш ва уни самарали режалаштириш, жиноятларни барвақт олдини олишда муҳим аҳамият касб этиши ёритилган.

**Калит сўзлар:** жиноятларнинг олдини олиш, жиноятнинг сабаб ва шароитлари, ҳуқуқбузарликлар профилактикасининг турлари, тергов профилактикаси, тақдимнома, жиноят муҳокамаси.

## НЕКОТОРЫЕ АСПЕКТЫ ДЕЯТЕЛЬНОСТИ ПРЕДУПРЕЖДЕНИЮ ПРАВОНАРУШЕНИЙ СЛЕДСТВЕННЫХ ОРГАНОВ

**Аннотация.** В статье анализируются мнения специалистов в области профилактики правонарушений органов дознания, их понятие, содержание, а также нормативно-правовые документы в области профилактики правонарушений органов дознания. Следственные органы уделяют особое внимание вопросу предупреждения правонарушений. В заключительной части статьи поясняется, что большое значение в раннем предупреждении преступлений имеет организация нового механизма профилактической деятельности и ее эффективное планирование.

**Ключевые слова:** профилактика преступлений, причины и условия преступности, виды профилактики преступлений, профилактика расследования, представление, уголовное судопроизводство.

## SOME ASPECTS OF CRIME PREVENTION ACTIVITIES BY INVESTIGATIVE BODIES

**Annotation.** The article analyzes the opinions of experts in the field of crime prevention of investigative bodies, their concept, content, as well as normative legal

---

\* Ўзбекистон Республикаси ИИВ Академияси ўқитувчиси. [info@akadmvd.uz](mailto:info@akadmvd.uz)  
[azizbek\\_nematov\\_696@mail.ru](mailto:azizbek_nematov_696@mail.ru)

documents in the field of crime prevention of investigative bodies. Investigative bodies pay special attention to the issue of crime prevention. In the concluding part of the article, it is explained that the organization of a new mechanism of preventive activities and its effective planning are of great importance in the early prevention of crimes.

**Keywords:** crime prevention, causes and conditions of crime, types of crime prevention, investigation prevention, presentation, criminal trial.

Юридик адабиётларда жиноятларнинг олдини олиш ҳамда жиноятлар профилактикаси тушунчалари бир хил маъноларда қўлланилади. “Профилактика” сўзи юнонча “prophylaktikos” сўздан олинган бўлиб, “сақловчи”, “олдини олувчи”, “бирор ҳодисани олдини олиш учун кўриладиган чоралар” каби маъноларини англатади<sup>1</sup>.

Норматив-ҳуқуқий ҳужжатларда профилактика атамаси ҳуқуқ-тартиботни сақлаш ҳамда мустаҳкамлаш, ҳуқуқбузарликларни аниқлаш, уларга барҳам бериш, шунингдек ҳуқуқбузарликларнинг содир этилиши сабабларини ва уларга имкон бераётган шарт-шароитларни аниқлаш, бартараф этиш мақсадида қўлланиладиган ҳуқуқий, ижтимоий, ташкилий ва бошқа чора-тадбирлар тизими<sup>2</sup> сифатида таърифланган.

Ҳуқуқбузарликлар профилактикасини амалга ошириш шакллари: ёзма; оғзаки; кўргазмали; амалий ёрдам бериш кабилардан иборат.

Ҳуқуқбузарликлар профилактикасининг ёзма шакли, асосан, газета ва журналларда ҳуқуқбузарликларнинг сабаб ва шароитлари ҳақида мақолалар, содир этилган ҳуқуқбузарликлар тўғрисида хабар, ҳикоя, очерклар чоп этиш, одамлар гавжум бўладиган жойларда ёзма эълонлар осиш, аниқланган ҳуқуқбузарликнинг сабаб ва шароитлари, шунингдек ҳуқуқбузарликдан жабрланиш эҳтимоли юзасидан фуқароларга огоҳлик ва ҳушёрликка чақирувчи хатлар юбориш, тақдимномалар киритиш, расмий огоҳлантириш, ҳуқуқбузарликларнинг содир этилиши сабаблари ва уларга имкон бераётган шарт-шароитлар тўғрисида хабардор қилиш кабиларда намоён бўлади. Ҳуқуқбузарликлар профилактикасининг оғзаки шакли суҳбат, маъруза, савол-жавоб, радио эшиттириш, аҳоли гавжум жойлар (масалан, бозорлар, метро бекатлари, супермаркет ёки гипермаркетлар)да огоҳликка чақирувчи овозли матн тасмасини эшиттириш кабиларда кузатилади. Ҳуқуқбузарликлар профилактикасининг кўргазмали шаклида телевидение ва ижтимоий тармоқлар орқали ҳуқуқбузарликлар ҳақида кўрсатувлар, кинофильмлар, видеороликлар тайёрлаб эфирга узатиш, аҳоли гавжум жойларда ҳуқуқбузарликлар профилактикаси мазмунига эга плакатлар, эълонлар яратиш, видеороликлар

<sup>1</sup> Ўзбек тилининг изоҳли луғати. Т.:“Ўзбекистон миллий энциклопедияси” Давлат илмий нашриёти, 2008. Т-3. Б-316.

<sup>2</sup> Ўзбекистон Республикасининг “Ҳуқуқбузарликларнинг профилактикаси тўғрисида”ги Қонуни. Ўзбекистон Республикаси қонун ҳужжатлари тўплами, 2014 й., 20-сон, 221-модда



намойиш қилиш, учрашув, маъруза жараёнларида мультимедиа воситаларидан фойдаланилади. Шундай профилактик тадбирлар борки, улар ҳам оғзаки, ҳам ёзма ва ҳам кўргазмали шаклда амалга оширилиши мумкин (Буларга маъруза ўқиш, яқка тартибда суҳбат ўтказиш кабиларни мисол қилиб келтириш мумкин). Амалий ёрдам бериш шакли ҳуқуқбузарликлар профилактикасининг бошқа шаклларидан ўзига хос жиҳатлари билан ажралиб туради. Бунда ҳуқуқбузарликлар профилактикаси субъектлари фуқаролар ва юридик шахсларга ҳуқуқбузарликларнинг олдини олишга йўналтирилган хизматлар кўрсатади. Ушбу хизматларга аҳоли ёки юридик шахсларнинг марказий кўриқлаш пултига уланишини ёки кўриқлаш хизматлар орқали уй-жойлар, бино ва иншоотларнинг кўриқланишини таъминлаш кабиларни келтириш мумкин. Хуллас, ҳуқуқбузарликлар профилактикасининг турлари, усул ва шакллари ҳуқуқбузарликлар профилактикаси фаолиятининг мазмунини ташкил этади. Бу борадаги билимлар ҳуқуқбузарликлар профилактикасининг самарали ташкил этилиши ва амалга оширилишини кафолатлайди<sup>3</sup>.

Дастлабки тергов органларининг жиноятларни профилактика қилиш фаолияти ҳуқуқбузарликларни олдини олишнинг умумий назарий асослари билан уйғун ҳисобланади, яъни ҳар икки тушунча мазмун-моҳиятига кўра бир-бири билан узвий боғлиқ ва ўзаро бир-бирини тўлдириб боради. Бирок, таъкидлаб ўтиш лозимки, тергов органлари бутун бир профилактик фаолиятнинг асосини ташкил қилувчи, унинг йўналишларини белгилашда ҳал қилувчи аҳамиятга эга бўлган жиноятнинг сабаб ва шароитларини аниқлашда муҳим ўрин тутади. Бу масалада рус олими И.Р.Веренчиков, терговчининг жиноятларнинг олдини олиш фаолиятини ўрганишнинг муҳимлиги, унинг жиноятлар ижтимоий профилактикасининг асосий субъекти эканлиги билан белгиланади, унинг дастлабки тергов босқичида жиноятнинг сабаблари ва унга имкон берган шарт-шароитларни аниқлаш бўйича фаолияти жиноятлар ижтимоий профилактикасини амалга оширувчи бошқа субъектлар учун асос бўлиб хизмат қилади, деб таъкидлаб ўтган<sup>4</sup>.

Жиноят-процессуал ҳуқуқига оид ва бошқа юридик адабиётларда тергов органларининг жиноятларнинг олдини олиш фаолиятининг тушунчасига алоҳида таъриф берилмаган. Бирок, тергов органлари фаолиятининг асосини содир этилган жиноятларни очиш билан бирга жиноятларнинг олдини олиш ҳам ташкил қилади. Бунда тергов органлари томонидан жиноятнинг сабабларини ва унинг содир этилишига имкон берган шарт-шароитларини аниқлаш мажбурияти

<sup>3</sup> Хўжакулов С.Б. Ички ишлар органларининг ҳуқуқбузарликлар профилактикаси фаолияти: Ўқув қўлланма / Масъул муҳаррир проф. И. Исмаилов. Т.: Ўзбекистон Республикаси ИИВ Академияси, 2017., Б.-7.

<sup>4</sup> Криминология: Учебник // под ред. проф. Малкова В.Д. – Москва.: 2004 г. стр.-3.

қонун ҳужжатларининг вазифаларидан бири бўлган жиноятларни олдини олиш чораларини кўришдан иборатдир<sup>5</sup>.

Ўзбекистон юридик энциклопедиясини ишлаб чиққан ҳуқуқшунос олимлар жиноятларнинг олдини олишни жиноят процессининг асосий вазифаларидан бири сифатида қайд этиб, ушбу фаолиятни суриштирувчи, терговчи, прокурор ва суд зиммасига жиноятнинг сабабларини, унинг содир этилишига имкон берган шарт-шароитларни аниқлашдан иборат, деб қайд этишган<sup>6</sup>. Фикримизча, жиноят-процессуал нуқтаи-назаридан мазкур таъриф тўлдирилиши лозим. Жиноят-процессуал кодексининг 297-моддасида: "...суриштирувчи, терговчи, прокурор жиноят ишини тергов қилиш чоғида жиноятнинг сабабларини ва унинг содир этилишига имкон берган шарт-шароитларни аниқлаб чиқиб, тегишли давлат органига, фуқароларнинг ўзини ўзи бошқариш органига, жамоат бирлашмасига, жамоага ёки мансабдор шахсга ана шу сабаб ва шарт-шароитларни бартараф қилиш чораларини кўриш тўғрисида тақдимнома киритади",-деб қайд этилган. Шу нуқтаи-назардан тергов органларининг жиноятларнинг олдини олиш фаолияти нафақат жиноятнинг сабабларини, унинг содир этилишига имкон берган шарт-шароитларни аниқлаш, балки уларни бартараф қилиш бўйича процессуал чораларни кўришдан ҳам иборат.

Жиноят ҳуқуқига оид юридик адабиётларда жиноятларни олдини олиш, алоҳида меъёр сифатида ҳуқуқий хулқ-атворни белгиловчи ҳуқуқий онг даражасини шакллантириш орқали ижтимоий хавfli ҳаракатлар содир этилмаслигини таъминлаш сифатида таърифланган<sup>7</sup>. Жиноий-ҳуқуқий нуқтаи-назардан мазкур таърифга кўшиламиз. Чунки, жиноят қонунчилиги орқали муайян хатти-ҳаракатларни содир этганлик учун жавобгарлик белгилаш орқали инсонларда ҳуқуқий хулқ-атвор меъёрлари шакллантирилади ва унинг чегаралари ўрнатилади.

Тергов органларининг жиноятларнинг олдини олиш фаолияти доирасида аниқланадиган жиноятларнинг сабаблари ва уларга имкон берган шарт-шароитлар юқорида қайд этилган жиноятларни олдини олишнинг ҳар икки йўналишида ҳам ҳал қилувчи аҳамиятга эга.

Фикримизча, тергов органларининг жиноятларнинг олдини олиш фаолиятини шартли равишда икки бир-бирига узвий боғлиқ бўлган босқичларга бўлиб ўрганиш мақсадга мувофиқ. Биринчи босқичда тергов органлари томонидан дастлабки тергов жараёнида жиноятни содир бўлишига сабаб бўлган

<sup>5</sup> Ўзбекистон Республикасининг Жиноят-процессуал кодексига шарҳлар. Масъул муҳаррир: проф. Ғ.А.Абдумажидов. –Т.: ТДЮИ нашриёти, 2009. – Б.-

<sup>6</sup> Ўзбекистон юридик энциклопедияси /нашр учун масъул Р.А.Мухитдинов ва бошқ. Т.:Адолат, 2010. Б. 184.

<sup>7</sup> Ўзбекистон Республикаси Жиноят кодексига шарҳлар // юридик фанлар доктори, профессор М.Х.Рустамбаев таҳрири остида. Т.:2009., Б.-4.

ҳолатлар ҳамда унга имкон берган шарт-шароитларни аниқлаш вазифаларини киритсак, иккинчи босқичда уларни бартараф этиш, хусусан тақдимнома киритиш, унинг ижросини таъминлаш билан боғлиқ вазифаларни киритамиз.

Юқорида қайд этилган фикрлардан келиб чиқиб тергов органларининг жиноятларнинг олдини олиш фаолиятига қуйидаги муаллифлик таърифини илгари суришни лозим деб ҳисоблаймиз, яъни *тергов органларининг жиноятларнинг олдини олиш фаолияти бу – тергов ҳаракатлари ўтказиш орқали жиноятларнинг сабабларини, уларнинг содир этилишига имкон берган шарт-шароитларни аниқлаш, шунингдек уларни бартараф қилишга қаратилган жиноят-процессуал хатти-ҳаракатлар мажмуидир.*

Тергов органлари томонидан жиноятларнинг олдини олиш фаолиятини ташкил этиш, олиб боришдан кўзланган асосий мақсадлар жиноят ишларини юритишнинг жиноят-процессуал қонунларда белгиланган мақсадлари билан уйғундир. Жиноят ишларини юритишнинг жиноят-процессуал қонунларда белгиланган тартиби уч мақсадга хизмат қилади: биринчидан, қонунийликни мустаҳкамлашга – яъни, жиноят ишларини юритишда Конституция ва қонунларнинг устунлигини эътироф этишга; иккинчидан, жиноятларнинг олдини олишга – яъни, судланувчи ва бошқа шахсларга ахлоқий-руҳий таъсир кўрсатиб, улар томонидан янги жиноят содир этишининг олдини олишга; учинчидан, шахс, давлат ва жамият манфаатларини ҳимоя этишга – жиноят-процессуал қонун ҳужжатлари жиноят туфайли зарар ёки зиён етган алоҳида шахслар, давлат ёки жамият манфаатларини ҳимоя этишга, шу жумладан, етказилган моддий ва маънавий зиённи қоплашга хизмат қилади<sup>8</sup>.

Фикримизча, тергов органларининг жиноятларни олдини олиш фаолиятининг мақсадларини қуйидаги тартибда кенгроқ ифода этиш мақсадга мувофиқ:

- жиноятларнинг сабабларини аниқлаш ва уларни содир этилишига имкон берган шарт-шароитларни бартараф қилиш;
- фуқаролар хавфсизлигини таъминлаш, уларни жиноий тажовузлардан ҳимоя қилиш;
- ижтимоий хавфли қилмиш оқибатларини бартараф қилиш;
- ҳуқуқ-тартиботни сақлаш ва қонунийликни таъминлаш;
- жиноятларнинг содир этилиши сабабларини ва уларга имкон бераётган шарт-шароитларни аниқлаш, бартараф этиш баробарида жиноятларни барвақт олдини олиш фаолиятини зарур ахборотлар билан таъминлаш;

<sup>8</sup>Ўзбекистон Республикасининг Жиноят-процессуал кодексига шарҳлар. Умумий қисм (илмий-амалий шарҳ) / Масъул муҳаррир: профессор Б.Х.Пўлатов. – Тошкент: Янги аср авлоди, 2014. – Б.-7.

- ижтимоий хавфли қилмиш содир этган шахсларнинг, бундай хатти-ҳаракатларни содир этишга мойил бўлган шахсларнинг жиноий фаолиятларига чек қўйиш.

Қайд этиш лозимки, тергов органларининг жиноятларнинг олдини олиш фаолияти юридик фан тизимида муҳим масала ҳисобланади. Айниқса, жиноят ҳуқуқи, жиноят-ижроия ҳуқуқи фанлари жиноятларни олдини олиш фаолиятининг ажралмас қисмини ташкил қилади. Жиноят ҳуқуқи содир этилган қилмишнинг жиноят эканлигини аниқлаш ва шу жиноят учун жазо тайинлашни тартибга солса, жиноят-процессуал ҳуқуқи содир этилган жиноят юзасидан суриштирув, дастлабки тергов органларининг суриштирув ва тергов ишларини олиб бориш ишни судда кўриш билан боғлиқ бўлган фаолиятини тартибга солади. Жиноят ижроия ҳуқуқи эса, жиноят содир этганлиги муносабати билан жиноий жазога ҳукм қилинганларнинг жазосини ижро этишдан келиб чиққан муносабатларни тартибга солади. Мазкур фанларнинг ўзаро боғлиқлиги, энг аввало, улар вазифаларининг, яъни жиноятчиликка қарши курашнинг умумийлигида ҳисобланади. Шундан келиб чиққан ҳолда жиноят ҳуқуқининг ҳам, жиноят-ижроия ҳуқуқининг асосини ташкил қилувчи кодексларнинг асосий вазифаларида айнан жиноятларнинг олдини олиш қайд этилган. Жумладан, Жиноят кодексининг вазифалари шахсни, унинг ҳуқуқ ва эркинликларини, жамият ва давлат манфаатларини, мулкни, табиий муҳитни, тинчликни, инсоният хавфсизлигини жиноий тажовузлардан қўриқлаш, шунингдек жиноятларнинг олдини олиш, фуқароларни республика [Конституцияси](#) ва қонунларига риоя қилиш руҳида тарбиялашдан иборат деб белгиланган<sup>9</sup>. Жиноят-ижроия кодексининг вазифаларида эса жазо ижросини таъминлаш, маҳкумларни ахлоқан тузатиш, жиноятлар содир этилишининг олдини олиш каби муҳим мақсадлар қайд этилган<sup>10</sup>.

Тергов органларининг жиноятларнинг олдини олиш фаолиятини самарали ташкил қилиш жамият ва давлат, фуқароларнинг хавфсизлиги ва саломатлиги учун ҳам бирдек долзарб ҳисобланади. Шу нуқтаи-назардан республикада жиноятларнинг олдини олиш фаолиятининг ҳуқуқий асослари тегишли қонунлар, фармонлар ва қарорлар билан мустаҳкамланган ва такомиллаштирилиб келинмоқда. Бугунги кунда тергов органлари томонидан жиноятларнинг олдини олиш фаолиятининг икки муҳим, бевосита ҳуқуқий асослари, жиноят ва жиноят-процессуал қонунлари янада такомиллаштирилмоқда. Ўзбекистон Республикаси Президентининг 2018 йил 14 май куни қабул қилинган «Жиноят ва жиноят-процессуал қонунчилиги тизимини тубдан такомиллаштириш чора-тадбирлари тўғрисида»ги ПҚ 3723-сон қарори

<sup>9</sup> Ўзбекистон Республикасининг Жиноят кодекси 2-модда

<sup>10</sup> Ўзбекистон Республикасининг жиноят-ижроия кодекси 2-модда

билан жиноят ва жиноят-процессуал қонунчиликни такомиллаштиришнинг мутлақо янги устувор йўналишларини ишлаб чиқиш ва амалга ошириш мақсадида қуйидагилар, биринчидан, Ўзбекистон Республикасининг Жиноят ва жиноят-процессуал қонунчилигини такомиллаштириш концепцияси тасдиқланди; иккинчидан, Ўзбекистон Республикаси Бош прокуратураси, Олий суди ва Ички ишлар вазирлигининг қуйидагиларни назарда тутувчи «Электрон жиноят иши» дастлабки лойиҳаси доирасида амалга оширилаётган жиноят ишларини юритиш тартибини босқичма-босқич рақамлаштириш тўғрисидаги таклифи қабул қилинди; учинчидан, Ўзбекистон Республикасининг Жиноят ва жиноят-процессуал қонунчилигини такомиллаштириш бўйича идоралараро комиссия ташкил этилди ва унинг таркиби тасдиқланди; тўртинчидан, идоралараро комиссия ва «электрон жиноят иши» дастлабки лойиҳасини амалга ошириш бўйича ишчи гуруҳларнинг вазифалари белгиланди; бешинчидан, «электрон жиноят иши» дастлабки лойиҳасини амалга ошириш шартлари ва талаблари белгиланди<sup>11</sup>. Қайд этиш жоизки, ҳозирда республикада жиноятчиликка қарши курашиш, хусусан жиноятларни олдини олиш борасида жиноят ҳамда жиноят-процессуал қонунлардан ташқари бир қатор норматив-ҳуқуқий ҳужжатлар ҳам қабул қилинганки, мазкур норматив-ҳуқуқий ҳужжатлар жиноятларнинг олдини олиш фаолиятининг ҳуқуқий асосларини ташкил қилиши билан бирга, ушбу тизимда бутун бир механизм ишлашини таъминламоқда.

Жумладан, Ўзбекистон Республикасининг “Ички ишлар органлари тўғрисида”ги, “Ҳуқуқбузарликларни олдини олиш тўғрисида”ги, “Ҳуқуқбузарликлар профилактикаси тўғрисида”ги қонунлари, Ўзбекистон Республикаси Президентининг “Ички ишлар органларининг фаолияти самарадорлигини тубдан ошириш, жамоат тартибини, фуқаролар ҳуқуқлари, эркинликлари ва қонуний манфаатларини ишончли ҳимоя қилишни таъминлашда уларнинг масъулиятини кучайтириш чора-тадбирлари тўғрисида”, “Ўзбекистон республикаси жамоат хавфсизлиги концепциясини тасдиқлаш ва уни амалга ошириш чора-тадбирлари тўғрисида”, “Ўзбекистон Республикасида коррупцияга қарши курашиш тизимини такомиллаштириш бўйича қўшимча чора-тадбирлар тўғрисида”, “Ўзбекистон Республикасини янада ривожлантириш бўйича ҳаракатлар стратегияси тўғрисида”ги Фармонлари, шунингдек Ўзбекистон Республикаси Президентининг “Ҳуқуқбузарликлар профилактикаси ва жиноятчиликка қарши курашиш тизимини янада такомиллаштириш чора-тадбирлари тўғрисида”, “Жамоат хавфсизлигини таъминлаш самарадорлигини ошириш бўйича қўшимча чора-тадбирлар тўғрисида”ги фармон ва қарорлари жиноятларнинг олдини олиш фаолиятининг муҳим ҳуқуқий ҳамда ташкилий

<sup>11</sup> Ўзбекистон Республикаси Президентининг 2018 йил 14 май куни қабул қилинган «Жиноят ва жиноят-процессуал қонунчилиги тизимини тубдан такомиллаштириш чоратадбирлари тўғрисида»ги ПҚ 3723-сон қарори // <http://lex.uz/docs/3735818> (Ўзбекистон Республикаси Қонун ҳужжатлари маълумотлари миллий базаси.)



асослари сифатида қўлланилмоқда. “Жиноятларнинг сабаблари ва уларнинг содир этилишига имкон берган шарт-шароитларни муҳокама қилиш тартиби тўғрисидаги низомни тасдиқлаш ҳақида” ги Ўзбекистон Республикаси Вазирлар Маҳкамасининг 2021 йил 10 сентябрдаги №565-сонли қарорида “Содир этилган жиноятларнинг келиб чиқиш сабаблари ва уларнинг содир этилишига имкон яратиб берган шарт-шароитларни «Жиноятга қарши курашиш ҳақиқати ва адолати» тизими асосида жамоатчилик ўртасида муҳокама қилиш, бу борадаги ҳуқуқбузарликлар профилактикасини амалга оширувчи ва унда иштирок этувчи органлар, муассасаларнинг ўзаро ҳамкорлигини таъминлаш ҳамда уларнинг фаолиятини мувофиқлаштириш” асосий мақсад этиб белгиланганлигини кўришимиз мумкин. Ушбу қарорда “Жиноятларнинг сабаблари ва уларнинг содир этилишига имкон берган шарт-шароитларни муҳокама қилиш қонунийлик, ошкоралик, жамоатчилик иштирокини таъминлаш, одиллик, шахснинг шаъни ва қадр-қимматини ҳурмат қилиш, тизимлилик, айбсизлик презумпциясига риоя этиш, ишонтариш усулининг устуворлиги каби принциплар асосида амалга оширилади.”<sup>12</sup> деб белгилаб қўйилди.

Хулоса ўрнида шуни таъкидлаш лозимки, жиноятларни профилактика қилиш фаолиятида тергов органларининг асосий уйғунлаштириш ўз навбатида жиноятларнинг муваффақиятли профилактика қилинишини таъминлайди. Дастлабки тергов органлари фаолияти нуқтаи назаридан келиб чиқиб, жиноятларни профилактика қилишда янгича ёндашув ва механизм ишлаб чиқиш ва шу орқали жиноятчиликнинг хар қандай кўринишини профилактика қилинишига асос бўлиб хизмат қилади. Хозирги вақтга келиб, тергов органларининг жиноятларни профилактика қилиш фаолиятида жиноятларни профилактика қилишнинг механизмини ишлаб чиқишни тақазо этмоқда.

Суриштирув, тергов, прокуратура ва суд органларнинг жиноят содир этилишига имкон берган сабаблар ва шарт-шароитларни бартараф этиш фаолияти юзасидан ўрганилган муҳим маъулумотлар асосида қуйидаги хулосаларга келинди:

*биринчидан*, жиноятнинг сабаблари ва унга имкон берган шароитларни аниқлаб бартараф этишнинг янги механизмини Ўзбекистон Республикаси Вазирлар Маҳкамасининг 2021 йил 10 сентябрдаги №565-сонли “Жиноятларнинг сабаблари ва уларнинг содир этилишига имкон берган шарт-шароитларни муҳокама қилиш тартиби тўғрисидаги низомни тасдиқлаш ҳақида” ги қарори талабларидан келиб чиқиб, “Содир этилган жиноятларнинг келиб чиқиш сабаблари ва уларнинг содир этилишига имкон яратиб берган шарт-шароитларни «Жиноятга қарши курашиш ҳақиқати ва адолати» тизими асосида ишлаб чиқиш ва амалга тадбиқ этиш;

<sup>12</sup> Ўзбекистон Республикаси Вазирлар Маҳкамасининг Қарори №565-сон 2021 йил 10 сентябрь 1-боб 5-банд.

*иккинчидан*, Ўзбекистон Республикаси МЖТКнинг 196-моддасини (“Хуқуқбузарлик сабаблари ва шарт-шароитларини бартараф этиш юзасидан Ўзбекистон Республикаси Миллий гвардияси ва ички ишлар органларининг ёзма тақдимномаларини бажариш чораларини кўрмаслик”) тўлдириш, яъни Ўзбекистон Республикаси ЖПКнинг 38 ва 344-моддаларига асосланиб, “Хуқуқбузарлик сабаблари ва шарт-шароитларини бартараф этиш юзасидан Суриштирувчи, терговчи ва прокурорнинг ёзма тақдимномаларини бажариш чораларини кўрмаслик” деб ўзгартириш таклиф этилади;

*учинчидан*, жиноятларни тергов қилиш даври мобайнида тергов профилактик фаолиятни тизимлаштириб такомиллаштириш, жиноятларни барвақт олдини олиш фаолиятида давлат ва фуқароларнинг ўзини ўзи бошқариш органлари, жамоат бирлашмалари, мансабдор шахслар билан ҳамкорликнинг самарали йўналишларини, механизмларини ишлаб чиқиш, шунингдек оммавий ахборот воситалари ҳамда ижтимоий тармоқларда жиноятлар профилактикаси, хусусан жиноят содир этилишига имкон бераётган сабаблар ҳамда шарт-шароитлар тўғрисидаги дастурлар ишлаб чиқиб намоиш этиш, фуқароларнинг ҳуқуқий онги ва маданиятини юксалтириш, огоҳликка чақириш орқали виқтимологик профилактикани ташкил қилишда асос сифатида хизмат қилади.

#### **Иқтибослар/Сноски/References:**

1. Ўзбек тилининг изоҳли луғати. Т.:“Ўзбекистон миллий энциклопедияси” Давлат илмий нашриёти, 2008. Т-3. Б-316.
2. Ўзбекистон Республикасининг “Хуқуқбузарликларнинг профилактикаси тўғрисида”ги Қонуни. Ўзбекистон Республикаси қонун ҳужжатлари тўплами, 2014 й., 20-сон, 221-модда
3. Хўжақулов С.Б. Ички ишлар органларининг ҳуқуқбузарликлар профилактикаси фаолияти: Ўқув қўлланма / Масъул муҳаррир проф. И. Исмаилов. Т.: Ўзбекистон Республикаси ИИВ Академияси, 2017., Б. 7.
4. Криминология: Учебник // под ред. проф. Малкова В.Д. – Москва.: 2004 г. стр.-3.
5. Ўзбекистон Республикасининг Жиноят-процессуал кодексига шарҳлар. Масъул муҳаррир: проф. Ғ.А.Абдумажидов. –Т.: ТДЮИ нашриёти, 2009. – Б.-
6. Ўзбекистон юридик энциклопедияси /нашр учун масъул Р.А.Муҳитдинов ва бошқ. Т.:Адолат, 2010. Б. 184.
7. Ўзбекистон Республикаси Жиноят кодексига шарҳлар // юридик фанлар доктори, профессор М.Х.Рустамбаев таҳрири остида. Т.:2009., Б. 4.
8. Ўзбекистон Республикасининг Жиноят-процессуал кодексига шарҳлар. Умумий қисм (илмий-амалий шарҳ) / Масъул муҳаррир: профессор Б.Х.Пўлатов. – Тошкент: Янги аср авлоди, 2014. – Б. 7.
9. Ўзбекистон Республикасининг Жиноят кодекси 2-моддаси
10. Ўзбекистон Республикасининг жиноят-ижроия кодекси 2-моддаси
11. Ўзбекистон Республикаси Вазирлар Маҳкамасининг Қарори №565-сон 2021 йил 10 сентябрь 1-боб 5-банд.

**BOSHLANG'ICH SINIF O'QUVCHILARINI IJODKORLIKKA  
O'RGATISHNING PSIXOLOGIK XUSUSIYATLARI**

*Mirzayorov Lazizbek Bahodirovich*

*Mirzayorova Sitora Bahodirovna*

*Javliyeva Ma'mura Bahodir qizi*

*Qashqadaryo viloyati Ko'kda tumani 66-maktabning*

*Boshlang'ich ta'lim o'qituvchisi*

**Annotatsiya:** Maqolada ijod, ijodkorlik, bugungi jamiyatda kichik maktab yoshidan boshlab bolalarning ijodiy faolligini rivojlantirishning dolzarbligi, boshlang'ich sinf o'quvchilarini ijodkorlik faoliyatiga o'rgatishning psixologik imkoniyatlari va ahamiyati, zamonaviy ta'lim yondashuvlari asosida o'quvchilar ijodiy faoliyatini tashkil etish samaradorligi haqida bayon etilgan.

**Kalit so'zlar:** ijod, ijodkorlik, ijodiy faoliyat, boshlang'ich ta'lim, o'quv jarayoni, o'qituvchi, o'quvchi faoliyati, psixologik xususiyat, psixologik imkoniyat.

Bugungi jamiyatda kichik maktab yoshidan boshlab bolalarning ijodiy faolligini rivojlantirish ta'lim tizimining dolzarb vazifasidir. Bizning vaqt - o'zgarishlar davri. Endi bizga nostandart qarorlar qabul qilishga qodir, ijodiy fikrlashga qodir insonlar kerak. Afsuski, zamonaviy maktab hali ham bilimlarni o'zlashtirishga ijodiy bo'lmagan yondashuvni saqlab qolmoqda. Xuddi shu harakatlarning monoton, stereotipli takrorlanishi o'rganishga bo'lgan qiziqishni o'ldiradi, bolalar kashfiyot quvonchidan mahrum bo'ladi. Zamonaviy maktab ta'limi asosan o'quvchining mantiqiy tafakkurini rivojlantirishga qaratilgan. Ta'limga bunday yondashuv shaxsning ijodiy tomonining rivojlanishini sekinlashtirishi mumkin. Shuning uchun kichik maktab yoshidan boshlab o'quvchilarning ijodiy faoliyatni rivojlantirish muammosi har tomonlama dolzarb bo'lib qolmoqda. Ijod - bu ongning oliy darajasi, faoliyatning yuqori va ancha murakkab shakli bo'lib, u insonga hosdir. Ijod insonning barcha psixik jarayonlarni, barcha bilim, malaka, barcha hayotiy tajriba, ahloqiy, jismoniy kuchini mobilizatsiyasi natijasida original va tarixiy-ijtimoiy, betakror sifat yangiliklari bo'lib tug'iluvchi mo'jizadir. Ta'limda ijodning natijasi yangi g'oyalar va rivojlanishga xizmat qiluvchi innovatsion tadqiqotlar hisoblanadi. - ijodkorlik - bu o'ziga xos qiymatga ega bo'lgan g'oyalarni yaratish jarayonidir. Bu bir kechada sodir bo'lgan voqea emas, balki jarayon. Asl g'oyalar kamdan-kam hollarda tasodifan yuzaga keladi (garchi ular shunday bo'lsa ham). Qoidaga ko'ra, murakkab muammoni hal qilishdan oldin siz ko'p vaqt va kuch sarflashingiz kerak.

Keyin bu qarorni amalga oshirish kerak va yakuniy natija asl g'oyadan juda farq qilishi mumkin. - ijodiy fikrlash asl fikrlashdir. Butun dunyo uchun yangi narsalarni

o'ylab topish shart emas, fikr o'zingiz uchun va, ehtimol, sizning davrangiz uchun o'ziga xos bo'lishi kerak. Ba'zida odamlarning atrofdagi dunyoga bo'lgan qarashlarini butunlay o'zgartiradigan kashfiyotlar sodir bo'ladi, ammo bu ijodkorlik uchun zaruriy shart emas. - har qanday ijodiy jarayonda "ideal"ga erishish uchun o'z ishimizga baho berib, tanqid qilishimiz kerak. Siz she'r yozyapsizmi, nutq so'zlayapsizmi yoki rejalashtiryapsizmi, o'z ishingizga qarab, "bu men o'ylaganimdan biroz boshqacha" yoki "Men yaxshi ish qilganimga ishonchim komil emas" kabi his qilish tabiiy. u." Biz doimo biror narsani baholaymiz, o'zgartiramiz, chunki ijodkorlik boshlanishi va oxiri bo'lgan o'z-o'zidan paydo bo'ladigan jarayon emas. Ko'pincha hamma narsa aqliy hujum, nazariyalar va farazlar bilan boshlanadi, keyin esa tinimsiz mehnat, hamma narsani to'g'ri qilishga qayta-qayta urinish. Boshlang'ich maktab o'quvchilarining ijodiy faoliyatini faollashtirish jarayonini o'rganish uchun asos sifatida biz G.S.ning asarlariga murojaat qildik. Altshuller, X.Aristova, D.B.Epiphany, G.Weintswaig, L.S.Vygotskiy, G.M.Komskiy, E.V.Krilova, V.A.Molyako, miloddan avvalgi Muxina, A.N.Luk, R.A.Nizomov, V.V.Belich, G.I.Shchukina, L.I.Bojovich, A.V.Zaporojets va boshqalar. Qadriyat yo'nalishlari hayot davomida shakllanadi, lekin axloqiy va qadriyat yo'nalishlarini rivojlantirish uchun eng muhimi 6-12 yoshda bo'lib, bu yoshda atrofdagi dunyoni va o'zini bilishning intellektual mexanizmlari shakllanadi. Maktabga qabul qilish bilan bolalar rivojlanishida burilish yuz beradi. Butun hayot tarzi va qadriyatlari boshqacha bo'ladi. Kichik maktab o'quvchisida yangi intilishlar imkoniyatini va voqelikka munosabatning zarur darajasini belgilaydigan shaxsiy xususiyatlarning jadal shakllanishi mavjud.

Kichik maktab yoshi - bilimlarni o'zlashtirish, to'plash davri, mukammal assimilyatsiya davri. Ushbu muhim hayotiy funktsiyani muvaffaqiyatli bajarishga ushbu yoshdagi bolalarning o'ziga xos qobiliyatlari to'sqinlik qiladi: hokimiyatga ishonchli bo'ysunish, sezgirlikni oshirish, ta'sirchanlik, ular duch keladigan ko'p narsalarga sodda o'ynoqi munosabat. Kichik maktab yoshidagi o'quvchilarning o'rganilayotgan o'quv materialiga va o'z o'quv faoliyati jarayoniga shaxsiy va semantik munosabatini tahlil qilish va baholash imkonini beruvchi ko'rsatkich бўлиб, ular quyidagilardir:

- umuman mavzuga bevosita qiziqish;
- o'rganilayotgan fanning ijtimoiy ahamiyatiga o'quvchining bahosi;
- kognitiv faoliyat tajribasidan foydalanish va ijobiy o'zgartirish zarurati: o'quv ishlari usullari, to'plangan bilimlar;
- maktab o'quvchilari tomonidan mustaqil ravishda ishlab chiqilgan (intellektual, axborot, tadqiqot va boshqalar) o'quv ishining usullarini shakllantirish, unda o'quv jarayonida o'zlashtirilgan material bilan ishlash usullari va ўқувчининг o'z tajribasini

to'plash natijalari taqdim etiladi; Maktab o'quvchilarining meta-bilimga ega bo'lish mezonini quyidagi ko'rsatkichlarda namoyon bo'ladi:

- meta-bilimni o'zlashtirish zarurati (bilim haqidagi bilim);
- meta-bilimning mavjudligi - o'quv materialini o'zlashtirish texnikasi va vositalari haqidagi bilimlar (aqliy faoliyat texnikasining mohiyati haqida bilim);
- har qanday turdagi matnlarning mazmuni va tuzilishini, o'quv topshiriqlarini tahlil qilish qobiliyati;
- ta'riflar, muammolar va teoremlarda asosiy narsani ajratib ko'rsatish qobiliyati.
- kognitiv ob'ektlarni taqqoslash, tasniflash qobiliyati.

Keyingi ko'rsatkich o'quvchining ilmiy bilim mantig'ini o'zlashtirish mezonini hisoblanadi. Ushbu mezon doirasida talabalarning fan bo'yicha bilim sifati hisobga olinadi. Shunday qilib, bizning fikrimizcha, "ta'lim sifati" ni quyidagicha belgilash mumkin. O'qitish sifati - bu diagnostik maqsadlarga erishish mezonini sifatida maqsadlar va o'quv natijalarining nisbati bo'lib, u o'zlashtirish jarayonida o'qituvchi va talabaning o'zaro ta'siri natijasini tavsiflovchi ta'lim ko'rsatkichlarining yaxlit to'plami bilan tavsiflanadi. ikkinchisi tomonidan taqdim etilgan o'quv materialini. Bugungi kunda maktab ichidagi boshqaruvdagi nazorat o'z o'rnini diagnostikaga bo'shatib bormoqda. An'anaviy nazorat usullarini qayta ko'rib chiqishga nima sabab bo'ldi? Bu ta'limtarbiya jarayonini insonparvarlashtirishning kuchayishi, o'quvchiga faol, ongli, teng huquqli ishtirokchi sifatida munosabatda bo'lish, bolalarning imkoniyatlari va qobiliyatiga jiddiy e'tibor qaratish bilan bog'liq. Ijodkorlikni baholab bo'lmaydi, degan fikr bor. Biroq, ta'rifga qaytadigan bo'lsak, ijodkorlikning asosiy tushunchalari o'ziga xoslik va qiymatdir. Har qanday sohada o'ziga xoslik mezonlarini belgilash mumkin, shuningdek, qanday g'oyalarni qimmatli deb hisoblash, qanday g'oyalarning kreativ va noyob ekanligini tahlil qilish mumkin. Buning uchun o'qituvchining ta'lim - tarbiya jarayoniga akmeologik yondashuvi o'quvchilardagi kreativlikning rivojlanishiga yordam beradi. Kreativ shaxsni tayyorlash - ijodkorlikka o'rgatish va o'zini o'zi ijodiy namoyon etish jarayonida shaxsda barqaror kreativ sifatlarni shakllantirish va rivojlantirish mazmuni; Ijod - ijtimoiy sub'ektning yangiligi, ahamiyati va foydaliligi jamiyat yoki muayyan guruh tomonidan tan olingan faoliyati yoki faoliyati natijasi Pedagoglarda kreativ faoliyatni tashkil etishga imkon beradigan malakalar guruhlari: 1) bilishga oid (gnostik) malakalar; 2) loyihalash malakalari; 3) ijodiy-amaliy (konstruktiv) malakalar; 4) tadqiqotchilik malakalari; 5) muloqotga kiruvchanlik (kommunikativ) malakalari; 6) tashkilotchilik malakalari; 7) izchillikni ta'minlovchi (protsessual) malakalar; 8) texnik-texnologik malakalar Mehnat ijodning ichida boshqa faoliyatlar qatori (ancha yashirin, «ichki» sezgi, hotira, tafakkur va boshq.) faoliyat bo'lsada, unda ijodning natijalari yaqqol ko'rinadi. Boshlang'ich sinf o'quv



jarayonlarida o'quvchilarini ijodkorlikka o'rgatishning o'ziga xos psixologik xususiyatlari mavjud bo'lib, ular har bir boлада ўзгача намоён бўлади. Psixologiyada shaxsiyatning xususiyatlari, o'zlarini muntazam ravishda namoyon etadigan asosiy xususiyatlarning barcha turlarini qamrab oladi.

**Foydalanilgan adabiyotlar ro'yxati:**

1. Дилова Н.Г. (2012). Возможности организации учебного процесса на основе педагогического сотрудничества. Молодой ученый. Т. 46, № 11, С. 409- 411.
2. Дилова Н.Г. (2018). Буюк аждодларимизнинг таълимотларида мужассамлашган ўқитувчи билан ўқувчилар ҳамкорлигининг педагогик хусусиятлари. Заонавий таълим. №3, 63-68 б.
3. Дилова Н.Г. (2013). Требования к учителю по организации сотрудничества учащихся начальных классов в учебном процессе. Актуальные проблемы современной науки. № 4 (72). С. 55-57.

## БОБУР ЛИРИКАСИНИНГ ҒОЯЛАР ОЛАМИ

*Сатимова Раъно Хабибуллаевна*

*Андижон тиббиет институти академик лицейи*

*Она тили ва адабиёт фани уқитувчиси*

**Аннотация :** Бобур лирикасини газал, рубой, китъа, туюк, маснавий, фард, муаммо каби жанрларда битилган гоёвий-бадий жихатдан пухта – пишик булган асарлар ташкил этади.

Шоирнинг лирик шеърларида хаётбахш туйгулар-хаётдан завкланиш, ёр васли билан кувониши, эл-юрт, диёр севгиси, она-Ватандан узокда юрган лирик кахрамоннинг изтиробли туйгулари, панд-насихат мавзуйидаги илм-маърифат ва одоб-ахлокка чакирувчи, тақдирдан нолиш каби мотивлар юксак бадий маҳорат билан куйланади.

Бобур поэзиясининг муҳим томонларидан бири шоир шеърлари тарихий воқеа ва ходисалар билан чамбарчас боғланиши ва уша даврнинг воқелигини содда ва равон тилда тараккийпарварона фикрлар билан ифодаланиши, жушқинлиги, тил бойлиги ва хаётгийлигидир. Бу хусусида Ўзбекистон ФА нинг хақиқий аъзоси, профессор В.Зоҳидов куйидагиларни ёзган эди: «Ўзининг бадий асарлари билан у баъзан феодаллар вакили, мафкурачиси сифатида, баъзан ўз даврининг илгор кишиси сифатида куринади. У баъзан феодализм жамиятини, давлатини, феодал усулини, феодал мафкурасини ёқласа, баъзи холларда уларни фош қилади, уша даврнинг тор рамкасига сигмайдиган фикрларни куплаб ифодалайди.

**Калит сузлар:** газал, рубой, китъа, туюк, маснавий, фард, муаммо тараккийпарварона фикрлар, поэзия, феодаллар, бадий маҳорат

### Бобур лирикасининг ғоялар олами

Халқ, хақиқат ва нафосат улмайди, дейдилар ва буларни ардоқлаган, куйлаган улуғлар ҳам мангудир. Улар хамиша авлодлар дили ва тилида барҳаёт. Шу миннатдор авлодарнинг эзгу интилиш ва ишларида мадаққордир, дейдилар.

Бу – айни хақиқат. Фирдавсий, Низомий, Шерозий, Атоий, Лутфий, Навоий, Бедил қатори Заҳриддин Муҳаммад Бобур ҳам ҳамон халқ дилида орадан беш юз йилдан кўп вақт утган бўлсада у ўз асарларида барҳаётдир, орамиздадир, биз билан биргадир.

У, шу улуғлар каби, хайратомуз гузал ва мўжизакор ва нафис, қуёш янглиғ сўнмас ва олтинегга ўхшаб қораймас, ранг – баранг ва сеҳрли бадиият обидалар яратди. Бу бадиият обидалари баркамол баҳор каби ифбатли, рангин ва

зарриндир, шу баҳор латофати ва фусуни сингари завқли, илҳомбахш ва шавқлидир, яна шу баҳор каби суронли ҳужумкор ва ўзгарувчандир.

Заҳириддин Муҳаммад Бобурйирик давлат арбоби ва моҳир лашкарбоши бўлиши билан бирга шоир, адиб, тарихчи ва олим ҳамдир. Унинг қисқа ҳаёти уруш – юришларда, омонсиз жангу жадалларда кечди. У гоҳ хурсандчиликда, гоҳ чексиз ғам – аламлар гирдобидида яшади, алал-оқибат туганмас руҳий истироблар исканжасида умр утказди. Бу ҳақда “Бобурнома” да ўқиймиз: “ўн бир ёшимдан бери икки Рамазон ийдини паё- пай бир ерда қилғон эрмас эдим”<sup>1</sup>. У бошидан кечирган истиробли кунларни эслаб, кейинроқ маснавийларида ҳам шундай ёзган эди:

Кўрсатиб давлат йитмагин на эди,  
Ерга урдинг, кутармагин на эди.  
Гоҳ жоҳилни сарбаланд айлар,  
Гоҳ оқилни пойбанд айлар.  
Не вафо қилганини билса булур,  
Не жафосига сабр қилса бўлур.  
Не қилай, не кишидан истай дод?  
Кимга даҳр илгидан қилай фарёд.  
Арзимас ғам емакка бу дунё,  
Бал отин ҳам демакка бу дунё.

Ҳақиқатдан ҳам Бобур яшаб ижод этган замон Мовароуннаҳр ва Хуросон тарихида ғояти зиддиятли бир давр эди. Бир томондан, улуғ Амир Темур асос солган, нисбатан марказлашган давлат, унинг ижтимоий – сиёсий ва маданий ҳаётга кўрсатган қатор ижобий орқибатлари билан характерланса, иккинчи томондан, ана шу қудратли империянинг инқирозга юз тутиши туфайли, турли томондан феодалларнинг ўзаро тож-тахт учун курашлари эл- юртнинг иқтисодий- сиёсий ва маданий ҳаётига шубҳасиз, салбий таъсир кўрсатаётган эди. Булар охир- оқибатда буюк салтанатни емирилишига олиб келди.

Заҳириддин Муҳаммад Бобур ниҳоятда серташвиш, нотинч ҳаёт кечиришига қарамай, ўз даврига нисбатан етук билим олиб, бебаҳо бадиий ва чуқур мазмунли илмий асарлар ижодкори даражасига кўтарилди.

Заҳириддин Муҳаммад Бобур ўн олти – ўн етти ёшларидан ижод қила бошлаган. У “Бобурнома”да 1499-1500 йиллар воқеаси ҳақида сўзлар экан “ул фурсатларда бирор – иккироқ байт айтур эрдим, вале ғазал тугатмайдур эрдим”, - дейди.

Бобур узбек мумтоз адабиётининг, айникса, Алишер Навоийнинг бой адабий меросини ҳамда форс-тожик тилидаги адабиётнинг устоз

<sup>1</sup> “Бобурнома” 159 - бет.

санъаткорларининг адабий тажрибаларини урганди, узбек ва форс-тожик тилларида янги, узига хос шерлар яратди, узбек ва форс-тожик тилидаги шеърларини туплаб икки девон тузади. Бу девонларидаги айрим шеърлар «Бобурнома»га ҳам киритилган. У 20 ёшида янги бир ёзув- «Хатти Бобурий»ни нашр қилади. Мусика билан шугулланиб, «Чоргоҳ» макомига «савт»лар битади. «Бобурнома» -дек улкан тарихий-бадий асарни яратади. Солик ишларини тартибга солувчи «Мубаййин ал-закот» («Закот баёни асарини шерий йулда ёзади. Аруз назарияси хақида рисола тузади. «Мухтасар» номи билан шухрат топган бу асар Алишер Навоийнинг «Мезон ул-авзон»идан кейин аруз илмига багишланган иккинчи йирик асар эди. Унинг «Харб иши», «Мусика илми» номли асарлари хозиргача топилган эмас. Бобур таржима билан ҳам шугулланиб, Хужа Ахрорнинг «Волидия» асарини шеърый йул билан узбекчага таржима қилади. Бу унинг араб тилини ҳам пухта билганлигидан далолат беради.

Унинг лирик мероси хажми жихатидан унча куп булмаса-да, мавзу доираси, шаклий такомил ва бадий томонидан гоят гузал ва мукамаллиги билан ҳам алоҳида этиборга лойик.

Бобур лирикасини газал, рубоий, китъа, туюк, маснавий, фард, муаммо каби жанрларда битилган гоъвий-бадий жихатдан пухта – пишик булган асарлар ташкил этади.

Шоирнинг лирик шеърларида хаётбахш туйгулар-хаётдан завкланиш, ёр васли билан кувониши, эл-юрт, диёр севгиси, она-Ватандан узокда юрган лирик кахрамоннинг истиробли туйгулари, панд-насихат мавзуйидаги илм-маърифат ва одоб-ахлоққа чакирувчи, такдирдан нолиш каби мотивлар юксак бадий махорат билан куйланади. Бобур поэзиясининг муҳим томонларидан бири шоир шеърлари тарихий воқеа ва ходисалар билан чамбарчас боғланиши ва уша даврнинг воқелигини содда ва равон тилда тараккийпарварона фикрлар билан ифодаланиши, жушқинлиги, тил бойлиги ва хаётийлигидир. Бу хусусида Узбекистон ФА нинг хақикий аъзоси, профессор В. Зоҳидов куйидагиларни ёзган эди: «Узининг бадий асарлари билан у баъзан феодаллар вакили, мафкурачиси сифатида, баъзан уз даврининг илгор кишиси сифатида куринади. У баъзан феодализим жамиятини, давлатини, феодал усулини, феодал мафкурасини ёқласа, баъзи холларда уларни фош қилади, уша даврнинг тор рамкасига сигмайдиган фикрларни куплаб ифодалайди.

Бобур ҳаммадан аввал уз уждиётининг прогрессив фикрлари билан кадрлидир»`.

Бобур газалларидаги мавзу жихатидан ранг-барангликни куздан кечирар эканмиз, уларда оптимистик туйгу билан сугорилган, инсоннинг фоду хуррамлиги билан боғлиқ кутаринки руҳда битилган катор газалларга ҳам дуч келамиз.

Хакикатдан ҳам хаёт неъматлари: ёз фасли, ёр васли, дустлар суҳбатидан завкланиш, хаётга умид кузи билан караб, оптимистик хулосалар чиқариш Бобур шеърятининг муҳим томонларидан биридир. Куйидаги:

Ёз фасли, ёр васли, дустларнинг суҳбати,  
Шеър баҳси, ишк дарди, боданинг кайфияти``

ёки:

Булмадим умримда бир дам хоџири хуррам била,  
Гар илқидан келса бир бамни кечурманг гам била````,-

каби мисраларда хаётни имкон қадар шоду хуррамлик билан хаётдан завқ олишга чақиради.

#### Фойдаланилган адабиётлар:

1. Каримов И. Маънавий юксалиш йулида (туплам) – Т: Ўзбекистон, 1998
2. Каримов И. Тарихий хотирасиз келажак йук – Т: Шарк, 1998
3. Алиев.С. Бобурнинг шеърӣ ижодиети (диссертация) Т, 1948.
4. Бобур. З.М. Бобурнома – Т: юлдузча, 1990
5. Бобур. З.М. Девон – Т: Шарк, 1996
6. Зоҳидов.В. Ўзбек адабиети тарихидан – Т, 1961
7. Отажонов. Н . «Бобурнома» жаҳон кезади Т: 1970
8. Орзибеков. Р Лирикада кичик жанрлар – Т: 1976
9. Хасанов. Х. Бобур – сайёҳ ва табиатшунос- Т: Ўзбекистон 1983
10. Хомидов. Х .Хасаний М. Машрикзамин хикмат бустони – Т: Шарк, 1997
11. Эркин. У Бобур Хиндистонда –Т: Чулпон, 1995.



**BOSHLANGICH TA'LIM SIFAT SAMARADORLIGINI OSHIRISHDA  
ZAMONAVIY YONDASHUV**

*Asadullayeva Bashorat Normurodovna  
Qashqadaryo viloyati G'uzor tumanidagi  
58-umumiy o'rta ta'lim maktabining  
boshlang'ich sinf o'qituvchisi*

**Annotatsiya:** Darslarni o'qitishning ilg'or pedagogik texnologiyalaridan unumli foydalangan holda tashkil etish va darsga nisbatan zamonaviy yondashuvlar dars samaradorligini belgilab beruvchi omillardandir. Ushbu maqolada boshlang'ich sinf darslarini samarali tashkil etishda ana shunday yondashuvlarning ahamiyati misollar orqali ochib beriladi.

**Kalit so'zlar:** Zamonaviy yondashuv, interfaol metod, pedagogik texnologiya, .

**Annotation:** The organization of lessons with the effective use of advanced pedagogical technologies and modern approaches to the lesson are factors that determine the effectiveness of the lesson. In this article, the importance of such approaches in the effective organization of elementary school classes is revealed through examples.

**Keywords:** Modern approach, interactive method, pedagogical technology, ...

**Аннотация:** Организация уроков с эффективным использованием передовых педагогических технологий и современных подходов к проведению урока являются факторами, определяющими эффективность урока. В данной статье на примерах раскрывается важность таких подходов в эффективной организации занятий в начальной школе.

**Ключевые слова:** современный подход, интерактивный метод, педагогическая технология,...

Zamonaviy yondashuvlar bu zamonaviy pedagogik texnologiyalardir. Bu atamaning bir necha izohlari mavjud bo'lib, B.T.Lixachev uni shunday ta'riflaydi: "Pedagogik texnologiya – o'qitishning, ta'limning shakllari, metodlari, usullari, yo'llari, tarbiyaviy vositalarning maxsus yig'indisi va komponovkasi (joylashuvi)ni belgilovchi psixologik tartiblar (ustanovka)lar majmuasi: u pedagogik jarayonning tashkiliy-uslubiy vositalaridan iborat".

V.M.Monaxov esa: " Pedagogik texnologiya-o'quv jarayonining o'quvchilar va o'qituvchi uchun so'zsiz qulay sharoitlar ta'minlashni loyihalash, tashkil qilish va o'tkazish bo'yicha hamma detallari o'ylab chiqilgan birgalikdagi pedagogik faoliyat modeli" - deya ta'rif beradi. Bir so'z bilan aytganda Pedagogik texnologiya- barkamol insonni shakllantiruvchi innovatsion faoliyatdir.

Boshlang'ich sinf o'quvchisiga ta'lim va tarbiya berish juda muhim jarayon bo'lib, uning natijasi mamalakat taraqqiyoti, kelajagini belgilab beradi. Shu jihatdan ham bunday muhim jarayon o'qituvchidan yuksak bilim, mahorat va sabr talab qiladi. Boshlang'ich ta'limning samaradorligini oshirishda zamonaviy yondashuvlardan foydalanish orqali o'quvchining darsga nisbatan mehri va qiziqishi ortadi, mustaqil fikrlash, tahlil qilish, xulosalar chiqarish, o'z fikrini bayon qilish, uni asoslagan holda himoya qila bilish, sog'lom muloqot, munozara, bahs olib borish ko'nikmalari shakllanib, rivojlanib boradi. Fanga nisbatan hurmat va muhabbat paydo bo'ladi. Natijada bilim egallashi ham oson va esda qolarli bo'ladi. Quyida ayrim qiziqarli o'yinlar, metodlar va usullar keltirilgan bo'lib ularni qo'llash orqali ta'lim sifati oshadi.

**“Kungaboqar”.** O'quvchilar 4-5 kishidan iborat guruhlarga bo'linadi. O'qituvchi fanning mavzusidan kelib chiqib, o'rtaga bitta muammoni tashlaydi. Har bir guruh kungaboqar yasab, uning markaziga doira joylashtirib, barglar yopishtiradi. Mavzuga qarab, doiraga har bir guruhga yoki umumiy bitta muammo yozilib, doskaga yopishtiriladi. Ajratilgan vaqt ichida guruhlar birgalikda fikrlarini bargga yozib, uni o'sha guruh muammosi yozilgan gulga joylashtirib qo'yadilar. Bu uslubdan o'tilgan mavzuni tushuntirish, uni mustahkamlash va takrorlash hamda o'quvchilar egallagan bilimlarni aniqlashda foydalanish mumkin.

Bundan tashqari ko'rgazmali, og'zaki, yozma, rolli usullardan foydalanish maqsadga muvofiqdir.

Interfaol o'yinlar nazariy, amaliy, jismoniy, rolli, ishchanlik va boshqa yo'nalishdagi turlarga ajratiladi. Ular o'quvchilarda tahlil qilish, hisoblash, o'lchash, yasash, sinash, kuzatish, solishtirish, xulosa chiqarish, mustaqil qaror qabul qilish, guruh yoki mustaqil jamoa tarkibida ishlash, nutq o'stirish, til o'rgatish yangi bilimlar olish faoliyatlarini rivojlantiradi. Boshlang'ich sinflarda turli fanlarni o'qitish jarayonida didaktik o'yinlardan keng foydalanish mumkin. Ayrim darslarni o'tish davomida qo'llash mumkin bo'lgan didaktik o'yinlarga misollar.

### **Sifatlarni aniqlash.**

O'quvchilar narsa va shaxsning belgisini bildiradigan so'zlar- sifatni 1-sinfdan boshlab, boshlang'ich ta'limning yuqori sinflarida ham o'rganadilar. O'quvchi mashq matnidan belgi bildiruvchi so'zlarni aniqlab olish ko'nikmasini egallagach, ularga o'qish darslarida «Badiiy asar matnidan belgi bildiruvchi so'zlarni toping» degan topshiriq berilishi mumkin. Bu topshiriq ona tili darslarida ham mashqni bajarib bo'lgan o'quvchilarga berilishi mumkin. Bunday o'yin-mashqlarga butun sinf o'quvchilari jalb etilsa, ularning o'zlashtirish darajasi unumliroq bo'ladi.

Masalan, o'quvchilarga «O'qigan asaringizdagi belgi bildiruvchi so'zlarni jadvalga yozib boring», degan topshiriq berish mumkin.

Boshlang'ich ta'limning 1-4 sinflari bola hayotida muhim davrni tashkil qilib, o'quvchining keyingi davrdagi o'qish jarayoniga bo'lgan tasavvurida eng ahamiyatli

davrdir. Dars mashgʻulotlari vaqtida har bir o'qituvchi o'z o'quvchisini dars jarayonida faollashtira olsa, bolaning o'qish, o'zlashtirish, bilim, ko'nikma, malakalarni egallash darajasi yuqori ko'rsatkichlarni tashkil etadi. Buning uchun esa ustozlar o'z darslarida yuqorida keltirilgan zamonaviy pedagogik texnologiyalardan, metod va usullardan foydalanib o'quvchilarga bilim berishlari kerak.

#### **Foydalanilgan adabiyotlar**

1. Avliyakov N.X. Zamonaviy o'qitish texnologiyalari. –T., 2001.
2. Yoʻldoshev J., Usmonov S. Pedagogik texnologiya asoslari. –T.: O'qituvchi, 2004.
3. Farberman B.L. Ilgʻor pedagogik.texnologiyalar.-T.,1999.

**ВАЛЮТА ҚИММАТЛИКЛАРИНИ НОҚОНУНИЙ ОЛИБ ЧИҚИБ КЕТИЛИШИГА ҚАРШИ КУРАШИШДА ТЕЗКОР-ҚИДИРУВ ТАДБИРЛАРИНИНГ ҲУҚУҚИЙ АСОСЛАРИНИ ТАКОМИЛЛАШТИРИШ – ДОЛЗАРБ ВАЗИФА !!!**

*Гафуров Фарход Рашидович*

*Ўзбекистон Республикаси*

*Божхона институти катта ўқитувчиси*

*Телефон: +99 890-318-51-92*

*E-mail: fedya90.ivanov@mail.ru*

**Abstract.** To date, there are known cases of illegal export of foreign currency from the Republic of Uzbekistan to foreign countries. The continuation of this negative trend will lead to an increase and increase in the smuggling of foreign currency from the Republic of Uzbekistan, as well as a violation of the monetary policy of Uzbekistan. Therefore, the fight against smuggling of foreign currency from the Republic of Uzbekistan to foreign countries remains an urgent task. Based on the foregoing, this scientific article describes in detail the proposals for preventing the illegal export of foreign currency from the Republic of Uzbekistan, for improving the organizational and legal basis of operational-search measures to combat illegal export of foreign currency from the Republic of Uzbekistan.

**Key words:** operational-search activity, operational-search activities, operational officer, operational analysis, currency, currency values, foreign economic activity, illegal export, cryptocurrency, foreign countries.

**Аннотация.** Бугунги кунда Ўзбекистон Республикасидан хорижий давлатларга ноқонуний равишда валюта пул маблағларини олиб чиқиб кетиш ҳолатлари учрамоқда. Бу салбий тенденциянинг давом этиши Ўзбекистон Республикасидан ноқонуний равишда валюта қимматликларини хорижий давлатларга олиб чиқиб кетишнинг авж олишига ва кўпайишига ҳамда Ўзбекистон валюта сийсатининг издан чиқишига олиб келади. Шу боис, валюта қимматликларининг Ўзбекистон Республикасидан ноқонуний равишда хорижий давлатларга олиб чиқиб кетилишига қарши кураш долзарб вазифа бўлиб қолмоқда. Юқоридагиларга асосан, мазкур илмий мақолада валюта қимматликларининг Ўзбекистон Республикасидан ноқонуний равишда хорижий давлатларга олиб чиқиб кетилишини олдини олиш, Ўзбекистон Республикасидан ноқонуний равишда валюта қимматликларини хорижий давлатларга олиб чиқиб кетишга қарши курашда тезкор-қидирув тадбирларининг ташкилий-ҳуқуқий асосларини такомиллаштириш бўйича таклифлар батафсил ёритиб берилди.

**Калит сўзлар:** тезкор-қидирув фаолияти, тезкор-қидирув тадбирлари, тезкор ходимлар, тезкор таҳлил, валюта, валюта қимматликлари, электрон валюта, ноқонуний олиб чиқиш, ташқи иқтисодий фаолият, крипто-валюта, хорижий давлатлар.

**Аннотация.** На сегодняшний день, известны случаи незаконного вывоза иностранной валюты из Республики Узбекистан в зарубежные страны. Продолжение этой негативной тенденции приведет к росту и увеличению контрабанды иностранной валюты из Республики Узбекистан, а также нарушению денежно-кредитной политики Узбекистана. Поэтому борьба с контрабандой иностранной валюты из Республики Узбекистан в зарубежные страны остается актуальной задачей. На основании вышеизложенного в данной научной статье подробно описаны предложения по предотвращению незаконного вывоза иностранной валюты из Республики Узбекистан, по совершенствованию организационно-правовой основы

оперативно-розыскных мероприятий по борьбе с незаконным вывозом иностранной валюты из Республики Узбекистан.

**Ключевые слова.** оперативно-розыскная деятельность, оперативно-розыскная мероприятия, оперативный сотрудник, оперативный анализ, валюта, валютные ценности, внешнеэкономическая деятельность, незаконный вывоз, криптовалюта, зарубежные страны.

#### Асосий қисм.

Ҳозирги кунда Ўзбекистон Республикасининг иқтисодий хавфсизлигини таъминлаш мақсадида валюта қимматликларининг божхона чегараси орқали олиб кирилиши ва олиб чиқилиши меъёрий ҳужжатлар билан тартибга солинган ва чекловлар ўрнатилган. Хусусан, Ўзбекистон Республикасининг “Валютани тартибга солиш тўғрисида”ги Қонунига асосан, **валюта қимматликлари** — деганда, чет эл валютаси, номинали чет эл валютасида ифодаланган қимматли қоғозлар ва тўлов ҳужжатлари, норезидентлар томонидан чиқарилган, номиналга эга бўлмаган қимматли қоғозлар, соф куйма олтин тушунилади. [1, Б.- 2] Мазкур Қонунга мувофиқ, бугунги кунда жисмоний шахслар томонидан Ўзбекистон Республикасининг нақд валютасини ва чет эл нақд валютасини Ўзбекистон Республикасига олиб кириш **чекловларсиз** амалга оширилади. [2, Б.-9] Шунингдек, жисмоний шахслар томонидан Ўзбекистон Республикасининг нақд валютасини ва чет эл нақд валютасини Ўзбекистон Республикасидан ташқарига олиб чиқиш **юз миллион сўм эквивалентдан ортиқ бўлмаган суммада** амалга оширилади. Нақд валютани белгиланган эквивалентдан ортиқ суммада олиб чиқиш Ўзбекистон Республикаси Вазирлар Маҳкамаси томонидан белгиланган тартибга мувофиқ амалга оширилиши кўрсатилган. [3, Б.9]

Аммо мавжуд маълумотлар таҳлили бугунги кунда валюта қимматликларини ноқонуний равишда хорижий давлатларга олиб чиқиб кетиш ҳолатлари содир этилаётганлигидан далолат бермоқда.

Жумладан, 2017 йилда 607 та ҳолатда 3 млрд. сўмлик, 2018 йилда 144 та ҳолатда 5 млрд. сўмлик, 2019 йилда 242 та ҳолатда 13 млрд. сўмлик, 2020 йилда 2 млрд. 430 млн. сўмлик нақд хорижий валюта пул маблағларининг ноқонуний равишда хорижий давлатларга олиб чиқиб кетилишини олди олинган. *(2020 йилда валюта қимматликларини ноқонуний олиб чиқиш камайганлигига сабаб 2020 йилда жаҳонда юз берган пандемия туфайли чегара божхона постлари фаолияти тўхтатилган)* [4, Б.1-2] Шу боис, Ўзбекистон Республикасининг ташқи иқтисодий фаолияти билан боғлиқ иқтисодий хавфсизлигини таъминлаш йўналишида валюта қимматликларини ноқонуний олиб чиқиб кетилишига қарши курашда тезкор-қидирув тадбирларининг ташкилий-ҳуқуқий асосларини такомиллаштириш долзарб аҳамият касб этмоқда.

Хусусан, бугунги кунда валюта қимматликларининг ноқонуний равишда хорижий давлатларга олиб чиқиб кетилишига қарши курашиш йўналишида 2012 йил 25 декабрда қабул қилинган Ўзбекистон Республикасининг “Тезкор-қидирув фаолияти тўғрисида”ги қонунининг 14-моддасига асосан, 16 та тезкор-қидирув тадбирларини ўтказиш белгиланган. Шунингдек, мазкур тезкор-қидирув тадбирлари валюта қимматликларининг ноқонуний равишда хорижий давлатларга олиб чиқиб кетиш билан боғлиқ маъмурий ҳуқуқбузарликлар ва жиноятларнинг куйидаги турли жиҳатлари тўғрисидаги маълумотларни йиғиш, аниқлаш ва фош этишда қўлланилмоқда:

- **сўров** – бу тадбир валюта қимматликларини ноқонуний равишда хорижий давлатларга олиб чиқиш билан шуғулланаётган жисмоний ва юридик шахслар, фактлар ва



ҳолатлар тўғрисидаги маълумотларни билган ёки билиши мумкин бўлган шахс билан бевосита мулоқотда бўлиш жараёнида ахборот олишда;

- **маълумотлар тўплаш – тадбири эса**, ҳужжатларни, материалларни, маълумотлар базаларини ўрганиш, шунингдек сўровномалар юбориш орқали валюта қимматликларини ноқонуний равишда хорижий давлатларга олиб чиқиш билан шуғулланаётган жисмоний ва юридик шахслар, фактлар ва ҳолатлар ҳақида аҳамиятга эга бўлган ахборотни, шу жумладан банк сирини ташкил этувчи маълумотларни олишда;

- **қиёсий текширув учун намуналар йиғиш – тадбири** ноқонуний равишда хорижий давлатларга олиб чиқиладиган валюта қимматликларини келгусида қиёсий текшириш учун олишда;

- **текшириш учун харид қилиш – тадбири** ноқонуний равишда хорижий давлатларга олиб чиқиладиган валюта қимматликларини ҳақ эвазига харид қилишда;

- **назорат остида олиш – тадбири** ёлғондан битим тузишда, яъни валюта қимматликларини ноқонуний равишда хорижий давлатларга олиб чиқиш билан боғлиқ қонунчилик бузилиши фактини аниқлаш ва ҳужжатлаштириш учун, валюта қимматликларини ваунга алоқадор бошқа предметларни истеъмол қилиш ёки сотиш мақсадини кўзламасдан олишда;

- **предметларни ва ҳужжатларни текшириш** – тадбири ноқонуний равишда хорижий давлатларга олиб чиқиладиган валюта қимматликларини ва ноқонуний валюта операцияларига оид ҳужжатларни ўрганиш учун зарур илмий, техникавий ва бошқа махсус билимларга эга бўлган мутахассисларни жалб этишда;

- **тезкор кузатув – тадбири эса** валюта қимматликларини ноқонуний равишда хорижий давлатларга олиб чиқиш билан боғлиқ қонунчилик бузилиши фактлари ҳақида аҳамиятга эга бўлган ахборотни олиш мақсадида шахсларнинг ҳаракатларини, ҳодисаларни ва жараёнларни бевосита ёки билвосита (техник воситалардан фойдаланган ҳолда) ношқора кузатиш ва қайд этишда;

- **шахснинг айнанлигини аниқлаш – тадбири** валюта қимматликларини ноқонуний равишда хорижий давлатларга олиб чиқиш билан боғлиқ ҳуқуқбузарлик ва жиноятларни содир этган ёки содир этаётган шахсларни ҳамда ушбу йўналишдаги жиноятларни содир этиб, кидирувда бўлган шахсларнинг шахсини идентификация қилиш ёхуд хусусий белгилари асосида аниқлашда;

- **турар жойларни ва бошқа жойларни, биноларни, иншоотларни, жойнинг участкаларини, техник ва транспорт воситаларини текшириш – тадбири эса** валюта қимматликларини ноқонуний равишда хорижий давлатларга олиб чиқиш билан боғлиқ ҳуқуқбузарлик ва жиноятларни содир этган ёки содир этаётган шахслар, фактлар ҳамда ҳолатларни аниқлаш мақсадида турар жойларни ва бошқа жойларни, биноларни, иншоотларни, жойнинг участкаларини, компьютерларни, алоқа қурилмаларини ва транспорт воситаларини бевосита ёки билвосита (техник воситалардан фойдаланган ҳолда) кўздан кечириш ҳамда ўрганишда;

- **почта, курьерлик жўнатмалари ва телеграф хабарларини назорат қилиш – тадбири эса** валюта қимматликларини ноқонуний равишда хорижий давлатларга олиб чиқиш билан боғлиқ ҳуқуқбузарлик ва жиноятлар тўғрисида аҳамиятга эга бўлган ахборотни олиш мақсадида почта, курьерлик жўнатмалари ҳамда телеграф хат-хабарларини ношқора танлаб олиш ва ўрганишда;

- **телефонлар ва бошқа телекоммуникация қурилмалари орқали олиб бориладиган сўзлашувларни эшитиб туриш, улар орқали узатиладиган ахборотни олиш – тадбири**

валюта қимматликларини ноқонуний равишда хорижий давлатларга олиб чиқиш билан боғлиқ ҳуқуқбузарлик ва жиноятларни содир этган ёки содир этаётган шахслар, фактлар ҳамда ҳолатлар тўғрисида аҳамиятга эга бўлган ахборотни олиш мақсадида махсус техник воситалардан фойдаланган ҳолда олиб бориладиган сўзлашувларни, шу жумладан узатиладиган матнли, график ва мультимедиа ахборотини ноошкора эшитиб туриш, тутиб қолиш ва қайд этишда;

**абонентлар ёки абонент қурилмалари ўртасидаги боғланишлар тўғрисида ахборот олиш – тадбири эса** валюта қимматликларини ноқонуний равишда хорижий давлатларга олиб чиқиш билан боғлиқ ҳуқуқбузарлик ва жиноятларни содир этган ёки содир этаётган шахслар, фактлар ҳамда ҳолатлар тўғрисида аҳамиятга эга бўлган ахборотни олиш мақсадида абонентлар ёки абонент қурилмалари (фойдаланиладиган асбоб-ускуна) ўртасидаги боғланишлар санаси, вақти, давомийлиги тўғрисида ахборот ва бошқа маълумотларни ноошкора олишда;

- **тезкор киритиш – тадбири** валюта қимматликларини ноқонуний равишда хорижий давлатларга олиб чиқиш билан боғлиқ ҳуқуқбузарлик ва жиноятларни содир этган ёки содир этаётган шахслар, фактлар ҳамда ҳолатлар тўғрисида аҳамиятга эга бўлган ахборотни олиш мақсадида тезкор-қидирув фаолиятини амалга оширувчи орган ходимини ёки махфийлик асосида кўмаклашувчи шахсни жиноий-криминоген муҳитга ёки тезкор аҳамиятга эга бўлган объектга киритишда;

- **назорат остида етказиб бериш - тадбири валюта қимматликларини** ноқонуний равишда хорижий давлатларга олиб чиқиш билан боғлиқ ҳуқуқбузарлик ва жиноятларнинг объекти, предмети ва қуроли бўлган товарлар, валюта қимматликлари, моддалар ва бошқа предметлар олиб ўтилишини (ташилишини, жўнатилишини, топширилишини) ноошкора назорат қилишда;

- **ниқобланган операция** – тадбири эса валюта қимматликларини ноқонуний равишда хорижий давлатларга олиб чиқиш билан боғлиқ ҳуқуқбузарлик ва жиноятларни содир этган ёки содир этаётган шахслар, фактлар ҳамда ҳолатлар тўғрисида аҳамиятга эга бўлган ахборотни олиш ва жиноий фаолиятни фoш этиш мақсадида жиноий-криминоген муҳитга ёки тезкор аҳамиятга эга бўлган объектга киритилган шахснинг имкониятларидан ноошкора фойдаланишда;

- **тезкор эксперимент – тадбири эса** валюта қимматликларини ноқонуний равишда хорижий давлатларга олиб чиқиш билан боғлиқ ҳуқуқбузарлик ва жиноятларни содир этган ёки содир этаётган шахслар, фактлар ҳамда ҳолатлар тўғрисида аҳамиятга эга бўлган ахборотни олиш, аниқлаш ва жиноий фаолиятни фoш этиш мақсадида тезкор-қидирув фаолиятини амалга оширувчи орган томонидан тўлиқ бошқариладиган ва назорат қилинадиган шароитни муайян ҳодисани қайтадан тиклаш йўли билан сунъий равишда вужудга келтиришда қўлланилмоқда. [5, Б.5-6]

Шунингдек, таҳлиллар шуни кўрсатмоқдаки, бугунги кунда Ўзбекистон Республикасидан валюта қимматликларини ноқонуний олиб чиқиб кетилишига қарши курашда тезкор-қидирув тадбирларининг ташкилий – ҳуқуқий асосларини такомиллаштириш зарурати вужудга келган.

**Биринчидан,** валюта қимматликларини Ўзбекистон Республикасидан ноқонуний равишда хорижий давлатларга олиб чиқиб кетиш ҳолатларини аниқлашда қўлланиладиган тезкор-қидирув тадбирларини ўтказишда Ўзбекистон Республикасининг “Тезкор-қидирув фаолияти тўғрисида”ги Қонунининг ”Тезкор-қидирув тадбирларини ўтказиш шартлари” номли 16-моддасида фуқароларнинг турар жой дахлсизлиги, ёзишмалар, телефон орқали

сўзлашувлар ва бошқа сўзлашувлар, алоқа тармоқлари орқали узатиладиган почта, курьерлик жўнатмалари ва телеграф хабарлари сир сақланиши ҳуқуқларини чекловчи, шунингдек абонентлар ёки абонент қурилмалари ўртасидаги боғланишлар тўғрисида ахборот олишга қаратилган тезкор-қидирув тадбирларининг ўтказилишига прокурор санкцияси асосида йўл қўйилиши белгиланган. Бу шуни англатадики, айбловни ҳимоя қилувчи давлат органи, яъни прокуратура томонидан инсон ҳуқуқларини чекловчи тезкор-қидирув тадбирларини ўтказишга руҳсат беришга олиб келади. Бу ҳолат теговга қадар текширув, тергов ва суд жараёнларида далилларнинг мақбуллигига шубҳа уйғотади. Чунки, бугунги кунда Ўзбекистон Республикасида суд-ҳуқуқ соҳасида амалга оширилаётган ислохотлар натижаларига кўра, инсон ҳуқуқларига риоя қилинишини таъминловчи давлат органи сифатида қонунчиликда судлар эътироф этилмоқда.

Мисол тариқасида айтганда, Ўзбекистон Республикаси Президентининг 2020 йил 10 августда қабул қилинган “Суд-тергов фаолиятида шахснинг ҳуқуқ ва эркинликларини ҳимоя қилиш кафолатларини янада кучайтириш чора-тадбирлари тўғрисида”ги ПФ-6041-сон Фармонида асосан, тезкор-қидирув фаолиятини амалга оширувчи органлар ходимлари томонидан гумон қилинувчи, айбланувчи ёки судланувчидан ариза, тушунтириш ёки кўрсатувлар олишни мазкур жиноят иши юритувида бўлган суриштирувчи, терговчи, прокурор ёки **судьянинг ёзма руҳсатига асосан** ва фақат ҳимоячи иштирокида амалга ошириш (белгиланган тартибда ҳимоячидан воз кечилган ҳоллар бундан мустасно) тартиби ўрнатилди.

Шунингдек, мазкур Фармонга асосан, терговга қадар текширув, суриштирув ва дастлабки тергов органлари ходимлари томонидан шахсни ғайриқонуний ҳаракатлар содир этишга ундаш ва бундай ундаш оқибатида содир этилган жиноят учун уни айблаш. Бунда, тезкор-қидирув тадбирлари натижалари фақат улар қонун талабларига асосан олинган ва шахсда ҳуқуқни муҳофаза қилувчи органлар ходимлари ёки тезкор тадбирда иштирок этган бошқа шахсларнинг ҳаракатларига боғлиқ бўлмаган ҳолда жиноят содир этиш учун шаклланган қасд мавжуд бўлгандагина **суд ҳукмида** далил сифатида тан олиниши мумкинлиги белгиланди.

Бу шундан далолат берадики, Ўзбекистон Республикасининг “Тезкор-қидирув фаолияти тўғрисида”ги Қонунининг ”Тезкор-қидирув тадбирларини ўтказиш шартлари” номли 16-моддасида фуқароларнинг турар жой дахлсизлиги, ёзишмалар, телефон орқали сўзлашувлар ва бошқа сўзлашувлар, алоқа тармоқлари орқали узатиладиган почта, курьерлик жўнатмалари ва телеграф хабарлари сир сақланиши ҳуқуқларини чекловчи, шунингдек абонентлар ёки абонент қурилмалари ўртасидаги боғланишлар тўғрисида ахборот олишга қаратилган тезкор-қидирув тадбирларининг ўтказилишига суд санкцияси асосида йўл қўйилишини белгилашни тақазо этмоқда. Яъни валюта қимматликларини Ўзбекистон Республикасидан ноқонуний равишда олиб чиқиб кетиш ҳолатларини аниқлашда суд санкцияси асосида ўтказиладиган тезкор-қидирув тадбирлари натижасида аниқланган маъмурий ва жиноий ишларда далилларнинг мақбуллиги ошади. [6, Б-7-8]

**Иккинчидан**, валюта қимматликларини Ўзбекистон Республикасидан ноқонуний равишда хорижий давлатларга олиб чиқиб кетилишига қарши кураш фаолиятида қўлланиладиган, Ўзбекистон Республикасининг “Тезкор-қидирув фаолияти тўғрисида”ги Қонунининг 14-моддасида кўрсатилган **“Телефонлар ва бошқа телекоммуникация қурилмалари орқали олиб бориладиган сўзлашувларни эшитиб туриш, улар орқали узатиладиган ахборотни олиш” тезкор-қидирув тадбири** ва Ўзбекистон Республикаси Жиноят-процессуал кодексининг 21-бобида кўрсатилган **“Телефонлар ва бошқа**

телекоммуникация қурилмалари орқали олиб бориладиган сўзлашувларни эшитиб туриш, улар орқали узатиладиган ахборотни олиш” процессуал ҳаракати ўртасидаги ўхшашликлар ва фарқли жиҳатларни тушуниш ва амалда қўллаш бўйича тезкор ходимлар, суриштирувчилар ва терговчилар фаолиятида ноаниқликлар ва муаммолар мавжуд. Юқорида номлари кўрсатилган тезкор-қидирув тадбири ва процессуал ҳаракати номлари бир хил бўлсада, уларни амалда қўллаш тартиблари ва хусусиятлари алоҳида фарқли жиҳатларга эга ҳисобланади. [7, Б-6]

**Учинчидан**, Бундан ташқари, валюта қимматликларини Ўзбекистон Республикасидан ноқонуний равишда хорижий давлатларга олиб чиқиб кетилишига қарши кураш фаолиятида қўлланиладиган, Ўзбекистон Республикасининг “Тезкор-қидирув фаолияти тўғрисида”ги Қонунининг 14-моддасида кўрсатилган **“тезкор киритиш” ва “ниқобланган операция”** тезкор-қидирув тадбирларини тезкор ходимлар томонидан амалиётда қўллашда ва мазкур икки тезкор-қидирув тадбирларини ўхшаш ва фарқли жиҳатларини англаш, тушуниш ҳамда ҳуқуқий тўғри баҳо беришда муаммолар мавжуд. Мазкур тезкор-қидирув тадбирлари тушунчаси мазмунан ўхшаш бўлсада, ўзига хос фарқли жиҳатларга эга ҳисобланади. [8, Б-6]

**Тўртинчидан**, мавжуд маълумотлар таҳлили бугунги кунда электрон валюта пул маблағларини шу жумладан, “крипто-валюта”, “Bitcoin” кабиларни ноқонуний равишда хорижий давлатларга олиб чиқиб кетиш ҳолатлари содир этилаётганлигидан далолат бермоқда. Жумладан, “uznews.uz” халқаро Интернет сайтида 2020 йил июнь ойида **“Тошкентда нақ 3 миллион долларлик Bitcoin сотган шахс қўлга олинди”** номли мақола маълумотларига кўра, Тошкент шаҳрида яшовчи фуқаро М.А. ноқонуний даромад орттириш мақсадида валюта қимматликларини қонунга ҳилоф равишда ўтказиш билан шуғулланган. Аниқланишича, мазкур фуқаро 2019–2020 йилларда интернет тармоғидаги [Telegram](#) каналида фуқароларга **3 миллион АҚШ доллари** миқдоридаги криптоактивлар кўринишидаги маблағларни айирбошлаш орқали **хорижий давлатлар фуқаролари билан** чет эл валютасини ўтказиб келган, [Bitcoin](#) олди-сотдиси билан лицензиясиз шуғулланган. Мазкур ҳолат юзасидан М.А.га нисбатан Жиноят кодексининг 177-моддаси (Валюта қимматликларини қонунга ҳилоф равишда олиш ёки ўтказиш) ва 190-моддаси (Фаолият билан лицензиясиз шуғулланиш) билан жиноят иши қўзғатилиб, жавобгарликка тортилган. Мазкур ноқонуний ҳолатлар ўз навбатида ушбу янги салбий тенденцияга қарши курашнинг янги усулларини ва янги чора-тадбирларни ишлаб чиқишни тақазо этади. Шу билан бирга, Интернет халқаро тармоғида ва рақамли жараёнларда фуқароларнинг ноқонуний валюта операцияларини, яъни электрон валюта қимматликларини ноқонуний равишда хорижий давлатларга олиб чиқиб кетиш ҳолатларини аниқлашга ва фош этишга самарали ёрдам берадиган тезкор-қидирув тадбирларини ўйлаб топишни тақазо қилмоқда. [9, Б-1]

Хулоса қилиб айтганда, валюта қимматликларини Ўзбекистон Республикасидан ноқонуний равишда хорижий давлатларга олиб чиқиб кетиш ҳолатларининг ошиб бориши олтин-валюта захирасининг камайишига, товар-пул муносабатларида валюта танқислигига олиб келади ва ишлаб чиқаришнинг камайишига ва секинлашувига сабаб бўлади. Шунингдек, мазкур салбий ҳолат Ўзбекистон Республикасининг иқтисодий хавфсизлигига хавф ва таҳдидларни вужудга келтириши мумкин. Шу боис, валюта қимматликларини Ўзбекистон Республикасидан ноқонуний равишда хорижий давлатларга олиб чиқиб кетилишига қарши курашнинг ташкилий – ҳуқуқий асосларини, шу жумладан, тезкор-қидирув тадбирларининг ташкилий – ҳуқуқий асосларини ҳам такомиллаштириш муҳим аҳамият касб этади.

Юқоридагилардан келиб чиқиб, келгусида валюта қимматликларини Ўзбекистон Республикасидан ноқонуний равишда хорижий давлатларга олиб чиқиб кетилишига қарши

курашда тезкор-қидирув тадбирларининг ташкилий – ҳуқуқий асосларини такомиллаштириш борасида қуйидаги чоратадбирларни амалга ошириш мақсадга мувофиқ ҳисобланади:

- Ўзбекистон Республикасининг “Тезкор-қидирув фаолияти тўғрисида”ги Қонунининг ”Тезкор-қидирув тадбирларини ўтказиш шартлари” номли 16-моддасига ўзгартириш киритиб, фуқароларнинг турар жой дахлсизлиги, ёзишмалар, телефон орқали сўзлашувлар ва бошқа сўзлашувлар, алоқа тармоқлари орқали узатиладиган почта, курьерлик жўнатмалари ва телеграф хабарлари сир сақланиши ҳуқуқларини чекловчи, шунингдек абонентлар ёки абонент қурилмалари ўртасидаги боғланишлар тўғрисида ахборот олишга қаратилган тезкор-қидирув тадбирларининг ўтказилишига **суд санкцияси** асосида йўл қўйилишини белгилаш;

- Ўзбекистон Республикасининг “Тезкор-қидирув фаолияти тўғрисида”ги Қонунининг 14-моддасида кўрсатилган **“Телефонлар ва бошқателекоммуникация қурилмалари орқали олиб бориладиган сўзлашувларни эшитиб туриш, улар орқали узатиладиган ахборотни олиш” тезкор-қидирув тадбири** ва Ўзбекистон Республикаси Жиноят-процессуал кодексининг 21-бобида кўрсатилган **“Телефонлар ва бошқа телекоммуникация қурилмалари орқали олиб бориладиган сўзлашувларни эшитиб туриш, улар орқали узатиладиган ахборотни олиш” процессуал ҳаракати** ўртасидаги фарқли жиҳатларни қуйидагича акс эттириш:

**“Телефонлар ва бошқателекоммуникация қурилмалари орқали олиб бориладиган сўзлашувларни эшитиб туриш, улар орқали узатиладиган ахборотни олиш” тезкор-қидирув тадбири ва процессуал ҳаракатининг**

**ФАРҚЛИ ЖИҲАТЛАРИ**

№	Фарқлаш асослари	“Телефонлар ва бошқателекоммуникация қурилмалари орқали олиб бориладиган сўзлашувларни эшитиб туриш, улар орқали узатиладиган ахборотни олиш” <b>тезкор-қидирув тадбири</b>	Телефонлар ва бошқа телекоммуникация қурилмалари орқали олиб бориладиган сўзлашувларни эшитиб туриш, улар орқали узатиладиган ахборотни олиш” <b>процессуал ҳаракати</b>
1	Тартибга солувчи ҳуқуқий асос бўйича:	Ўзбекистон Республикасининг “Тезкор-қидирув фаолияти тўғрисида”ги Қонуни	Ўзбекистон Республикаси Жиноят-процессуал кодекси
2	Мақоми бўйича:	тезкор-қидирув тадбир	процессуал ҳаракат
3	Мақсади бўйича:	Жиноятни аниқлаш бўйича маълумотлар тўплаш	Аниқланган жиноят иши бўйича қўшимча далиллар тўплаш
4	Ижрочи субъект бўйича:	Тезкор ходимлар	Суриштирувчи ва терговчилар
5	Ўтказиш объекти бўйича:	Жиноят содир этишда шубҳа остига олинган шахсларга нисбатан ўтказилади	Қўзғатилган жиноят иши бўйича гумон қилинувчи, айбланувчи, судланувчи ва жиноятга алоқадор бошқа



			иштирокчиларга нисбатан ўтказилади
6	<b>Ўтказиш асослари бўйича:</b>	“Тезкор-қидирув фаолияти тўғрисида”ги Қонунининг 15-моддасида кўрсатилган асослар	ЖПКнинг 169-моддасида кўрсатилган асослар
7	<b>Ўтказиш вақти бўйича:</b>	Кўп ҳолларда жиноят фош этилгунга қадар, <i>(айрим ҳолларда фош этилган жиноятлар бўйича ҳам ўтказилиши мумкин)</i> жиноят ҳақидаги маълумотларни текшириш босқичида ўтказилади	Ҳар доим жиноят фош этилгандан сўнг, мавжуд жиноят иши доирасида ўтказилади
8	<b>Ўтказиш учун асос бўлувчи ҳужжат бўйича:</b>	Тезкор ходим қарор ёзади (раҳбар тасдиқлайди)	Суриштирувчи ва терговчилар қарор чиқаради
9	<b>Ўтказиш шартлари бўйича:</b>	Фақат Прокурор санкцияси асосида ўтказилади	Прокурор санкцияси ёхуд суднинг ажримига биноан ўтказилади
10	<b>Ўтказиш шартларидаги истиснолар бўйича:</b>	Фуқароларнинг ҳаётига, соғлиғига, юридик ва жисмоний шахсларнинг мол-мулкига, худди шунингдек уларнинг қариндошлари ва яқинларига нисбатан таҳдид юзага келган тақдирда, уларнинг телефонлар ва бошқа телекоммуникация қурилмалари орқали олиб бориладиган сўзлашувларини эшитиб туриш, улар орқали узатиладиган ахборотни олишга мазкур шахсларнинг аризасига ёки ёзма розилигига кўра, қонунчиликка мувофиқ тезкор-қидирув фаолиятини амалга оширувчи орган раҳбари тасдиқлаган қарор асосида рухсат этилади, прокурор бу ҳақда йигирма тўрт соат ичида албатта хабардор қилинади.	Жабрланувчига, гувоҳга, худди шунингдек уларнинг қариндошлари ва яқинларига нисбатан куч ишлатиш, товламачилик ёки бошқа қонунга хилоф ҳаракатлар содир этиш хавфи мавжуд бўлган тақдирда, ушбу шахсларнинг аризалари бўйича ёхуд уларнинг ёзма розилиги ҳамда прокурорнинг санкцияси билан ёки суднинг ажримига кўра ўтказилиши мумкин.
11	<b>Яқунловчи ҳужжат бўйича:</b>	Тезкор ходим маълумотнома ёки билдирги ёзади	Суриштирувчи ва терговчилар ЖПКнинг 171-моддасига асосан, баённома тузади

**“Телефонлар ва бошқателекоммуникация қурилмалари орқали олиб бориладиган сўзлашувларни эшитиб туриш, улар орқали узатиладиган ахборотни олиш” тезкор-қидирув тадбири ва процессуал ҳаракатининг  
ЎХШАШ ЖИҲАТЛАРИ**

	<b>Ўхшаш жиҳатлари</b>	“Телефонлар ва бошқателекоммуникация қурилмалари орқали олиб бориладиган сўзлашувларни эшитиб туриш, улар орқали узатиладиган ахборотни олиш” <b><u>тезкор-қидирув тадбири</u></b>	Телефонлар ва бошқа телекоммуникация қурилмалари орқали олиб бориладиган сўзлашувларни эшитиб туриш, улар орқали узатиладиган ахборотни олиш” <b><u>процессуал ҳаракати</u></b>
<b>1</b>	<b>Ўтказувчи субъект ва ижро тартиби бўйича:</b>	Ташкилот раҳбари томонидан тасдиқланган ва прокурорнинг санкцияси олинган тезкор ходимнинг қарори махсус ваколатли давлат органининг кучлари ҳамда воситаларига ижро учун юборилади	Суриштирувчи ва терговчининг процессуал ҳаракатни ўтказиш тўғрисидаги қарори ёки суднинг ажрими махсус ваколатли давлат органига ижро этиш учун юборилади
<b>2</b>	<b>Истисно ҳолатлар бўйича:</b>	Кечиктириб бўлмайдиган ҳолларда, ушбу тезкор-қидирув тадбирини ўтказишга тезкор-қидирув фаолиятини амалга оширувчи орган раҳбари томонидан тасдиқланган асосланган қарор асосида йўл қўйилади, прокурор бу ҳақда йигирма тўрт соат ичида албатта хабардор қилинади.	Кечиктириб бўлмайдиган ҳолларда суриштирувчи, терговчи прокурорни кейинчалик дарҳол ёзма равишда хабардор қилган ҳолда, унинг санкциясиз процессуал ҳаракатни ўтказиш тўғрисидаги қарорни махсус ваколатли давлат органига юборишга ҳақли. Процессуал ҳаракатни ўтказиш тўғрисидаги прокурор томонидан санкция берилмаган қарор бир сутка давомида қонуний кучга эга бўлади.

- Ўзбекистон Республикасининг “Тезкор-қидирув фаолияти тўғрисида”ги Қонунининг 14-моддасида кўрсатилган “**тезкор киритиш**” ва “**ниқобланган операция**” тезкор-қидирув тадбирларининг ўртасидаги ўхшашликлар ва фарқли жиҳатларнинг қиёсий таҳлилидан келиб чиқиб, уларни **битта тезкор-қидирув тадбири сифатида талқин этиш** ва Ўзбекистон Республикасининг “Тезкор-қидирув фаолияти тўғрисида”ги Қонунига ўзгартириш киритиб, ҳуқуқий мустаҳкамлаб қўйиш;

**“Тезкор киритиш” ва “Ниқобланган операция” тезкор-қидирув тадбирларининг  
ЎХШАШ ЖИХАТЛАРИ**

№	Фарқлаш асослари	<b>“Тезкор киритиш” тезкор-қидирув тадбири</b>	<b>“Ниқобланган операция” тезкор-қидирув тадбири</b>
1	Тартибга солувчи ҳуқуқий асос бўйича:	Ўзбекистон Республикасининг “Тезкор-қидирув фаолияти тўғрисида”ги Қонуни	Ўзбекистон Республикасининг “Тезкор-қидирув фаолияти тўғрисида”ги Қонуни
2	Мақоми бўйича:	Тезкор-қидирув тадбир	Тезкор-қидирув тадбир
3	Ижрочи субъект бўйича:	Тезкор-қидирув фаолиятини амалга оширувчи орган ходими ёки махфийлик асосида кўмаклашувчи шахс	Тезкор-қидирув фаолиятини амалга оширувчи орган ходими ёки махфийлик асосида кўмаклашувчи шахс
4	Ўтказиш объекти бўйича:	Уюшган жиноий гуруҳлар, текширилдаётган шахслар, жиноят содир этишда асосли гумон қилинаётган айрим фуқаролар, бошқа тезкор қизиқиш уйғотувчи объектлар	Уюшган жиноий гуруҳлар, текширилдаётган шахслар, жиноят содир этишда асосли гумон қилинаётган айрим фуқаролар, бошқа тезкор қизиқиш уйғотувчи объектлар
5	Ўтказиш асослари бўйича:	“Тезкор-қидирув фаолияти тўғрисида”ги Қонунининг 15-моддасида кўрсатилган асослар	“Тезкор-қидирув фаолияти тўғрисида”ги Қонунининг 15-моддасида кўрсатилган асослар
6	Ўтказиш учун асос бўлувчи ҳужжат бўйича:	Тезкор-қидирув фаолиятини амалга оширувчи орган раҳбари томонидан тасдиқланган қарор асосида ўтказилади	Тезкор-қидирув фаолиятини амалга оширувчи орган раҳбари томонидан тасдиқланган қарор асосида ўтказилади
7	Ўтказиш шартлари бўйича:	Прокурор санкцияси олинмасдан ўтказилади	Прокурор санкцияси олинмасдан ўтказилади
8	Яқунловчи ҳужжат бўйича:	Тезкор ходим тадбир яқунлари бўйича билдирги ёзади	Тезкор ходим тадбир яқунлари бўйича билдирги ёзади

**“Тезкор киритиш” ва “Ниқобланган операция” тезкор-қидирув тадбирларининг  
ФАРҚЛИ ЖИХАТЛАРИ**

№	Фарқлаш асослари	<b>“Тезкор киритиш” тезкор-қидирув тадбири</b>	<b>“Ниқобланган операция” тезкор-қидирув тадбири</b>
1	Таърифига ва ўтказиш вақтига кўра:	Тезкор-қидирув фаолиятини амалга оширувчи орган ходимини ёки махфийлик асосида кўмаклашувчи шахсни жиноий-криминоген муҳитга ёки тезкор аҳамиятга эга бўлган	Тезкор-қидирув фаолиятини амалга оширувчи орган ходимини ёки махфийлик асосида кўмаклашувчи шахс жиноий-криминоген муҳитга ёки тезкор

		объектга киритиш билан <b><u>тадбир тугайди.</u></b>	аҳамиятга эга бўлган объектга киритилгандан сўнг <b><u>тадбир бошланади.</u></b>
2	<b>Мақсади бўйича:</b>	Тезкор-қидирув фаолиятини амалга оширувчи орган ходимини ёки махфийлик асосида кўмаклашувчи шахсни жиноий-криминоген муҳитга ёки тезкор аҳамиятга эга бўлган <b><u>объектга киритиш</u></b>	жиноий-криминоген муҳитга ёки тезкор аҳамиятга эга бўлган <b><u>объектга киритилган</u></b> <b><u>шахснинг</u></b> <b><u>имкониятларидан</u></b> тезкор- қидирув фаолиятининг вазифаларини ҳал этиш мақсадида <b><u>ноошкора</u></b> <b><u>фойдаланиш</u></b>

Юқоридагилардан кўриниб турибдики, “тезкор киритиш” ва “ниқобланган операция” тезкор-қидирув тадбирлари мазмунан деярли бир хил аммо мақсади ва тадбирларнинг таърифи ҳамда ўтказиш вақти бўйича бир-биридан фарқ қилади. Шунингдек, “тезкор киритиш” тадбири амалга оширилганда жиноий гуруҳлар фаолияти ёки тезкор аҳамиятга эга бўлган объектлар фаолияти давомли бўлганлиги сабабли ушбу тадбир Тезкор-қидирув фаолиятини амалга оширувчи орган ходимини ёки махфийлик асосида кўмаклашувчи шахсни жиноий-криминоген муҳитга киритиш билан тугайди. Шу боис, киритиш амалга оширилгандан сўнг, “тезкор киритиш” тезкор-қидирув тадбири давоми сифатида кўшимча ҳаракатларни амалга ошириш қонунбузилиш ҳолатига олиб келади. Бу ўринда “тезкор киритиш” тезкор-қидирув тадбири давоми сифатида “ниқобланган операция” тезкор-қидирув тадбирини қўллаш зарурати вужудга келади. агар “ниқобланган операция” тадбири қўлланилмаса, жиноий-криминоген муҳит ёки тезкор аҳамиятга эга бўлган объектнинг кейинги ҳаракатлари тезкор ишловга олинмасдан қолиб кетади ва тезкор-қидирув ҳаракатлари мантиқий якунига етказилмайди.

Бундан кўриниб турибдики, “тезкор киритиш” тадбирини “ниқобланган операция” тадбирисиз ва “ниқобланган операция” тадбирини “тезкор киритиш” тадбирисиз ўтказиб бўлмайди. Мазкур икки тезкор-қидирув тадбирлари мантиқий жиҳатдан бир-бири билан узвий боғланган. Бунда, “тезкор киритиш” тадбири тезкор-қидирув ҳаракатларини мантиқий бошлаб беради ва “ниқобланган операция” мантиқий давом эттириб, тугаллаб беради. Демак, **ушбу икки тадбирни қуйидаги битта ном остида бирлаштириб, талқин қилиш** ва Ўзбекистон Республикасининг “Тезкор-қидирув фаолияти тўғрисида”ги Қонунига ўзгартириш киритиб, ҳуқуқий мустақамлаб қўйиш мақсадга мувофиқ:

**тезкор киритишга асосланган ниқобланган операция** - тезкор-қидирув фаолиятининг вазифаларини ҳал этиш мақсадида тезкор-қидирув фаолиятини амалга оширувчи орган ходимини ёки махфийлик асосида кўмаклашувчи шахсни жиноий-криминоген муҳитга ёки тезкор аҳамиятга эга бўлган объектга киритиш ва унинг имкониятларидан ноошкора фойдаланишдан иборат бўлган тадбир.

- бугунги кунда амалдаги қонунлар билан тартибга солинмаган, янги пайдо бўлаётган ижтимоий муносабатлар шароитида янги салбий тенденцияларни (*масалан, амалдаги қонунчиликда маъмурий ва жиноий жавобгарлик белгиланмаган, крипто-валюталарнинг ноқонуний равишда хорижий давлатларга олиб чиқиш каби ҳолатларни*) аниқлаш ва уларни баргараф этиш бўйича таҳлилга асосланган **“тезкор таҳлил”** номли янги тезкор-қидирув тадбирини амалиётга жорий этиш ва Ўзбекистон Республикасининг “Тезкор-қидирув

фаолияти тўғрисида”ги Қонунига ўзгартириш киритиб, ҳуқуқий мустаҳкамлаб қўйиш; бунда “тезкор таҳлил” номли янги тезкор-қидирув тадбирига қуйидагича таъриф бериш:

“тезкор таҳлил – тезкор-қидирув фаолиятининг вазифаларини ҳал этиш учун маълумотлар таҳлили асосида шахс, жамият ва давлат хавфсизлигига зарар етказувчи хавф ва таҳдидлар, янги салбий тенденцияларнинг вужудга келишига, маъмурий ва жиноий ҳуқуқбузарликларнинг содир этилишига шарт-шароит яратувчи сабаб ва омилларни аниқлаш ҳамда уларни бартараф этиш бўйича таклифларни ишлаб чиқишга қаратилган нофаол, иккиламчи тезкор-қидирув тадбиридир.”

**Мазкур “тезкор таҳлил” номли тезкор-қидирув тадбирининг тузилиш элементлари қуйидагилар:**

**Тадбирнинг мақсади:** тезкор-қидирув фаолиятининг вазифаларини ҳал этиш учун маълумотлар таҳлили асосида шахс, жамият ва давлат хавфсизлигига зарар етказувчи хавф ва таҳдидлар, янги салбий тенденцияларнинг вужудга келишига, маъмурий ва жиноий ҳуқуқбузарликларнинг содир этилишига шарт-шароит яратувчи сабаб ва омилларни аниқлаш ҳамда уларни бартараф этиш бўйича таклифларни ишлаб чиқиш;

**Тадбирни бажарувчи субъект** – тезкор ходимлар;

**Тадбирнинг объекти** - шахс, жамият ва давлат хавфсизлигига зарар етказувчи хавф ва таҳдидлар, қонунчилик билан тартибга солилмаган вужудга келган янги салбий тенденциялар, янги салбий тенденцияларнинг юзага келишига имкон берган сабаблар, омиллар, вазиятлар, ҳолатлар, воқеалар, маъмурий ва жиноий ҳуқуқбузарликлар, уларнинг содир этилишига шарт-шароит яратувчи сабаб ва омиллар ҳақидаги маълумотлар ва ахборотлардир.

**Тадбир натижаларини расмийлаштириш ҳужжати** – таҳлилий маълумотнома. Ушбу таҳлилий маълумотнома кириш, асосий қисм ва хулосадан иборат бўлади. Таҳлилий маълумотноманинг кириш қисмида янги салбий тенденция, муаммонинг долзарблилиги кўрсатилади. Асосий қисмда эса, фактлар, статистик маълумотлар, ҳолатлар, вазиятлар тавсифи кўрсатилади ва таъсир этувчи омиллар, сабаблар ёритиб берилади. Хулоса қисмида эса, шахс, жамият ва давлат хавфсизлигига зарар етказувчи хавф ва таҳдидлар, қонунчилик билан тартибга солилмаган янги салбий тенденцияларнинг юзага келишига имкон берган сабаблар, омиллар, вазиятлар, ҳолатлар, воқеалар, маъмурий ва жиноий ҳуқуқбузарликлар, уларнинг содир этилишига шарт-шароит яратувчи сабаб ва омилларни бартараф этувчи таклифлар кўрсатилади. [10, Б-241-304]

Мазкур чора-тадбирларни амалга ошириш келгусида валюта қимматликларини Ўзбекистон Республикасидан ноқонуний равишда хорижий давлатларга олиб чиқиб кетилишини олдини олишга ёрдам беради.

### **ФЙДАЛАНИЛГАН АДАБИЁТЛАР (Иқтибослар/Сноски/References):**

1. Ўзбекистон Республикасининг “Валютани тартибга солиш тўғрисида”ги 2019 йил 22 октябрдаги 573-сон Қонуни. Тошкент. 2019 йил. Б-2. (Law of the Republic of Uzbekistan “On currency regulation” dated October 22, 2019 № 573. Tashkent. 2019 year. P-2.)

2. Ўзбекистон Республикасининг “Валютани тартибга солиш тўғрисида”ги 2019 йил 22 октябрдаги 573-сон Қонуни. Тошкент. 2019 йил. Б-9. (Law of the Republic of Uzbekistan “On currency regulation” dated October 22, 2019 № 573. Tashkent. 2019 year. P-9.)

3. Ўзбекистон Республикасининг “Валютани тартибга солиш тўғрисида”ги 2019 йил 22 октябрдаги 573-сон Қонуни. Тошкент. 2019 йил. Б-9. (Law of the Republic of Uzbekistan “On currency regulation” dated October 22, 2019 № 573. Tashkent. 2019 year. P-9)



4. Ўзбекистон Республикаси Давлат божхона қўмитаси статистик маълумотлари. Тошкент. 2021 йил. Б-1-2. (Statistical data of the State Customs Committee of the Republic of Uzbekistan. Тошкент. 2021 year. P-1-2.)
5. Ўзбекистон Республикасининг “Тезкор-қидирув фаолияти тўғрисида”ги 2012 йил 25 декабрдаги 344-сон Қонуни. Тошкент. 2012 йил. Б-5-6. (Law of the Republic of Uzbekistan “On operational-search activity” dated December 25, 2012 № 344. Tashkent. 2012 year. P-5-6.)
6. Ўзбекистон Республикасининг “Тезкор-қидирув фаолияти тўғрисида”ги 2012 йил 25 декабрдаги 344-сон Қонуни. Тошкент. 2012 йил. Б-7-8. (Law of the Republic of Uzbekistan “On operational-search activity” dated December 25, 2012 № 344. Tashkent. 2012 year. P-7-8.)
7. Ўзбекистон Республикасининг “Тезкор-қидирув фаолияти тўғрисида”ги 2012 йил 25 декабрдаги 344-сон Қонуни. Тошкент. 2012 йил. Б-6. (Law of the Republic of Uzbekistan “On operational-search activity” dated December 25, 2012 № 344. Tashkent. 2012 year. P-6.)
8. Ўзбекистон Республикасининг “Тезкор-қидирув фаолияти тўғрисида”ги 2012 йил 25 декабрдаги 344-сон Қонуни. Тошкент. 2012 йил. Б-6. (Law of the Republic of Uzbekistan “On operational-search activity” dated December 25, 2012 № 344. Tashkent. 2012 year. P-6.)
9. “uznews.uz” халқаро Интернет сайти маълумотлари. Б-1. (Information of the international Internet site “uznews.uz”. P-1.)
10. В.Каримов. Тезкор-қидирув фаолияти. Дарслик. 2021 йил. Б-241-304. (V.Karimov. Quick-search activity. Textbook. 2021. P-241-304.)

## TABLE OF CONTENTS / ОГЛАВЛЕНИЯ / MUNDARIJA

<b>№</b>	<b>The subject of the article / Тема статьи / Maqola mavzusi</b>	<b>Page / Страница / Sahifa</b>
1	МАКТАБГАЧА YOSHDAGI BOLALAR NUTQINI O`STIRISH	3
2	МАКТАБГАЧА PEDAGOGIKA	6
3	RAQAMLI IQTISODIYOTNI MAMLAKATIMIZDAGI ROLI VA AHAMIYATI	9
4	BOSHLANG`ICH SINFLARDA DIDAKTIK O`YINLARDAN FOYDALANISHNING AHAMIYATI	13
5	ABDULLA QAHHOR ASARLARIDAGI FRAZELOGIZMLARNING KONSEPTOLOGIK TAHLILI ("Mahalla" hikoyasi misolida)	16
6	ОБРАЗОВАНИЕ ЧИСЛИТЕЛЬНЫХ ПРИ ПОМОЩИ АФФИКСАЦИИ В СОВРЕМЕННОМ КИТАЙСКОМ ЯЗЫКЕ	20
7	UMUMTA'LIM MAKTABLARIDA MATEMATIKA FANINI O`QITISHDA AXBOROT TECHNOLOGIYALARIDAN FOYDALANISH	24
8	РАСЧЕТ И ОБОСНОВАНИЯ ПАРАМЕТРОВ ПИЛЬНОГО ЦИЛИНДРА С УПРУГОЙ ПОДШИПНИКОВОЙ ОПОРОЙ	28
9	TERGOV ORGANLARI TOMONIDAN JINOYATLARNI PROFILAKTIKA QILISH FAOLIYATINING AYRIM JIHATLARI	33
10	BOSHLANG`ICH SINF O`QUVCHILARINI IJODKORLIKKA O`RGATISHNING PSIXOLOGIK XUSUSIYATLARI	42
11	БОБУР ЛИРИКАСИННИНГ ҒОЯЛАР ОЛАМИ	46
12	BOSHLANGICH TA'LIM SIFAT SAMARADORLIGINI OSHIRISHDA ZAMONAVIY YONDASHUV	50
13	ВАЛЮТА ҚИММАТЛИКЛАРИНИ НОҚОНУНИЙ ОЛИБ ЧИҚИБ КЕТИЛИШИГА ҚАРШИ КУРАШИШДА ТЕЗКОР-ҚИДИРУВ ТАДБИРЛАРИНИНГ ХУҚУҚИЙ АСОСЛАРИНИ ТАКОМИЛЛАШТИРИШ – ДОЛЗАРБ ВАЗИФА !!!	53